

ISSN 2312-475X



9 772312 475166

03

Ғылыми
журнал



Научный
журнал

ZHUBANOV
UNIVERSITY

**Қ.Жұбанов атындағы
Ақтөбе өңірлік
университетінің
ХАБАРШЫСЫ**

**ВЕСТНИК
Актюбинского
регионального
университета
имени К.Жубанова**

2020

3

Қ.Жұбанов атындағы Ақтөбе өңірлік университетінің

ХАБАРШЫСЫ

ҒЫЛЫМИ ЖУРНАЛЫ

научный журнал

ВЕСТНИК

Актюбинского регионального университета им. К.Жубанова

ҚР Мәдениет және ақпарат министрлігінде 2014 жылдың 16 қаңтарында тіркелген, куәлік №14089-Ж
Зарегистрирован в Министерстве культуры и информации РК 16 января, 2014 года, свидетельство №14089-Ж

№ 3 (61)

20 қыркүйек

2020

Жазылу индексі: 74646

Подписной индекс: 74646

Үш айда бір рет шығады

Выходит один раз в три месяца

| БАС РЕДАКТОР ГЛАВНЫЙ РЕДАКТОР ЕРДЕМБЕКОВ Б.А. БАС РЕДАКТОРДЫҢ ОРЫНБАСАРЫ ЗАМ.ГЛАВНОГО РЕДАКТОРА БЕКНАЗАРОВ Р.А. РЕДАКЦИЯ АЛҚАСЫ РЕДКОЛЛЕГИЯ БОТАГАРИЕВ Т.А. БАЗАРГАЛИЕВА А.А. ГРИНБЕРГ М. (Польша) ЕВТЮГИНА А.А. (Россия) ЖАГИЕЛЛО-РУСИЛОВСКИЙ А (Польша) КАРАГУЛОВА Б. КАДЫКОВА Ю.А. (Россия) ПОПИВАНОВ Н. (Болгария) САДИРОВА К.К. САРТАБАНОВ Ж.А. СЕРГЕЕВ Д.М. СУЛТАНГАЛИЕВА Г.С. ТИССЕН П.П.(Россия) ТУРЕБАЕВА К.Ж. ШУНКЕЕВ К.Ш. ЖАУАПТЫ РЕДАКТОР ОТВЕТСТВЕННЫЙ РЕДАКТОР ЖАНТУРИНА Н.Н. МЕНШІК ИЕСІ СОБСТВЕННИК НАО «Актюбинский региональный университет им. К.Жубанова» | МАЗМҰНЫ СОДЕРЖАНИЕ LIST OF CONTENT | |
|---|--|-----|
| ФИЗИКА-МАТЕМАТИКА ҒЫЛЫМДАРЫ | ФИЗИКО-МАТЕМАТИЧЕСКИЕ НАУКИ | |
| Г.Ж. Сулейменова, А.М. Байганова Цифрландыру мәселесінің бүгінгі білім саласындағы жағдайы | | 3 |
| Г.М. Жұбатқан, К.П.Аман Жарнаманы семиотикалық..... | | 8 |
| К.П. Аман, А.А. Мусина Создание и публикация тестов ispring в системе дистанционного обучения moodle..... | | 15 |
| И.Ф. Спивак-лавров, Д.Б. Алитурлиева, С.У. Шарипов Краевое поле дефлекторных пластин с двумя заземленными экранами..... | | 22 |
| Х.Т. Отаров, А.А. Тұрғанбаев Қарапайым аналитикалық функцияларды конформды бейнелеулер үшін қолдану мәселелері туралы..... | | 30 |
| М.Р. Ахметова Қолданбалы механиканы оқытуда оқу құралы кешенін құраушы логика-құрылымды сұлбалар..... | | 38 |
| ЖАРАТЫЛЫСТАНУ ҒЫЛЫМДАРЫ | ЕСТЕСТВЕННЫЕ НАУКИ | |
| N.S. Bekbaulina, I. Zh. Moldekov Cleaning production waste water using filtration fields..... | | 43 |
| I. Zh.Moldekov Bioindication of agrocenosis. Influence of micronutrients and macronutrients for the development.... | | 47 |
| I. ZH. Moldekov, N.S. Bekbaulina The investigation and usage of the wastewater algocenosis for the studying of the organoleptic water's properties..... | | 54 |
| ТЕХНИКА ҒЫЛЫМДАРЫ | ТЕХНИЧЕСКИЕ НАУКИ | |
| Ж.У.Жубандықова, М.Н.Молдабаева Ғаламтор заттары және оның мұнай-газ саласының цифрлық трансформациясындағы ролі..... | | 63 |
| М.Ғ. Сұлтанов, А.С. Қуантай Интегральная оценка воздействия по компонентам окружающей среды в условиях донского гока..... | | 69 |
| ФИЛОЛОГИЯ ҒЫЛЫМДАРЫ | ФИЛОЛОГИЧЕСКИЕ НАУКИ | |
| Н.М. Алдашев Қысқарған сөздердің ресми іс қағаздары стиліндегі көрінісі..... | | 75 |
| A.A. Baizhanova Competency-based approach in methodology of foreign language teaching..... | | 80 |
| Ә.Ж. Ұлықпанова Жасампаз ғұмыр иесі Қ.Жұбановтың қоғамдық қызметі мен рухани қазынасы..... | | 86 |
| V.S. Zubkov, G.K. Shakuova Conducting an english language exam in a distance learning environment..... | | 95 |
| A.Zh.Tugelbayeva Allusion as call for humanizm..... | | 100 |
| ТАРИХ, ФИЛОСОФИЯ ЖӘНЕ ӘЛЕУМЕТТАНУ | ИСТОРИЯ, ФИЛОСОФИЯ И СОЦИОЛОГИЯ | |
| Б.А. Аманиязова Ғылыми мәдениет ұғымы және функциялары..... | | 106 |
| Д.А. Мацюк Толерантность как ценность поликультурного казахстанского общества..... | | 112 |
| Б.А. Аманиязова Әлеуметтік институт ретінде ғылымның құндылығы..... | | 119 |

| ЭКОНОМИКА ЖӘНЕ ҚҰҚЫҚ | ЭКОНОМИКА И ПРАВО |
|---|------------------------------------|
| З.О. Иманбаева Ауыл шаруашылығы және оның экономикадағы рөлі | 127 |
| З.О. Иманбаева Ауыл шаруашылығы есебін кехс №41 «ауыл шаруашылығы» сәйкес ұйымдастыру..... | 132 |
| А.К. Курманова Legal issues of regulating the institution of civil action in criminal proceedings..... | 138 |
| А.К. Курманова Қазақстан республикасы экологиялық кодексінің жобасын қабылдау аясында Ақтөбе облысының қоршаған ортаны қорғаудың өзекті мәселелері..... | 147 |
| Х.Х. Кусаннов, Б.М. Хусаннов Концептуальные особенности развития кадрового потенциала предприятия в цифровой экономике..... | 155 |
| М.А. Турганбаев Жаһандану жағдайындағы Қазақстанның қаржы секторы..... | 165 |
| Ж.М. Аманжол Зандылық пен құқықтық тәртіптің қалыптасуының негізі..... | 172 |
| Е.И. Исибаева, А.С.Тукешова Қоғамдық саяси жүйені жаңғырту және құқықтық мемлекеттің негіздерін қалыптастыру..... | 181 |
| Е.И. Исибаева Жеке тұлғаның құқықтары мен бостандықтарын қамтамасыз етудің қазіргі мәселелері..... | 191 |
| ПЕДАГОГИКА ЖӘНЕ ПСИХОЛОГИЯ | ПЕДАГОГИКА И ПСИХОЛОГИЯ |
| Д.Ж. Рамазанова Роль воспитательной культуры в повышении уровня мотивационного компонента в вузе..... | 204 |
| А.Б. Наренова Жанартылған білім мазмұны жағдайында мектепті модернизациялау процесінде мұғалімдердің рөлі..... | 210 |
| В.А.Кубиева Конструктивистская теория обучения: «хорошее преподавание» и как его достичь..... | 217 |
| Н.Е. Айкенова, Ш.А. Карасаева Жоғары білім беруде қашықтықтан оқытуды енгізудің психологиялық-педагогикалық ерекшеліктері..... | 226 |
| Х.Г. Алдашева Эмоция, ойлау және сөйлеудің өзара байланысының динамикалық сипаты туралы..... | 234 |
| А.К. Тоғайбаева Жоғары оқу орны студенттеріне құқықтық мәдениет қалыптастырудың мүмкіндіктері..... | 238 |
| ӨНЕР, МӘДЕНИЕТ ЖӘНЕ СПОРТ | ИСКУССТВО, КУЛЬТУРА И СПОРТ |
| Н.Ө. Өтегенов Жоғары оқу орындағы дене тәрбиесін арттырудың мотивациялық-мақсатты бағыты..... | 253 |
| Н.А. Умирзаков Спорттық қозғалыстың әдістерін бақылау..... | 258 |
| А.Г. Кулембаева Жалпы білім беретін мектептердің орта сынып оқушыларының физикалық дайындығының деңгейін анықтайтын факторлар..... | 264 |
| К.Zh. Mardenov Organization of physical culture and health work with students of a special medical group..... | 270 |
| Авторлар туралы мәлімет | 275 |
| «Қ. Жұбанов атындағы Ақтөбе өңірлік мемлекеттік университетінің Хабаршысы» ғылыми журналына мақала беру тәртібі | 279 |
| Порядок приема статей в научный журнал «Вестник Актыобинского регионального государственного университета имени К. Жубанова» | 280 |
| Rules of submitting articles for publication in the scientific journal “K. Zhubanov Bulletin of Aktobe Regional State University” | 281 |

ФИЗИКА-МАТЕМАТИКА ҒЫЛЫМДАРЫ
ФИЗИКО-МАТЕМАТИЧЕСКИЕ НАУКИ
PHYSICAL AND MATHEMATICAL SCIENCES

FTAMP 14.01.29

ЦИФРЛАНДЫРУ МӘСЕЛЕСІНІҢ БҮГІНГІ БІЛІМ САЛАСЫНДАҒЫ ЖАҒДАЙЫ

Г.Ж. СУЛЕЙМЕНОВА, А.М. БАЙГАНОВА

Қ. Жұбанов атындағы Ақтөбе өңірлік университеті, Ақтөбе, Қазақстан

Аңдатпа. Кәзіргі таңда ақпараттық технологиялардың қарқын дамуы күнделікті тіршілікте қоғамға қажеттілігімен өлшенеді. Цифрландыру мәселесінің өзге мемлекеттер қатарында Қазақстанда қолға алынуының, түрлі іс-әрекеттерінің жүзеге асырылуының маңыздылығы айқын. Түрлі қоғамдық қолайсыз жағдайларда оқу үрдісін қашықтықтан білім алу арқылы жалғастыруда, түрлі елді-мекендердегі адамдар арасында жалпы байланыстар, оның ішінде іскерлік байланыстарды орнатудағы цифрландырылу технологиясының орны ерекше. Әсіресе білім саласы осы орайда негізгі нысандардың бірі.

Түйін сөздер: ақпараттандыру технологиясы, цифрлық сауаттылық, білім саласы, ғаламтор, электрондық журнал, күнделік, ғылым, білім.

Аннотация: В современном мире неизбежно использование технологических возможностей для решения многих проблем в обществе. Решение вопросов цифровизации в Казахстане, наряду с зарубежными странами, реализация различных действий по ее применению значимо. В условиях различных негативных явлений в обществе продолжение учебного процесса путем дистанционного образования, установление связей между людьми с разных населенных пунктов, в частности деловых связей, важно место цифровой технологий. Одним из особенных объектов является сфера образования.

Ключевые слова: информационные технологии, цифровая грамотность, сфера образования, интернет, электронный журнал, дневник, наука, знание.

Annotation: In the modern world, it is inevitable to use technological opportunities to solve many problems in society. Solving the issues of digitalization in Kazakhstan, along with foreign countries, the implementation of various actions on its application is significant. In the context of various negative phenomena in society, the continuation of the educational process through distance education, the establishment of connections between people from different localities, in particular business ties, is important for the place of digital technologies. One of the special objects is the sphere of education.

Key words: information technologies, digital literacy, sphere of education, Internet, electronic journal, diary, science, knowledge.

Еліміздің, ұлтымыздың кәзіргі таңда білім бағытындағы даму жағдайы әр тұлғаны алаңдатады. Болашағы білім-ғылыммен қаруланған келешек өскелең ұрпақтың қолында. «Цифрлы Қазақстан» мемлекеттік бағдарламасы аясында жүзеге асып жатқан істердің білім саласындағы нақты нәтижесі өте маңызды [1]. Бүгінгі Интернет ғаламторының қарқынды

дамуы жаңа ақпараттық мәдениет қалыптастырады. Адами капиталды дамыту бағыты бойынша білім берудің басқару жүйесін құру, бастауыш білім беруде бағдарламалау негіздерін 2-сыныптан енгізу, жетекші АКТ мамандықтар бойынша білім беру бағдарламаларын жаңарту сияқты іс-шаралар жүзеге асырылуда. Сонымен қатар, заманауи трендтерді ескере отырып, студенттердің цифрлы дағдыларын арттыру мақсатында еліміздегі жоғары оқу орындарының базасында құзыреттілік орталықтарын ашу көзделген.

Дүниежүзін күйзеліске ұшыратқан келеңсіз жағдай кезінде **цифрлық технологиялар**дың маңыздылығы зор екендігіне тағы бір мәрте көзіміз жетті. Ғаламшарда өзіміздің өмір сүруіміз қиындаған шақта, егер де үлкендігі бір тал шаштың қалыңдығының 0,01 бөлігін құрайтын кішкентай вирус, ғылымы дамыған адамзатқа ырық бермей тұрса, бұл ғаламшар біздікі деу бұрыстық болар. Осындай қолайсыз жағдайда цифрландырылу технологиясының нәтижесінде қашықтықтан білім алу әдісіоқтайлы шешімін табуда [2].

Бүгінде электронды журналдар мен күнделіктер жүйесі республика бойынша 6 мыңнан астам мектептерде енгізілен [3]. Электронды журналға қойылған баға автоматты түрде оқушының күнделігіне түсу жүйесі, үйге берілген тапсырманы қарау мүмкіндігі және сол себепті Бүгінгі таңда жүйеде 300 мыңға жуық мұғалім мен 2,5 млн астам оқушы және 1,5 млн астам ата-ана тіркелуі, оның мобильді нұсқасы әзірленуі білім бағытын цифрландырудың оң көрсеткіштері.

Алайда, еліміздің кейбір ауылдарының интернетпен толық қамтылмағаны жасырын емес. Сондықтан, мұғалімдердің қағазбастылықтан толық босамағаны байқалады.

Осы орайда, Білім және ғылым министрінің 2017 жылғы 13 желтоқсандағы №615 бұйрығымен «Білім беру ұйымдарымен білім беру қызметінде пайдаланылатын қатаң есептілік құжаттарының нысанын бекіту туралы» бұйрығына енгізілген өзгерістерде орта білім беру ұйымы электронды жүйеге қосылған кезде құжаттар тек электронды түрде толтырылатындығы мен оларды қағаздық нұсқада толтыру қажет еместігі айтылған [4]. Әр ауылдарды интернетпен қамтамасыз ету және мектептерде компьютер жетіспеушілік мәселелерін шешу арқылы мемлекет цифрландыру бағдарламасын білім саласында толық игердік деп айта алатыны сөзсіз.

Күнделікті кездесетін қоғам арасындағы пікірлерден туындаған цифрлы сауаттылықты жоғарлату мәселесі, мұғалімдер мен ата-аналарға ақпараттық базаларды қолдануды сауатты үйрету кәзіргі таңдағы өзекті мәселелердің бірі екендігі анық.

2018-2022 жылдарға арналған «Цифрлы Қазақстан» мемлекеттік бағдарламасының бес бағыты, яғни айтқанда «Экономика салаларын цифрландыру», «Цифрлы мемлекетке көшу», «Цифрлы Жібек жолын жүзеге асыру», «Адам капиталын дамыту», «Инновациялық экожүйені құру» бағыттары бойынша кәзіргі таңда толыққанды істер жүзеге асырылуда [5].

Цифрландыру мәселесінде ең алдымен адамдардың цифрлық сауаттылығы маңызды орын алады. Адамдардың заманауи технологияларды қолдану деңгейі артқан сайын цифрландыру белсенділігі күшейе түседі. Отандық сарапшылардың зерттеуінше 2018 жылы Қазақстан халқының дербес компьютер, смартфон, планшет, ноутбук, стандартты бағдарлама мен интернетті қолдану деңгейі 79,6 пайызды құрады. 2017 жылы бұл көрсеткіш 77,1 пайыз болған. Ал кәзіргі таңда шамамен 95 пайызға өсті [6].

Қағаз жүзіндегі жұмыстар электронды нұсқаға көшірілуі көңілді құантарлық іс.

«Білім экономикасына» көшу арқылы креативті қоғам құрудың бүгінгі күні қолға алынуы болашаққа зор үмітпен қарауға, өскелең ұрпақтың сауатты, жан-жақты болуына сілтейтін жол ашылуын байқатады. Білім сферасындағы цифрландырудың ең басты міндеті – білім беру сапасын арттыру, яғни халықаралық дейгейде әртүрлі салаларда, оның ішінде «жасанды интеллект» және «ауқымды деректер» жасау саласында бәсекеге қабілетті Ел жастарын дайындау. Қазақстанның үшінші жаңғыруы аясында экономиканың жедел технологиялық дамуына жол ашып, цифрландыру мәселесіне ерекше ден қою –Елбасы қойып отырған маңызды стратегиялық міндет [7].

«Цифрлы Қазақстан» мемлекеттік бағдарламасы шеңберінде білім беруді басқару жүйесі білім алушылардың есебі мен қозғалысын, ресурстардың республикалық есебін автоматтандыруды, кадрларды даярлау және біліктілігін арттыру бойынша мемлекеттік тапсырыс бюджетін талдау мен жоспарлауды, білім беру ұйымдарын ресурстармен қамтамасыз етуді, білім беру ұйымдарының қызметін бақылауды жоспарлау мен жүргізуді көздейді. Білім алушылардың, оқытушылар мен әкімшілік құрамның, мектепке дейінгі, орта, техникалық және кәсіптік, жоғары білім беру саласындағы білім беру ұйымдарының өмірлік циклін басқару және мониторинг жүргізу-жобаның негізгі мақсаты болып табылады [8].

Аталған мәселелердің бәрі цифрландырудың бірінші — ақпараттандыру сатысы. Мемлекет алдында автоматтандыру, роботтандыру һәм жасанды интеллект игіліктерін енгізу мәселелері тұр. «Цифрлық мектеп» технологиясы әлемде ешбір баламасы жоқ. «Цифрлық мектеп» бағдарламасының алғашқы нұсқасында білім алуға кіріскен сәттен бастап-ақ оқушы зерделейтін әлемнің нақты бет-бейнесін, яғни әрбір заттың қасиетін, сол қасиеттерге ие элементтердің және сол элементтердің өзара байланысын көрсететін нақты жүйе жасалды[9]. Оқу материалдары белгілі бір жүйеге біріктіріліп, бала әлемнің объективті моделін көре алатын болды.

Тарих ғылымы да жаңа ақпараттық құралдарды игеру жолына түсті. Бұл өзгерістер тарихты зерттеу әдістеріне және білімді ақпараттандыруға түбегейлі әсер етті.

Ғаламторға қосылған тарихшы-зерттеушілер санының көбеюіне байланысты тарихи мәліметтер орын жасау және жүйелеу (каталогтау) қажеттігі өсті. Европа, АҚШ, Ресей

тарихшыларының кәсіби қауымдастықтары ғылыми мазмұндағы және білім беру мақсатындағы электрондық қорлар жасаумен айналысуда[10]. Бұл тарихи зерттеулер жүргізуде және білім беруде ақпараттық технологияларды қолдану үшін жаңа көкжиектер ашып бергені сөзсіз. Ғылым мен білімнің осындай ақпараттану заманында, ғаламдық ақпараттық-коммуникациялық кеңістіктің қалыптасуы ғалым-педагогтарға ерекше талаптар қойып отыр.

Болашақ оқытушы-педагог әрі зерттеушінің жалпы ақпараттық білімі мен ақпараттық мәдениетін тереңдету, ғылыми мәліметтерді іздеудің, талдаудың және жүйелеудің ақпараттық-компьютерлік технологияларын игерту, электронды ғылыми жарияланымдар мен тұсау кесерлер әзірлеудің қазіргі заманғы әдістерін меңгерту; білім берудің қазіргі электрондық құралдарын пайдалануды меңгерту және сонымен бірге электрондық оқу-әдістемелік кешенді жасау жолдарын үйрету - білім саласындағы басты мәселелер[11].

Сонымен, цифрлік сауаттылық - бұл адамның өмірдің барлық салаларында цифрлік технологияларды сенімді, тиімді, сыни және қауіпсіз қолдануға дайындығы және қабілеті, ақпараттық қоғамдағы қауіпсіздіктің негізі, XXI ғасырдың ең маңызды білімі. Цифрлік сауаттылықты қалыптастыру оқырмандық, математикалық және жаратылыстану сауаттылығымен тең дәрежеде назар аударылуы керек[12]. Расымен де, адамзат қауымы жыл санап емес, ай санап, тіпті апта мен күн санап цифрландыру заманының сиқырлы әлеміне еніп барады. Цифрландыру технологиялары дегеніміз – бұл бұрын-сонды адамзат бастан кешпеген ғажайып әлемнің жаңа құралдары.

Қазіргі күні бұл технологиялар жасақталу үстінде. Олар қазірдің өзінде біз тамсанып айта беретін ақпараттық технологиялардың өзін жолда қалдыра бастады.

Кейбір адамдар әлі күнге дейін цифрлау үрдісінің артықшылықтары мен кемшіліктері туралы пікірталастарда. Цифрландыру процесті және өндіріс кезеңдерін толық автоматтандыруды, өнімнің дизайнынан бастап, оны түпкілікті тұтынушыға жеткізумен аяқтауды, сондай-ақ кейіннен өнімге техникалық қызмет көрсетуді білдіреді[13],

Білім беру процесін қайта жаңғыртуды талап етіп тұрған мәселе- ғылымның қарқынды дамуы барысында көптеген корпорациялар өндірістің барлық деңгейлерінде жаңа технологияларды қолдана отырып жұмыс істеуге дайын қызметкерлерді талап етуі және арнайы дағдыларға ие емес қызметкерлер қажеттілігі артта қала беруі.

Цифрландыру тікелей бұрын қол жетімді болмаған жоғары оқу орындары мен мектептер үшін ашылатын цифрлік технологияның оқу құралдарымен байланысты. Олардың ішінде онлайн оқу аса ерекшеленеді[8].

Қазір Қазақстан Үкіметінің ақпараттық технологияларды игеруді барынша жылдам дамытуға ұмтылып отырғандығын байқауға болады. Қазіргі ақпараттық технологиялар

дегеніміз – цифрлы сана мен технологияларға қол жеткізудің басты алғышарты [14]. Орталық Азиядағы көптеген елдер үшін, білім беру жүйесін жаңғырту мәселесі әлі де өзекті болып қалуда. Әлемдік тәжірибе көрсеткендей және білім беру процесіне цифрландыру жүйесі өте қажет екендігін күнделікті өмірден байқап отырғанымыздай, екінші жоғары білім алып жатқан азаматтар үшін де, қоғамның жалпы түрлі саяси, әлеуметтік жағдайлары туындаған кезеңдерде де ақпараттық, цифрлық технологиялардың құдыретінің арқасында білім саласының оқу үрдісі жүйелілігін жоймауда. Ол ғылым мен техниканың озғаны деп білеміз.

Жағымсыз жағына көз жүгіртсек, денсаулық жағдайына жаңа технологиялардың әсері әрине бар. Жас өспірімдердің техникамен жұмыс істеуі үшін рұқсат етілген, қатаң тексерілген санитарлық-гигиеналық нормалар болуға тиіс. Адам денсаулығын сақтау мақсатында арнайы медициналық тосқауылдар қойылуы қажет

Телеарна, радио, пошта және интернет жүйелерін кең көлемде пайдалану арқылы білім саласы қашықтықтан оқыту бағыты бойынша оңтайлы жұмыс атқарды. Алайда, кейбір мәселелерді ой елегінен өткізген жөн. Мәселен, «Күнделік.kz» алғашқы күннен-ақ ойдағыдай жұмыс атқармады. Бұл ата-аналарды әуреге салу факторларына жолықтырды. Осы тұста бұл қашықтықтан білім алу оқушылардың ғана емес ата-аналардың да жүйкесін біраз тоздыратындығын көрсеткендей [15]. Дегенмен, заман талабына сай еліміздің білім саласы қарқынды цифрландырылып дамуы әр азаматты қуантады.

Болашағымыз жастарға мемлекет тарапынан жасалар істер әлі де көп. Білім алудағы кездесетін техникалық жетіспеушіліктер әлі де еліміз цифрландыру технологиясын толық меңгермегенін білдіреді.

АҚШ пен салыстырар болсақ, тәуелсіздік алғанына 30 жыл болғанда дәл біз секілді мемлекет бола алды ма?! Біздің бәсекеге қабілетті мемлекетіміз әлі талай биіктерді бағындырып, «Цифрлы Қазақстан» өз деңгейіне жететініне үміттенеміз.

Пайдаланылған әдебиеттер тізімі

1. Н.Ә. Назарбаев. Қазақстанның үшінші жаңғыруы: жаһандық бәсекеге қабілеттілік. ҚР Президенті Қазақстан Халқына Жолдауы//Егеменді Қазақстан, 2017 , 31қаңтар
2. М. Рахатқызы. Цифрлық мектеп — білім саласын автоматтандырудың бірегей жобасы//Ақтөбе газеті, 2019, 25 сәуір.
3. Жоғары палата Төрағасы Қ.Тоқаевтың Мемлекет басшысының «Цифрлық Қазақстан» тапсырмасының орындалуы және көңіл аударылуға тиісті басты мәселелер туралы сөзіне тұжырымдамасы-2018 ж.
4. «Цифрлық Қазақстан» мемлекеттік бағдарламасын бекіту туралы, 2019 ж.
5. Қазақстан Республикасы Үкіметінің 2017 жылғы 12 желтоқсандағы № 827 қаулысы.

6. А. Асанкелдіұлы. Білім саласын цифрландыру мәселесі қаралды // Егеменді Қазақстан, 2018, 20 наурыз- Б. 21.
7. Білім және ғылым вице-министрі Рүстем Айдарбекұлы Биғари «Цифрлы Қазақстан» 03. 10.18 ж.
8. Цифрлық сауаттылық артып келеді [Электрондық ресурс]. —<http://ult.kz/post/tsifrylyk-sauattylyk-artyp-keledi>
9. Ш.А. Курманбаева, К.А. Тулентаева. «Цифрлы Қазақстан: білім беру саласы мәселелері», (Қазақ инновациялық гуманитарлық заң университеті, С.Ж. Асфендияров атындағы Қазақ Ұлттық медицина университеті), 2019 ж.
10. А. Иманбаева. Оқу-тәрбие үрдісін ақпараттандыру бірлігі. Қазақстан мектебі, №2,2013 ж.. 36 б.
11. «Жаңа әлемдегі жаңа Қазақстан» Н.Ә.Назарбаевтың Қазақстан халқына Жолдауы, 2012ж.
12. Цифрландыру – ел дамуының басты кепілі – А.Оспанов <https://egemen.kz/article/170772-tsifrandyru-%E2%80%93-el-damuynynh-basty-kepili%E2%80%93-a-ospanov,%C2%A9-egemen.kz>
13. Цифрлық Қазақстан: цифрландыру саласында атқарылуы тиіс жұмыстар әлі де көп. «Жаналықтар» бағдарламасы, сәуір 2019 ж.
14. <http://www.government.kz/kz/news/interviews/cifrovoy-kazahstan-nam-eshche-mnogoe-nuzhno-ocifrovat-1532110>
15. А. Курманбаева, К.А. Тулентаева. Цифрландыру бүгінгі білім берудегі жаңа негізгі бағыт. Қазақ инновациялық гуманитарлық заң университеті, С.Ж. Асфендияров атындағы Қазақ Ұлттық медицина университеті

ҒТАМР 65.85.62

ЖАРНАМАНЫ СЕМИОТИКАЛЫҚ ТАЛДАУ

Г.М. ЖҰБАТҚАН, К.П. АМАН

Қ. Жұбанов атындағы Ақтөбе өңірлік университеті, Ақтөбе, Қазақстан

Аңдатпа. Мақалада Соса-Cola өнімдерінің жарнамасының вервальды емес мағынасын семиотикалық талдау зерттелген. Бұл мақалада үш бөлікке бөлінетін кинетикалық хабарларды қамтитын Соса Cola жарнамаларындағы үш негізгі компонентке назар аударылды: мимикалық хабарлар, кимыл хабарламалары және постуральды хабарламалар. Зерттеу әдісі Чарльз Сандер Пирстің семиотикалық анализін қолдану арқылы деректерді талдау әдістемесі бар сапалы сипаттаманы қарастырған. Зерттеудің нәтижесінде Соса Cola

жарнамаларының вербалды емес екендігін және өзіндік мағынасы бар екенін көрсетті. Coca Cola жарнамалары өз хабарламаларын вербалды емес байланыс белгілері арқылы жеткізуге тырысады, сонымен қатар аудиторияға өз өнімдерінің ерекшеліктері туралы айтуға тырысатын элеуметтік хабарлама келтірілген. Аталған жарнаманың талдауы жарнамадағы коммуникацияның мағынасын түсінуге мүмкіндік береді және аудитория жарнамадағы кейбір вербалды емес белгілерді түсініп, жарнама берушілердің аудиторияға жеткізгісі келетін жағымды хабарламаларды қорыта алады.

Түйін сөздер: семиотика, жарнама, вербалды емес коммуникация.

Аннотация: В статье исследуется семиотический анализ невербального значения рекламы продуктов Coca-Cola. В этой статье основное внимание уделяется трем основным компонентам рекламы Coca-Cola, которые включают кинетические сообщения, разделенные на три части: лицевые сообщения, сообщения движения и постральные сообщения. Метод исследования обеспечивал качественное описание с помощью метода анализа данных с использованием семиотического анализа Чарльза Сандера Пирса. Исследования показали, что реклама Coca-Cola не вербальна и имеет собственное значение. Реклама Coca Cola пытается передать свое сообщение невербальными коммуникационными знаками, а также социальными сообщениями, которые пытаются рассказать аудитории об особенностях своих продуктов. Анализ этого объявления позволяет понять значение коммуникации в рекламе, а аудитория может понять некоторые невербальные знаки в рекламе и обобщить положительные сообщения, которые рекламодатели хотят донести до аудитории.

Ключевые слова: семиотика, реклама, невербальная коммуникация.

Annotation. The article examines the semiotic analysis of the non-verbal meaning of advertising Coca-Cola products. This article focuses on the three main components of Coca-Cola ads, which include kinetic messages divided into three parts: facial messages, motion messages, and postural messages. The research method provided a qualitative description with a method of data analysis using the semiotic analysis of Charles Sander Pierce. Research has shown that Coca-Cola advertising is not verbal and has its own meaning. Coca-Cola ads try to convey their message through non-verbal communication signs, as well as social messages that try to tell the audience about the features of their products. The analysis of this ad allows you to understand the meaning of communication in advertising, and the audience can understand some of the non-verbal signs in advertising and summarize the positive messages that advertisers want to convey to the audience.

Key words: semiotics, advertising, non-verbal communication.

Жарнама қазіргі таңда адам өмірінің ажырамас бөлігіне айналды. Жарнама аудиторияның қызығушылығын арттыру мақсатында күннен-күнге дамып келеді. Жарнама-медиа кеңістігінің толтырғышы. Жарнама үшін пайдаланылатын бұқаралық ақпарат құралдарының бірі (БАҚ) - Интернет болып табылады. Интернет-Медиа-бұл түсті, дыбысты, қозғалысты және музыканы пайдаланатын жарнама құралдарының бірі немесе оларды аудиовизуалды деп те атауға болады. Интернет-БАҚ жарнама құралы ретінде коммуникацияның ең тиімді құралы болып табылады. Интернет-БАҚ-та жарнамаланатын барлық өнімдердің ішінен Coca-Cola өнімдерінің жарнамасы өз жарнамасында бірегейлікке ие [1,2]. Негізінен, жарнамалық коммуникацияда жарнамада пайдаланылатын символ екі түрден тұрады, атап айтқанда вербалды және вербалды емес. Вербалды символ-бұл біз білетін тіл; вербалды емес-бұл жарнамада ұсынылған нысандар мен түстер, қимыл-қозғалыс.

Жарнама тұтынушыларға өздерінің ақыл-ойына сәйкес қабылдануы тиіс шындық туралы хабарды жеткізуге тырысады, сондықтан қимыл, мимика, тіл және т.б. сияқты күнделікті өмірде белгілі нышан немесе белгі болуы керек. Әдетте, жарнама әр көріністе өнімнің тек суретін ғана көрсетеді (Kurniawan, 2001) [3-5].

БАҚ-тағы Соса-Сола-ның ең қызықты жарнамаларының бірі- жүргізушінің қызы. Жарнама 2017 жылы қарапайым тақырыптар менқызықты көріністен құрылған және де Youtube-дан (<https://www.youtube.com/watch?v=DQdAiygFuJ4>) алынған [4]. Жалпы алғанда, хабарландыру көпшілікке белгілі жалпы вербальды тілде жеткізіледі, бірақ жарнаманың қозғаушы күші коммуникацияның тұжырымдамасында вербальды емес тілдің көмегімен жарнамалық хабарламаларды жеткізуге тырысады. Бұл авторлардың көзқарасын семиотикалық талдау арқылы жарнамаға салынған вербалды емес белгінің мәнінің егжей-тегжейлі көрінісін алуға мүмкіндік береді және жарнаманы одан әрі зерттеуге мүдделі етеді. Вербальды емес коммуникация - бұл байланыс пайдалана отырып, вербальды емес хабарларды жеткізу. Вербальды емес терминдер әдетте ауызша және жазбаша сөйлеуден тыс барлық коммуникативтік оқиғаларды сипаттау үшін қолданылады.

Кинезиялық хабарлар-дененің қозғалысы арқылы қолданатын вербальды емес хабарлар. Ол үш негізгі компоненттен тұрады: мимикалық хабарлар, қимыл хабарламалары және постуральды хабарламалар. Мимикалық хабарлар белгілі бір мағынаны беру үшін тұлғаны пайдаланады. Әр түрлі зерттеулер адамның бет-бейнесін кем дегенде 11 түрін көрсетеді: бақыт, түрлі шок, қорқыныш, ашу-ыза, мұң, жүрек айнуы, тыныштық, сын, қызығушылық, таңдану және батылдық. Қатты хабар әр түрлі мәндерді жеткізу үшін көздер мен қолдар сияқты аяқ-қолдардың қозғалысын көрсетеді. Семиотика объектісі ретінде жарнама үш өлшемді дизайннан, әсіресе өнім дизайнынан түбегейлі айырмашылығы бар. Жарнама, бұқаралық коммуникация құралдары сияқты, тікелей байланыс функциясы бар, ал өнім дизайны тікелей емес байланыс функциясы бар. Сондықтан жарнамада хабарлар сияқты коммуникациялық аспектілер жарнаманың негізгі элементі болып табылады. Өнім дизайны әртүрлі басқа негізгі аспектілердің (функция, адам, өндіріс) жалғыз аспектілерінің бірі болып табылады [6-8].

Ағылшын философы, логигі, математик Чарльз Сандерс Пирс үш негізгі элементтен тұратын мән үшбұрышының теориясын ұсынады, атап айтқанда белгі, объект және интерпретант.

Белгілер - бұл физикалық формасы бар және адамның 5 сезімімен басып алуға болатын нәрсе және бұл белгінің өзінен басқа нәрселерге қатысты (білдіретін) нәрсе. Пирске сәйкес, белгі символдардан (Келісімнен туындайтын белгі), белгішелерден (физикалық көріністен туындайтын белгілер) және индекстен (себеп-салдарлық байланыстан

туындайтын белгі) тұрады. Бұл жағдайда сілтеме объект ретінде шақырылады. Объектілер немесе сілтемелер - бұл белгіге немесе осы белгі ұсынатын нәрсеге сілтеме жасайтын әлеуметтік контекст. Интерпретант немесе пайдаланушы - бұл белгіні қолданатын және оны біреудің объект туралы санасында белгілі бір мәнге түсіретін адам. Семиотика процесінде ең бастысы - бұл белгі адамдар қарым-қатынас жасау үшін қолданған кезде белгінің пайда болуы [9,10].

Зерттеу әдістері. Осы зерттеуде қолданылатын зерттеу әдісі семиотикалық талдау әдісін қолдана отырып, сапалы сипаттамалық тәсіл болып табылады. Зерттеу бағыты 3 компоненттен тұрады, атап айтқанда: мимикалық хабарламалар (бет әлпеті), ым-ишара хабарламалары (көздер мен қолдар сияқты аяқ-қолдардың қозғалысы), постуральды хабарламалар осы зерттеуді жазу кезінде барлық аяқ-қолдарға қатысты деректі және әдеби зерттеу мәліметтерін жинау әдісі қолданылды. Осы зерттеуде қолданылатын деректерді талдау әдісі интертекстік талдау құралы негізінде жарнаманың семиотикалық талдауын қолданады. Интертекстік талдау онлайн-БАҚ-та көрсетілген жарнамаға қатысты аудитория қабылдаған әлеуметтік мағына мен мағынаны талдау арқылы жүзеге асырылады. Бұл зерттеуде жарнама - белгілі бір кезеңге бөлінеді және зерттелетін талдау бірліктерінен құралады. Зерттеудегі бір талдау алынып, Пирстің семиотикалық талдауы арқылы талданады [8,14].

Coca-Cola сусын өндіретін ірі компаниялардың бірі ретінде әрдайым жарнамамен жаңа нәтиже береді. Бұл сондай-ақ белгілі бір елдің мәдени бөлігі мен алықатурацияны жасайды. Бұл зерттеуде жарнама онлайн БАҚ (Youtube)-тан және Таяу Шығыс аймағынан алынған. Жарнамада әкесі алғаш рет қызын машина жүргізуге қалай үйрететіні туралы сюжет көрсетіледі. Жарнаманың басында оның қызы өзінің жүргізу тәжірибесінде өз қателіктерін көре бастайды. Оны байқаған әкесі жаңа және суық кока-коланың бөтелкесін береді, содан кейін қобалжулар жоғалады. Бұл бөлімде вербальды емес белгілер талданады. Жарнамадағы сахна (сурет 1) сюжетке сәйкес топтастырылады, содан кейін талдау үшін таңдалған бөлік сәйкестендіріледі және жіктеледі. Пирс теориясында өңделген бірнеше көріністерден тұратын хабарландыру үш элементті білдіретін Үшбұрыш белгісінен объект, белгі және интерпретанттан тұрады.



Сурет 1. Жарнамадағы сахна

Кесте 1. Вербальды емес сәйкестендіру

| Орналасқан жер | Вербальды емес белгі | Сипаттамасы |
|--|---|--|
| Бұл жер шөлге ұқсайды, және екі адам Таяу шығыс киімдерін киген. | Бет-әлпеті : бақыт. GES жестикуляция: ер адам көліктің кілтін әйелге береді, ал әйел оны қабылдайды. | Ер адам (әке) қызына кілтін және көлігін жүргізуге мүмкіндік береді. Әйел автокөлікті жүргізеді. |

Кесте 2. Семиотикалық талдау

| Белгі | Объекті | Интерпетант |
|--|---------------------------------|--|
| Ер адамның (әкенің) әйелге (оның қызына) өте салмақты және күлімсіреп кілт беру қозғалысы. | Әйелге берілген көліктің кілті. | Ер адам (ел / Мәдениет міндетті) жауапкершілікті (көліккілтін) әйелге тапсырды немесе табыстады. Әйелдің Таяу Шығыс елінде көлік жүргізуге құқығы бар. |

Жоғарыда айтылғандарды талдаудан ер адамның қозғалыс белгілерімен (кесте 1,2) әйелге кілт беретіні, ал оқиға орнынан алынған зат-автомобильдің кілті екендігі көрінеді. Бұл құжаттарда мемлекет немесе мемлекет әйелді Таяу Шығыс мәдениетінің өміріне қатысуға міндеттейді делінген. Таяу Шығыс мәдениетінде мәдениеттің кейбір аспектілеріндегі әйелдердің рөліне қатысты жазылмаған ереже бар екені белгілі [8-15].

Әйелдерге қатысты кейбір шектеулер бар. Мысалы, Сауд Арабиясында әйелдерге көлік жүргізуге тыйым салынған. Сауд Арабиясы Корольдігінің 2017 жылғы Жарлығына сәйкес әйелдерге көлік жүргізуге рұқсат етілген және бұл ерлер мен әйелдерге ешқандай айырмашылықсыз жүргізуші куәлігін берумен белгіленген.

Әйелдерге арналған жүргізуші куәліктеріне қатысты ережелер ішкі істер министрлігі, Қаржы министрлігі және Еңбек және әлеуметтік даму министрлігі сияқты бірнеше министрліктерде саясатты үйлестірумен бірге жүреді.



Сурет 2 Жарнамадағы сахна

Кесте 3. Вербальды емес сәйкестендіру

| Орналасқан жер | Вербальды емес белгі | Сипаттамасы |
|---------------------|---|--|
| Қызыл көлікте отыр. | Facial бет: тыныштық және бақыт. GES жестикуляция: ер адам қызына көлік жүргізу үшін отыруға мүмкіндік береді. Оған бір бөтелке суық кока-Кола береді, ал қызы оны көлікті көңілді күйде жүргізгенде ішеді. Пост позасы: көлікте бірге отыру, ал әйел көлікті жүргізу үшін отырады. | Ер адам (әке) қызын қолдайды, оған көлігін жүргізуге мүмкіндік береді, сонымен қатар оны суық Кока-Кола бөтелкесін беру арқылы қолдайды (сурет 2). |

Кесте 4. Семиотикалық талдау

| Белгі | Объекті | Интерпретант |
|---|---|------------------------------------|
| Ер адамның бет-әлпеті, ол қызының қасында салмақты отырады және оған көлік айдауға мүмкіндік беріп, оны суық сусынмен қолдайды. | Күлімсіреу және суық кока - Кола бөтелкесі. | Жаңа жағдайлармен проблемалар жоқ. |

Жоғарыда келтірілген сипаттамадан (кесте 3,4) Үкіметтің елде немесе Таяу Шығыс мәдениетінде әйелдердің құқықтары туралы жаңа нормалардың енгізілуін толық қолдайтынын көруге болады. Ел басшылығы әйелдер автокөлік жүргізе алатын жағдайда ғана емес, сонымен қатар Сауд Арабиясындағы әйелдер туралы ережелерде спорт стадионына рұқсат етілген. Бұған дейін саудиялықтар әйелдерге концерттерге, кинотеатрларға және басқа да халық көп жиналатын орындарға, соның ішінде стадиондарға баруға тыйым салған болатын. Сонымен қатар, 2012 жылы Сауд Арабиясындағы әйелдер үшін тарихи сәттердің бірі болды. Ол кезде король Абдалла әйелдер құқығы туралы жаңа заңға қол қоюға дайын болды, яғни оларға үйден тыс жерде жұмыс істеуге рұқсат етілді.

Содан кейін 2015 жылғы желтоқсандағы тағы бір өзгеріс-Сауд Арабиясының саяси өмірі үшін тарихи сәт. Себебі осы айда әйелдер сайлауға қатыса алады немесе ұлттық деңгейде өткен жалпы сайлауда сайлана алады. Бұл оқиға Сауд Арабиясының әйелдері дауыс беріп, сайлауға үміткер бола алатын алғашқы жағдай. Әйелдердің жұмыс істеу мүмкіндігі тек ішкіім және косметика дүкендерінде ғана рұқсат етілген. Содан кейін 2017 жылы Сауд Арабиясында алғаш рет әйелдерді авиадиспетчерлер жұмысына оқытады.

Қорытынды. Жоғарыда келтірілген түсіндірмеге сүйене отырып, Coca-Cola жарнамасы белгілі бір елдің немесе мәдениеттің саяси күйзелістері мен оларға қатысты өзгерістері туралы түсінік береді деп қорытынды жасауға болады. Вербальды емес белгілерді семиотикалық талдау арқылы олардың Таяу Шығыс еліндегі әйелдер құқықтарының дамуы туралы ақпарат беретіндігі анықталды. Таяу Шығыс елдерінде әйелдерге қатысты қатаң ережелер қолданылатыны белгілі.

Алайда, Coca-Cola жарнамасында әйелдерге қатысты ережелердің өзгеруі көрсетілген. Енді оларға өз көліктерін жүргізуге, ерадамдар секілді олармен бірдей жұмыс істеуге, жалпысайлауда дауыс беру құқығына ие болуға және көпшілікке баруға рұқсат етіледі. Ол жарнамада әкесімен қызының қарым-қатынасы ретінде бейнеленген. Бұл жарнама Coca-Cola бөтелкесін берумен аяқталады.

Сонымен қатар, жарнама ақпарат тасымалдаушысы бола алады, және де әлеуметтік ұмтылыстар туралы ақпарат беру арнасы бола алады. Жарнама қоғамдағы толқулар мен халықтың Үкімет жұмысының нәтижелеріне қанағаттануын көрсетеді. Бұл жарнама тұжырымдамасында аудиторияға оңай берілетін вербальды емес хабарламалар ұғымы да қолданылады. Вербальды емес тілдің өзі қоғамда қолданылатын жалпы тіл болып табылады, сондықтан осы екі тілді біріктіре отырып, берілу керек хабарды жалпы түсіну оңайырақ болады.

Пайдаланылған әдебиеттер тізімі

1. Amir Pialang, Yasraf, 2012. Semiotikadan Hipersemiotika, Bandung. Matahari
2. Global News Online. 2017. Coca Cola ads Has Saudi Arabia Dad Teaching Daughter How To Drive. Available at: <https://www.youtube.com/watch?v=DQdAiygFuJ4>.
3. Пфаффенбергер HTML, XHTML и CSS. Библия пользователя / Пфаффенбергер и др. - М.: Вильямс; Издание 3-е, 2015. - 752 с.
4. Хоган, Брайан HTML5 и CSS3. Веб-разработка по стандартам нового поколения / Брайан Хоган. - М.: Книга по Требованию, 2012. - 272 с.
5. Kurniawan. 2001. Semilogi Roland Barthes, Magelang. Indonesiatera
6. Мэтью, Мак-Дональд HTML5. Недостающее руководство / Мак-Дональд Мэтью. - М.: БХВ-Петербург, 2017. - 917 с.
7. Rahmat, Jalaluddin. 2005. Metode Penelitian Komunikasi. Bandung. Remaja Rosdakarya.
8. Sobur, Alex, 2009. Analisis Teks Media, Bandung. Remaja Rosdakarya - 2009. Semiotika Komunikasi, Bandung. Remaja Rosdakarya
9. Risviana, Wanda, 2012, skripsi: Analisis Semiotika Iklan Operator GSM Axis.
10. Дакетт, Джон HTML и CSS. Разработка и дизайн веб-сайтов (+ CD-ROM) / Джон Дакетт. - М.: Эксмо, 2013. - 480 с.

11. Никсон, Робин Создаем динамические веб-сайты с помощью PHP, MySQL, JavaScript и CSS / Робин Никсон. - М.: "Издательство "Питер", 2013. - 560 с.
12. Эрик, Фримен Изучаем HTML, XHTML и CSS / Фримен Эрик. - М.: Питер, 2013. - 608 с.
13. Ташков, Петр Веб-мастеринг HTML, CSS, JavaScript, PHP, CMS, AJAX, раскрутка / Петр Ташков. - М.: Книга по Требованию, 2014. - 512 с.
14. Вернеке, Джози Язык географической разметки KML / Джози Вернеке. - М.: ДМК Пресс, 2010. - 979 с.
15. Пилгрим, Марк Погружение в HTML5 / Марк Пилгрим. - М.: БХВ-Петербург, 2011. - 304 с.

МРНТИ 65.85.62

СОЗДАНИЕ И ПУБЛИКАЦИЯ ТЕСТОВ ISPRING В СИСТЕМЕ ДИСТАНЦИОННОГО ОБУЧЕНИЯ MOODLE

К.П. АМАН, А.А. МУСИНА

Актюбинский региональный университет им. К. Жубанова, Ақтөбе, Қазақстан

Аннотация. Бұл мақалада тестерді құру мен редакциялаудың кейбір аспектілері қарастырылады, сондай-ақ iSpring Suite ортасында құрылған тестілерді қашықтықтан оқыту технологиясы үшін қолдану және оларды Moodle ортасына орналастыру мәселелері қозғалады. Сондай-ақ оқу процесінде Moodle қашықтықтан оқыту ортасын тағайындау және пайдалану мәселелері баяндалады. Интернетте курстарды орналастыру стандарттары және Scorm стандарты қозғалады. Мақала авторлары қашықтықтан оқыту технологиясы үшін тест материалдарын құру мәселесін зерттеп, өз зерттеулерінде жиналған материалды жинау, жіктеу және талдаудың түрлі әдістерін пайдаланды. Зерттеу нәтижесінде iSpring Suite ортасында тестілеу кешені құрылды, оның құрамына әр түрлі түрдегі тестілерді құру қарастырылды.

Түйінді сөздер: тест, қашықтықтан оқыту технологиясы, iSpring Suite, тест конструкторы, тест түрлері, жеке таңдау, сұрақ Банкі, Moodle distance learning environment

Аннотация. В данной статье рассматриваются некоторые аспекты создания и редактирования тестов, затрагиваются также вопросы размещения тестов для дистанционной технологии обучения, которые созданы в среде iSpring Suite, и помещение их в среду дистанционного обучения Moodle. Также освещаются вопросы назначения и использования среды дистанционного обучения Moodle в учебном процессе. Затрагиваются стандарты размещения курсов в Интернете и в частности стандарт Scorm. Авторы статьи исследовали вопрос создания тестового материала для дистанционной технологии обучения, использовали в своем исследовании различные методы сбора, классификации и анализа собранного материала. В результате исследования был создан тестирующий комплекс в среде iSpring Suite, который включает в себя тесты разных типов в зависимости от их назначения.

Ключевые слова: тест, дистанционная технология, iSpring Suite, конструктор тестов, виды тестов, одиночный выбор, банк вопросов, Moodle distance learning environment

Annotation. This article discusses some aspects of creating and editing tests, as well as issues of placing tests for distance learning technology that are created in the iSpring Suite environment, and placing them in the Moodle distance learning environment. It also highlights the purpose and use of the Moodle distance learning environment in the educational process. The standards for posting courses on the Internet, and in particular the Scorm standard, are affected. The authors of the article investigated the issue of creating a test material for distance learning technology, used various methods of collecting, classifying and analyzing the collected material in their research. As a result of the research, a testing complex was created in the iSpring Suite environment, which includes tests of different types depending on their purpose.

Key words: test, remote technology, iSpring Suite, test designer, types of tests, single choice, question Bank, Moodle distance learning environment

В педагогике уже несколько лет обсуждаются пути трансформации традиционного учебного процесса в учебный процесс с современными образовательными технологиями, к которым относится дистанционное обучение [1].

Moodle (модульная объектно-ориентированная динамическая образовательная среда) - это система дистанционного обучения, которая рассчитана на создание и организацию общения между преподавателем и студентами.

Используя СДО Moodle преподаватель или тьютор может разрабатывать курсы, которые будут содержать тексты, презентации, видеолекции, вспомогательные файлы, тесты, различные опросники, чаты, форумы, глоссарии и т.п. Для того чтобы использовать Moodle необходимо иметь только установленный web-браузер, это делает применение данной учебной среды очень удобной как для преподавателя, так и для студентов. В Moodle также предусмотрена обратная связь с обучаемыми, а именно отправка студентами выполненных заданий, проверка преподавателем выполненных заданий, выставление оценок, и распечатка комментариев [2].

Элементы разработанного преподавателем курса могут храниться в различных файлах и создаваться в различных программах. В данной статье авторы хотят продемонстрировать использование среды iSpring Suite для создания и размещения тестов в СДО Moodle [3].

Традиционные подходы к методам исследования и разработки тестов для дистанционной технологии обучения не позволяют добиться высокой производительности и избежать проектных ошибок, наоборот, приводят к многочисленным переделкам и увеличению сроков их разработки. Как ни парадоксально, практически все проблемы традиционной разработки совпадают с теми трудностями, которые вынужден преодолевать преподаватель в случае полного отсутствия шаблона теста. Это ошибки в выборе оптимального программного решения, устранение погрешностей и покупка дополнительных

модулей для редактирования тестов, что неизбежно ведет к переносу сроков разработки тестов.

В среде iSpring можно создавать до четырнадцати типов тестов, а также разрабатывать уникальный дизайн для каждого из этих тестов [4-8].

На рисунке 1 представлено главное окно программы iSpring, которое имеет достаточно понятный, простой, интуитивный интерфейс.

Программа предполагает создание различных видов и типов тестов. Это выбор одного ответа из нескольких предложенных вариантов, множественный выбор, ответ верно/ не верно, написание в поле правильного ответа, ввод числового ответа, перетаскивание объектов, выбор из списка, соответствие и др. Все основные типы тестов приведены на рисунке 2.



Рисунок 1. Интерфейс главного окна программы

Авторы создали тестовый комплекс по дисциплине «Информационно-коммуникационные технологии» на английском языке, который включает в себя все виды тестов, доступных в программе iSpring. Тестовый комплекс представлен на рисунках 3 и 4.



Рисунок 2. Основные типы тестов программы

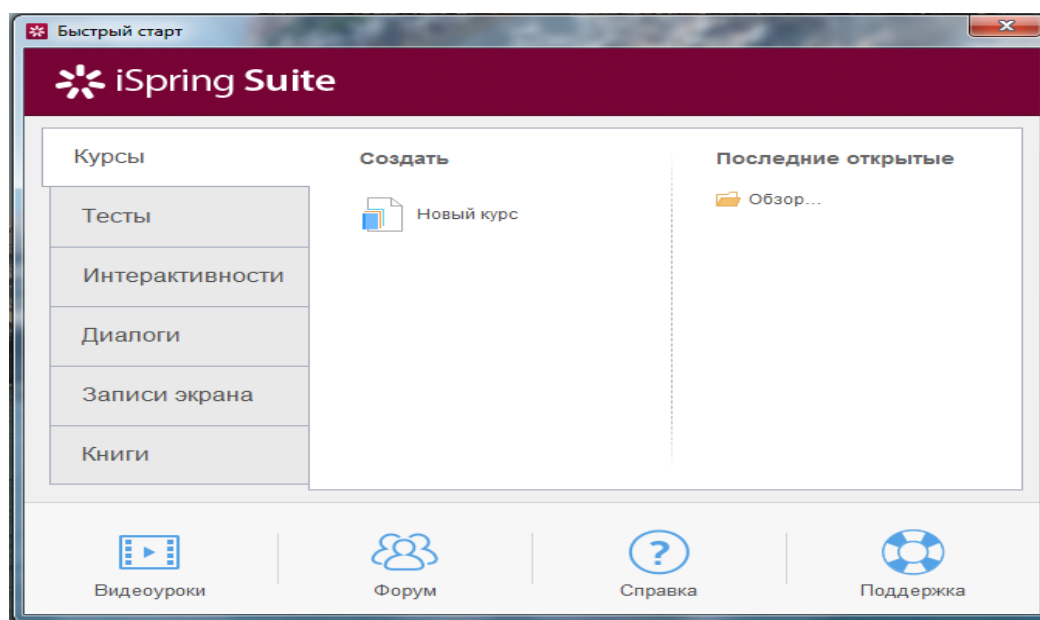

Рисунок 3. Примеры тестов

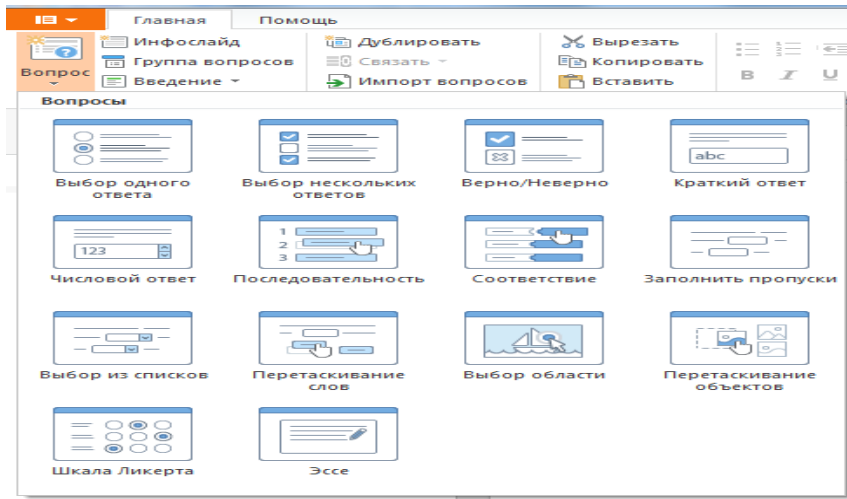

Рисунок 4. Примеры созданных тестов

Дискуссия

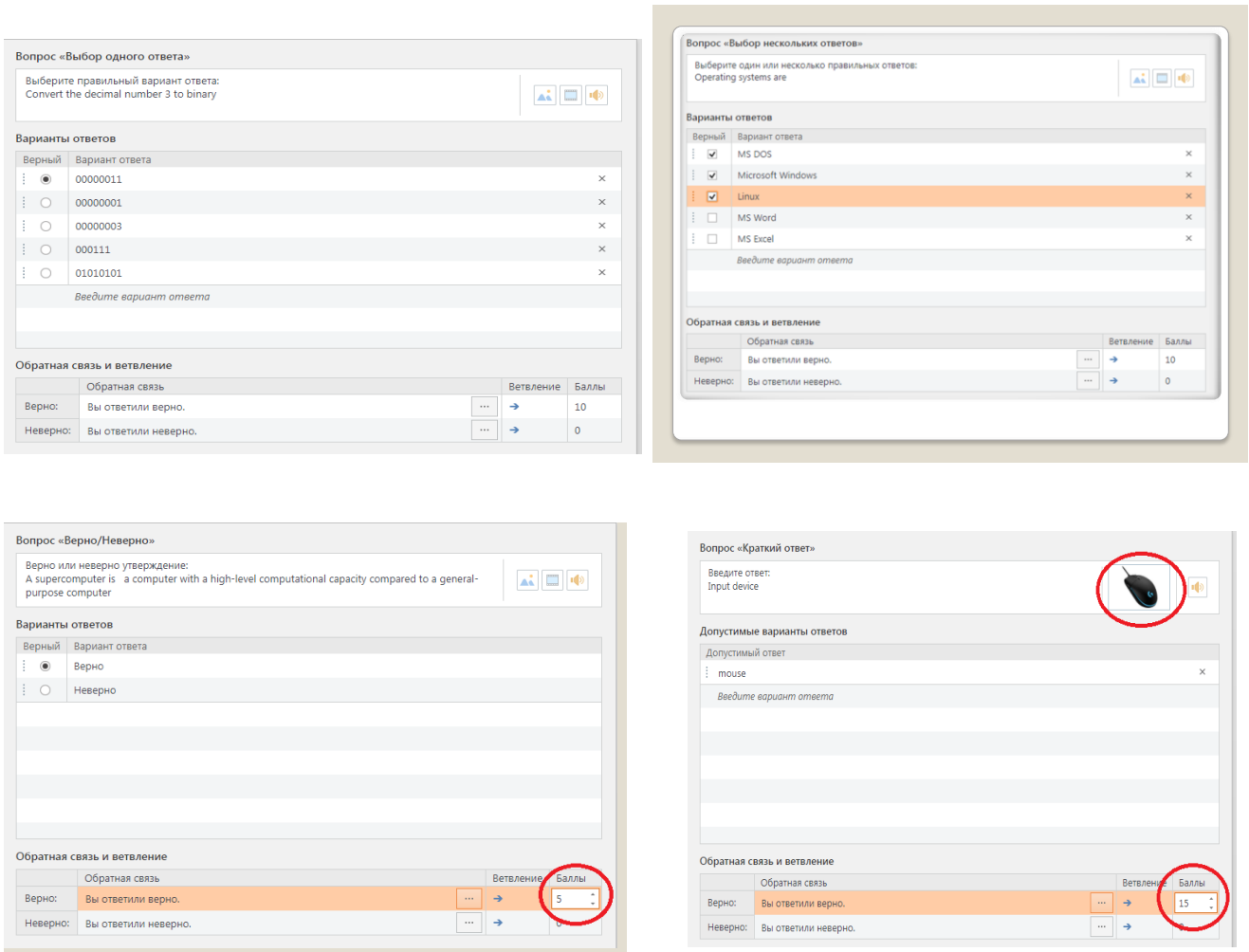
После создания всех тестовых вопросов, файл необходимо сохранить в нужном формате (рисунок 5), для того чтобы его можно было использовать в системе дистанционного обучения. Для этого при сохранении файла в среде iSpring необходимо выбрать стандарт SCORM [5,9-11]. Это международный стандарт для создания именно электронных курсов. Различные системы дистанционного обучения обычно используют разные форматы.

Это зависит от задач обучения. Форматами курсов в дистанционном обучении обычно называется набор определенных правил, определяющих порядок взаимодействия платформ дистанционного обучения с учебным контентом, хранящимся на сервере [12-15].

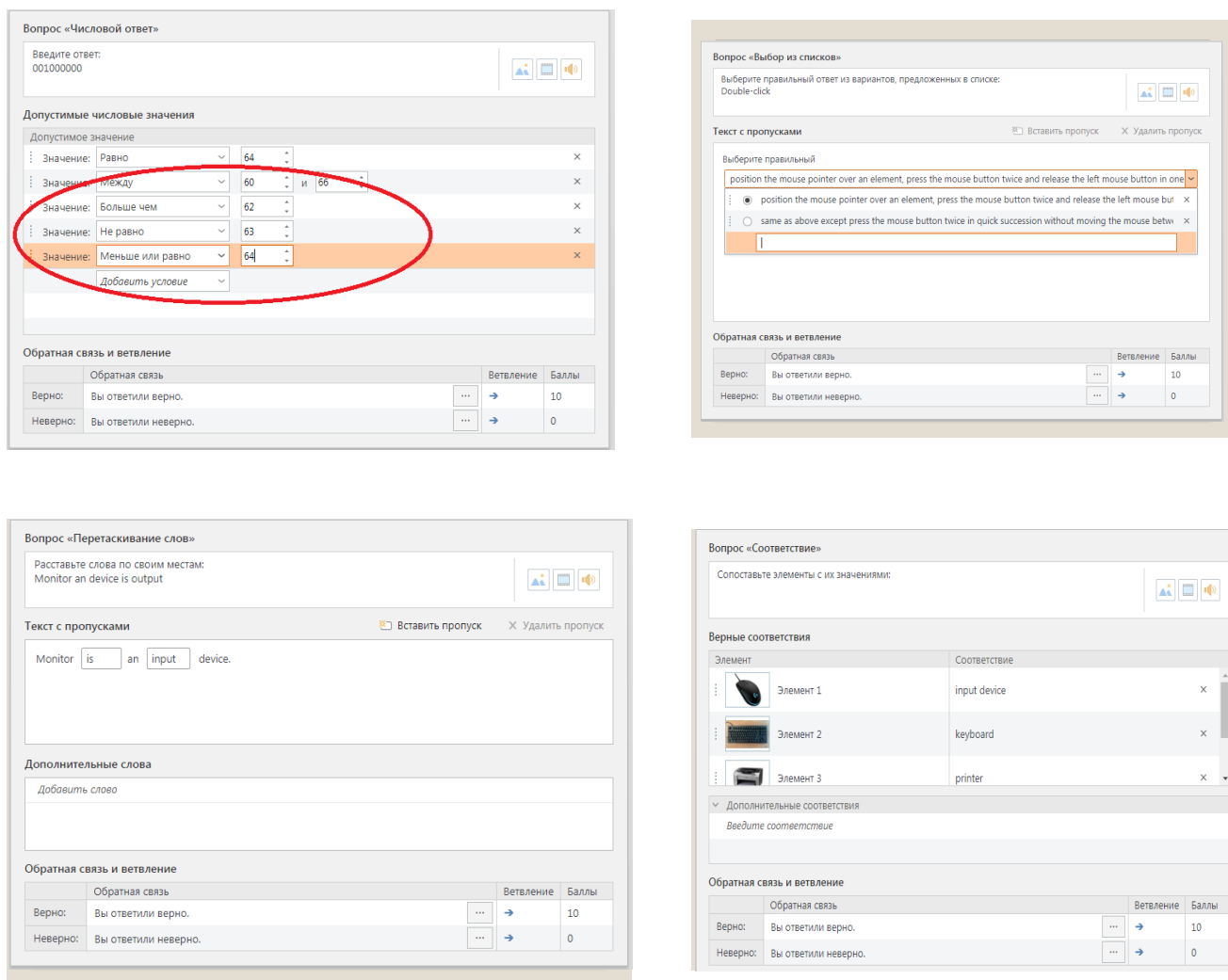
Публикация курса в СДО



Рисунок 5. Сохранение теста в формате SCORM 1.2

Далее чтобы опубликовать тесты, созданные в среде iSpring, в системе MOODLE необходимо при добавлении курса выбрать вкладку Add on activity и добавить Scorm package. Тесты будут добавлены как zip архив (рисунок 6).

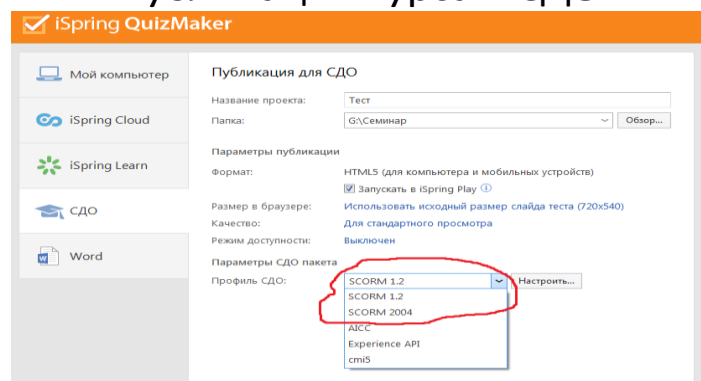

Рисунок 6. Сохранение теста в формате SCORM 1.2

Таким образом, конструктор iSpring Suite обеспечивает простоту в использовании, он совместим с PowerPoint, имеет большое количество интерактивностей, обеспечивает эстетичный дизайн тестов, позволяет использовать тесты на мобильных устройствах, а также осуществлять благодаря стандартам scorm публикацию в СДО Moodle.

Список использованной литературы

1. Крук Б.И., Журавлева О.Б. Использование видео в дистанционном обучении: учеб.для вузов/ Б.И. Крук. – Новосибирск: Академия, 2017. – 416 с. (книги)
2. Мясникова Т.С., Мясников С.А. Система дистанционного обучения MOODLE: учеб.для вузов/ Т.С. Мясникова – Харьков: Градиент, 2018. – 232 с. (книги)

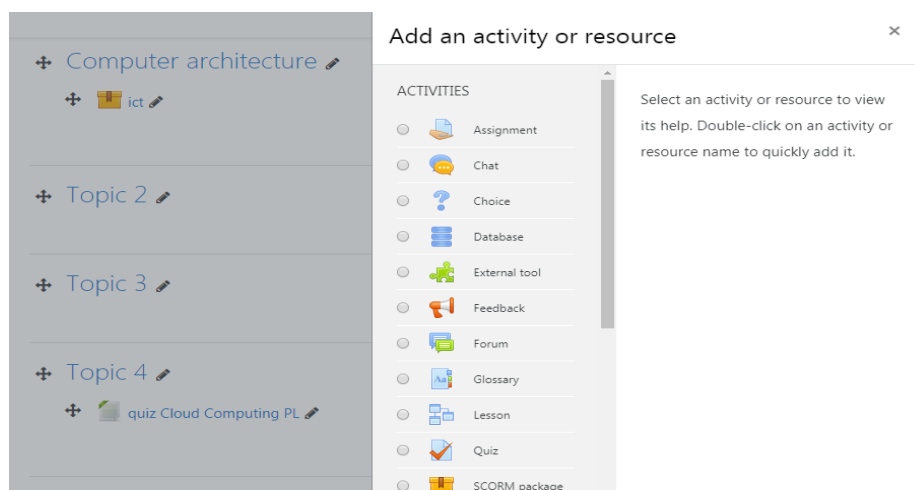
3. Хортон У., Хортон К. Электронное обучение: инструменты и технологии: учеб. для вузов/ У. Хортон – Киев: Кудиц Образ, 2017. – 218 с. (книги)
4. Лузгина В.Б., Шишкина Е.Н. iSpring suite 8 - программа для создания интерактивного и мультимедийного контента [Электронный ресурс]. –2016. – URL: - <https://cyberleninka.ru/article/n/ispring-suite-8-programma-dlya-sozdaniya-interaktivnogo-i-multimediynogo-kontenta> (дата обращения: 12.03.2020) – (интернет источники)
5. Фирсова П. Узнайте больше о возможностях iSpring для разработки электронных учебных материалов [Электронный ресурс]. -2016. – URL: <https://www.ispring.ru/ispring-suite/features> (дата обращения: 15.03.2020) – (интернет источники)
6. Крокер Линда, Алгина Джеймс. Введение в классическую и современную теорию тестов: учебник. – М.: Логос, 2010. – 668 с.
7. Чельшкова М.Б., Звонников В.И., Давыдова О.В. Оценивание компетенций в образовании: учебное пособие. - М.: 2011. - 229 с.
8. Анисимов А.М. Работа в системе дистанционного обучения Moodle. Учебное пособие. – Харьков, ХНАГХ, 2008. - 275 стр.
9. Кирьякова А.В, Ольховая Т.А., Михайлова Н.В., Запорожко В.В. И 73 Интернет-технологии на базе LMS Moodle в компетентностноориентированном образовании: учебно-методическое пособие; Оренбургский гос. ун-т. - Оренбург : ОГУ, 2011. - 116 с.
10. Захарова, И.Г. Информационные технологии в образовании / И.Г. Захарова. - М.: Академия, 2010. - 192 с.
11. А.В. Худякова. Проектирование дистанционного курса на платформе Moodle 2.7. Учебно методическое пособие / Пермь, ПГГПУ, 2014. - 32 с.
12. Айден, К., О. Колесниченко и др. Аппаратные средства - Санкт-Петербург, 2010. - 587с.
13. Клейменова С.А. Информационная безопасность // Учеб. пособие / Под. ред.- М.: Издательский центр «Академия», 2013. - 336 с.
14. Красильникова В.А. Использование информационных и коммуникационных технологий в образовании. Оренбург: ОГУ, 2012. [Электронный ресурс]. URL: <http://txtb.ru/89/53.html>
15. Т.Н. Пастушак, С.С. Соколов, А.А. Рябова Создание электронного курса. лекция в сдо moodle. учебно_методическое пособие - СПб.: СПГУВК, 2012 - 45 с.

МРНТИ 29.35.37; 29.35.39

КРАЕВОЕ ПОЛЕ ДЕФЛЕКТОРНЫХ ПЛАСТИН С ДВУМЯ ЗАЗЕМЛЕННЫМИ ЭКРАНАМИ

И.Ф. СПИВАК-ЛАВРОВ, Д.Б. АЛИТУРЛИЕВА, С.У. ШАРИПОВ

Актыбинский региональный университет им. К. Жубанова, Актобе, Казахстан

Аннотация. Дефлекторлы пластиналар - бұл электрондық шоқтарды басқару үшін қолданылатын екі параллель өткізгіш пластиналардан тұрады. Жерге тұйықталған екі экраны бар дефлекторлы пластиналардың екі өлшемді шеттік өрістері қарастырылады. Комплекс айнымалы функциялар теориясының көмегімен осындай жүйенің потенциалы үшін аналитикалық теңдеу алынды. Жерге тұйықталған экрандардың болуы пластиналардың шеткі аймақтарында шеттік өрісті оқшаулауға әкелетіні көрсетілген, олардың сипаттамалық өлшемдері пластиналар арасындағы d қашықтық шамасындай. Потенциалдар үшін алынған өрнектер шеттік өрістерінің бір-біріне әсерін ескереді және пластиналардың ұзындығын d -мен салыстыруға болатын жазық конденсатордың қасиеттерін зерттеуге мүмкіндік береді .

Түйін сөздер: дефлекторлы пластиналар, жазық конденсатор, шеттік өрістер, электрондық шоқты басқару.

Аннотация. Дефлекторные пластины представляют собой две параллельные проводящие пластины, которые используются для управления электронными пучками. Рассмотрено двумерное краевое поля дефлекторных пластин с двумя заземленными экранами. С помощью методов теории функций комплексной переменной получено аналитическое выражение для потенциала такой системы. Показано, что наличие заземленных экранов приводит к локализации краевого поля в области краев пластин, характерные размеры которых порядка расстояния между пластинами d . Полученные выражения для потенциалов учитывают влияние краевых полей друг на друга и позволяют исследовать свойства плоского конденсатора, длина пластин которого сравнима с d .

Ключевые слова: дефлекторные пластины, плоский конденсатор, краевые поля, управление электронным пучком.

Abstract. The deflector plates are two parallel conductive plates that are used to drive the electron beams. A two-dimensional edge field of deflector plates with two grounded screens is considered. Using the methods of the theory of functions of a complex variable, an analytical expression for the potential of such a system is obtained. It is shown that the presence of grounded screens leads to the localization of the edge field in the region of the edges of the plates, the characteristic dimensions of which are on the order of the distance between the plates. The obtained expressions for the potentials take into account the influence of the edge fields on each other and make it possible to study the properties of a flat capacitor, the length of the plates of which is comparable to.

Key words: deflector plates, flat capacitor, edge fields, electron beam control.

Дефлекторные пластины состоят из двух параллельных проводящих пластин, создающих отклоняющее электрическое поле. Они применяются для управления электронными пучками в электронно-лучевой литографии [1-3], в различных электронно-

лучевых приборах [4-6], а в последнее время они стали важным элементом в сканирующей электронной микроскопии UEM [7-10], где они используются для отклонения электронного луча по апертуре при сканировании образца. Во всех этих приложениях при управлении электронным пучком очень важную роль играют пространственное и временное разрешение, увеличить которое можно, учитывая влияние краевого поля рефлекторных пластин на точность отклонения электронного пучка.

Влияние краевого поля приводит к изменению скорости электронного пучка, как в поперечном, так и в продольном направлении, в результате чего нарушается пространственно-временное разрешение установки. Кроме того, электрическое поле на входе в пластины дефлектора обычно зависит от времени, поэтому необходимо проводить расчет динамических свойств электронного пучка при его отклонении.

Впервые влияние краевых полей в электромагнитных секторах было изучено в работах [11-14]. Однако, полученные в этих работах результаты сложно применить к параллельным дефлекторным пластинам, где кривизна траектории электронов не является постоянной величиной. Точные аналитические формулы для краевого поля плоского и цилиндрического конденсатора с открытыми торцами были получены в работах [15-19] с помощью методов теории функций комплексной переменной (ТФКП). В работе [19] также предложен оригинальный метод интегрирования уравнений движения, в котором в качестве независимых переменных используются электрический потенциал и силовая функция.

В работе [20] подробно исследовано краевое поле дефлекторных пластин с одним заземленным экраном. Показано, что экраны локализуют электрическое поле и подавляют неконтролируемые поля рассеяния. Однако результаты, полученные в работе [20] не учитывают влияние торцевых полей пластин друг на друга и справедливы лишь для достаточно протяженных дефлекторных пластин, для которых этим влиянием можно пренебречь. В данной работе мы рассматриваем поле дефлекторных пластин с двумя заземленными экранами, расположенными симметрично с двух сторон пластин.

Формула для потенциала

Рассмотрим двумерное дефлекторное поле плоского конденсатора с двумя экранами, схематически изображенного на рис. 1. Здесь показаны также декартовы координаты x и y . Электроды предполагаются бесконечно протяженными в направлении перпендикулярном плоскости рисунка. Зазоры между электродами считаются бесконечно узкими.



Рис. 1 – Схематическое изображение дефлекторных пластин с двумя заземленными экранами

Также как в работе [20], будем считать, что потенциал экранов $V_0 = 0$, а потенциалы полюсов $\pm V/2$, а расстояние между пластинами конденсатора равно d . Конформное преобразование, отображающее полосу в комплексной плоскости $z = x + iy$ на верхнюю полуплоскость $w = u + iv$, может быть записано в виде:

$$w = i \exp\left(-\frac{\pi z}{d}\right). \quad (1)$$

Для u и v запишем следующие выражения:

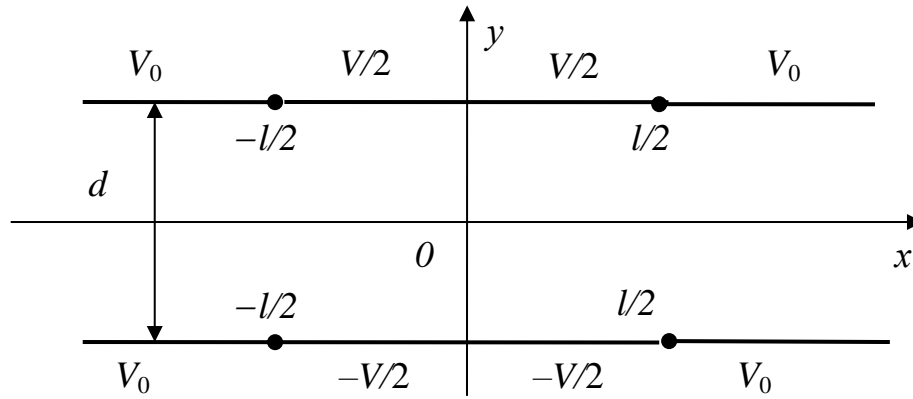
$$u \equiv u(x, y) = \exp\left(-\frac{\pi}{d}x\right) \sin\left(\frac{\pi}{d}y\right), \quad v \equiv v(x, y) = \exp\left(-\frac{\pi}{d}x\right) \cos\left(\frac{\pi}{d}y\right). \quad (2)$$

Граничная задача в w -плоскости представлена на рис. 2.



Рис. 2 – Граничная задача в w -плоскости

Здесь

$$a = \exp\left(\frac{\pi l}{2d}\right). \quad (3)$$

Для распределения потенциала получим следующее выражение:

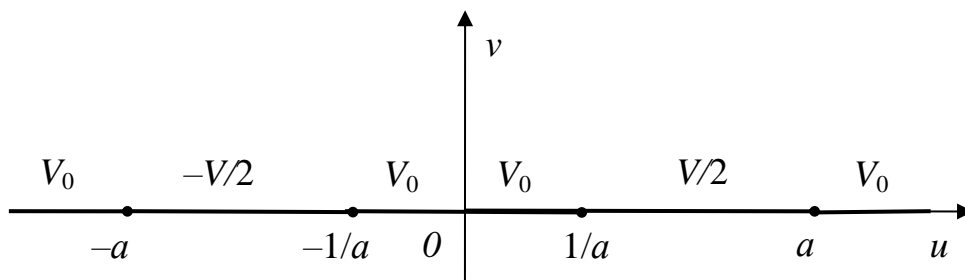
$$\varphi(u, v) = -\frac{V}{2\pi} \left(\operatorname{arctg} \frac{u+a}{v} - \operatorname{arctg} \frac{u+\frac{1}{a}}{v} \right) + \frac{V}{2\pi} \left(\operatorname{arctg} \frac{u-\frac{1}{a}}{v} - \operatorname{arctg} \frac{u-a}{v} \right). \quad (4)$$

Используя формулу для разности арктангенсов, это выражение запишем в виде:

$$\varphi(u, v) = \frac{V}{2\pi} \left(\operatorname{arctg} \frac{\left(a - \frac{1}{a}\right)v}{u^2 + v^2 - u\left(a + \frac{1}{a}\right) + 1} - \operatorname{arctg} \frac{\left(a - \frac{1}{a}\right)v}{u^2 + v^2 + u\left(a + \frac{1}{a}\right) + 1} \right). \quad (5)$$

Или с учетом (2) последнюю формулу можно записать в следующем виде:

$$\varphi(x, y) = \frac{V}{2\pi} \left(\operatorname{arctg} \frac{\left(a^2 - 1\right) \cos \frac{\pi y}{d}}{2a \operatorname{ch} \frac{\pi x}{d} - \left(a^2 + 1\right) \sin \frac{\pi y}{d}} - \operatorname{arctg} \frac{\left(a^2 - 1\right) \cos \frac{\pi y}{d}}{2a \operatorname{ch} \frac{\pi x}{d} + \left(a^2 + 1\right) \sin \frac{\pi y}{d}} \right). \quad (6)$$

На рис. 3 приведен график потенциала $\varphi(x, y)$, вычисленного по формуле (6). Для дефлекторных пластин, у которых $\frac{l}{d} = 2$, $a = 23.14069$, $V = 1$. На графике приведены пять кривых для значений $y = y_i = 0.05, 0.15, 0.25, 0.35, 0.45d$. При расчетах нужно аккуратно вычислять арктангенсы, своевременно переходя с одной ветви арктангенса на другую, чтобы сохранить непрерывность используемых функций.



Рис. 3 – Изменение потенциала рефлекторных пластин с заземленными экранами с $\frac{l}{d} = 2$;

приведены кривые для значений $y = y_i = 0.05, 0.15, 0.25, 0.35, 0.45d$

Краевое поле

Дифференцируя (6), найдем компоненты напряженности поля:

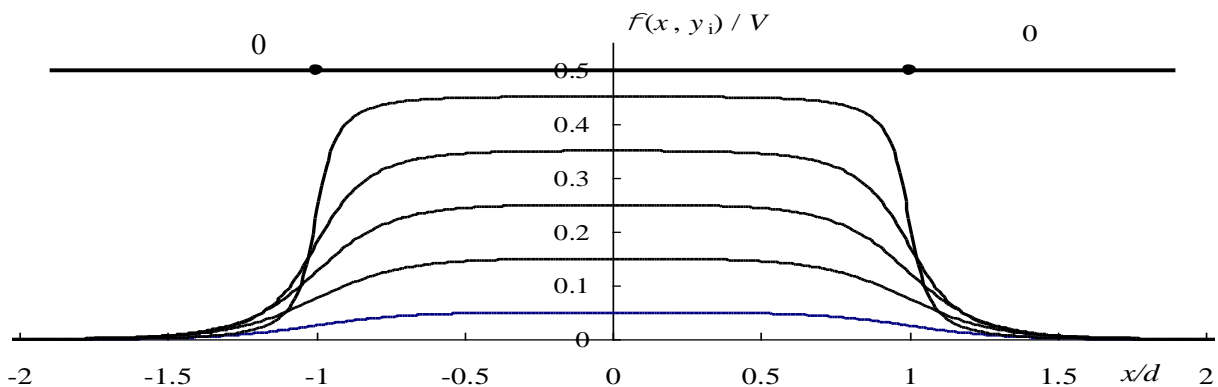
$$E_x = -\frac{\partial \varphi}{\partial x} = -\frac{V}{2d} \left[\frac{2a(a^2 - 1) \cos\left(\frac{\pi y}{d}\right) \operatorname{sh}\left(\frac{\pi x}{d}\right)}{4a^2 \operatorname{ch}^2 \frac{\pi}{d} x - 4a(a^2 + 1) \operatorname{ch}\left(\frac{\pi x}{d}\right) \sin\left(\frac{\pi y}{d}\right) - 2a^2 \cos \frac{2\pi}{d} y + a^4 + 1} - \frac{2a(a^2 - 1) \cos\left(\frac{\pi y}{d}\right) \operatorname{sh}\left(\frac{\pi x}{d}\right)}{4a^2 \operatorname{ch}^2 \frac{\pi}{d} x + 4a(a^2 + 1) \operatorname{ch}\left(\frac{\pi x}{d}\right) \sin\left(\frac{\pi y}{d}\right) - 2a^2 \cos \frac{2\pi}{d} y + a^4 + 1} \right], \quad (7)$$

$$E_y = -\frac{\partial \varphi}{\partial y} = -\frac{V}{2d} \left[\frac{2a(a^2 - 1) \operatorname{ch}\left(\frac{\pi x}{d}\right) \sin\left(\frac{\pi y}{d}\right) - (a^4 - 1)}{4a^2 \operatorname{ch}^2 \frac{\pi}{d} x - 4a(a^2 + 1) \operatorname{ch}\left(\frac{\pi x}{d}\right) \sin\left(\frac{\pi y}{d}\right) - 2a^2 \cos \frac{2\pi}{d} y + a^4 + 1} - \frac{2a(a^2 - 1) \operatorname{ch}\left(\frac{\pi x}{d}\right) \sin\left(\frac{\pi y}{d}\right) + a^4 - 1}{4a^2 \operatorname{ch}^2 \frac{\pi}{d} x + 4a(a^2 + 1) \operatorname{ch}\left(\frac{\pi x}{d}\right) \sin\left(\frac{\pi y}{d}\right) - 2a^2 \cos \frac{2\pi}{d} y + a^4 + 1} \right]. \quad (8)$$

Теперь построим картину силовых линий поля, численно интегрируя дифференциальное уравнение:

$$\frac{dy}{dx} = \frac{E_y}{E_x}. \quad (9)$$

картина силовых линий поля представлена на рис. 4.



Рис. 4 – Картина силовых линий поля дефлекторных пластин с двумя заземленными

экранами с $\frac{l}{d} = 2$

Распределение заряда

Используя формулу (8) найдем распределение зарядов на пластинах при $y = \frac{d}{2}$:

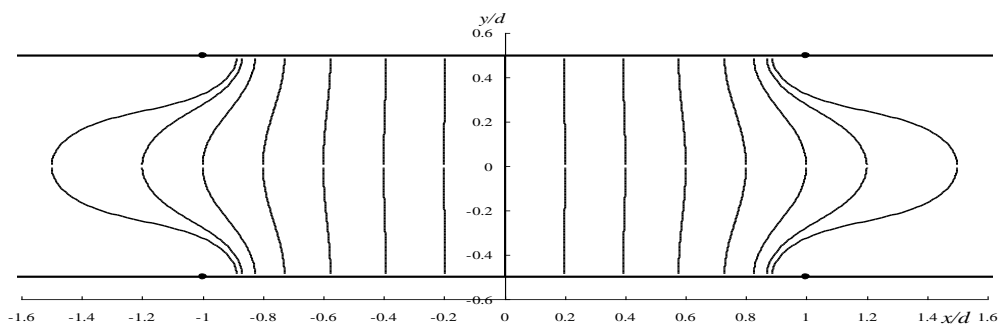
$$\sigma(x) = -\varepsilon_0 E_y \left(x, \frac{d}{2} \right) = \frac{V\varepsilon_0}{d} \frac{(1-a^4)}{4a^2 \operatorname{ch}^2 \frac{\pi}{d} x - (1+a^2)^2}. \quad (10)$$

График распределения поверхностной плотности заряда на верхних пластинах заземленных экранов и на положительно заряженной пластине конденсатора в единицах $\frac{V\varepsilon_0}{d}$ представлен на рис. 5. Из графика видно, что функция $\sigma(x)$ имеет разрывы при $x = \pm 1$. Эта особенность обусловлена предположением о бесконечно узких зазорах между дефлекторными пластинами и заземленными экранами. В бесконечно узком зазоре возникает электрическое поле с бесконечной напряженностью, которое и индуцирует появление бесконечных зарядов противоположного знака на экранах и дефлекторных пластинах. Однако эта особенность является интегрируемой.



Рис. 5 – Распределение поверхностной плотности заряда на верхних пластинах заземленных экранов и конденсатора с $\frac{l}{d} = 2$

Найдем заряд на верхней пластине конденсатора, учитывая симметрию распределения поверхностной плотности заряда:

$$q = 2s \int_0^{\infty} \sigma(x) dx = \frac{2sV\varepsilon_0}{d} (1-a^4) \int_0^{\infty} \frac{dx}{4a^2 \operatorname{ch}^2 \frac{\pi}{d} x - (1+a^2)^2}. \quad (11)$$

Здесь s – ширина дефлекторных пластин. Переходя к новой переменной $u = \frac{\pi}{d} x$, формулу

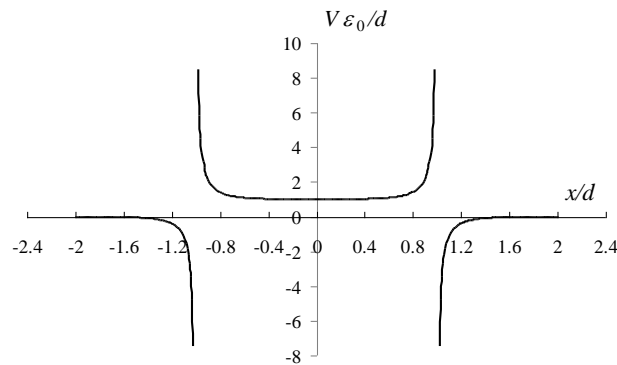
(11) преобразуем следующим образом:

$$q = \frac{sV\varepsilon_0(1-a^4)}{\pi(1+a^2)} \int_0^{\infty} \left[\frac{1}{2a \operatorname{ch} u - (1+a^2)} - \frac{1}{2a \operatorname{ch} u + (1+a^2)} \right] dx. \quad (12)$$

Теперь, используя известную формулу:

$$\int_0^{\infty} \frac{du}{b \operatorname{ch} u + c} = \frac{1}{\sqrt{c^2 - b^2}} \ln \frac{c + b + \sqrt{c^2 - b^2}}{c + b - \sqrt{c^2 - b^2}}, \quad (13)$$

справедливую при $c^2 > b^2$, получим

$$q = -\frac{sV\varepsilon_0}{\pi} \left[\ln \left| \frac{-(1+a^2) + 2a + a^2 - 1}{-(1+a^2) + 2a - a^2 + 1} \right| + \ln \frac{(1+a^2) + 2a - a^2 + 1}{(1+a^2) + 2a + a^2 - 1} \right]. \quad (14)$$

Преобразуя выражение (14) и учитывая формулу (3), найдем

$$q = -\frac{\varepsilon_0 s V}{\pi} 2 \ln \frac{1}{a} = \frac{\varepsilon_0 s V}{\pi} 2 \ln a = \frac{\varepsilon_0 s l V}{d} = \frac{\varepsilon_0 S V}{d}. \quad (15)$$

Удивительно! но мы пришли к известному выражению для емкости плоского конденсатора. Таким образом, учет влияния двух краевых полей с двух концов конденсатора приводит к выражению для емкости известному нам по школьным учебникам.

В работе рассмотрено краевое поле дефлекторных пластин с двумя заземленными экранами. С помощью методов ТФКП получено аналитическое выражение для потенциала, что позволило исследовать характер краевого поля рефлекторных пластин с заземленными экранами. Показано, что использование заземленных экранов приводит к локализации краевого электрического поля вблизи края дефлекторных пластин, в области характерные размеры которой порядка расстояния между пластинами d . Локализация краевого поля уменьшает также влияние неконтролируемых полей рассеяния. Рассмотрено также распределение зарядов на дефлекторных пластинах. Получено выражения для емкости дефлекторных пластин с учетом влияния двух краевых полей с двух концов пластин. Это выражение точно совпадает с известным выражением для емкости плоского конденсатора.

Список использованной литературы

1. M. Ogasawara, H. Sunaoshii, R. Yoshikawa, Development of a fast beamblanking system, Part of the SPIE Conference on Photomask and X-Ray Mask Technolociy V, Kawasaki. Japan 1998, pp. 79-85.
2. E. Mulder, P. Kruit, Spot movement due to signal transients in multiple deflector blankers in electron beam lithography machines, Microelectron. Eng., 41 (1998) 159-162.
3. V. Auzelyte, M. Elfman, P. Kristiansson, K. Malmqvist, L. Wallman, C. Nilsson, J. Pallon, A. Shariff, M. Wegdén, The beam blanking system for microlithography at Lund Nuclear Microprobe, Nucl. Instrum. Methods Phys. Res., Sect. B, 219 (2004) 485-489.
4. J.T.L. Thong, B. C. Breton, W. C. Nixon, High repetition rate electron beam chopping system for electron beam testing at microwave frequencies, J. Vac. Sci. Technol., B, 8 (1990) 2048.

5. D. Winkler, R. Schmitt, M. Brunner, B. Lischke, Flexible picosecond probing of integrated circuits with chopped electron beams, *IBM J. Res. Dev.*, 34 (1990) 189-203.
6. D. Winkler, R. Schmitt, M. Brunner, B. Lischke, A phase-shift technique for high-speed e-beam testing with picosecond time resolution, *Scanning*, 11 (1989) 100-103.
7. R.J. Moerland, I.G.C. Weppelman, M.W.H. Garming, P. Kruit, J.P. Hoogenboom, Time-resolved cathode luminescence microscopy with subnanosecond beam blanking for direct evaluation of the local density of states, *Opt. Express*, 24 (2016) 24760.
8. I.G.C. Weppelman, R.J. Moerland, J.P. Hoogenboom, P. Kruit, Concept and design of a beam blander with integrated photoconductive switch for ultrafast electron microscopy, *Ultramicroscopy*, 184 (2018) 8-17.
9. W. Verhoeven, V.R. Jfm, E.R. Kieft, M. Pha, O.J. Luiten, High quality ultrafast transmission electron microscopy using resonant microwave cavities, *Ultramicroscopy*, 188 (2018) 85-89.
10. S. Meuret, M. Sola Garcia, T. Coenen, E. Kieft, H. Zeijlemaker, M. Latzel, S. Christiansen, S.Y. Woo, Y.H. Ra, Z. Mi, A. Polman, Complementary cathodoluminescence lifetime imaging configurations in a scanning electron microscope, *Ultramicroscopy*, 197 (2019) 28-38.
11. H. Wollnik, H. Ewald, The influence of magnetic and electric fringing fields on the trajectories of charged particles, *Nuclear Instruments & Methods*, 36 (1965) 93-104.
12. H. Matsuda, H. Wollnik, Third order transfer matrices of the fringing field of an inhomogeneous magnet, *Nuclear Instruments & Methods*, 77 (1970) 283- 292.
13. H. Matsuda, The influence of a toroidal electric fringing field on the trajectories of charged particles in a third order approximation, *Nuclear Instruments & Methods*, 77 (1971) 40-54.
14. G.A. Doskeyev, O.A. Edenova, I.F. Spivak-Lavrov, Influence of the fringe field on moving of the charged particles in flat and cylindrical capacitors, *Nucl. Instrum. Methods Phys. Res., Sect. A*, 645 (2011) 163-167.
15. A. Baisanov, G.A. Doskeyev, T.G. Doskeyev, I.F. Spivak-Lavrov, The differential equations defining deflection of particles of ion beam from axial trajectory in electric and magnetic fields, *Nucl. Instrum. Methods Phys. Res., Sect. A*, 645 (2011) 159-162.
16. E.M. Metodiev, K.L. Huang, Y.K. Semertzidis, W.M. Morse, Fringe electric fields of flat and cylindrical deflectors in electrostatic charged particle storage rings, *Phys.rev.st Accel.beams*, 17 (2014).
17. C.L. Souto, C.G. Carll, J. Wang, Fringe field effects on electrostatic deflection of electrons by a pair of charged plates, *J. Electrostat.*, 94 (2018) 73-79.

18. I.G.C. Weppelman, R.J. Moerland, L. Zhang, E. Kieft, P. Kruit, J.P. Hoogenboom, Pulse length, energy spread, and temporal evolution of electron pulses generated with an ultrafast beam blanker, *Struct Dyn*, 6 (2019) 024102.
19. Spivak-Lavrov I.F. Analytical Methods for The Calculation and Simulation of New Schemes of Static and Time-of-Flight Mass Spectrometers // *Advances in Imaging and Electron Physics*. – Burlington: Academic Press, 2016. – V. 193. – P. 45-128.
20. Спивак-Лавров И.Ф., Жеткергенов Д.Б., Шарипов С.У. Краевое поле дефлекторных пластин с заземленными экранами // *Вестник АРГУ*. – № 4 (58), Ақтобе, 2019. – С. 27-36.

ГТАМР 27.27.17

ҚАРАПАЙЫМ АНАЛИТИКАЛЫҚ ФУНКЦИЯЛАРДЫ КОНФОРМДЫ БЕЙНЕЛЕУЛЕР ҮШІН ҚОЛДАНУ МӘСЕЛЕЛЕРІ ТУРАЛЫ

Х.Т. ОТАРОВ, А.А. ТҮРҒАНБАЕВ

Қ. Жұбанов атындағы Ақтөбе өңірлік университеті, Ақтөбе, Қазақстан

Аңдатпа. Мақалада комплекс облыстарда аналитикалық қарапайым функциялар арқылы орындалатын геометриялық түрлендірулер қарастырылады.

Түйін сөздер: аналитикалық функция, конформды бейнелеу, комплекс сан, гомотетия, бұру, параллель көшіру.

Аннотация. В статье рассматриваются геометрические преобразования, осуществляемые простейшими аналитическими в комплексных областях функциями.

Ключевые слова: комплексное число, аналитическая функция, конформное отображение, гомотетия, поворот, параллельный перенос.

Annotation. The article deals with geometric transformations performed by the simplest analytical functions in complex domains.

Key words: complex number, analytical function, conformal mapping, homotopy, rotation, parallel translation.

Комплекс айнымалылы аналитикалық функциялар теориясының практикалық қолданыстарының ауқымы үлкен екендігі белгілі. Оның көмегімен картографияның, серпімділік теориясының, гидродинамиканың, аэродинамиканың, электродинамиканың т.б. көптеген мәселелері шешіледі. Аналитикалық функциялар кванттық теорияда, табиғи және жасанды аспан денелері қозғалыстарын зерттеуде, ғылым мен техниканың басқа да көптеген салаларында кеңінен қолданылады. Сонымен қатар, математиканың теориялық мәселелерін (мысалы, сандар теориясының) шешу үшін де аналитикалық функциялардың орны ерекше.

Мұндай функциялар арқылы күрделі интегралдар есептеледі, дифференциалдық теңдеулер шешіледі т.с.с.

Мектеп мұғалімі үшін аналитикалық функциялар теориясы маңыздылығының мынадай себептері бар: біріншіден, мектепте комплекс сандар туралы мағлұмат беріледі. Екіншіден, көрсеткіштік және логарифмдік, тригонометриялық функцияларды оқытудың кейбір мәселелері бұл функцияларды комплекс облыста қарастыруды талап етеді. Үшіншіден, аналитикалық функциялар теориясы мектеп мұғалімі білуге тиісті жазықтықтағы геометриялық түрлендірулермен және Лобачевский геометриясымен тығыз байланысты.

Көптеген практикалық мәселелерді (мысалы, картографияда) шешуде жазық облыстарда сызықтар арасындағы бұрыштарды өзгертпейтін бейнелеулер маңызды орын алады.

Егер D облысын D' облысына f бейнелеуі өзара бірмәнді, сызықтар арасындағы бұрыштарды сақтайтын және жазықтықтың бағытталуын өзгертпейтін болса, онда ол конформды бейнелеу деп аталады [1].

Жазықтықтағы D облысында $w = f(z)$ функциясымен берілген бейнелеудің конформды болуының қажетті және жеткілікті шарты $f(z)$ функциясының D -да қайтарымды, дифференциалданатын және $f'(z) \neq 0, z \in D$ болуы екендігі белгілі [2].

Сонымен қатар, конформды бейнелеу де және оған кері бейнелеу де үзіліссіз және облысты облысқа көшіреді, облыстың байланыстылығын өзгертпейді.

Мақалада комплекс облыста аналитикалық ең қарапайым функциялармен берілген бейнелеулер арқылы орындалатын геометриялық түрлендірулер қарастырылады.

I. Сызықты функция

$w = az + b, a \neq 0, a, b$ – комплекс сандар, $z = x + iy$ бейнелеуі бүкіл комплекс жазықтықта конформды, түзуді түзуге, шеңберді шеңберге көшіреді және 3 түрлендірудің композициясы ретінде орындалады:

- а) центрі $z = 0$ нүктесінде, ұқсастық коэффициенті $|a|$ -ға тең ұқсас түрлендіру (гомотетия);
- ә) координаталар басына қарағанда $\alpha = \arg a$ бұрышына бұру;
- б) b векторына параллель көшіру.

1-мысал. Қабырғасы 2-ге тең D квадратын қабырғасы 4-ке тең E квадратына, A нүктесін B нүктесіне бейнелейтін сызықты функцияны анықтау керек.

Шешуі:

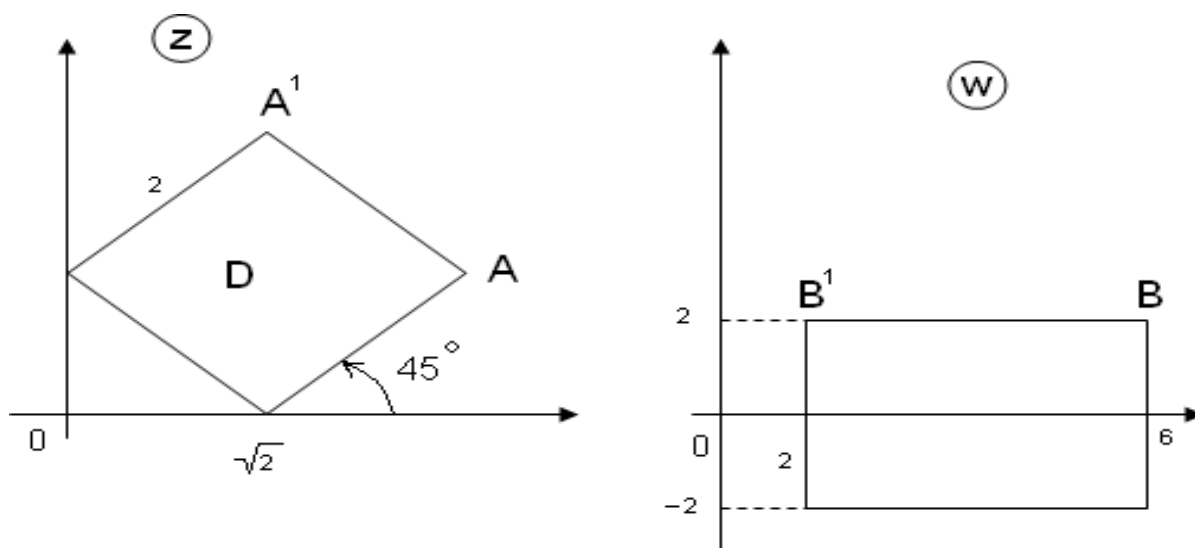

а) D квадратын қабырғасы 4 болатын D_1 квадратына көшіретін ұқсас түрлендіру $w_1 = 2z$ болады, себебі ұқсастық коэффициенті 2-ге тең. Сонда $A(2\sqrt{2};\sqrt{2})$ нүктесі $A_1(4\sqrt{2};2\sqrt{2})$ нүктесіне, A' нүктесі A'_1 нүктесіне көшеді.

ә) алғашқы түрлендіру нәтижесінде шыққан D_1 квадратын A'_1A_1 қабырғасы $B'B$ -ға параллель болатындай етіп, бас нүктеге қарағанда 45° бұрышқа сағат тіліне қарсы бағытта бұру арқылы D_2 квадратын аламыз.

Бұл түрлендіру $w_2 = w_1 \cdot e^{\frac{i\pi}{4}}$ түрінде өрнектеледі. Нәтижесінде A_1 нүктесі $A_2 = (4\sqrt{2} + i2\sqrt{2})\left(\cos \frac{\pi}{4} + i \sin \frac{\pi}{4}\right) = (4 + 2i)(1 + i) = 2 + 6i$ нүктесіне ауысады.

б) D_2 квадратын $\overrightarrow{A_2B}$ векторына параллель көшіру қалды. $B = 6 + 2i$ болғандықтан $\overrightarrow{A_2B} = 4 - 4i$ және $w = w_2 + 4 - 4i$

Сонымен, $w = w_2 + 4 - 4i = w_1 e^{\frac{i\pi}{4}} + 4 - 4i = 2z e^{\frac{i\pi}{4}} + 4 - 4i$.

Демек, ізделінді $w = az + b$ сызықты бейнелеуінде

$a = 2e^{\frac{i\pi}{4}} = \sqrt{2} + i\sqrt{2}$, $b = 4 - 4i$ болуы тиіс: $w = (\sqrt{2} + i\sqrt{2})z + (4 - 4i)$.

II. Сызықты-бөлшек функция

$w = \frac{az + b}{cz + d}$, $c \neq 0$, $ac - bd \neq 0$, бейнелеуі комплекс жазықтықта конформды және

шеңберді шеңберге, шеңберге қарағанда симметриялы нүктелер жұбын осы шеңбер бейнесіне қарағанда симметриялы нүктелер жұбына көшіреді. Бұл бейнелеу $w_1 = z + G$,

$$w_2 = \frac{1}{w_1}, \quad w = E + Fw_2, \quad E = \frac{a}{c}, \quad F = \frac{bc - ad}{c^2}, \quad G = \frac{d}{c} \quad \text{қарапайым бейнелеулердің}$$

композициясы ретінде орындалады.

Ескертулер:

1) әдетте, түзу де шектеусіз үлкен радиусты шеңбер ретінде қарастырылады.

2) егер A және A' нүктелері радиусы $R < \infty$ шеңбердің O центрінен шығатын бір сәуле бойында жатса және $OA \cdot OA' = R^2$ болса, онда A және A' нүктелері шеңберге қарағанда *симметриялы* деп аталады.

3) A және A' нүктелері Γ шеңберіне (радиусы шексіз үлкен болуы да мүмкін) қарағанда *симметриялы* болуы үшін A және A' нүктелері арқылы өтетін кез келген шеңбердің Γ шеңберіне перпендикуляр болуы қажетті және жеткілікті.

2-мысал. Жоғарғы жартыжазықтықты бірлік дөңгелектің ішкі бөлігіне бейнелейтін сызықты-бөлшек функцияны табу керек.

Шешуі. z_0 - жоғарғы жартыжазықтықтың бірлік дөңгелектің центріне көшетін нүктесі, яғни $w(z_0) = 0$ болсын. Жоғарыда аталған 2-ші ескертуге сәйкес, z_0 -ге нақты оське қарағанда *симметриялы* \bar{z}_0 нүктесі $w = 0$ нүктесіне $|w| = 1$ шеңберіне қарағанда *симметриялы* $w = \infty$ нүктесіне бейнеленуі тиіс. Сондықтан, $w(z_0) = 0$, $w(\bar{z}_0) = \infty$ шарттарына қанағаттандыратын сызықты-бөлшек функция $w = A \cdot \frac{z - z_0}{z - \bar{z}_0}$, A - тұрақты сан,

түрінде жазылады.

Бірақ A тұрақтысы кез келген бола алмайды, себебі: z нақты мән қабылдағанда w нүктесі бірлік шеңбер бойында жатуы тиіс, яғни $|w| = 1$.

Демек, $z = x$ үшін $|x - z_0| = |x - \bar{z}_0|$ болғандықтан: $1 = |w| = \left| A \cdot \frac{x - z_0}{x - \bar{z}_0} \right| = |A| \cdot \left| \frac{x - z_0}{x - \bar{z}_0} \right| = |A|$

Сонымен, $A = e^{i\varphi}$ және ізделінді функция: $w = e^{i\varphi} \frac{z - z_0}{z - \bar{z}_0}$, $\text{Im } z_0 > 0$

Бұл функция φ нақты саны мен z_0 комплекс санының әртүрлі мәндерінде жоғарғы жартыжазықтықты бірлік дөңгелектің ішіне көшіретін бейнелеулердің ақырсыз жиынын анықтайды.

3-мысал. $|z| < 1$ бірлік дөңгелекті $|w| < 1$ бірлік дөңгелегіне бейнелейтін сызықты-бөлшек функцияны табу керек.

Шешуі: $|z| < 1$ дөңгелектің z_0 нүктесі $w = 0$ нүктесіне көшетін болсын.

Онда, z_0 -ге $|z|=1$ шеңберіне қарағанда симметриялы z'_0 нүктесі $w=0$ нүктесіне $|w|=1$ шеңберіне қарағанда симметриялы $w=\infty$ нүктесіне көшуі тиіс.

z_0 және z'_0 нүктелері $z=0$ нүктесінен шығатын бір сәуле бойында жататын болғандықтан:

$$z'_0 = kz_0, \quad k > 0, \quad \text{және} \quad |z_0| \cdot |z'_0| = 1, \quad \text{яғни} \quad k \cdot |z_0|^2 = 1, \quad k = \frac{1}{|z_0|^2};$$

Сонымен, $z'_0 = kz_0 = \frac{z_0}{|z_0|^2} = \frac{z_0}{z_0 \cdot \bar{z}_0} = \frac{1}{\bar{z}_0}$. Демек, $w(z_0) = 0$ және $w\left(\frac{1}{\bar{z}_0}\right) = \infty$ шарттарына

қанағаттандыратын сызықты-бөлшек функция $w = A \frac{z - z_0}{z - \frac{1}{\bar{z}_0}} = -A\bar{z}_0 \cdot \frac{z - z_0}{1 - z_0 \cdot z}$, A - комплекс

тұрақты, түрінде анықталады.

$|z|=1$ шеңбері $|w|=1$ шеңберіне бейнеленетін болғандықтан, A тұрақтысы кез-келген бола алмайды. Оны, мысалы, $z=1$ және $|w|=1$ талаптары арқылы табуға болады:

$$1 = |w| = \left| -A\bar{z}_0 \cdot \frac{1 - z_0}{1 - \bar{z}_0} \right| = |-A\bar{z}_0|, \quad \text{себебі: } |1 - z_0| = |1 - \bar{z}_0|; \quad \text{яғни } -A\bar{z}_0 = e^{i\varphi}.$$

Сонымен, $|z| < 1$ дөңгелегі $|w| < 1$ дөңгелегіне $w = e^{i\varphi} \frac{z - z_0}{1 - z_0 z}$ функциясы арқылы

бейнеленеді. Бұл функция да φ және z_0 сандарынан тәуелді бейнелеулердің ақырсыз жиынын анықтайды.

III. Дәрежелік функция

$w = z^n$, $n \in \mathbb{N}$, дәрежелік функциясы $n > 1$ болғанда қайтарымды емес. $w'(0) = 0$ болғандықтан $z=0$ нүктесінде бейнелеудің конформдылығы бұзылады. Бірақ төбесі координаталар басы, шамасы $\alpha < \frac{2\pi}{n}$ болатын кез-келген бұрыш ішінде біржапырақты болады және $0 < \varphi < \theta$ ($\theta < \frac{2\pi}{n}$) бұрышы $0 < \varphi < n\theta$ бұрышына бейнеленеді.

4-мысал. $w = z^2$ функциясы арқылы радиусы R -ге тең дөңгелектің ширек бөлігі қандай облысқа бейнеленеді?

Шешуі. z және w айнымалыларын көрсеткіштік түрде өрнектейік:

$z = re^{i\varphi}$, $w = \rho e^{i\theta}$. Онда $w = z^2$ болғандықтан, $\rho e^{i\theta} = r^2 e^{i2\varphi}$ немесе $\rho = r^2$, $\theta = 2\varphi$ болып шығады.

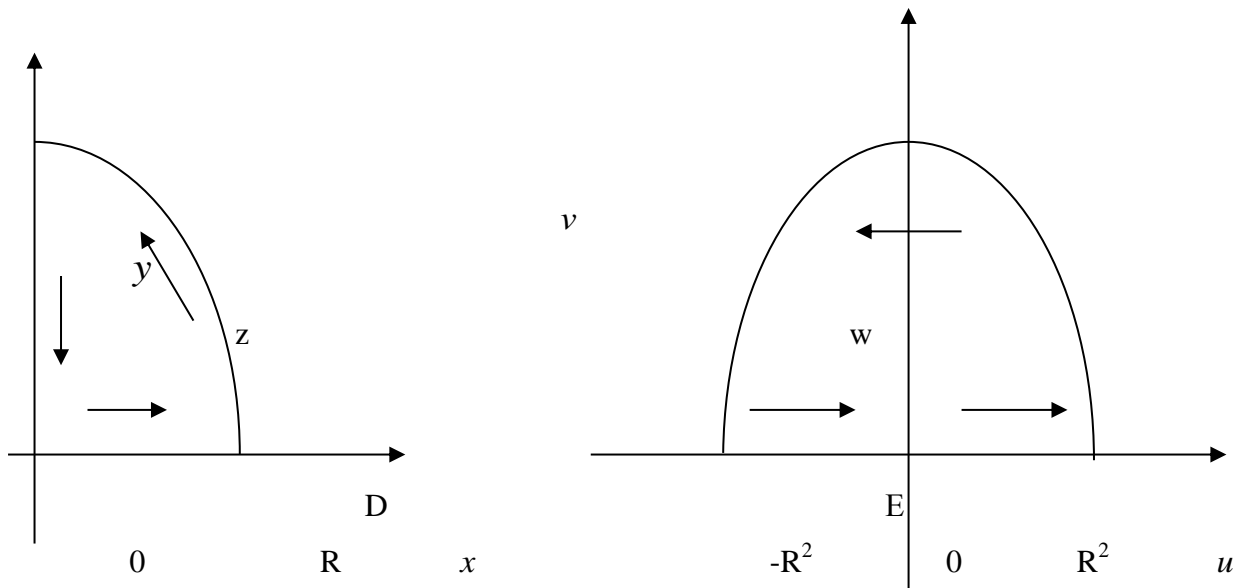

6-сурет

$w = z^2$ бейнелеуі бойынша D облысы шекарасы қандай қисыққа көшетіндігін анықтайық. D шекарасы “оң бағытталған” (яғни $z = 0$ нүктесінен бастап шекара бойынша қозғалғанда D облысы сол жақта қалады) деп ұйғарайық.

$\rho = r^2, \theta = 2\varphi$ формулаларынан $0 \leq r \leq R, \varphi = 0$ кесіндісінің (нақты ось бойындағы) $0 \leq \rho \leq R^2, \theta = 0$ кесіндісіне (C_w жазықтығының нақты осі бойында) бейнеленетіндігі, ал $r = R, 0 \leq \varphi \leq \frac{\pi}{2}$ ширек шеңберінің $\rho = R^2, 0 \leq \theta \leq \pi$ жарты шеңберіне бейнеленетіндігі

және жорамал осьтің $0 \leq r \leq R, \varphi = \frac{\pi}{2}$ кесіндісі нақты осьтің $0 \leq \rho \leq R^2, \theta = \pi$, (яғни $[-R^2, 0]$) кесіндісіне көшетіндігі шығады

(6-сурет). D облысының әрбір ішкі нүктесі E жартыдөңгелегінің ішкі нүктесіне бейнеленеді (жартыдөңгелек z нүктелерінің бейнелерімен толық, ешқандай “тесіксіз” жабылады).

Ал, $w = \sqrt{z}$, $w(1) = 1$, функциясы кез-келген $-\theta < \varphi < \theta$ ($0 < \theta < \pi$) бұрышын $-\frac{\theta}{2} < \varphi < \frac{\theta}{2}$ бұрышына конформды бейнелейді:

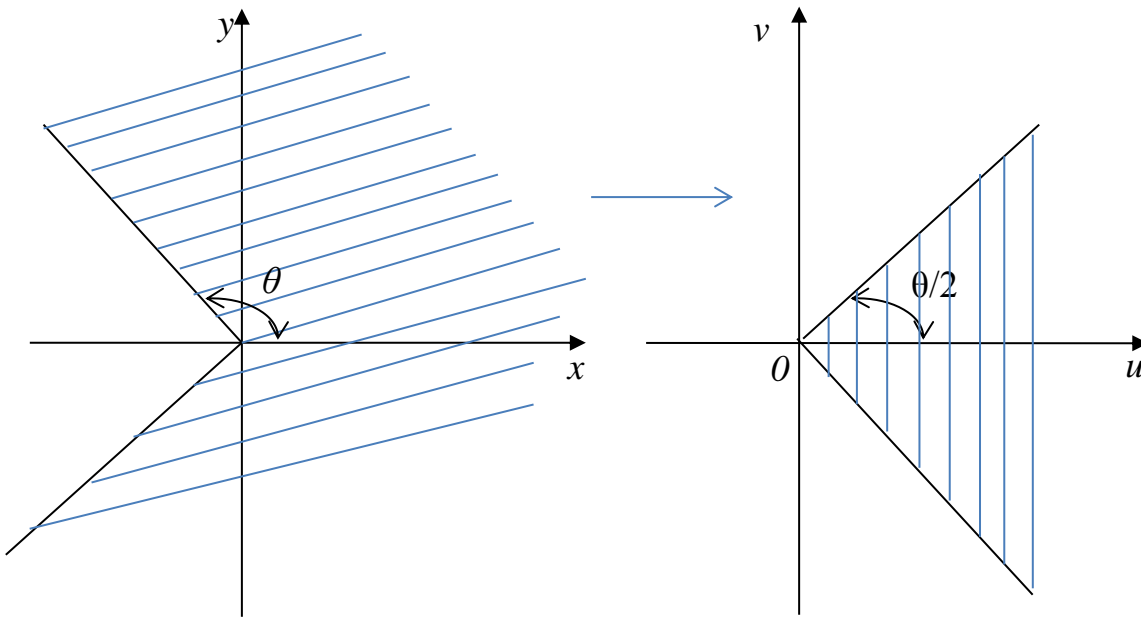

$w = e^z$ көрсеткіштік функциясы кез-келген $0 < y < h$ ($h < 2\pi$) горизонталь жолағын төбесі координаталар басында, шамасы h болатын бұрышқа конформды бейнелейді:

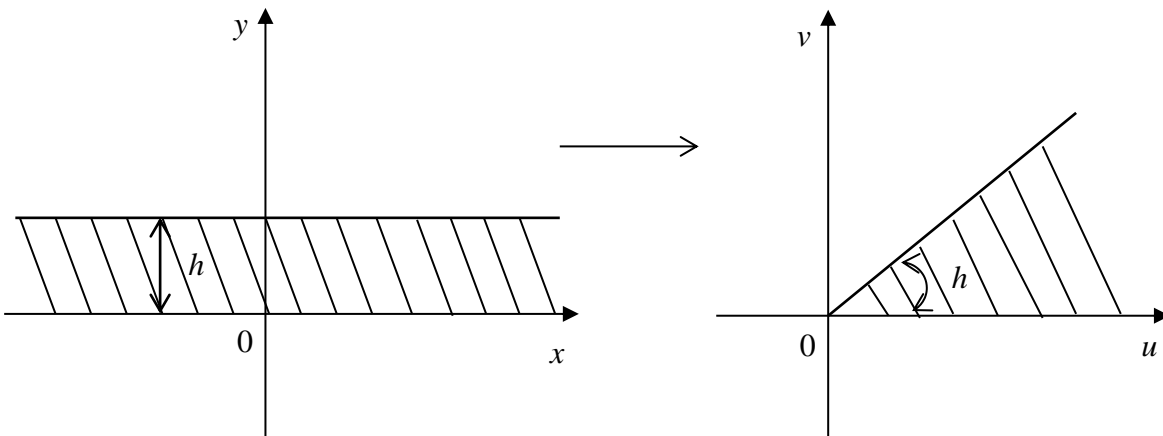

5-мысал. $w = e^z$ бейнелеуі бойынша $\operatorname{Re} z = 0$, $\operatorname{Re} z = 1$, $\operatorname{Im} z = \frac{\pi}{3}$, $\operatorname{Im} z = \frac{2\pi}{3}$

түзулерімен шектелген тіктөртбұрыштың бейнесін анықтау керек.

Шешуі: Берілген тіктөртбұрыш $0 \leq \operatorname{Re} z \leq 1$ және $\frac{\pi}{3} \leq \operatorname{Im} z \leq \frac{2\pi}{3}$ теңсіздіктерімен сипатталады. $|w| = |e^z| = |e^x \cdot e^{iy}| = e^x$, $\operatorname{Arg} w = \operatorname{Im} z + 2k\pi$ болғандықтан, тіктөртбұрыштың бейнесі үшін $e^0 \leq |w| \leq e^1$ және $\frac{\pi}{3} \leq \arg w \leq \frac{2\pi}{3}$ теңсіздіктері орындалады.

Демек, ізделінді бейне $|w| = 1$ және $|w| = e$ шеңберімен, $\arg w = \frac{\pi}{3}$ және $\arg w = \frac{2\pi}{3}$

сәулелерімен шектелген облыс болып табылады:

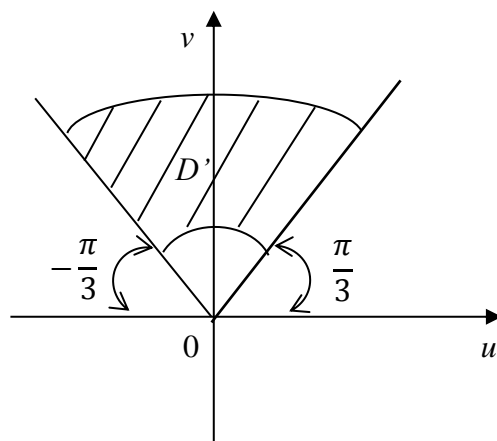
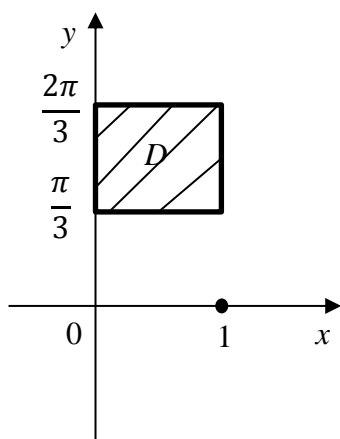

Жуковский функциясы деп аталатын $w = \frac{1}{2} \left(z + \frac{1}{z} \right)$ функциясы «ұшақ қанаты

теориясында» маңызды қолданысқа ие және көптеген конформды бейнелеулерді құруда үлкен рөл атқарады. Ол жазықтықтың O және ∞ нүктелерінен басқа бөлігінде аналитикалық және $|z| < 1$ дөңгелегінің ішін де, сыртын да $[-1, 1]$ кесіндісі бойымен қиылған бүкіл w – жазықтығына конформды бейнелейді.

Мысалы, $w = \frac{1}{2} \left(z + \frac{1}{z} \right)$ бейнелеуі C_z жазықтығындағы полярлық торды (шеңберлер мен сәулелерден жасалған) C_w жазықтығындағы фокустас (фокустары -1 және 1 нүктелері болатын) эллипстар мен гиперболалардан тұратын торға көшіреді. Бұл жерде әрбір эллипс пен гипербола шеңберлер мен сәулелер бейнелері арқылы екі рет «жабылады». [2]

Пайдаланылған әдебиеттер тізімі

1. Балк М.Б., Виленкин Н.Я., Петров В.А. Математический анализ. Теория аналитических функций. - М., Просвещение, 1985.
2. Волковский Л.И., Лунц Г.Л., Араманович И.Г. Сборник задач по теории функций комплексного переменного.- М.: ФИЗМАТЛИТ, 2014.
3. Леонтьева Т.А. Лекции по теории функций комплексного переменного. – М.: Научный мир, 2014.
4. Лунц Г.Л., Эльсгольц Л.Э. Функции комплексного переменного. – М.:Лань, 2015.
5. Свешников А.Г., Тихонов А.Н. Теория функций комплексной переменной.- М.: ФИЗМАТЛИТ, 2015.
6. Маркушевич А.И. Краткий курс теории аналитических функций. Изд.3-е, испр. и доп. - М., «Наука», 1966.
7. Привалов И.И. Введение в теорию функций комплексного переменного. – М.: Наука, 2018.

8. Шабунин М.И. Сборник задач по теории функций комплексного переменного. – М.: БИНОМ, 2016.

ҒТАМР 30.19.00

**ҚОЛДАНБАЛЫ МЕХАНИКАНЫ ОҚЫТУДА ОҚУ ҚҰРАЛЫ КЕШЕНІН ҚҰРАУШЫ
ЛОГИКА-ҚҰРЫЛЫМДЫ СҰЛБАЛАР**

М.Р. АХМЕТОВА

Қ. Жұбанов атындағы Ақтөбе өңірлік университеті, Ақтөбе, Қазақстан

Аңдатпа. Қолданбалы механика пәнін оқытуда курстың күрделілігіне, ерекшелігіне байланысты логика-құрылымды сұлбаларды қолдану әдістемесі қарастырылады. Заманауи талапқа сай ақпарат құралдары бағдарламаларын техникалық пәндерде қолдану негізгі мәселелерді шешуде үлкен роль атқарады. Оқу материалының негізгі элементі ретінде арнаулы техникалық терминдермен, белгілермен бекітілген ұғымдар айқындалады. Конструкторлық тәлім беруде, техникалық ой өрісін дамытуда логика-құрылымды сұлбаларды қолданумен сабақ жүргізу уақыт үнемдеу тиімділігімен маңыздылығын табады. Логика-құрылымды сұлбаларды қолдану білім алушылардың тақырып бойынша білімдерін жүйелендіру және олардың конструкция есептеулерінде практикалық мәнін жалпыландыруға арналғанын көрсетеді.

Түйін сөздер: қолданбалы механика ұғымдары, логика құрылымды сұлбалар, деформация, кернеу, негізгі болжамдар, серпімділік модулі, Гук заңы.

Аннотация. В изучении дисциплины прикладной механики рассматриваются методы применения логико-конструктивных схем в зависимости от сложности и специфики курса. Использование в технических дисциплинах программ современных средств информации играет большую роль в решении основных задач. В качестве основного элемента учебного материала определяются понятия, закрепленные специальными техническими терминами, знаками. Проведение занятий с использованием логико-конструктивных схем конструкторского обучения, развития технического кругозора находит важность экономии времени. Применение логико-конструктивных схем свидетельствует о том, что обучающийся предназначен для систематизации знаний по теме и обобщения их практического значения в расчетах конструкции.

Ключевые слова: понятия прикладной механики, конструктивные схемы логики, деформация, напряжение, основные прогнозы, модуль упругости, закон Гука.

Annotation. In the study of the discipline of applied mechanics the methods of application of logic-constructive schemes depending on the complexity and specificity of the course are considered. The use of modern means of information in technical disciplines plays an important role in solving the main problems. As the main element of educational material the concepts fixed by special technical terms, signs are defined. Conducting classes with the use of logical-structural schema design training, development technical Outlook finds the importance of saving time. The use of logic-constructive schemes indicates that the student is designed to systematize knowledge on the topic and generalization of their practical value in the design calculations.

Key words: concepts of applied mechanics, constructive schemes of logic, deformation, stress, basic forecasts, elastic modulus, Hooke's law.

Қолданбалы механика ғылыми зерттеулерде, инженерлік тәжірибе қызметінде және арнаулы пәндерді оқытуда кеңінен қолданылатын күрделі, жалпытехникалық көп компонентті ұғымдарға, есептеулерге және сызбаларға негізделген.

Қолданбалы механика пәнін оқыту процесіне курстың күрделілігінен, ерекшеліктерінен туындайтын бірнеше факторлар және оған оқу жоспарымен бөлінген жалпы сағат санының қысқаруы да әсер етеді.

Қолданбалы механика ұғымдарының бұл ерекшеліктері дидактикалық тұрғыдан оқытуға енетін маңызды қасиеттер, белгілер, байланыстар және қатынастар ретінде анықталуы мүмкін. Сапасы сандық сипаттамасымен толықтырылып, қолданбалы механика ұғымдарын меңгеру дамыған абстракты танымды талап етеді. Мұндай ұғымдарды қалыптастыру процесі талдау және синтездеу, салыстыру, жалпылама операцияларын меңгеру болып табылады.

Бұдан шығатыны білім алушылардың әрекетін басқару үшін әр сабаққа оқыту құралын таңдауда ғылыми тұрғыдан негізделуі қажет. Оқыту құралы оқу материалын талдау нәтижесі болғаны дұрыс.

Оны талдауда оқу материалының негізгі элементі ретінде арнаулы техникалық терминдермен және белгілермен бекітілген ұғымдар айқындалады. Механиканың әрбір ұғымы бір жағынан теориялық танымның жалпылама нәтижесі, екінші жағынан түрлі ішкі байланыстар мен қатынастарды айқындау жолымен жаңа ұғымдарды меңгеруге арналған қор деп айтуға болады.

Оқу материалын талдау келесі мәселелерді шешуге мүмкіндік береді: білім алушылар үшін жаңа ұғымдар, терминдер, бөлімдегі анықтамалар, тақырыптар немесе олардың бір сабақта өзара байланысын ашып көрсету, әрқайсысының басқаларымен байланыс дәрежесіне қарай маңыздылығын қою, байланыстар және ұғымдар мен анықтамалар арасындағы қатынасты анықтау, жоғары дәрежеде маңызды жақтарын ашатын оқу құралы кешенін әзірлеу және оқылатын материалға қатынасы.

Бұл кешенді құрайтын оқу құралын қарастырсақ:

1. Оқу материалы логика - құрылымды сұлбалар, кестелер түрінде логикалық жағын айқындайтын көрнекі құралдар. Олар білім алушылардың сапалы және мақсатқа бағытталған әрекетінің бағдары, есептеулерді жүргізу алгоритмі, болжамдар мен ұғымдардың өзара байланысының көріністі объектісіне арналған. Олар сапалы және сандық ақпараттарды жеткізеді, ұғымдарды олардың маңызды белгілері мен қасиеттері бойынша топтастырады, әр ұғымның курс, бөлім, тақырыптағы орнын көрсетеді.

Логика құрылымды сұлбалар тақырып бойынша бөлім мазмұнының бейнелі суреттемесін береді, ұғымдар мен болжамдар арасындағы мағыналы байланысты

калыптастырады, материалды оқытудың реттілігін анықтайды. Олар оқытушыға танымды оқу есептерін алдын ала білуге мүмкіндік береді. Ұғымдардың өзара байланысы өзінің көрініс бейнесін механика заңдарында, теориялық қорытындыларда табады.

Мысалы, келесі ұғымдардың деформацияланатын дене, абсолютті және салыстырмалы ұзару (қысқару), серпімділік модулі, кернеулер сызықтығы, материалдардың қасиеттері және деформация сипаттамалары туралы болжамдар мен қағидалар, жүктеме түрлері, қию әдісі және ішкі күш факторлары, кернеу, сызықтық және бұрыштық деформациялар өзара байланысын қадағалай отырып Гук заңы туралы толық түсінік алу жеткілікті.

Қолданбалы механика пәнінде логика-құрылымды сұлбаларды қолдану келесі мүмкіндіктерді береді:

- а) ұғымдарды маңызды қасиеттері мен белгілері негізінде жіктеуге (1 –сурет, 2-сурет) [1];
- ә) шамалардың маңыздылығын, бастапқы жағд Гук формуласы $\Delta l = Nl/E \cdot A$ айлары мен болжамдарына мән бере отырып есептеу формулаларына талдау, есептеу жүргізудің реттілігіне мән беруге;
- б) білім алушылардың оқу материалының маңыздылық қасиеттері, белгілері бойынша жіктелуін, топтастыруын, кестелерді толтыру, жеке сұлбаларды сызу, оқу материалын жүйелендіру, өзіндік жұмыстарын ұйымдастыру.

2. Оқу объектісін дәл елестетуге болатын көрнекті құралдар. Оған нақты машина бөлшектері: мойынтіректер, біліктер, муфталар және т.б. [2].

Бұл оқу құралдары маңызды белгілер және қалыптасқан ұғым қасиеттерін айқындау, оқыған теориялық материалдың практикалық мәнін көрсету үшін қызмет етеді. Материалдар кедергісі бөлімін оқытуда басталатын «Негізгі болжамдар» тақырыбына оқу құралы кешенін және қолдану әдісін қарастырсақ.

«Материалдар кедергісіндегі болжамдар мен қағидалар» тақырыбы логика-құрылымды сұлбасы материалдар кедергісі болжамдары туралы білімдерін жүйелендіру және олардың конструкцияларды есептеулерде практикалық мәнін жалпыландыруға арналған. Сұлба үй тапсырмасын, өзіндік жұмыстарын түсіндіргенде және тексергенде, сонымен қатар бекітілген білімнің өзектілігі үшін қолданылады.

«Негізгі болжамдар» тақырыбы статикамен салыстырғанда материалдар кедергісі туралы ғылымның ерекшеліктерін, конструкцияларды есептеуде статика теңдеулерінің қолдану мүмкіндігін айқындайды, нақты деформацияланатын дене, жылжудың аздығы, біртектілігі мен изотроптылығы, кернеу және дененің кернеулі жағдайы, серпімділіктің ішкі күштері және ішкі күш факторлары сияқты ұғымдар маңыздылығын табады.

Бұл ұғымдар жүйесі материалдардың механикалық сипаттамаларын ашады, түрлі деформациядағы конструкция орнықтылығын және қаттылығын, беріктігін сапалы бағалауға мүмкіндік береді.

Сапалық сипаттамасы әр деформацияны оқытуда айқындалады. Бұдан «Негізгі болжамдар» тақырыбы ұғымдарының жүйесі материалдар кедергісі бөлімін сапалы оқыту негізі болып табылады. Білім алушылардың бұл белсенді танымды әрекетінде оқу материалының негізділігі, толыққандылығы ашылады.

Дистанционды оқытуда логика құрылымды сұлбалар оңтайлы оқу материалы.

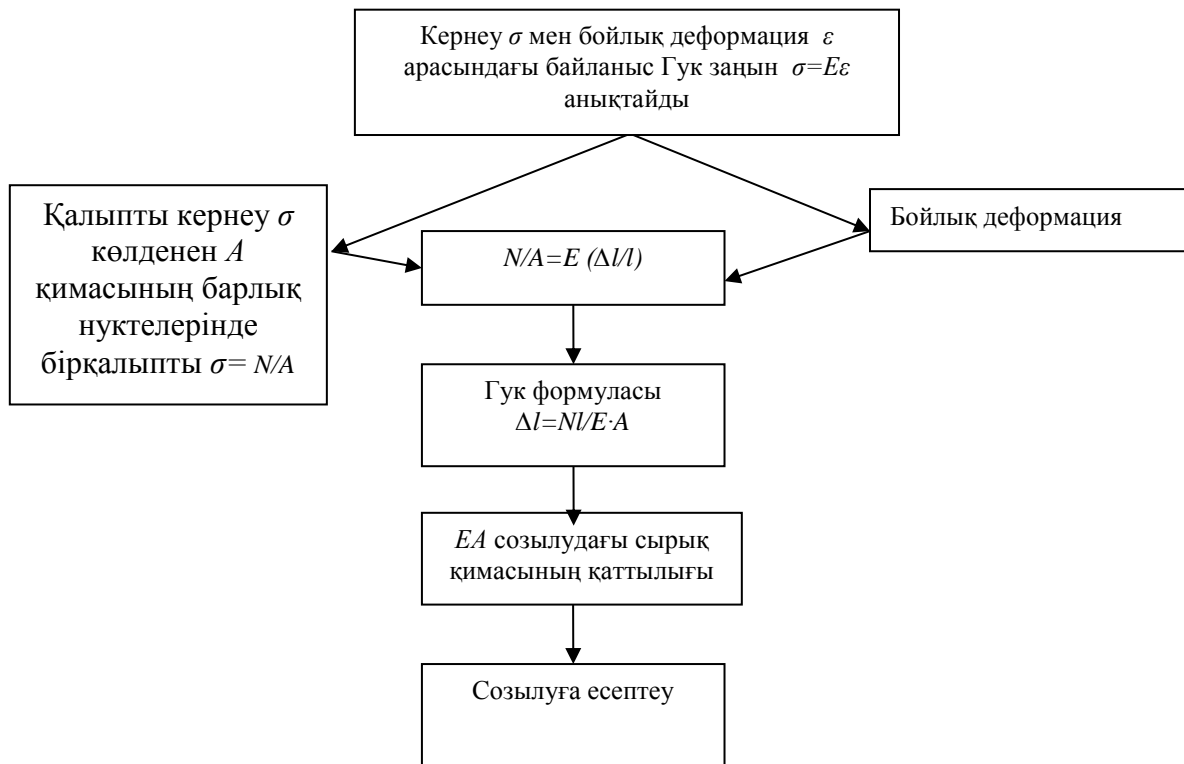

1-сурет. Созылу және сығылу.

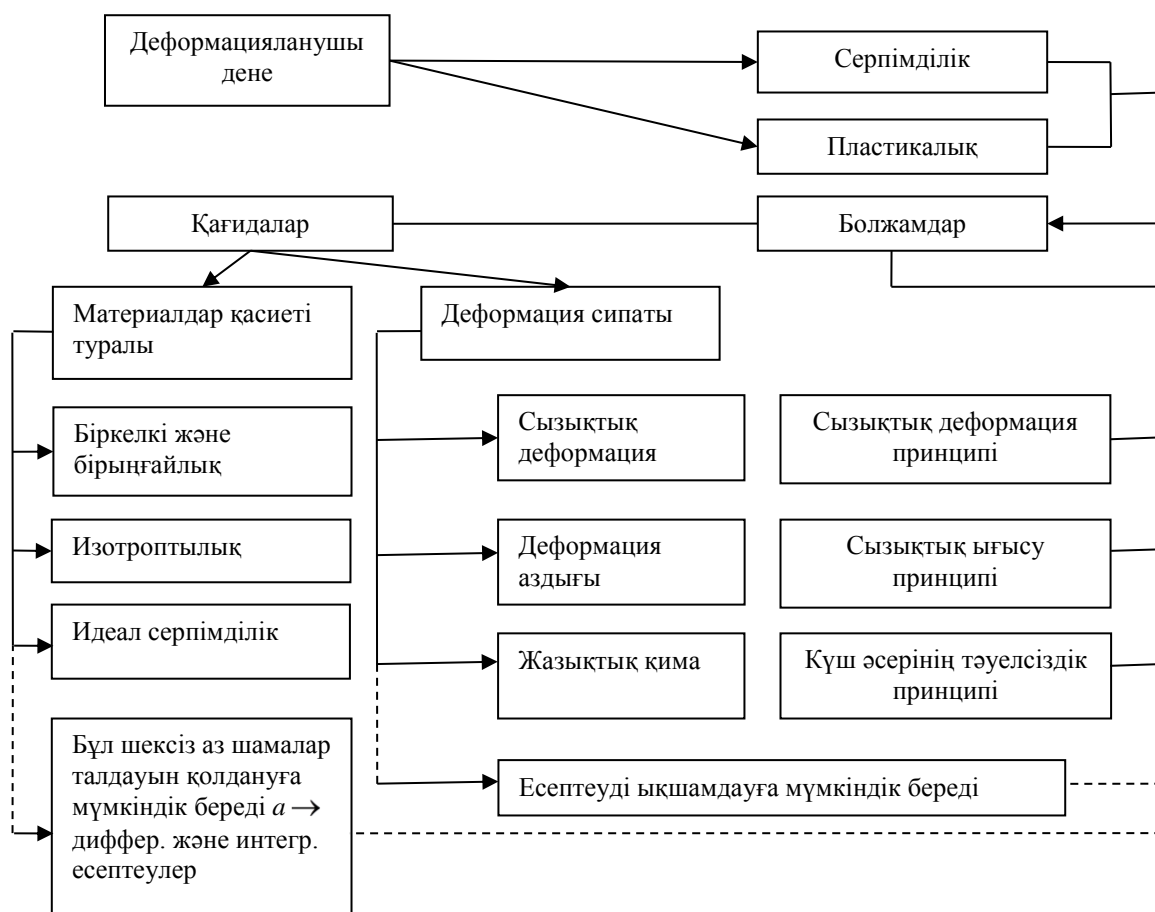

2-сурет. Материалдар кедергісінің болжамдар мен қағидалар

Пайдаланылған әдебиеттер тізімі

1. Сахар А.М. Логическая структура учебного материала. М., 1998.
2. Радченко А.К. Методика демонстративного эксперимента по технической механике. Минск, 1974.
3. Дарков А.В., Шапиро Г.С. Сопротивление материалов, Москва: Высшая школа, 1989 г.
4. Копнов В.А., Кривошапко С.Н. Сопротивление материалов. Руководство для решения задач, выполнения лабораторных и расчетно-графических работ, Москва: Высшая школа, 2003 г.
5. Ахметова М.Р., Жубаев С.Т., Шилмагамбетова Ж.Ж. «Қолданбалы механика» пәнінен дәріс сабағына логикалы-құрылымды сұлбалар, Әдістемелік нұсқау-Ақтөбе: Қ.Жұбанов атындағы Ақтөбе өңірлік мемлекеттік университеті, 2016-316.

ЖАРАТЫЛЫСТАНУ ҒЫЛЫМДАРЫ

ЕСТЕСТВЕННЫЕ НАУКИ

NATURAL SCIENCES

SRSTI 87.19

CLEANING PRODUCTION WASTE WATER USING FILTRATION FIELDS

N.S. BEKBAULINA, I.ZH. MOLDEKOVA

K.Zhubanov Aktobe Regional University, Aktobe, Kazakhstan

Аңдатпа. Тұщы судың маңызы үнемі артып келеді; су - құнды табиғи байлық. Әдетте, егер су ресурсы күнделікті өмірде және өндірісте ұтымды пайдаланылмаса, ластану органикалық және минералды табиғат заттарымен жүреді. Бұл ағынды су. Мазмұнына байланысты мұндай су қауіпті болуы мүмкін, оған улы заттар мен түрлі жұқпалы аурулардың қоздырғыштары кіреді. Сондықтан адамзаттың экологиялық проблемаларының бірі ағынды суларды тазарту болып табылады. Ол үшін айтарлықтай шығындарды қажет етпейтін және оларды тиімді тазартуды қамтамасыз ететін осындай тазарту әдісін табу керек. Жұмыс барысында балдырлар оларды судың органолептикалық сипаттамаларын жақсартуда қолдану мақсатында зерттелді. Белгілі бір микроорганизмдердің су ортасын тазарту қабілеті биотехнология, микробиология және экология сияқты көптеген ғылыми зерттеулердің тақырыбы болып табылады.

Түйінді сөздер: ағынды суларды тазарту, биологиялық тазарту, микроорганизмдер.

Аннотация. Значение пресной воды постоянно растет, вода - это ценный природный ресурс. Как правила при не рациональном пользовании водным ресурсом в быту и промышленности происходит загрязнения веществами органической и минеральной природы. Это сточная вода. В зависимости содержания такая вода может быть опасна и включать токсичные вещества и возбудители различных инфекционных заболеваний. Поэтому одной из экологических проблем человечества является очистка сточных вод. Для этого необходимо найти такой способ очистки, который не потребует существенных затрат и обеспечит эффективное их очищение. В ходе работы были изучены водоросли с целью использования их в улучшении органолептических показателей воды. Способность некоторых микроорганизмов отчищать водную среду объектом изучения многих наук, таких как биотехнология, микробиология и экология.

Ключевые слова: сточные воды, очищение, биологическая очистка, микроорганизмы.

Annotation. The importance of fresh water is constantly growing; water is a valuable natural resource. As a rule, if the water resource is not used rationally in everyday life and in industry, pollution occurs with substances of organic and mineral nature. This is waste water. Depending on the content, such water can be dangerous and include toxic substances and pathogens of various infectious diseases. Therefore, one of the environmental problems of mankind is wastewater treatment. To do this, it is necessary to find such a cleaning method that does not require significant costs and ensures their effective cleaning. During the work, algae were studied in order to use them in improving the organoleptic characteristics of water. The ability of some microorganisms to purify the aquatic environment as an object of study in many sciences, such as biotechnology, microbiology and ecology.

Key words: waste water, purification, biological purification, microorganisms.

The aim of this work is to create biological filtration fields for the treatment of industrial wastewater. The problem of wastewater treatment is one of the pressing topics of our time. Modern industry needs a lot of water. Its consumption is hundreds of times greater than all together with natural substances taken. [1]

The complexity and diversity of the problem of rational use of natural resources and environmental protection forced a person to take a close look at nature, which has natural mechanisms of self-healing and self-preservation.

Scientists are actively connecting natural mechanisms, creating barriers to pollution of water bodies and the atmosphere. We believe that if there is pollution, then there must be a purification method, and best of all, if this method is biological, because this method will provide the greatest efficiency, as well as low cost. Plants can serve this way. To be cleaners of water sources from pollution - this is what nature has entrusted the highest responsibilities to higher water plants. The reed is perhaps the best at handling this. Reed is a large perennial and unpretentious plant. It is because of its unpretentiousness that it is widespread and extremely widespread in all parts of the world. (fig. 1) [2]



Figure 1. Common reed

Reed grows along the banks of ponds, rivers, lakes, along the coasts of seas, artificial reservoirs and in floodplains periodically flooded with floods. What facts indicate that reed is a strong natural cleaner of water bodies? Reed is able to grow along the shores of the seas, in the water of salt estuaries, lakes, near sulfur springs, in water bodies heavily polluted by industrial effluents. This phenomenon is explained by some biological features of the structure and development of the reed. The hollow shoots of reed, which resemble knotted straw, grow every year from the buds of renewal, occurring on long, knotty and tubular underground rhizomes. Roots 5-6 cm thick have large internal air cavities blocked by transverse diaphragms. It is these air cavities that help the reed to adapt to the unfavorable gas composition of swamp soils.

And in such soil contains up to 70% methane, about 10% carbon dioxide, 2% hydrogen sulfide and about 17% nitrogen and 1% hydrogen, and nitrogen and hydrogen are in active reducing

form. It is noticeable that in the composition of the soil air of the marshes there is almost no oxygen, and the carbon dioxide content is greatly increased. [3]

Especially good cane ordinary develops and grows luxuriantly where there are more sulfides and hydrogen sulfide. At three to five lower nodes of the shoot, which are covered with water, a fairly dense fibrous network of additional water-air roots develops. Their osmotic surface often exceeds the area occupied by plants, five to ten, and sometimes fifteen times, researchers noticed.

In plant life, these roots are a mechanical filter through which all kinds of fine particles in water are retained: mineral and organic suspended solids, small plant and animal fibers, sand, clay, oil and fat emulsions, colloid flakes and so on, and the water is purified from these solid components. However, the function of the additional water-air roots of the reed is not limited only to the mechanical treatment of water from particles suspended in it. Using these roots, plants extract from water not only various nutrients dissolved in it for reeds, but also ballast substances and even toxic substances and salts for water bodies and rivers. Mercury and lead are especially dangerous to living organisms. The tragic effects of mercury compound poisoning were recorded in Japan, where the accumulated mercury in marine animals was used by humans for food. [4]

Thus, in order to solve the cleaning problem, we propose the creation of filtering fields.

Reeds with a density of 20 plants / m² should be planted in the upper layer of the soil. Below are layrogravia and sand layers consisting of particles of various diameters. At the very bottom, place the pipes used to drain the treated water using a pump system. Cover the bottom and walls of the field with an impermeable material. From which it follows that the wastewater pumped into the cleaning field is first subjected to biological treatment with a layer of reed, then mechanically treated in layers of sand and gravel, after which they are pumped out using a system of pipes and pumps. (Fig.2) [5]

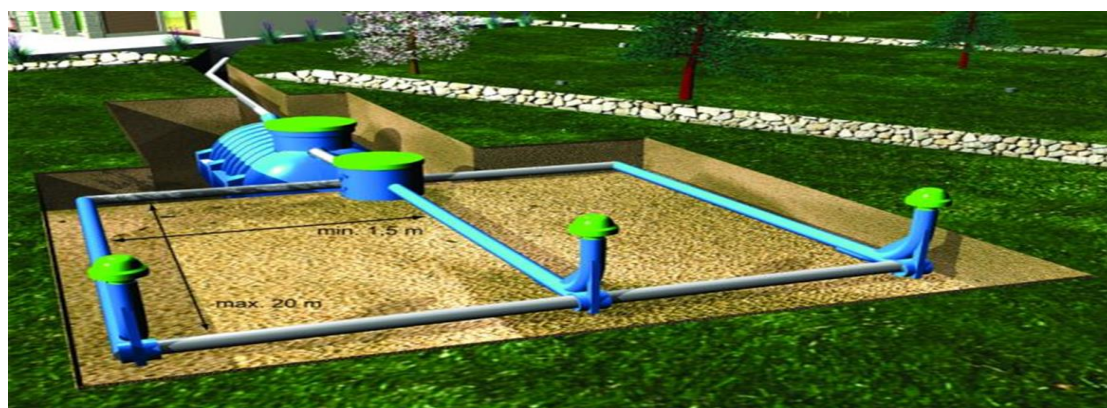

Figure 2. Computer model of the principle of the action of filtering fields

In conclusion, we can say that this method does not require large expenditures either for the construction of the field or for its operation, the duration of which can reach from 30 to 50 years.

This method has a positive effect on the environment and does not pollute the biosphere, as well as solve the big problem of wastewater treatment and return of clean water to the production process.

References

1. Adams, Preston, Jeffrey J. W. Baker, and Garland E. Allen. The Study of Botany. - Reading, ME: Addison-Wesley, 2012 - p. 15–31 (книга)
2. Adams, Richard M. Native Lilies, American Horticulturist, - Reading, ME: Addison-Wesley, 2017 - p. 28–31. (книга)
3. Agricultural Biotechnology (A Lot More than Just GM Crops) Biotech Information Series: 1 Harisha, S. (Sharma) [Introduction to practical biotechnology] Biotechnology procedures and experiments handbook / S. Harisha. - Challenges and Prospects 2016- p. 118–215 (книга)
4. Alexopoulos, Constantine John. Introductory Mycology, 2nd Ed - . New York: John Wiley & Sons, 2016 - p. 45–59 (книга)
5. Ashlee Cunsolo. The Ecology Book. - Dorling Kindersley, 2019 - p. 18–25.
6. Bailey, Liberty Hyde and Ethel Zoe Bailey, Hortus Third, A Concise Dictionary of Plants Cultivated in the United States and Canada, revised and expanded by the Staff of the Liberty Hyde Bailey Hortorium, - A unit of the New York State College of Agriculture and Life Sciences, New York, 2017 - p. 218–345 (интернет источники)
7. Barnes, Burton V. and Warren H. Wagner, Jr. Michigan Trees. A Guide to the Trees of Michigan and the Great Lakes Region. - The University of Michigan Press, 2018 - 16 p (интернет источники)
8. Batyrova K.I. Introduction to biology: Textbook / K. I. Batyrova, D. K. Aydarbaeva. - Almaty: Association of higher educational institutions of Kazakhstan, 2016. - 316 p (книга)
9. Botany: Textbook / S.K.Imankulova, L.B.Seilova, K.I.Shalabaev and etc. - Almaty : Association of higher educational institutions of Kazakhstan, 2016 - 280 p (книга)
10. Economics of agriculture / I.A. Minakov, N.P. Kastornov, R.A. Smykov and others; Ed. I.A. Minakova. - 2nd ed., Revised. and add. - M.: KolosS, 2015. -400 s: ill. - (Textbooks and study guides for students of higher educational institutions) - p. 218–345. (книга)
11. Genetically Engineered Plants and Foods: A Scientist's Analysis of the Issues (Part 1).- Annual Review of Plant Biology. Lemaux, Peggy G. 2017- p. 48–67. (книга)
12. Genetically Engineered Plants and Foods: A Scientist's Analysis of the Issues (Part 11).- Annual Review of Plant Biology. Lemaux, Peggy G. 2018 - p. 8–11. (интернет источники)
13. Lotova L.I. Morphology and anatomy of higher plants - M: Editorial URSS, 2017 - 528 p. (интернет источники)

14. Michael Kent, *Advanced Biology* - Oxford University Press, 2016 (интернет источники)

15. Sydorenko O.V. Growth of grain yield - a factor in the sustainable development of the agro-industrial complex // *Grain Economy* - 2019. - No. 6 - p.24-26 (статья журнала)

16. Яковлев С.В., Воронов Ю.В. Водотведение и очистка сточных вод/Учебник для вузов: - М.: АСВ, 2014. – 704 с. (книга)

17. Хенце М. Очистка сточных вод: Пер. с англ./ Хенце М., Армоэс П., Ля-Кур-Янсен Й., Арван Э. – М.: Мир, 2016. – 480 с. (книга)

SRSTI 34.35.33:

BIOINDICATION OF AGROCENOSIS. INFLUENCE OF MICRONUTRIENTS AND MACRONUTRIENTS FOR THE DEVELOPMENT AND GROWTH OF CULTIVATED PLANTS

I.ZH. MOLDEKOVA

K. Zhubanov Aktobe Regional University, Aktobe, Kazakhstan

Аңдатпа: Микроэлементтер мен макроэлементтердің мәдени өсімдіктердің дамуы мен өсуіне әсерін зерттеу нәтижесінде теңдестірілген топырақ өсімдіктердің үйлесімді дамуы мен өсуіне үлкен әсер ететіндігін көрсетті, себілген алқаптар өсірілген дақыл үшін оңтайлы болуы керек, ал биоиндикация қоршаған ортаның сапасын бағалау үшін үлкен маңызға ие. Тақырыпты таңдау дәнді дақылдардың өсуін зерттеу мәселелерінің эндемикалық маңыздылығы мен өзектілігіне сәйкес жасалды, Ақтөбе облысы Қазақстандағы дәнді дақылдардың ірі өндірістік және ғылыми базасы болып табылады. Оның өзектілігі сонымен қатар талдаудың қарапайымдылығымен, жылдамдығымен және арзандығымен байланысты. Биоиндикация топырақтың макро және микроэлементтеріндегі кемшіліктерді тез анықтауға және тапшылықты немесе артықты тез жоюға мүмкіндік береді. Агроценоздың биоиндикациясының өндірістік маңызы бар және ол экономиканың дамуына тікелей әсер етеді.

Түйін сөздер: макроэлементтер, микроэлементтер, биоиндикация, егілетін алқаптардың сапасы, биогенді элементтер, дәнді дақылдар, агроценоз, агроценоз, сұлы (*Avena sativa*) биоиндикациясы.

Аннотация: Изучение влияния микроэлементов и макроэлементов на развитие и рост культурных растений показало, что на гармоничное развитие и рост растений огромное влияние оказывает грамотно сбалансированный грунт, посевные поля должны быть оптимальными для возделываемой культуры, а биоиндикация имеет огромное значения для оценки качества окружающей среды. Выбор темы был произведен в соответствии с учетом эндемичной значимости и актуальности вопросов изучения роста злаковых культур, Актюбинская область является крупной производственной и исследовательской базой зерновых культур Казахстана. Ее актуальность обусловлена также простотой, скоростью и дешевизной проведения анализа. Биоиндикация позволяет быстро обнаружить недостатки макро и микроэлементов почвы и быстро устранить дефицит или избыток. Биоиндикация агроценоза имеет производственное значение и напрямую влияет на развитие экономики.

Ключевые слова: макроэлементы, микроэлементы, биоиндикация, качество посевных площадей, биогенные элементы, злаковые растения, агроценоза, биоиндикация агроценоза, овес посевной (*Avena sativa*).

Annotation. The study of the influence of microelements and macroelements on the development and growth of cultivated plants has shown that a well-balanced soil has a huge influence on the harmonious development and growth of plants, sown fields should be optimal for the cultivated crop, and bioindication is of great importance for assessing the quality of the environment. The choice of the topic was made in accordance with the endemic significance and relevance of the issues of studying the growth of cereal crops, the Aktobe region is a large production and research base of grain crops in Kazakhstan. Its relevance is also due to the simplicity, speed and low cost of the analysis. Bioindication allows you to quickly detect deficiencies in macro and microelements of the soil and quickly eliminate the deficit or excess. Bioindication of agrocnosis is of industrial importance and directly affects the development of the economy.

Key words: macroelements, microelements, bioindication, quality of sown areas, biogenic elements, cereals, agrocnosis, bioindication of agrocnosis, oats (*Avena sativa*).

We carried out research on the condition of passive areas using cereals. At the same time, an assessment of abiotic factors was carried out. Such as temperature, humidity, soil acidity, salinity, content of chemical elements, etc. And biotic well-being of organisms, their populations and communities. But the main aspect was to identify the influence of microelements and macroelements on the development and growth of cultivated plants, on the volume and quality of the resulting crop [1].

The relevance of the research is the need to get high yields at minimal cost, while maintaining the environmental friendliness and organic nature of the product. Our research is characterized by simplicity, speed and minimal set of funds and material costs, while maintaining the clarity of determining the quality of crops.

The object of study is cultivated plants (oats) grown in natural (experimental station) and unnatural (laboratories of the Department of Biology and home conditions) conditions

The purpose of the article is to identify the influence of microelements and macroelements on the development and growth of cultivated plants, to determine the composition of a balanced soil, bioindicator analysis of an agrocnosis to identify the state of the environment.

During the research, the following tasks were solved:

1. Ecological and biological characteristics of fields
2. Research of bioindication
3. Detection of deficiency or excess of chemical elements in the soil
4. Growing plants in aquatic culture with a complete nutrient and with the exclusion of nutrients [2].

We used the biochemical method of S.M. Tkalich (1959) and A.P. Vinogradov, D.P. Malyuga (1963). The main idea of these scientists was that the chemical composition of an

organism depends on the composition of the geochemical environment and development according to different criteria will be determined by a complete set of necessary biochemical substances, depending on the generic and species specificity. Materials and equipment: plant seeds, flat bacteriological containers, scales, weights, tweezers, a ruler divided into millimeters (length - 100 cm), gauze, filter paper, vessels for seedlings [3]. Calculation and preparation of solutions for nutrient mixtures (complete and with the exclusion of one or another element). Take Knop's mix as an example.

Calculation and preparation of solutions for nutrient mixtures (complete and with the exception of one or another element). Take the Knop mixture as an example.

Table 1.

| № | Chemical formula | For 1 liter of water in grams |
|----|---------------------------------------|-------------------------------|
| 1. | Ca(NO ₃) ₂ | 1,00 |
| 2. | KH ₂ PO ₄ | 0,25 |
| 3. | MgSO ₄ · 7H ₂ O | 0,25 |
| 4. | KCl | 0,125 |
| 5. | Fe ₂ Cl ₆ | 0,0125 |

Mixture with the exception of potassium:

Salt KH₂RO₄ is replaced by NaH₂RO₄ · H₂O. The calculation is as follows:

$$1. \text{KH}_2\text{PO}_4 - \text{P} \quad 136,2 - 31,4$$

$$0,25 - x \text{ or } \quad 0,25 - x$$

therefore

$$31,04 \times 0,25$$

$$x = \frac{\quad}{136,2} = 0,057 \text{ (g)}$$

$$136,2$$

$$2. \text{NaH}_2\text{PO}_4 \cdot \text{H}_2\text{O} - \text{P} \quad 138,07 - 31,04$$

$$x - 0,057$$

this implies

$$138,07 \times 0,057$$

$$x = \frac{\quad}{31,04} = 0,25 \text{ (g)}$$

$$31,04$$

Thus, the following composition of the nutrient mixture without potassium is obtained:

$$\text{Ca(NO}_3)_2 \quad - 1,00$$

$$\text{NaH}_2\text{PO}_4 \quad - 0,25$$

| | | |
|---------------------------------------|----------|------------------------|
| NaCl | – 0,09 | Per one litre of water |
| MgSO ₄ · 7H ₂ O | – 0,25 | |
| Fe ₂ Cl ₆ | – 0,0125 | |

The composition of the nutrient mixture without phosphorus will be as follows:

| | | |
|---------------------------------------|----------|------------------------|
| Ca(NO ₃) ₂ | – 1,00 | |
| KCl | – 0,255 | |
| MgSO ₄ · 7H ₂ O | – 0,25 | Per one litre of water |
| Fe ₂ Cl ₆ | – 0,0125 | |

The composition of the nutrient mixture without nitrogen:

| | | |
|---------------------------------------|----------|------------------------|
| CaSO ₄ · 2H ₂ O | – 1,03 | |
| KH ₂ PO ₄ | – 0,25 | |
| KCl | – 0,125 | Per one litre of water |
| MgSO ₄ · 7H ₂ O | – 0,25 | |
| Fe ₂ Cl ₆ | – 0,0125 | |

This work was carried out from 21.01 to 29.02. 2020 in the laboratory of the Department of Ecology and Biology, Faculty of Natural Sciences, Aktobe State University named after K. Zhubanov. During the study, we did not measure the temperature, humidity of the laboratory air and did not pay attention to climatic conditions. This work was first done at the department, so there is no comparative data. In the literature, the data is old (1984). In the study of oats, we found some changes. We displayed these changes in this table 2 and diagram 1.

Table 2. Sample table of accounting for the results of experience with aquatic cultures
Beginning of the experiment 27.01.2020. Date of cleaning 29.02.2020.

| № | Mixture composition | Plant height in cm. | Root system in cm. | Note |
|----|---------------------|---------------------|--------------------|---|
| | | | | The appearance of the plant |
| 1. | Complete solution | 9,5 | 2,5 | 2 leaves, the root system is bunch-shaped, the color of the leaves is saturated green |
| 2. | Without Ca | 3 | 1,5 | 1 leaf, short. The root system is not beam-like, the color of the leaf is pale green. |
| 3. | Without P | 28 | 13 | 3 leaves, there is a sharp elongation and yellowing of the leaves, the root system is not bunchy, elongated. |
| 4. | Without K | 33 | 6 | 2 leaves, elongated, the color at the edges of the leaves turns yellow, the root system is short and bundle, yellowing of the stem is observed. |
| 5. | Without Mg | 32 | 9,5 | 3 leaves, elongated, the tips of the leaves turn yellow, the root system is short and bundle-shaped. |

As Table 2 shows, the soil factor directly affects plant growth. The absence or deficiency of trace elements in the soil negatively affects the development of plants and the quality of their crops, without which normal physiological activity of plant organisms is impossible [4]. See chart structure of this table in the appendix (f.1).

And from the plant we made a herbarium. Herbarium is attached and in the form of a Figure 1.

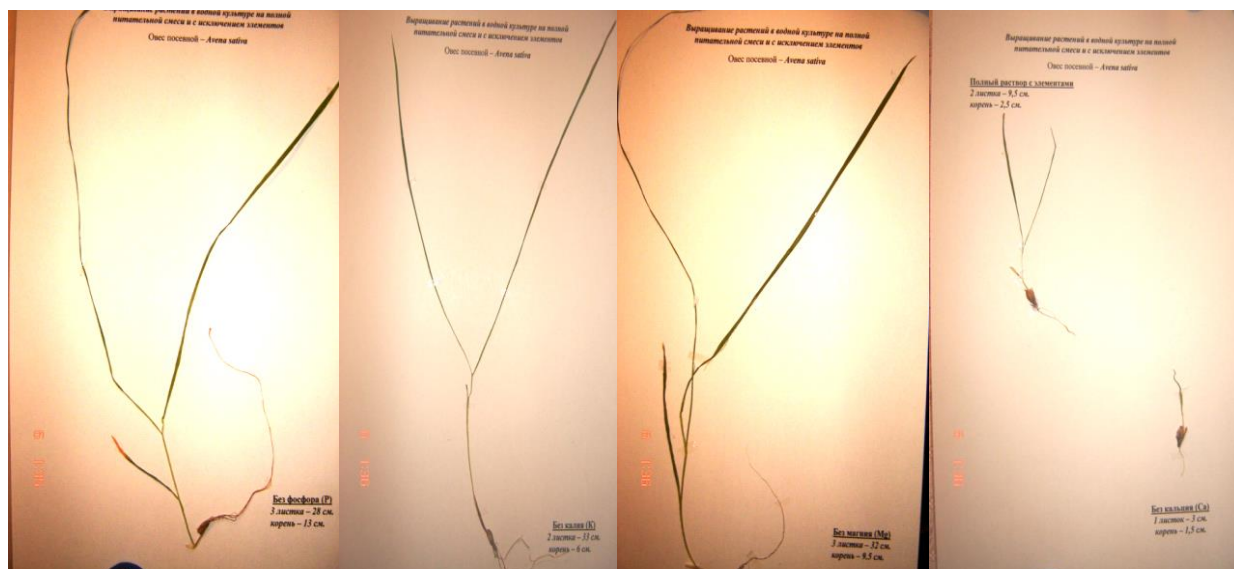











Figure 1. Photos of cereal plants

Figure 1 reflects the dynamics of grain growth depending on the modulation of growing conditions with the exception of certain elements.

As a result of the study, we have compiled a table reflecting the lack or excess of micronutrients and macronutrients in the diet according to the appearance of the plant.

Table 3. Lack or excess of microelements and macroelements in plant nutrition.

| Plant nutrition element | Signs - symptoms, observations | Figure |
|-------------------------|--|---|
| N | With a shortage, growth first slows down, the leaves become small, the color is lighter green and turns yellow |  |
| P | The leaf blade becomes dull, a bronze tint forms. |  |

| | | |
|----|--|---|
| К | Leaves turn pale. |  |
| Ca | Leaves curl and fall |  |
| Mg | The leaf blade turns yellow, red, or purple with green edges and veins |  |
| Cu | Growth slows down, leaves are pale with brown spots, not pretty |  |
| Zn | The leaf blade is small, narrow, wrinkled. |  |
| Fe | Leaves are yellow and non |  |
| Mo | Leaves are yellow and non |  |

Based on the literature data and the results of the study, it was possible to establish that:

Lack or excess of microelements and macronutrients in plant nutrition are characterized by symptoms or signs manifested in the external structure, sometimes these signs can be mistaken for diseases, but with feeding, fertilizing, all symptoms go away [5].

As a result of the work done, it was possible to establish a direct relationship between the quality of soil (biogenic elements, organic and mineral compositions) and the development of cereal crops, to find the optimal and limiting content of biogenic elements [6]. As a result of the study, the content of the qualitative and quantitative composition of nutrients for the normal development of cereals was determined. The absence or deficiency of trace elements in the soil negatively affects the development of plants and the quality of the crop, without which the normal physiological activity of plant organisms is impossible.

References

1. Adams, Preston, Jeffrey J. W. Baker, and Garland E. Allen. The Study of Botany. - Reading, ME: Addison-Wesley, 2012 - p. 15–31 (книга)
2. Adams, Richard M. Native Lilies, American Horticulturist, - Reading, ME: Addison-Wesley, 2017 - p. 28–31. (книга)
3. Agricultural Biotechnology (A Lot More than Just GM Crops) Biotech Information Series: 1 Harisha, S. (Sharma) [Introduction to practical biotechnology] Biotechnology procedures and experiments handbook / S. Harisha. - Challenges and Prospects 2016- p. 118–215 (книга)
4. Alexopoulos, Constantine John. Introductory Mycology, 2nd Ed - . New York: John Wiley & Sons, 2016 - p. 45–59 (книга)
5. Ashlee Cunsolo. The Ecology Book. - Dorling Kindersley, 2019 - p. 18–25.
6. Bailey, Liberty Hyde and Ethel Zoe Bailey, Hortus Third, A Concise Dictionary of Plants Cultivated in the United States and Canada, revised and expanded by the Staff of the Liberty Hyde Bailey Hortorium, - A unit of the New York State College of Agriculture and Life Sciences, New York, 2017 - p. 218–345 (интернет источники)
7. Barnes, Burton V. and Warren H. Wagner, Jr. Michigan Trees. A Guide to the Trees of Michigan and the Great Lakes Region. - The University of Michigan Press, 2018 - 16 p (интернет источники)
8. Batyrova K.I. Introduction to biology : Textbook / K. I. Batyrova, D. K. Aydarbaeva. - Almaty : Association of higher educational institutions of Kazakhstan, 2016. - 316 p (книга)
9. Botany: Textbook / S.K.Imankulova, L.B.Seilova, K.I.Shalabaev and etc. - Almaty : Association of higher educational institutions of Kazakhstan, 2016 - 280 p (книга)
10. Economics of agriculture / I.A. Minakov, N.P. Kastornov, R.A. Smykov and others; Ed. I.A. Minakova. - 2nd ed., Revised. and add. - M .: KolosS, 2015. -400 s: ill. - (Textbooks and study guides for students of higher educational institutions) - p. 218–345. (книга)
11. Genetically Engineered Plants and Foods: A Scientist's Analysis of the Issues (Part 1).- Annual Review of Plant Biology. Lemaux, Peggy G. 2017- p. 48–67. (книга)

12. Genetically Engineered Plants and Foods: A Scientist's Analysis of the Issues (Part 11).- Annual Review of Plant Biology. Lemaux, Peggy G. 2018 - p. 8–11. (интернет источники)
13. Lotova L.I. Morphology and anatomy of higher plants - М: Editorial URSS, 2017 - 528 p. (интернет источники)
14. Michael Kent, Advanced Biology - Oxford University Press, 2016 (интернет источники)
15. Sydorenko O.V. Growth of grain yield - a factor in the sustainable development of the agro-industrial complex // Grain Economy - 2019. - No. 6 - p.24-26 (статья журнала)

SRSTI 34.35.33

THE INVESTIGATION AND USAGE OF THE WASTEWATER ALGOCENOSIS FOR THE STUDYING OF THE ORGANOLEPTIC WATER'S PROPERTIES

I.ZH. MOLDEKOVA, N.S. BEKBAULINA

K. Zhubanov Aktobe Regional University, Aktobe, Kazakhstan

Аңдатпа: Жұмыс барысында балдырлар оларды судың органолептикалық сипаттамаларын жақсартуда қолдану мақсатында зерттелді. Белгілі бір микроорганизмдердің су ортасын тазарту қабілеті биотехнология, микробиология және экология сияқты көптеген ғылыми зерттеулердің тақырыбы болып табылады. *Chlorella vulgaris* АК № 001 штаммы сынаудың 16-17 күндерінде қазірдің өзінде ағынды сулар мен қалдықтардың шламдарындағы жағымсыз иісті жояды. Қалдықтардың шөгінділерінің ең төмен концентрациясы бар үлгілерде жағымсыз иіс жоғалады. Сынама үлгісі үшін 10 млн титерлі жасушаларды бастапқы енгізу жеткілікті болды, сонымен қатар зерттелген үлгілердің лайлылығында елеулі жақсару байқалды. Зерттеудің 20-ші күнінде қалдықтардың шөгінділерінің ең төменгі концентрациясы бар сынамалар оптималды болды. Бұл үлгілердің рН-нің сілтілік шамасынан (9,5) бейтарапқа (7) төмендеуі байқалды. Тәжірибені бастағаннан кейінгі 15-ші күнде азық-түліктің жалғыз көзі болып табылатын ластаушы заттар болатын үлгілердегі штамм *Chlorella vulgaris* АК №001 клеткаларының ең көп саны алынды. Зерттеудің 17-20 күндері жасушалардың өлімі кезені басталды. Балдырлар қоршаған ортаға шығарылатын әртүрлі химиялық қосылыстардың, соның ішінде биологиялық белсенді заттардың көзі болып табылады. Басқа организмдердің дамуына реттеуші әсер ете отырып, олар гидробиоценоздардың түзілуіне қатысады, судың органолептикалық сипаттамаларына және табиғи сулардың сапасына әсер етеді.

Түйін сөздер: балдырлар, ағынды сулар, органолептикалық сипаттамалар, биологиялық тазарту, алгоценоз, қалдық шламдары, рН.

Аннотация: В ходе работы были изучены водоросли с целью использования их в улучшении органолептических показателей воды. Способность некоторых микроорганизмов очищать водную среду объектом изучения многих наук, таких как биотехнология, микробиология и экология. Было установлено, что штамм *Chlorella vulgaris* АК №001 устраняет неблагоприятный запах в пробах сточной воды и сточного ила уже на 16-17-ые дни эксперимента. В пробах с наименьшей концентрацией сточного ила неприятный запах исчезает

быстрее. Для пробы «Сточный ил + сточная вода + *Chlorella vulgaris* АК №001 – 6.25мл/43.75мл» было достаточно начальное внесение клеток с титром 10 млн. Также произошло заметное улучшение мутности исследуемых проб. На 20-ый день исследования пробы с наименьшей концентрацией сточного ила имели опалесценцию. Произошло снижение pH данных проб от щелочного значения (9,5) до нейтрального (7). Наибольшее количество клеток штамма *Chlorella vulgaris* АК №001 в пробах, в которых единственным источником питания являлись присутствующие в них загрязнения, было получено на 15-ый день с момента начала эксперимента. На 17-20 дни исследования наступила фаза гибели клеток.

Ключевые слова: водоросли, сточные воды, органолептические показатели, биологическая очистка, альгоценоз, сточный ил, pH

Annotation. It has been found that the strain *Chlorella vulgaris* АК №. 001 eliminates the unpleasant odour in the samples of waste water and sewage sludge even on the 16-17th days of the carried out investigation. In terms of the samples with the lowest concentration of sewage sludge, the unpleasant odor disappears rapidly. For the sample «Sludge + wastewater + *Chlorella vulgaris* АК №. 001 - 6.25ml / 43.75ml», there has been a sufficient amount of initially applicated cells with a titer of 10 million. There was also a noticeable improvement in the turbidity of the studied samples. On the 20th day of this research, samples with the lowest concentration of sewage sludge had got opalescence. The decrease in pH of these samples has occurred so this amount has dropped from an alkaline value (9.5) to a neutral value (7). The greatest number of cells of the strain *Chlorella vulgaris* АК №. 001 in samples, in which the only source of nutrition was the contaminants present in them, has been obtained on the 15th day from the moment the experiment began. On the 17-20 days of the study, the phase of cell death has begun.

Key words: algae, wastewater, organoleptic indicators, biological treatment, algocenosis, sewage sludge, pH.

Microalgae include species of unicellular algal organisms that can live individually or in colonies. Algae are a source of various chemical compounds released into the environment, including biologically active substances. Providing a regulatory effect on the development of other organisms, they participate in the formation of hydrobiocenoses, affecting the water organoleptic characteristics, and the formation of the quality natural waters. The quality or the extent of water pollution by the composition of algae is evaluated in two ways:

1) by indicator organisms;

2) by comparing the structure of the community in areas with varying degrees of pollution.

In the first case, the process is occurring in an accordance to the presence or absence of indicator species or groups and their approximate number, particularly, using pre-developed systems of indicator organisms, a reservoir or its section is assigned to a certain class of waters. In the second case, the conclusion is made by comparing the composition of algae at different stations or sections of the reservoir, which are prone to pollution to different degrees [1].

Currently, wastewater treatment is based on bacterial activity.

Algae, like bacteria, take part in the treatment of wastewater from a number of organic compounds, utilizing the necessary nutrients: phosphoproteins, phospholipids, phosphoglycosides, nucleic acids. Algae can utilize even synthetic detergents as a source of phosphorus. [2]

The organoleptic properties of water are precisely those signs that perceive the human senses. These properties are evaluated regarding the intensity of perception. The olfactory, gustatory and visual, sensory organs participate in the determination of such properties. The sensations they receive are due to both factors physical characteristics of the water and the presence of any foreign chemicals in it [3].

These include smell, taste, sediment, turbidity, colour and transparency, that is, those properties that can be determined by the human senses.

Turbid, dyed in any colour or having an unpleasant smell and taste, the water is not sanitary-hygienic inadequate even if it is harmless to the human body. This is due to the fact that a person experiences turbid, coloured and unpleasantly smelling water with an unpleasant sentiment, sometimes disgusting. Deterioration of the water properties adversely affects the drinking-water regimen, reflexively affects many physiological functions, in particular, the secretory activity of the stomach [4].

Algae are important biological treatment agents and are already used as a “treatment” for wastewater. Introduction to the reservoir, waste water of green algae - chlorella, in addition to solving the problem - elimination of "flowering" of blue-green algae provides: - improvement of organoleptic indicators;

- a significant improvement in water quality by the concentration of chemical elements, such as heavy metals, petroleum products, phenols, inorganic forms of nitrogen and phosphorus;

- a significant reduction in bacterial contamination of water by pathogenic microflora;

- increase in forage resources of the fauna of water bodies. - reduction of biochemical and chemical oxygen consumption;

- an increase in the amount of dissolved oxygen in water throughout the growing season; - restoration of recreational potential

A study of the taxonomic composition of algae in various water bodies with different types of wastewater suggests that the main place among them is occupied by green, euglena and diatoms, sometimes blue-green (cyanoprokaryotes) [5]. Among green algae, chlorococcal, which is mainly represented by species of the genera Chlorella, most often dominates. In some cases, algoflora can be represented, in fact, by the monoculture of any kind of algae that is highly resistant to many toxic substances and able to adapt to their long-term effects [6].

Currently, scientists are also trying to find out other variables that may affect this process, as well as evaluate the economic efficiency of the system [5]. A very effective, cheap and affordable way to treat contaminated wastewater is to grow algae (green, blue-green). They are able to kill

harmful bacteria and viruses, to secrete some anti-carcinogenic substances. Research is conducted in many countries around the world [7].

One of the most important problems of water use is a change in the chemical composition of surface sources of drinking water under the influence of various natural factors. The range of pollutants that fall into these reservoirs is very wide: organic, inorganic, organometallic. Among organic toxicants, in recent years, cyanotoxins formed in water bodies as a result of the rapid utilization of inorganic nitrogen by blue-green algae (ammonium cations, nitrite, nitrate anions) have attracted special attention [8].

An innovative approach to significantly reduce the level of pollution of water bodies by cyanotoxins is the correction of algalocenoses of these water bodies by planktonic strains of green microalgae *Chlorella vulgaris*. They differ from other phytoplankton representatives in their ability to live in a wide temperature range (from 2 to 40° C), resistance to shock reactions (freezing), and the ability to develop under extreme conditions, for example, in wastewater of coke plants with a phosphorus content of 1 g / dm³.

Chlorella utilization of inorganic derivatives of nitrogen and phosphorus is so effective that there is no chance for the development of other types of algae (in particular, blue-green algae - cyanobacteria). This, taking into account the toxicity and, correspondingly, unpleasant odours of substances released by blue-green algae, has a positive effect on the quality of water in natural reservoirs used both for the preparation of drinking water and for recreational purposes (bathing, amateur fishing, etc.).

The studies were carried out according to generally accepted methods: the study of organoleptic indicators of water and the cultivation of microalgae cells [9].

A method for determining the state of a water body by directly inspecting it. In organoleptic observations, special attention is paid to turbidity, colour, colour, smell, taste [10].

The technique used was the cultivation of cells of various microorganisms, phototrophic microorganism cells, the cultivation of microalgae cells *C. vulgaris* was carried out on Tamiyya medium with the addition of 5 g / l glucose, model nutrient media simulating household wastewater and wastewater from the food industry and real wastewater [11].

The biotechnology under development is based on the structural reorganization of phytoplankton by the introduction of the microalga *Chlorella vulgaris*. Water samples for hydrochemical and hydrobiological analyzes were taken with a bathometer at the points of water intake [12].

Our study of the chemical aspects of wastewater algalosis correction, which was characterized by low water quality and dissatisfaction with organoleptic properties [13]. This paper presents experimental data which obtained by introducing green pure and mixed cultures of

Chlorella vulgaris microalgae into wastewater samples diluted in different concentrations with wastewater to improve the organoleptic properties of water [14].

To determine the organoleptic state of wastewater under laboratory conditions, an experiment was conducted to rehabilitate and eliminate the unpleasant odor and turbidity of wastewater samples with sewage sludge (Fig. 1).

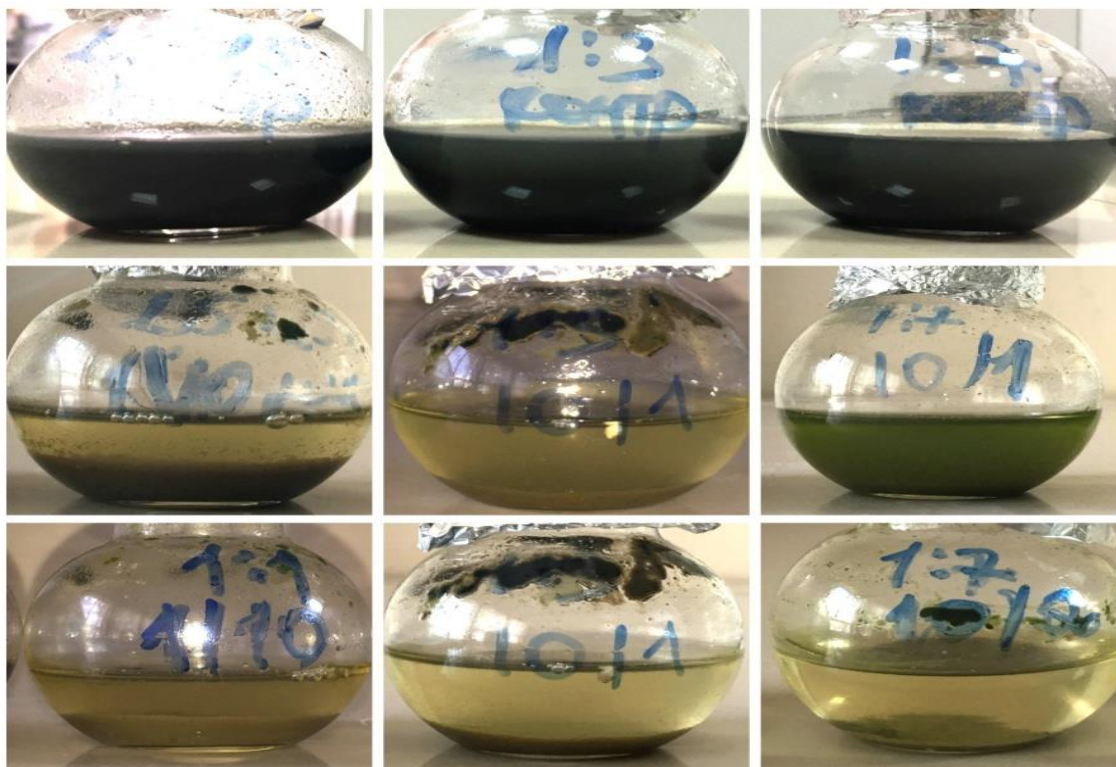

Figure 1. Comparison of the turbidity of the samples after introducing cells of the strain *Chlorella vulgaris* AK № 001

Odour was determined at room temperature. First, the nature of the smell was established (marsh, fecal, putrid, odour of damp, hydrogen sulfide, etc.), then its intensity was determined by the threshold of dilution [15]. Odour was quantified by diluting the wastewater with odourless water to an odour intensity of 1-2 points. To do this, test wastewater in the amount of 5, 10, 25, 50 cm³ was placed in flasks and the volume was brought to 100 cm³ with odourless water. The contents of the flasks were mixed and the dilution at which the odour disappears and the dilution with an odor intensity of 1-2 points were determined.

The results of the experiment were determined in the laboratory of the Hydro Eco Resource LLP. Data on the results of the smell of wastewater and the amount of cell content are shown in table 1.

The number of cells was also counted (figure 1) and the dynamics of pH changes in the studied samples were determined (figure 2).

Thus, the best cell growth of *Chlorella vulgaris* AK № 001 was in the sample «Sludge + wastewater + *Chlorella vulgaris* AK № 001 - 6.25 ml / 43.75 ml». The worst cell growth of *Chlorella vulgaris* AK № 001 was in the sample with the highest concentration of sewage sludge compared to other samples [16]. The largest number of cells in samples in which the contaminants present in them were the only food source was obtained on the 15th day from the moment the experiment began. On the 17-20 days of the study, the phase of cell death began.

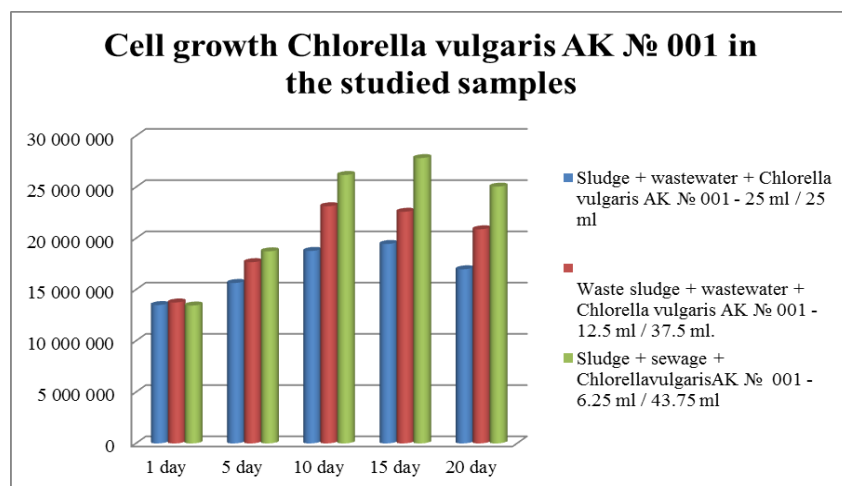

Figure 2. *Chlorella vulgaris* AK № 001 cell growth in the studied samples.

The data presented in figure 3 indicate that, when growing the culture of the strain *Chlorella vulgaris* AK № 001, the pH of the studied samples decreased from an alkaline value (9.5) to a neutral value (7), which is a positive result during its biological purification.

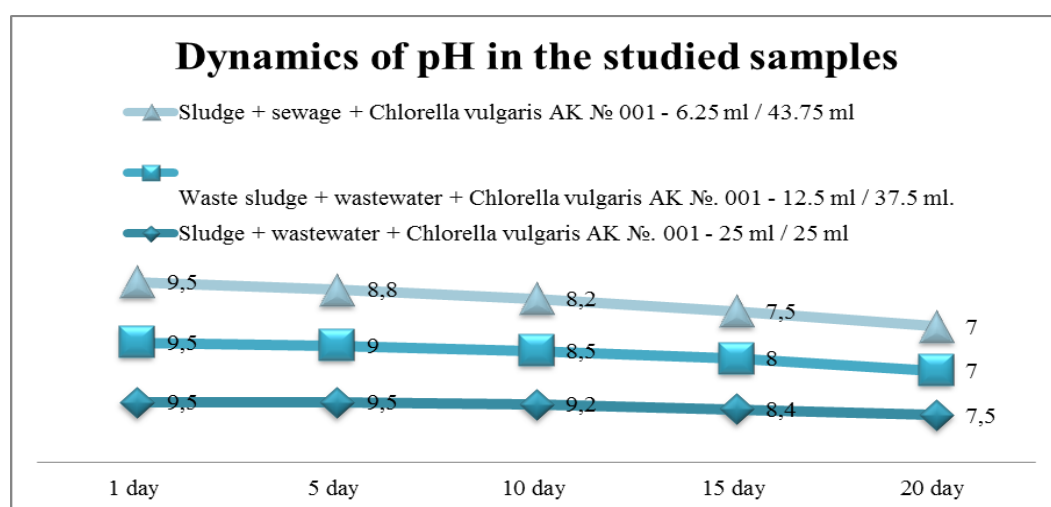

Figure 3. Dynamics of pH changes in the studied samples.

Table 1. Results on the smell and their dynamics of change in samples after introduction of cells of the strain *Chlorella vulgaris* AK № 001

| Sample Name | Smell Characterization | | | | | | | | | |
|--|--|---|--|---|--|---|---|---|---|----------------------------------|
| | 1st day | | 5th day | | 10th day | | 15th day | | 20th day | |
| | 10 mln c/ml | 15 mln c/ml | 10 mln c/ml | 15 mln c/ml | 10 mln c/ml | 15 mln c/ml | 10 mln c/ml | 15 mln c/ml | 10 mln c/ml | 15 mln c/ml |
| Sludge + wastewater + <i>Chlorellavulgaris</i> AK № 001 - 25ml / 25ml | persistent fecal- putrefacti ve. Score: V | persisten tfecal- putrefact ive. Score: V | the smell of stale grass. Score: V | the smell of stale grass. Score: IV | grass ysm ell. Scor e: IV | the smell of sewage sludge is hardly perceptibl e, earthy smell. Score: V | mudd ysmel l. Score: V | muddy smell. Score: IV | mudd ysmel l. Score : IV | muddys mell. Score: III |
| Sludge + wastewater + <i>Chlorellavulgaris</i> AK № 001 - 12.5 ml / 37.5 ml | persistent , pungent odor of hydrogen sulfide. Score: V | persisten t, pungent odor of hydroge n sulfide. Score: V | the smell of stale grass. Score: IV | distinc tgrass yodor. Score: IV | notic eabl e muddysm ell. Score: IV | wo ody smel l. Scor e: III | faint mudd ysmel l. Score: III | faintm uddys mell. Score: III | the smell is hard to smell | nosmell s |
| Sludge + Wastewater + <i>Chlorellavulgaris</i> AK № 001 - 6.25 ml / 43.75 ml | persistent smell of hydrogen sulfide. Score: V | persisten t smell of hydroge n sulfide. Score: V | grassys mell. Score: IV | grassy smell. Score: III | mud dys mell. Scor e: IV | faint muddy smell. Score: III | the smell is hard to smell | the smell is hard to smell | nosm ells | nosmell s |

In connection with the increased anthropogenic impact on water bodies, the relevance of water treatment using aquatic vegetation increases [17]. The results of experiments to combat the flowering of cyanobacteria and their replacement with green algae are considered, see table 1.

Thus, the elimination of the unpleasant odour of the studied samples depends on the concentration of wastewater and wastewater in the samples, as well as on the initial introduction of

cells of the strain *Chlorella vulgaris* АК № 001. Since according to the results of this study, the strain *Chlorella vulgaris* АК № 001 eliminated a completely unpleasant odour in samples with a lower concentration of sewage sludge on the 16-17th days, and in the samples «Sludge + waste water + *Chlorella vulgaris* АК № 001 - 25ml / 25ml» by 20 The second day there is a faint, muddy smell. According to the analysis of the above table 1, it was revealed that in order to effectively and quickly improve the smell of water with the highest concentration of sewage sludge, it is necessary to add 15 million cells /ml.

For the sample «Waste sludge + wastewater + *Chlorella vulgaris* АК № 001 - 6.25ml / 43.75ml», an initial application of cells with a titer of 10 million was sufficient. Based on the study, it was found that to improve the organoleptic characteristics of water and for the purpose of bioremediation, the use of the *Chlorella vulgaris* algae culture is sufficient.

The study found that the algae *Chlorella vulgaris* have a high cumulative activity in relation to phenolic compounds. Thus, algae from the genus *Chlorella* can be used in the future for the purification of wastewater from phenolic compounds to standard values [18].

As a result of the studies, it has been investigated that *Chlorella*, by adapting, is included in the consistency of the reservoir, and the species composition of planktonic algae shifts toward green algae [19]. It is shown that the main amount of biogens entering the reservoir is used for biological processes that contribute to the self-purification of the reservoir. The predominance of green algae in algocenosis is a factor in restraining the development of blue-green, and therefore, preventing the «bloom» of water and improving its quality [20].

References

1. Adams, Preston, Jeffrey J. W. Baker, and Garland E. Allen. *The Study of Botany*. - Reading, ME: Addison-Wesley, 2012 - p. 15–31 (книга)
2. Adams, Richard M. *Native Lilies, American Horticulturist*, - Reading, ME: Addison-Wesley, 2017 - p. 28–31. (книга)
3. *Agricultural Biotechnology (A Lot More than Just GM Crops) Biotech Information Series: 1* Harisha, S. (Sharma) [Introduction to practical biotechnology] *Biotechnology procedures and experiments handbook / S. Harisha*. - Challenges and Prospects 2016- p. 118–215 (книга)
4. Alexopoulos, Constantine John. *Introductory Mycology*, 2nd Ed -. New York: John Wiley & Sons, 2016 - p. 45–59 (книга)
5. Ashlee Cunsolo. *The Ecology Book*. - Dorling Kindersley, 2019 - p. 18–25.
6. Bailey, Liberty Hyde and Ethel Zoe Bailey, *Hortus Third, A Concise Dictionary of Plants Cultivated in the United States and Canada*, revised and expanded by the Staff of the Liberty Hyde Bailey Hortorium, - A unit of the New York State College of Agriculture and Life Sciences, New York, 2017 - p. 218–345 (интернет источники)

7. Barnes, Burton V. and Warren H. Wagner, Jr. Michigan Trees. A Guide to the Trees of Michigan and the Great Lakes Region. - The University of Michigan Press, 2018 - 16 p (интернет источники)
8. Batyrova K.I. Introduction to biology : Textbook / K. I. Batyrova, D. K. Aydarbaeva. - Almaty: Association of higher educational institutions of Kazakhstan, 2016. - 316 p (книга)
9. Botany: Textbook / S.K.Imankulova, L.B.Seilova, K.I.Shalabaev and etc. - Almaty : Association of higher educational institutions of Kazakhstan, 2016 - 280 p (книга)
10. Economics of agriculture / I.A. Minakov, N.P. Kastornov, R.A. Smykov and others; Ed. I.A. Minakova. - 2nd ed., Revised. and add. - М.: KolosS, 2015. -400 s: ill. - (Textbooks and study guides for students of higher educational institutions) - p. 218–345. (книга)
11. Genetically Engineered Plants and Foods: A Scientist's Analysis of the Issues (Part 1).- Annual Review of Plant Biology. Lemaux, Peggy G. 2017- p. 48–67. (книга)
12. Genetically Engineered Plants and Foods: A Scientist's Analysis of the Issues (Part 11).- Annual Review of Plant Biology. Lemaux, Peggy G. 2018 - p. 8–11. (интернет источники)
13. Исмагилов Р.Р. Проблема загрязнения водной среды и пути ее решения // Молодой ученый. — 2012. — №11. — С. 127-129. (статья журнала)
14. Мурадян Е.А. Влияние экстремально высокой концентрации CO₂ на функциональное состояние фотосинтетического аппарата и обмен липидов *Dunaliellasalina* :автореф. дис. на соиск. ст. канд. биол. наук. – М., 2003. – 26 с. (статья журнала)
15. Lotova L.I. Morphology and anatomy of higher plants - М: Editorial URSS, 2017 - 528 p. (интернет источники)
16. Michael Kent, Advanced Biology - Oxford University Press, 2016 (интернет источники)
17. Sydorenko O.V. Growth of grain yield - a factor in the sustainable development of the agro-industrial complex // Grain Economy - 2019. - No. 6 - p.24-26 (статья журнала)

ТЕХНИКА ҒЫЛЫМДАРЫ
ТЕХНИЧЕСКИЕ НАУКИ
TECHNICAL SCIENCES

ҒТАМР 00.48.96

**ҒАЛАМТОР ЗАТТАРЫ ЖӘНЕ ОНЫҢ МҰНАЙ-ГАЗ САЛАСЫНЫҢ
ЦИФРЛЫҚ ТРАНСФОРМАЦИЯСЫНДАҒЫ РӨЛІ**

Ж.У. ЖУБАНДЫКОВА, М.Н. МОЛДАБАЕВА

Қ.Жұбанов атындағы Ақтөбе өңірлік университеті, Ақтөбе, Қазақстан

Андатпа. Ғаламтор заттары цифрлық мұнай кәсіпшілігін құрудың маңызды элементі болып табылады. Ғаламтор заттарының технологиясы мұнай-газ кәсіпорындарына кен орындарындағы жағдайды бақылауға және жабдықтардың қауіпсіз жұмысын және қоршаған ортаны қорғауды қамтамасыз ете отырып, нақты уақыт режимінде негізгі ресурстардың жай-күйін бақылауға мүмкіндік береді. Мұнай және газ өндіруді басқарудың ұйымдық құрылымы мен процестерін оңтайландыру мүмкіндігі жұмыс тиімділігін арттыруға мүмкіндік береді, еңбек шығындарын қысқартады, шешімдер қабылдауды қолдауды қамтамасыз етеді және мұнай - газ кен орындарының цифрлық технологияларға көшуін жеделдетеді.

4.0 Индустрия тұжырымдамасы "цифрландыруды" және өндірілетін өнімдердің өмірлік циклінің барлық процестерін біріктіруді көздейді: әзірлеу процесінен бастап олардың логистикасы мен сервисі процестеріне дейін. 4.0 Индустриясының тұжырымдамасына сәйкес әрбір шығарылатын өнімнің өзінің "цифрлық" бейнесі болуы тиіс, яғни ол туралы барлық ақпарат – сызбалар мен өндіріс технологиясы, пайдалану, техникалық қызмет көрсету және кәдеге жарату ережелері – "цифрланған" болуы керек және құрылғылар мен адамдардың оқуы үшін қол жетімді болуы қажет.

Түйін сөздер: ғаламтор, ғаламтор заттары, цифрлық технологиялар, мұнай-газ саласы, трансформация, тиімділік, автоматты режим.

Аннотация. Интернет вещей является важным элементом создания цифрового нефтепромысла. Технология Интернета вещей позволяет нефтегазовым предприятиям отслеживать ситуацию на месторождениях и контролировать состояние основных ресурсов в режиме реального времени, обеспечивая безопасную работу оборудования и охрану окружающей среды. Возможность оптимизации организационной структуры и процессов управления нефте- и газодобычей позволит повысить эффективность работы, сократит трудозатраты, обеспечит поддержку принятия решений и ускорит переход нефтегазовых месторождений на цифровые технологии. Концепция Индустрии 4.0 предусматривает "цифровизацию" и объединение всех процессов жизненного цикла производимой продукции: от процесса разработки до процессов их логистики и сервиса. В соответствии с концепцией Индустрии 4.0 каждая выпускаемая продукция должна иметь свое "цифровое" изображение, т.е. вся информация о ней должна быть "оцифрованным" и быть доступным для чтения устройств и людей.

Ключевые слова: интернет, интернет вещей, цифровые технологии, нефтегазовая отрасль, трансформация, эффективность, автоматический режим.

Annotation. The Internet of things is an important element in creating a digital oilfield. Internet of things technology allows oil and gas companies to monitor the situation in the fields and monitor the status of key resources in real time, ensuring the safe operation of equipment and environmental protection. The ability to optimize the organizational structure and management processes of oil and gas production will increase efficiency, reduce labor costs, provide decision support and accelerate the transition of oil and gas fields to digital technologies. The Industry 4.0 concept provides for "digitalization" and integration of all processes of the product lifecycle: from the development process to the logistics and service processes. In accordance with the concept of Industry 4.0, each product must have its own "digital" image, i.e. all information about it must be "digitized" and be readable by devices and people.

Key words: internet, internet of things, digital technologies, oil and gas industry, transformation, efficiency, auto mode.

Ғаламтор заттары (IoT) көптеген салаларда цифрлық технологияларды енгізудің жоғары қарқынын анықтайды. Мұнай-газ саласы өзінің трансформациясын бастап келе жатыр, мұнда көбінесе өнімділік пен тиімділікті жоғарылату және шығындарды азайту үшін деректерге негізделген шешімдерге көбірек назар аударылуда.

Ғаламтор заттары - бұл датчиктермен жабдықталуын және барлық құралдардың (және жалпы заттардың) ғаламторға қосылуын білдіретін көптеген технологияларды біріктіретін тұжырымдама, және қашықтықтан бақылауға, нақты уақыттағы (соның ішінде автоматты режимде) процестерді бақылау мен басқаруды жүзеге асыруға мүмкіндік береді.

Бүгінгі таңда екі негізгі бағыт қалыптасқан: «Ғаламтор заттары» (IoT - Internet of Things) және өнеркәсіптік Ғаламтор заттары (IIoT - Industrial Internet of Things). Инструменталды түрде бұл технологиялар өте ұқсас, тек мақсаттарының айырмашылығы бар: егер Ғаламтор заттарының негізгі міндеті барлық мәліметтерді жинау болса (ол модельдер мен болжамдарды құру үшін басымдылық ретінде пайдаланылатын болады), өнеркәсіптік Ғаламтор заттарының мақсаты өндірісті автоматтандыру болып табылады (датчиктердің көрсеткіштері бойынша ресурстар мен мүмкіндіктерді қашықтан басқару арқасында) [1].

Мұнай-газ саласындағы «Ғаламтор заттары» деп олардың бәсекеге қабілеттілігін, икемділігі мен тиімділігін қамтамасыз ету үшін алдыңғы қатарлы жабдықтар мен бағдарламалық қамтамасыз етуді мұнай өндіру және мұнай өңдеу объектілерінде озық жабдықтар мен бағдарламалық қамтамасыз етуді енгізуді айтады. Барлық қажетті ақпаратты жинау үшін цифрландыру кәсіпорынның әр элементіне әсер етеді, бірақ ең бастысы нысандағы процестердің мәнін түсіну үшін осы мәліметтермен не істеу керектігін білу болып табылады. Мұнай-газ саласында әрдайым жеткілікті мәліметтер бар. Бұл саладағы автоматтандыру әлдеқашан басталған, және біздің тәжірибеміз бізге нарықтың

қажеттіліктерін терең түсінуге және тапсырыс берушілерге неғұрлым тиімді шешімдерді ұсынуға мүмкіндік береді. [2]

IoT-шешімдерді іске асыру келесі мәселелердің әсерін азайтуға мүмкіндік береді:

- Болжамдық талдау ықтимал жоспардан тыс жөндеуді азайтады, пайдалану шығындарын төмендетеді;
- Адаптивті диагностика жабдықтың жұмыс қабілеттілігін арттыруға, агрегаттарға қызмет көрсету құнын азайтуға бағытталған;
- Техникалық қызмет көрсету қажет болған жағдайда тиімділікті арттыруға және қызмет көрсету шығындарын төмендетуге мүмкіндік береді;
- Активтерді оңтайландыру: активтердің өнімділігін және олардың тиімділігін жақсарту.

Ғаламтор заттары тұжырымдамасы әлемді таң қалдырды. Мұнай және газ нарығындағы Ғаламтор заттары шешімдерінің жаһандық нарығының көлемі 2025 жылға қарай \$30,57 млрд. құрайды.

Bsquare зерттеуіне сәйкес қазба отынын (мұнай мен газ) өндіру, тасымалдау және қайта өңдеу бойынша тұтынушылардың 86% -ы қазіргі уақытта IoT шешімдерін өрістетіп жатыр. Респонденттердің 84% -ы бұл шешімдер өте тиімді деп санайды. Респонденттердің 95% IoT олардың саласына айтарлықтай немесе қатты әсер етеді деп санайды.

Көптеген инвестициялар IoT connectivity (78%) және деректерді визуализациялауға (83%) шоғырланған. Бұдан басқа, компаниялардың тек 48% - ы осы деректердің озық талдауымен айналысады.

Кәсіпорындардың үштен екісі (73%) келесі 12 ай ішінде IoT-да өз инвестицияларын ұлғайтуды жоспарлап отыр. Бірақ әрбір респондент IoT-ті орналастыру қиын екенін мойындайды.

Өнеркәсіптік кәсіпорындар көбінесе IoT құрылғыларды қосу және құрылғылар арасында деректермен алмасу (78%), нақты уақыт құрылғылар арасындағы бақылау (56%) және кеңейтілген деректер сараптамасы (48%) үшін пайдаланады.

Компаниялардың 90% -дан астамы жабдықтың күйін бақылау үшін IoT енгізді. Сондай-ақ негізгі себептердің ішінде: логистика туралы ақпаратты жедел алу (67%), пайдалану шығындарының төмендеуі (24%); өндірістің өсуі (18%) болып табылады. Сауалнама 2017 жылдың тамызында АҚШ-та өтті. Оған жылдық табысы \$250 млн. астам компанияны ұсынған 300-ден астам респондент қатысты. [3]

Қазіргі заманғы "цифрлық" қоғам мобильді сервистерді, ғаламторды және "цифрлық" телехабар таратуды кеңінен дамыту нәтижесінде пайда болды, олар өз кезегінде жартылай өткізгіш, телекоммуникация, дисплейлер және ақпараттық технологиялардың басқа да

түрлері саласындағы жетістіктердің нәтижесі болып табылады. Алдыңғы өнеркәсіптік революция (Индустрия 3.0) тек жеке өндірістік процестерді автоматтандыруға негізделген [4], ал Индустрия 4.0 қазірдің өзінде кәсіпорынның барлық физикалық активтерін толассыз "цифрландыруға" және олардың бірыңғай "цифрлық" экожүйеге кірігуіне негізделген [5]. Бұл ретте, 4.0 Индустрия тұжырымдамасы "цифрландыруды" және өндірілетін өнімдердің өмірлік циклінің барлық процестерін біріктіруді көздейді [5]: әзірлеу процесінен бастап олардың логистикасы мен сервисі процестеріне дейін. 4.0 Индустриясының тұжырымдамасына сәйкес әрбір шығарылатын өнімнің өзінің "цифрлық" бейнесі болуы тиіс, яғни ол туралы барлық ақпарат – сызбалар мен өндіріс технологиясы, пайдалану, техникалық қызмет көрсету және кәдеге жарату ережелері – "цифрланған" болуы керек және құрылғылар мен адамдардың оқуы үшін қол жетімді болуы қажет [5]. Барлық өндіріліп жатқан процестер, өндіріс кезеңдері, бөлшектер, жинақтар және зауытта алынған өнімдер туралы мәліметтер нақты уақыт режимінде бірыңғай «цифрлық» желі ішінде уәкілетті пайдаланушыларға қол жетімді болатындығын атап өткен жөн. Атап айтқанда, Индустрия 4.0 өндіріс тізбегіне қатысатын барлық қатысушылар арасында міндетті түрде ақпарат алмасуды қамтиды: кәсіпорын мамандары, жабдықтар, ERP- жүйелері, роботтар, бұйымдар және т.б.

Осыдан 2 жыл бұрын Қазақстанда «Цифрлық Қазақстан» мемлекеттік бағдарламасы іске қосылды. Цифрлық Қазақстан бағдарламасының негізі 2013 жылы бекітілген «Ақпараттық Қазақстан 2020» мемлекеттік бағдарламасы болды. «Ақпараттық Қазақстан - 2020» бағдарламасын жүзеге асырудың үш жылының нәтижелері бойынша оны іске асыруға 40% қол жеткізілді. Алайда, ғаламдық масштабта ақпараттық технологиялардың қарқынды дамуы үкімет тарапынан тиісті және уақтылы әрекет етуді қажет етті. Сондықтан келесі кадамды жасау қажет болды, оған уақтылы ұлттық экономиканың, білім беру, денсаулық сақтау салаларының, сонымен қатар мемлекет пен қоғам мен бизнестің өзара әрекеттесу саласын қайта құру процесін бастау болып табылады.

Әлемдік жетекші сарапшылардың болжамдары бойынша, 2020 жылға қарай жаһандық экономиканың 25% -ы цифрлы болады, ал мемлекетке, бизнеске және қоғамға тиімді өзара іс-қимыл жасауға мүмкіндік беретін цифрландыру технологияларын енгізу барған сайын ауқымды және серпінді үдеріске айналады. Ақпараттық технологиялардың жеке және мемлекеттік секторлардағы рөлінің кеңеюі цифрлық мемлекетке көшудің негізі болып табылады. [6]

Бағдарлама Қазақстанның ірі тау-кен өндіруші компанияларына зияткерлік кен орны технологиясын енгізуді қамтиды. Деректерді талдаудың жаңа құралдарының пайда болуы және оларды беру жылдамдығының артуы шешім қабылдау мен еңбек өнімділігінің

икемділігін едәуір арттырады. Сонымен қатар, жаңа технологиялар барлау мен өндіру шығындарын анағұрлым толық және толық ақпарат алу жолымен азайтады, бұл өз кезегінде тауарлы-материалдық қорларды басқарудың, өндірудің және өндеудің тиімділігін арттырады.

Сондай-ақ айқындылықты қамтамасыз ету және көлеңкелі айналым деңгейін төмендету үшін есепке алудың бақылау аспаптарын қолдана отырып, тауарлық мұнай өндіруді есепке алуға арналған жүйе енгізілетін болады.

Әлеуметтік газды бөлу саласында айқындықты жақсарту және қамтамасыз ету үшін Бағдарламада міндетті есептілік және теңгерімді болжау негізінде деректерді статистикалық талдау үшін, әлеуметтік газды сатып алу бойынша онлайн-сауда-саттықтың автоматтандырылған алаңдарымен интеграциялай отырып, сұйытылған мұнай газын жеткізу, қадағалау және айналымы бойынша ақпарат жинауға арналған жүйені дамытуға сәйкес іс-шара жоспарланған.

Көмірсутек шикізатына жер қойнауын пайдалану құқығын беру процестерінің тиімділігі мен ашықтығын қамтамасыз ету мақсатында жер қойнауын пайдалану құқығын ұсыну үшін онлайн-аукцион өткізуге және оларға келісім-шарттар мен толықтыруларға онлайн режимінде түзетуге арналған қолданыстағы интеграцияланған ақпараттық жүйені аяқтау бойынша шаралар қабылданатын болады.

Ел ішінде отынды үздіксіз жеткізуді қамтамасыз ету үшін Бағдарлама шеңберінде жөндеу қызметін жаңғырту және бақылау жүйелерімен жарақтандыру, жабдықтарды ауыстыру және техникалық қызмет көрсету мен жөндеуді басқарудың автоматтандырылған жүйесін енгізу жолымен ҚР МӨЗ-де жөндеу аралық ұлғайтылған кезеңге көшу жүргізілетін болады. [7]

"Цифрлық кен орны" жобасы Қазақстанның мұнай-газ саласы үшін негізгі бірінші болып табылады және "Цифрлық Қазақстан" мемлекеттік бағдарламасының іс-шаралар тізіміне енгізілді. Зияткерлік кен орындары жүйесімен мұнай кәсіпшіліктерінің жұмыс істеуінің әлемдік тәжірибесін талдау оны енгізумен басқарушылық шешімдерді қабылдау жылдамдығы 20-40% - ға артатынын көрсетеді; пайдалану шығындары 30-50% - ға төмендейтіндігін; пайда 10-35% - ға ұлғаюын көрсетеді. Инновацияға деген өсіп келе жатқан сұраныс пен өндірістің құлдырауы жағдайында зияткерлік кен орындарын пайдалану болжамы өнімділіктің өсуін және мұнай өндірісін қолдауды қамтамасыз етеді. [8]

"Цифрлық Қазақстан" мемлекеттік бағдарламасын іске асыру ел дамуының бірінші кезектегі міндеті және негізгі стратегиялық бағыты болып табылады. "Ембімұнайгаз" АҚ "Уаз" кен орнын цифрландырудың пилоттық жобасы 2016 жылдың ақпан айында "Қайнармұнайгаз" МГӨБ өндірістік құрылымдық бөлімшесінде іске қосылды. Цифрлық кен

орнының тұжырымдамасы жедел бақылау және тез шешім қабылдау үшін кен орнының жұмысы бойынша деректерді үздіксіз өңдеуді қамтамасыз етеді. Бұл ретте қауіпсіздік артады, өндірістік тәуекелдер азаяды. Бүгінде Уаз кен орны ұңғымаларының параметрлері онлайн-режимде МГӨБ диспетчерлік қызметіне беріледі. Сонымен қатар барлық ақпарат өндірістік процестерді визуализациялау орталығына түседі, онда ол талданады және оның негізінде ұзақ мерзімді жоспарлау жүзеге асырылады. Сонымен қатар, компанияның барлық басқару филиалдарының мамандары мұнай өндірісі объектілерін қашықтықтан бақылау және басқару процестеріне қатысады.



Сурет 1. Цифрлық мұнай-газ кен орны

Жоба іске қосылғаннан кейін кен орнында энергия ресурстарының шығындары оңтайландырылды: ұңғыма жабдығын оңтайландыруға байланысты энергия шығыны азайды, ұңғыма қорын пайдалану коэффициенті және күрделі жөндеу кезеңі өсті, сәйкесінше жерасты жөндеу жұмыстарының саны азайды. Әрбір ұңғыма бойынша өндірілетін мұнайдың есебі ретке келтірілді. Осының барлығы цифрлық кен орны тұжырымдамасын енгізген сәттен бастап 2-3 жыл ішінде инвестицияларды өтеуге мүмкіндік береді. 2017 жылдың қыркүйек айында "Ембімұнайгаз" АҚ Цифрлық кен орны тұжырымдамасы "Мұнай-газ саласына арналған үздік 10 IT-жоба" ІХ Бүкілресейлік байқауында үздік деп танылды, ал жоба "Цифрлық Қазақстан" мемлекеттік бағдарламасына кірді. [9]

Мұнай – газ кешенінің цифрлық трансформациясы - саланы дамытудың стратегиялық бағыты болып табылады, цифрлық трансформациясыз оның болашағын елестету мүмкін емес

Пайдаланылған әдебиеттер тізімі

1. Индустрия 4.0: Ресей жағдайында жүзеге асырудың практикалық аспектілері // модельдер, жүйелер, экономикадағы, техникадағы, табиғаттағы және қоғамдағы желілер. – 2017. – № 1 (21). – С. 75-84.
2. «Қазақстан экономикасы цифрлық жүйеге қалай айналады?» // <https://lira-audit.kz/ru/news/834>
3. Кешелова А.В., Буданов В.Г., Румянцев В.Ю. және басқалары.; А.В. Кешелованың жетекшілігімен. "Цифрлық" экономикаға кіріспе– ВНИИГеожүйе, 2017. – 28 б.
4. Рымбеков С., Сихимбаева Д., Зияткерлік ұңғымалар // <https://articlekz.com/kk/article/27631>
5. Сақыбаева С.А. Мұнай және газ химиясы мен технологиясы. - 2015. - 90 с.
6. Тасанбаева Н.Е. Интеллектуалды кен орындарын игеруді басқару. - 2016. - 85 с.
7. "Цифрлық Қазақстан "мемлекеттік бағдарламасын бекіту туралы" Қазақстан Республикасы Үкіметінің 2017 жылғы 12 желтоқсандағы № 827 Қаулысы)
8. «Цифрландыруға көшу - мұнай саласының өркендеуі жолындағы қадам» // <https://www.proektant.kz/content/3727.html>

МРНТИ 52.13.15

ИНТЕГРАЛЬНАЯ ОЦЕНКА ВОЗДЕЙСТВИЯ ПО КОМПОНЕНТАМ ОКРУЖАЮЩЕЙ СРЕДЫ В УСЛОВИЯХ ДОНСКОГО ГОКА

М.Ғ. СҰЛТАНОВ, А.С. КУАНТАЙ

Актюбинский региональный университет им. К.Жубанова, Актөбе, Қазақстан

Аңдатпа. Мақала Дөң тау-кен байыту комбинаты бойынша қоршаған ортаның құрамдас бөліктері бойынша ықпал етуді интегралды бағалау ұғымының мазмұнын ашады. Бұл бап "Шаруашылық қызметтің қоршаған ортаға әсерін бағалауды жүргізу жөніндегі әдістемелік нұсқауларға" сәйкес орындалған. Объектіні пайдалану нәтижесінде пайда болатын табиғи ортаға ықтимал әсерлерді бағалау қоршаған ортаға әсер етуді бағалау процесінің маңызды сатысы болып табылады. Бағалаудың мақсаты көзделіп отырған қызметтің нәтижесінде туындауы мүмкін экологиялық өзгерістерді анықтау және осы өзгерістердің маңыздылығын бағалау болып табылады. Әсерлерді бағалау табиғи ортаның жекелеген компоненттері бойынша жүргізіледі. Аса маңызды экожүйелер мен ортаның компоненттері ретінде топырақ пен жер қойнауына, жер үсті және жер асты суларына, ауаның сапасына, биологиялық ресурстарға, әсер етудің физикалық факторларына әсер ету бағаланады.

Түйін сөздер: Қоршаған орта, әсер етуді бағалау, Дөң тау-кен байыту комбинаты, әсер ету санаттары, антропогендік бұзушылықтар, интегралдық бағалау, жер қойнауына әсер ету, қалдықтарды басқару.

Аннотация. Статъя раскрывает содержание понятия интегральной оценки воздействия по компонентам окружающей среды в условиях Донского ГОКа. Данная статья выполнена в соответствии с «Методическими указаниями по проведению оценки воздействия хозяйственной деятельности на окружающую среду». Оценка возможных воздействий на природную среду, образующихся в результате эксплуатации объекта, является важной стадией процесса оценки воздействий на окружающую среду. Целью оценки является определение экологических изменений, которые могут возникнуть в результате намечаемой деятельности и оценить значимость данных изменений. Оценка воздействий проводится по отдельным компонентам природной среды. В качестве важнейших экосистем и компонентов среды оцениваются воздействия на: почву и недра, поверхностные и подземные воды, качество воздуха, биологические ресурсы, физические факторы воздействия.

Ключевые слова: Окружающая среда, оценка воздействия, Донской ГОК, категорий воздействия, антропогенные нарушения, интегральная оценка, воздействия на недра, управление отходами

Annotation. The article reveals the content of the concept of integral impact assessment for environmental components in the conditions of the don GOK. This article is performed in accordance with the "Guidelines for conducting an assessment of the impact of economic activities on the environment". Assessment of possible environmental impacts resulting from the operation of an object is an important stage of the environmental impact assessment process. The purpose of the assessment is to determine the environmental changes that may occur as a result of the planned activities and to assess the significance of these changes. Impact assessment is carried out for individual components of the natural environment. Impacts on: soil and subsoil, surface and underground water, air quality, biological resources, and physical factors are assessed as the most important ecosystems and components of the environment.

Key words: Environment, impact assessment, Donskoy GOK, impact categories, anthropogenic disturbances, integrated assessment, impacts on the subsoil, waste management.

Оценка возможных воздействий на природную среду, образующихся в результате эксплуатации объекта, является важной стадией процесса оценки воздействий на окружающую среду. Целью оценки является определение экологических изменений, которые могут возникнуть в результате намечаемой деятельности и оценить значимость данных изменений. Статъя выполнена в соответствии с «Методическими указаниями по проведению оценки воздействия хозяйственной деятельности на окружающую среду» [1].

Оценка воздействий проводится по отдельным компонентам природной среды. В качестве важнейших экосистем и компонентов среды оцениваются воздействия на:

- почву и недра;
- поверхностные и подземные воды;
- качество воздуха;
- биологические ресурсы;
- физические факторы воздействия.

Значимость антропогенных нарушений природной среды на всех уровнях оценивается по следующим параметрам:

- пространственный масштаб;
- временный масштаб;
- интенсивность.

При большинстве оценок воздействий на природную среду трудно определить количественное значение экологических изменений. Предлагаемая методология является полуколичественной оценкой основанной на баллах [2].

Сопоставление значений степени воздействия по каждому параметру оценивается по бальной системе по разработанным критериям. Каждый критерий базируется на практическом опыте специалистов в области охраны окружающей среды.

Определение пространственного масштаба воздействий проводится на анализе технических решений и на основании экспертных оценок с использованием 4 категорий по следующим градациям и баллам:

- локальное воздействие (1) – площадь воздействия до $1,0 \text{ км}^2$ для площадных объектов или на удалении до 100 м от линейного объекта;
- ограниченное воздействие (2) – площадь воздействия до 10 км^2 для площадных объектов или на удалении до 1 км от линейного объекта;
- местное (территориальное) воздействие (3) – площадь воздействия $10\text{--}100 \text{ км}^2$ для площадных объектов или на удалении от 1 до 10 км от линейного объекта;
- региональное воздействие (4) – площадь воздействия более 100 км^2 для площадных объектов или более 10 км от линейного объекта.

Разделение пространственных масштабов опирается на характерные размеры географических образований, используемых для ландшафтной дифференциации территорий суши, площади наиболее крупных административных образований и т.п.

Определение временного масштаба воздействий на отдельные компоненты природной среды проводится на основании технического анализа, аналитических (модельных) оценок или экспертных оценок с использованием следующих градаций и баллов:

- кратковременное воздействие (1) – длительность воздействия до 3 месяцев;
- воздействие средней продолжительности (2) – от 3 месяцев до 1 года;
- продолжительное воздействие (3) – от 1 года до 3 лет;
- многолетнее (постоянное) воздействие (4) - от 3 года до 5 лет и более.

Определение величины интенсивности воздействия проводится на основе эколого-токсикологических учений и экспертных суждений и оценивается в баллах по таким градациям:

– незначительное воздействие (1) – изменение в природной среде не превышает существующие пределы природной изменчивости;

– слабое воздействие (2) – изменения в природной среде превышают пределы природной изменчивости, природная среда полностью самовосстанавливается;

– умеренное воздействие (3) – изменения в природной среде превышающие пределы природной изменчивости, приводят к нарушению отдельных компонентов природной среды. Природная среда сохраняет способность к самовосстановлению;

– сильное воздействие (4) – изменения в природной среде приводят к значительным нарушениям компонентов природной среды и/или экосистем. Отдельные компоненты природной среды теряют способность к самовосстановлению.

Для определения значимости (интегральной оценки) воздействия намечаемой деятельности на отдельный элемент окружающей среды выполняется комплексирование полученных для данного компонента окружающей среды показателей воздействия [3].

Комплексная (интегральная) оценка воздействия определяется путем перемножения баллов показателей воздействия по площади, по времени и интенсивности. Категория значимости определяется интервалом значений в зависимости от балла, полученного при расчете комплексной оценки, определяется по трем градациям и представлена в таблице 1.

Таблица 1. Определение значимости (интегральной оценки) воздействия намечаемой деятельности на окружающую среду

| Значимость воздействия | Определение |
|--|--|
| 1 | 2 |
| Воздействие низкой значимости (1-8) | Негативные изменения в физической среде малозаметны (неразличимы на фоне природной изменчивости) или отсутствуют. |
| Воздействие средней значимости (9-27) | Воздействие имеет широкий диапазон, начиная от порогового значения, ниже которого воздействие является низким, до уровня, почти нарушающего узаконенный предел. |
| Воздействие высокой значимости (28-64) | Воздействие имеет место, когда превышены допустимые пределы или когда отмечаются воздействия большого масштаба, особенно в отношении ценных/чувствительных ресурсов. |
| Примечание. Составлено автором на основе источника [1] | |

Для определения интегральной оценки воздействия результаты оценок воздействия на компоненты окружающей среды сведены в табличный материал.

Интегральная оценка воздействия по компонентам окружающей среды, в зависимости от показателей воздействия, представлена в таблице 2.

Таблица 2. Интегральная оценка воздействия по компонентам окружающей среды.

| Компонент окружающей среды | Показатели воздействия | | | Интегральная оценка воздействия |
|---|------------------------|-----------------------------|----------------------|---------------------------------------|
| | интенсивность | пространственный масштаб | временный масштаб | |
| 1 | 2 | 3 | 4 | 5 |
| Атмосферный воздух | умеренное (3) | ограниченное (2) | многолетнее (4) | 24 |
| Подземные воды | умеренное (3) | ограниченное (2) | многолетнее (4) | 24 |
| Почва | умеренное (3) | ограниченное (2) | многолетнее (4) | 24 |
| Недра | сильное (4) | ограниченное (2) | многолетнее (4) | 32 |
| Отходы | умеренное (3) | ограниченное (2) | многолетнее (4) | 16 |
| Растительность | слабое (2) | ограниченное (2) | многолетнее (4) | 16 |
| Животный мир | слабое (2) | ограниченное (2) | многолетнее (4) | 16 |
| Примечание – Составлено автором на основе источника [1] | | | | |

Анализируя вышеперечисленные показатели воздействия на окружающую среду, можно сделать вывод, что значимость ожидаемого экологического воздействия на атмосферный воздух, подземные воды, почвы растительность и животный мир при дальнейшей эксплуатации карьера «Южный» допустимо принять как среднюю, при которой негативные изменения в среде превышают цепь естественных изменений. Среда восстанавливается без посторонней помощи частично или в течение нескольких лет.

Значимость ожидаемого экологического воздействия на недра оценивается как воздействие высоко значимости [4].

Список использованной литературы

1. Ахметжанов Б., Шаметова А.А., Тажибекова К.Б. Экономика и менеджмент горного предприятия// Алматы: Бастау, 2017. – С.12-14 (книги)
2. Демин В.Ф. Управление геомеханическими процессами при ведении подземных горных работ. - М.: Академия, 2018. – 114 с. (учебный материал)
3. «Методические указания по проведению оценки воздействия хозяйственной деятельности на окружающую среду. - МООС РК, Астана, - 2010. – 158с. (Методические указания)
5. Программа управления отходами для Донского горно–обогатительного комбината – филиала АО «ТНК «Казхром». Разработан ТОО «Есо-Deuce» - Алматы, - 2013. – 143 с. (Методические указания)
6. Проект нормативов предельно-допустимых выбросов загрязняющих веществ в атмосферу (ПДВ) для Донского горно-обогатительного комбината - филиала АО «ТНК

«Казхром» на 2011-2015 год. Разработан ТОО «Агентство по экологии «Эком», - Алматы, - 2010.

7. Сабитов Ж.А. Сборник нормативных актов РК по вопросам безопасности и охране труда, 2017

8. Обухов, Ю.Д., Безноско, Н. Экология горного производства : Электронный учебник. - Караганда: КарГТУ, 2009. (Электронный учебник)

9. Имангалиева, Б. С. Өндірістік экология негіздері, - Алматы, - 2016. – 158 с.

10. К.И. Мухамбеткалиев, Еңбек қорғау, - Алматы, - 2018. - 411 с.

11. Кряжев В.В. Промышленные типы месторождений полезных ископаемых, - Москва. – 2018. – 58с.

12. Колумбаева С.Ж. Экология және туракты даму. - Караганды. - 2012. - 57с. (Оқу куралы)

13. Құлнияз С. Тау жыныстарын алуға дайындау, - Ақтобе. - 2017. - 316с. (Оқу куралы)

14. Тонкопий М.С., Сатбаева Г.С., Ишкулова Н.П. және т. б. Экология және туракты даму// Ақтобе. -2011. - 85с.

15. Унайбаев Б.Б. Технология строительного производства, - Алматы. - 2018. – 199с. (книги)

ФИЛОЛОГИЯ ҒЫЛЫМДАРЫ
ФИЛОЛОГИЧЕСКИЕ НАУКИ
PHILOLOGICAL SCIENCES

GTAMP 16.21.07

ҚЫСҚАРҒАН СӨЗДЕРДІҢ РЕСМИ ІС ҚАҒАЗДАРЫ СТИЛІНДЕГІ КӨРІНІСІ

Н.М. АЛДАШЕВ

Қ.Жұбанов атындағы Ақтөбе өңірлік университеті, Ақтөбе, Қазақстан

Аңдатпа. Мақалада қазақ тілінде қысқарған сөздердің ресми іс қағаздары стиліндегі көрінісінің сипатын айғақтайтын тілдік деректер арқылы мәнін ашу, олардың табиғатына тереңдеу қазақ тіліндегі қысқарған сөздердің қолданысын тарихи сабақтастықта анықтау туралы сөз болады. Қысқарған сөздердің ресми іс қағаздары стиліндегі көрінісінің ролі мен орны, құрылымы, семантикалық құрылымы мен аспектілері талданады.

Түйін сөздер: қысқарған сөздер, аббревация, сөзжасам, ресми тіл, аффикс, лексика-грамматикалық сипаты.

Аннотация: Статья посвящена определению значения аббревиации официально – нормативных документах, их история развития в казахском языке путем углубления их природы с помощью лингвистических данных, отражающих национальный характер, в моделях словообразования, где анализируется роль и место, структура, семантическая структура и аспекты.

Ключевые слова: аббревация, словообразование, официальный язык, аффикс, лексика – грамматический описание.

Annotation: The article is devoted to the definition of the meaning of the abbreviation of the official-normative documents, their history of development in the Kazakh language by deepening their nature with the help of linguistic data reflecting the national character, in word formation models, where the role and place, structure, semantic structure and aspects are analyzed.

Key word: abbreviation, word formation, official language, affix, vocabulary - grammatical description.

Қазақ халқының қалыптасуы мен дамуындағы және тарихи дәуірдегі әлеуметтік, қоғамдық - саяси, мәдени, сауда-саттық, экономикалық қарым – қатынастарда қысқарған сөздер (аббревация) қазақ тілінен тілінен көрініс табуға. Ғасырлар бойы тағдырлас болған көршілес халықтардың тіліндегі сөздердің алмасуы, бір тілден екінші тілге сөздердің енуі, оның игерлу үрдісі - қазақ тілнің сөздік құрамын, оның байлығының сөздік қорын байытуға үлкен септігі бар тілдік құбылыс. Қазақ тілінің тарихын, дәуірлеу үрдісін, қалыптасу жолын зерделеу барысында басқа тілден енген қысқарған сөздердің игерілу үрдісін тілтанымдық тұрғыдан зерттеудің қажеттілігі аса қажет. Тақырыпқа арқау болып отырған қазақ тіліндегі қысқарған сөздердің игерілуі жайын, оның орай қолданылу сақтау - өзекті мәселелердің бірі. Қазақ тіліндегі қысқарған сөздердің игерілуі жайында сөз айтқанда, олардың мәдени –

танымдық мәнін де ашу үшін стильдік қабаттарда және фонетикалық, семантикалық жақтарының қолданылу ерекшеліктерін анықтау керек.

XX ғасырдың 20-шы жылдарынан бастап қазақ тілінің дамуы жайында кезінде үлкенді – кішілі көптеген зерттеу еңбектер, монографиялық кітаптар мен мақалалар жарияланды [10]. Осы жылдардың ішінде қазақ тілінің дамуы мен қалыптасуы, ғылым тіліретінде бір жүйеге түсуі, сонымен бірге қысқарған сөздердің игерілуі бір жүйеге түсе бастады.

Қазақ тілінің ғылым тілі болып қалыптасуы мен қысқарған сөздердің игерілуін қазіргі уақытта теориялықта, практикалық та жағынан зерттеудің қажеттілігі туындап отыр. Бұл - қазіргі тіл ғылымында ерекше сипатқа болып тұрған мәселе

Академик Ә.Қайдаров: «Егер бай тіл, орташа тіл, кедей тіл деген ұғым әрбір тілдегі сөздердің нақтылы санына байланысты айтылатын болса, онда бұл мәселені оңай шешуге болар еді. Бірақ тіл мәселесінде тілдің байлығы тек қана санмен ғана емес, сапамен де өлшенетіндігі белгілі, санның сапаға көшіп отыруы айқын байқалады. Мысалы, 10 томдық ҚТТС –де 66931 атау сөз, 24497 лексикаланған тұрақты тіркес қамтылған. Бұл екеуі 91428 лексикалық бірлік деген сөз. Барлығы сөздікте 103 мың мағыналық бірлікті сипаттап тұр. Өйткені бір сөздің бір емес, екі-үш мағынасы болуы мүмкін ғой. Сөздіктегі фразеологиялық тіркестің саны 16 мың екен. І.Кеңесбаевтың «Қазақ тілінің фразеологиялық сөздігінде» (1976) 10 мыңдай фразеологизм қамтылыпты. «Абай тілінің сөздігінде» (1968) 6 мыңдай реестр сөз болса, М.Әуезовтің 20 томдық шығармалар жинағында 20 мыңдай сөз қолданыс тапқан.», - деп пайымдайды [1]. Осындай ерекшеліке ие мәселе - қысқарған сөздердің ресми стильдегі көрінісі.

Өзінің лексикалық - фразеологиялық құрамы жағынан ресми іс қағаздары стилі басқа стильдерден өзгешеленіп тұрады және ауызекі сөйлеу тіліне қарама-қарсы болады. 1920 жылдардың аяғына дейін қазақ тілінде жүргізіліп келген ресми іс қағаздары стилінің таралу әдісі 1980 жылдары бәсеңдеді де, қазіргі тұста қайтадан қарқынды сипат алды. Ресми іс қағаздары стилінің мынадай тармақтары бар: заңдар, үкімдер, азаматтық және қылмыстық актілер, жарғылар; жарлықтар, бұйрықтар, арыз, өтініш, мінездеме, өмірбаян, қолхат және т.б. [3.4.6.7.]

Мемлекеттер арасындағы қарым-қатынасты білдіретін нота, меморандум, коммюние, келісім-шарт, конвенция және т.б. осы ресми қысқарған сөздерге жатады. Бұлардың қай-қайсысы да қазақ тілінде беріліп жүр. Бұл ретте олардың орыс тілінен аударылатынын атап өткен жөн. Тілдік ерекшеліктеріне сай ресми іс қағаздары стилі ойды жеткізу логикасы жағынан ықшам болып келеді.

Ресми стилінің өзіне тән басты-басты тілдік ерекшелігі бар. Осындай ерекшеліктердің бірі – стильдік табиғатына сәйкес номенклатуралық атауларды, күрделі терминдерді кең қолдануы. Ресми іс қағаздар стилі күрделі атаулардың қысқартылған баламаларын ыңғайда қолданады. Кең танымал актив қысқарған сөздерді қосымша анықтамасыз пайдаланады. Буындық қысқартуларды буынның немесе соңғы сөздің, компонентінің мағынасы арқылы түсіндіріліп тұратындығы себепті қосымша анықтамасыз, яғни жақша ішінде толық атауын көрсетпей-ақ береді. Мысалы: Орындауға жауаптылар: «Ақтөбекәсіпмұнай» АҚ. «СНПС Ақтөбамұнайгаз»

Ресми іс қағаздары стилінде кездесетін қысқарған сөдер орыс тілінің сөз қысқарту үлгісімен жасалатындығы да байқалады. [4]

Мысалы: Жоғары деңгейде қол қою үшін Декларацияның жалпы ережелерін дамыту және анық негізде өзара түсінітік пен ынтымақтастық туралы Шарт немесе осы тақілеттес басқа да негізгі алынатын құжат жасау жөнінде Канада тарапымен келіссөз өткізу. Орындауға жауаптылар: Сыртқыісмин, Әділетмин. Технопарк жұмысының мақсаты аталмыш аймақтың тұтыну қажетін ескере отырып, даяр ғылыми жобаларды, технологияларды, патенттерді және тағы басқаларды сату болып табылады. Бұл мысалдан көріп отырғанымыздай ресми іс қағаздарға тән мазмұнның толық болуы: нақтылық, түсініктілік сияқты қасиеттеріне қысқарған сөздер толық жауап беріп, ресмилік мәнді көрсете алып тұр. Қандай қоғамда болмасын өндірістің шаруашылықтың өмірімен ғылымның техниканың т.б. факторлар әсерт етіп, ондағы борлып жатқан жаңалықтар тікелей сол халықтың тіліне, сөздік құрамына іс қалдырып отырады.

Қазір қоғамда болып жатырған өзгерістер ресми іс қағаздары стилінде ұзақ уақыт қолданылып келген қысқарған сөздерді шеттетіп, тілдік қолданыстан шығарып тастады. Мысалы: СССР Конституциясына және Қазақ ССР Конституциясына сәйкес жұмысқа алу кезінде жынысына, нәсіліне, ұлтына және дінге көзқарасына қарап, праволарына қандай да болсын тікелей немесе жанамалап шек қоюшылыққа, не болмаса тікелей немесе артықшылықтар белгілеуге жол берілмейді. ССР Одағының және Одақтас республикалардың еңбек туралы заңдарының негіздеріне сәйкес мемлекеттік әлеуметтік сақтандыру жөніндегі жәрдемдерді берудің негізгі шарттары мен олардың мөлшері СССР Министрлер Соверті ВЦСПС-пен бірлесе отырып белгілейді. «Қазақ КССР Президентін сайлау туралы «Қазақ КССР» Заңына сәйкес сайланған Қазақстан Республикасы Президентінің қызметке кірісуінің бірінші мерзімін есептеу 1991 жылғы желтоқсанның 10-нан басталады деп саналсын.

Ресми іс қағаздаы стилінде қайталаулар болмайды. Себебі, ресми қағаздары стиліндегі қысқарған сөздерді әр түрлі формада өзгертіп, алмастырып отыратын болсақ, оқырмандарға, жалпы жұртшылыққа түсініксіздік туғызады. Қысқарған сөздер нақтылық ұғыммен қатар,

бар мағыналық қасиетін бойына сақтап тұрады. Сонымен бірге мұндай қысқарған сөздердің ресми іс қағаздарда қолданылуы берілетін ойды, оның мазмұнын толық жеткізуге ат салысады.

Ресми қағаздан стилінде қоғамның жаңа бір арнада дамуы және халықаралық қатынастарда еліміздің мәртебесінің өсуі және т.б. факторлар өз әсерін тигізді. Мұндай қысқарған сөздердің түрлері қазақ тіліне аударылып беріледі. Бұл, әсіресе, заңдар жинағында, халықаралық келісімдерде, жиі кездеседі. Алайда кейбір қысқарған сөздердің ресми іс қағаздары стиліндегі баламаларының кейбіреулері жалпыхалыққа түсініксіз болады. Мысалы: МГӨЗ – мұнай газ өңдеу заводы; ҰАҚ-Ұлттық акционерлік қоғам; «Казголд» БК-қазақстантүсті металдар және «Голбелт Россорсиз» біріккен кәсіпорны; БСҰ – Бүкілдүниежүзілік сауда ұйымы; РӨБ- республикалық өндірістік бірлестік.

Бірнеше сөздердің тіркесінен тұратын күрделі атаудың әлденеше мәрте қайталап бермес үшін, ресми іс қағаздары стилінде олардың қысқарған варианттары мынадай үлгіде қолданылады. Тұтас күрделі атау ресми құжаттарда бір рет жазылады да, одан кейін жақша ішінде қысқарған сөздің құрамында бір сөз балама ретінде алынып, тексте әр қарай қолданыла береді. Сондай-ақ бұл стиль қысқартылған ресми синонимдерді күрделі атаудың ықшамдалған екінші номинациясы екендігін көрсету үшін тұрақты орамдардың көмегі арқылы түсіндіріліп отырады [4.10.]⁷ Мәселен, Ресей Федерациясы және Қазақстан Республикасы (бұдан әрі қарай – Тараптар деп аталатындар) екі елдің арасындағы ынтымақтастықты көздейді. Жекешелендіру жөніндегі жұмыс комиссиясы ашық акционерлік қоғам борлып қайта құрылуға тиісті кәсіпорындарда, бөлімшелерде құрылады. Осы Ереже «ҚР мемлекеттік жастар саясаты туралы» Қазақстан Республикасының заңына сәйкес әзірленген және Жастарға арналған әлеуметтік қызметтің (бұдан былай қызмет) негізгі міндеттерін, функциясы мен құқықтарын анықтайды. Мемлекет иелігінен алу мен жекешелендірудің ұлттық бағдарламасы (бұдан әрі – Бағдарлама) Қазақстан Республикасы мемлекеттік меншікті жеке меншіктің түрлі нысандарына айналдырудың мақсаттары мен міндеттерін, сондай-ақ тәртібі мен ретін белгілейді. Қазақстан Республикасы көлік кешенінің қызметтерінде басшылық жасайтын орталық мемлекеттік басқару органы болып табылады. Қазақстан Республикасы Министрлер Кабинеті жанындағы «Қазақкино» компаниясы (бұдан әрі – Қазақкинокомпаниясы) Қазақстан Республикасы Президентінің «Қазақстан мемлекеттік бейнефильмдер шығару, жалға беру және көрсету жөніндегі концернді Қазақстан Республикасы Министрлер Кабинеті жанындағы «Қазақкино» мемлекеттік компаниясы етіп қайта құру туралы № 1343 Жарлығына сәйкес құрылды және Қазақстан Республикасы мемлекеттік басқару органы құқында жұмыс істейді. Қазақстан

ауылшаруашылығы Министрлігі жанындағы Балық шаруашылығы жөніндегі комитеті кәсіпорындары мен ұйымдары негізінде «Балық» мемлекеттік акционерлік компаниясы. Тұтынушылар құқығын қорғау жөніндегі ведомствоаралық кеңес министрліктер мен ведомстволардың тұтынушылар құқығын қорғау жөніндегі қызметін үйлестіру, қамтамасыз ету мақсатында құралыда. Жоғарыда келтірілген мысалдардағы «Комиссия», «Әлеуметтік қызмет», «Бағадрлама», «Министрлік», «Қазақкинокомпания», «Компания», «Кеңес» және т.б. сөздер «бұдан әрі қарай», «деп аталатындар» тәрізді орамдардың көмегі арқылы күрделі атаудың баламасы ретінде жұмсалып тұр. Бұл — ресми іс қағаздарға ең қажет үлгілердің бірі.

Алайда мұндай қысқарту үлгілерін жасауда орыс тілінің ықпалы айқын сезіліп тұрады. Бірақ халықтар арасындағы байланыс әсерінен осындай қазақ тіліндегі үлгілер уақыт өте келе қазақ тілінің табиғатына сыйымды құбылыс болуда.

Ресми іс қағаздарына тән ерекшелік нақтылық, ұғымды, ойды толық жеткізу болса, қысқарған сөздердің қазақша баламалары бұған толық түрде жауап бере алады. Сонымен бірге ресми-іс қағаздары стиліндегі ресмилік мәнге ешқандай нұқсан келтірмейді, қайта онымен үндестік, астасып жатады. Бұл қазақ тіліндегі қысқарған сөздердің ресми іс қағаздары стиліндегі қолданысында өзіндік орны бар екенін көрсетеді.

Пайдаланылған әдебиеттер тізімі

1. Қайдаров Ә. «Тіл байлығы рухани қазына» «Қазақ тілі мен әдебиеті журналы» 1991 ж., №7,3-10 беттер.
2. Қасым Б. Қазіргі қазақ тілінің теориялық және қолданбалы аспектісі. – Алматы: «ЖК Волкова А.В.», 2010.
3. Н.Оралбаева Қазақ тілінің сөзжасамы. Алматы, 2002 .
4. Алдашев Н. Қазіргі қазақ тіліндегі қысқарған сөздердің қысқаша анықтамалық сөздігі. Ақтөбе, 2010
5. Құрманбайұлы Ш. Қазақ тілі лексиканың терминдеуінің үрдістері: филол. ғыл. док. автореф. Алматы, 1999.
6. Алдашев Н.М. Профессор Қ.Жұбанов және сөзжасам жұрнақтары. ҚР Білім және ғылым министрлігі. А.Байтұрсынұлы атындағы Тіл білімі институты. Абай атындағы қазақ ұлттық педагогикалық университеті «Ұлы дала тұлғалары: Жұбановтар тағылымы және жазу реформасы» Алматы 2019, 71-73 б.
7. Құрманбайұлы Ш. Жаңа атаулар мен қолданыстар. Алматы, 2017
8. Тіл білімі терминдерінің сөздігі. Алматы 2012
9. Жүнісбеков Ә. Төл әліпби- төл жазу мәселелері. Алматы, 2017.

10.Алдашев Н.Қазіргі қазақ тіліндегі қысқарған сөздер. филол. ғыл. канд..автореф. Алматы, 1996

SRSTI 16.21.25

COMPETENCY-BASED APPROACH IN METHODOLOGY OF FOREIGN LANGUAGE TEACHING

A.A. BAIZHANOVA

Aktobe regional university named after K. Zhubanov, Aktobe, Kazakhstan

Аңдатпа. Мақалада білім беру жүйесіндегі құзыреттілік және құзыреттілік ұғымдары талқыланады. Шетел тілін оқытуда құзыреттілік тәсілінің рөлі қарастырылады. Мақалада шет тілін оқытудың тиімді әдістері мен тәсілдері анықталған. Шет тілінде кәсіптік қызмет саласындағы коммуникативтік тапсырмаларды шешу қабілеті мен дайындығын қамтамасыз ететін біліктілік түрлері анықталады. Студенттің жоғары деңгейдегі бастамаларының, ұйымдастырушылық қабілеттерінің болуын, объективті баға беруге дайындығын және өз іс-әрекеттерін талдауды көздейтін негізгі құзыреттіліктер қарастырылады. Басты құзыреттілік қызметтің кез келген саласы үшін өзекті болып саналады. Педагогикалық процесті ұйымдастыруға құзыреттілік тәсілді енгізу адамзат прогресінің жеке тұлғаның даму деңгейіне тәуелділігін түсіну арқылы жүзеге асырылады. Мұндай тәсіл студент шешім табу үшін күрделі жағдайларда әрекет ете алатын білім беру нәтижесінде шоғырланған.

Түйін сөздер: жоба әдісі, іс-әрекет нәтижесі, ойлау, презентация, ой-өрісін кеңейту, шығармашылық.

Аннотация. В статье рассматриваются понятия компетентность, компетенция и компетентностный подход в системе образования. Рассматривается роль компетентностного подхода в обучении иностранному языку. В статье определены наиболее эффективные методы и приемы обучения иностранному языку. Выявлены виды компетенций, формирование которых обеспечит развитие способности и готовности решать коммуникативные задачи в сфере профессиональной деятельности на иностранном языке. Рассматриваются ключевые компетентности, которые предполагают наличие у студента высокого уровня инициативы, организаторских способностей, готовность к подаче объективной оценки и анализ своих действий. Ключевые компетентности считаются актуальными для любой сферы деятельности. Внедрение компетентностного подхода в организацию педагогического процесса происходит посредством понимания зависимости прогресса человечества от уровня развития личности в отдельности. Такой подход сосредоточен на результате образования, когда для нахождения решения студент способен действовать в сложных ситуациях.

Ключевые слова: компетенция, профессиональная деятельность, компетентностный подход, специалист, конкуренция, общие принципы.

Abstract. The article discusses the concepts of competence, competency and the competency-based approach in education system. The role of the competency-based approach in foreign language teaching. The article defines the most effective methods and techniques of teaching a foreign language. The types of competencies are revealed, the formation of which will ensure the development of the ability and readiness to solve communicative tasks in the field of professional activity in a foreign language. The key competencies are considered, which suggest that the student has a

high level of initiative, organizational abilities, willingness to submit an objective assessment and analysis of their actions. Key competencies are considered relevant for any field of activity. The introduction of the competence-based approach to the organization of the pedagogical process takes place by understanding the dependence of human progress on the level of individual development. This approach focuses on the result of education, when the student is able to act in difficult situations to find a solution.

Key words: competency, professional activity, the competency-based approach, specialist, competition, general principles.

One of the key concepts of modern professional educational programs is the competency-based approach, where competencies are understood as a set of knowledge, skills and the ability to use them in specific conditions of real life. From the point of view of activity bases of the competency-based approach it becomes clear that competences are wider than traditionally understood knowledge and skills [1. P. 183].

The competency-based approach is the methodological basis for the modernization of qualified training. The result of prospective specialists training in higher education, according to the documents on the modernization of education, should be his competence in professional activities.

The competency-based approach means the following: to train the students in practice what they have to do in adulthood. Not only grammar, but how they can use this grammar to express themselves, their feelings and their needs.

The focus of all modern methods of language teaching is the formation of skills to apply knowledge in real life. Let's leave deep knowledge of the language to professional linguists. But it's not the whole country are linguists. And everyone needs language, more and more.

The goals set by the modern conditions of existence have led to new views on the language and methods of its teaching. Communicative approaches in the methods of teaching foreign languages have provided a high degree of language proficiency. Fluency and correctness of speech in the lexical and grammatical aspect do not guarantee mutual understanding and, therefore, effective joint activity in the process of real communication. The purpose of formation and development of skills and abilities necessary for mainly educational communication with focus on process – exemplary educational speech in a foreign language, gradually fades into the background.

It is necessary to modernize the scientific theoretical approach to a foreign language training and replace it with a competency-activity approach, the essence of which is that in the case of its implementation, the updated content will be the basis for the formation of a complex of students' competencies, and the development process will be an activity nature.

By implementing the competency-based in a foreign language teaching to ensure the formation of students' key competence, their ability and willingness to use the acquired knowledge, skills and methods of activity in real life to solve practical problems.

Dealing with the problems of personality-oriented paradigm of education, A.V. Khutorskoy [4] gives the following definitions of the concepts of competency and competence: “Competence is a set of interconnected qualities of a person (knowledge, skills, ways of activity). The concepts of competency – possession by the person of the corresponding competence including his personal relation to it and to a subject of activity.”

In the competency-based approach in training a foreign language to learners of non-language faculties, first of all, we speak about the professional orientation in educational process, the result of which will be the formation of students' ability and willingness to solve communication problems in the field of professional activity, to know the strategies of implementation of foreign language professional communication. In addition, it is necessary to develop the skills of search and analysis of the necessary information, work with documentation in a foreign language in the professional sphere. According to R. P. Milrud, an important indicator of learning process organization is the subject competence of students, i.e. they have achieved a level of proficiency, the implementation of cognitive capabilities, the pattern of knowledge assimilation, learner autonomy and effective interpersonal communication, participation in individual and group projects, periodic self-monitoring and self-testing, providing their own efforts, the sustainability and growth of learning outcomes [3. P. 30].

Thus, the competency-based approach in training a foreign language is developing as an alternative to traditional training, in the process of which there is a mastery of knowledge, skills, limiting their practical application in the future professional activity of learners and not enough taking into account the essence of the competence of modern person in a free competitive market.

The formation of key competencies of students is one of the most important tasks. Researchers of the competency-based approach offer several classifications of key competencies in training. According to one of them (the author A.V. Khutorskoy) key educational competencies are:

1. Value-semantic competence. Students acquire this competence by participating in moral conversations, in situations of moral choice of actions.

Here are some examples of such tasks:

The theme “A healthy lifestyle”. Discussion of the students: What is your personal attitude towards health? What do you prefer: to watch sport programs or to go to the sport clubs?

2. General cultural competence. In learning foreign languages we are talking about the formation of socio - cultural competence, which is considered as:

- willingness and ability to find a common and culturespecific in the development of studied and native languages,

- to find, compare and summarize cultural information obtained from different sources and in different languages,

- to build speech interaction in accordance with the norms adopted in a particular culture, taking into account the speech specifics.

The formation of this competence allows students to join the dialogue, the need for which is increasing every year, to develop a tolerant attitude to the world.

Proverbs are of great spiritual value.

For example:

“Health is better than wealth.”

“An apple a day keeps the doctor away.”

Discussing proverbs, the students learn to express their thoughts competently, to defend their point of view.

3. Educational and cognitive competence. This includes knowledge and skills of planning, analysis, reflection, self-assessment of educational and cognitive activity.

The students are suggested to recheck their own work (grammar test, essay), that already checked by the teacher, but without corrected mistakes.

At the lessons, the teacher can also use the project methods.

The students are given the following tasks: to create a brochure in the form of a city guide for international students; to make a birthday postcard with wishes; project “My dream house”.

4. Information competence. For this purpose it is necessary:

- to find the necessary information in various sources both on paper and on electronic media in different languages,

- to choose the necessary information, highlighting the main and secondary one,

- to use effectively acquired information.

The use of computers intensifies the educational process, makes the work of the teacher more productive, increases the cognitive activity and motivation of students. And also significantly saves time of the teacher.

Colorful, fascinating computer programs are of great interest to students.

I also use PowerPoint to present grammar and country studies material, which makes the training process attractive and easy to understand.

5. Communicative competence is to know language, interaction ways with surrounding people and events, skills in group work, knowledge of various social roles in team work.

First of all, every person should be able to express their thoughts, to introduce themselves, to talk about themselves.

In oral form, this is carried out in the form of a monologue "Tell about yourself" and a dialogue "Shopping". The latter type of work is constantly practiced at the lesson.

6. Social and labor competence. The main way is a role game in which students not only practice using language skills, but also prepare themselves for future social roles.

Participating in various situations, from the simplest (introduce yourself) to more complex (for example, the role of customer in the shop), students don't just practice vocabulary and grammar, and prepare themselves for future social roles; to live in a society with its own laws and rules.

7. The competence of personal self-improvement is aimed at mastering the ways of physical, spiritual and intellectual self-development, emotional self-regulation and self-support.

Reflecting the lessons objectives, it is necessary to think about activities that would give learners the opportunity to improve internal culture and correct worldview.

A.V. Khutorskoy presented a list of key competencies in general form, giving the teachers the opportunity to further detail the competencies of the age levels of training and educational subjects. Highlighting the communicative competence, the author stressed that for the development of this competence in educational process it's necessary to fix the necessary and sufficient number of real objects of communication and ways of working with them.

Within a foreign language education, the phrase "communicative competence" is often used. The level of language proficiency refers to the degree of formation of communicative competence, which provides an opportunity to solve communication problems in a foreign language in accordance with the ways of communication and the use of necessary language knowledge, speech skills and abilities.

Thus, for the competent use of the competency-based approach requires significant training, to create a strong language basis for students, which are carried out in training system.

In turn, the high quality of a foreign language contributes to competitiveness and qualified mobility in professional activity and communication of the future specialist. Acquisition of foreign language competence by the learners contains in mastering a foreign language at a level that will allow them to use it to meet professional needs, implement business contacts and further professional self-education and self-improvement. The need of the competency-based approach use is not in doubt, after the most important link in the modernization of education is to improve the result: the student must not be just knowledgeable, but also be able, and which is called to provide the competency-based approach.

References

1. Абакумова Н.Н., Малкова И.Ю. Компетентный подход в образовании: Организация и диагностика. Томск : ТГУ, 2007. 368 с. (книги)
2. Зимняя И.А. Ключевые компетенции – новая парадигма результата образования // Высшее образование сегодня. – 2003. - № 5. С. 34-44. (статья журнала)
3. Мильруд Р.П., Максимова И.Р. Обеспечение качества обучения иностранным языкам // Иностранные языки в школе. 2011. № 6. С. 29–33. (статья журнала)
4. Хуторской А. Ключевые компетенции как компонент личностно-ориентированной парадигмы образования // Народное образование, 2003, №2, - С. 58-64. (статья журнала)
5. Хмель Н.Д. Теория и технология реализации целостного педагогического процесса. Учебное пособие. Алматы, 2001. (книги)
6. Сомова С.В. Формирование профессиональной и общекультурной компетентности при обучении иностранному языку. Глава 4. Иноязычная профессиональная компетентность в поликультурном образовании: коллектив. научн. монография. – Рязань: ООО «РИПД «ПервопечатникЪ»», 2015. – С. 64–83. (материалы конференции)
7. Андриенко А. С. Компетентный подход к обучению иностранному языку в системе профессиональной подготовки студентов неязыкового вуза: монография / А. С. Андриенко. – Чебоксары: ЦНС «Интерактив плюс», 2017. – 96 с. (книги)
8. Евграфова О.Г. Реализация компетентного подхода в практике иностранного языка в неязыковом вузе // Международный журнал прикладных и фундаментальных исследований. – 2016. – №1–3. – С. 395–397. (статья журнала)
9. Полат Е.С. Метод проектов на уроках иностранного языка// Иностранные языки в школе – 2000. - № 2. – с. 37-45. [Электронный ресурс]. – 2015. - <https://multiurok.ru/blog/3-mietod-proiektov-na-urokakh-inostrannogo-iazyka-polat-ie-s.html> (дата обращения 05.02.2020) - (интернет источники)
10. Хмель Н.Д. Теория и технология реализации целостного педагогического процесса. Учебное пособие. Алматы, 2001. - (книги)
11. Конышева А.В. Английский язык. Современные методы обучения / А.В. Конышева. - Минск: Тетра Системс. - 2007. - 452 с. - (книги)
12. Полат Е.С. Метод проектов на уроках иностранного языка / Е.С. Полат // Иностр. языки в школе. – 2000. – № 3. – С. 3-9. [Электронный ресурс]. – 2015. - <https://multiurok.ru/blog/3-mietod-proiektov-na-urokakh-inostrannogo-iazyka-polat-ie-s.html> (дата обращения 05.02.2020) - (интернет источники)

13. Oxford-practical-english-usage-3rd-edition-ocr-michael-swan Swan M.
Издания: University press 2013 г. <http://neb.arsu.kz/view?rid=4759&fid=4747>
[Электронный ресурс]. (дата обращения 07.02.2020) - (интернет источники)
14. <https://ecoteco.ru/library/magazine/zhurnal-11/ekologiya/151101-aforizmy/angliyskie-posloviy-i-pogovorki-o-zdorove/> [Электронный ресурс]. (дата обращения 07.02.2020) - (интернет источники)
15. Вазина К.Я. Рефлексивная технология саморазвития человека (четвёртое издание).
Изд-во: Нижний Новгород. ВГИПУ, 2009. - (книги)

ҒТАМР 17.07.21

ЖАСАМПАЗ ҒҰМЫР ИЕСІ Қ.ЖҰБАНОВТЫҢ ҚОҒАМДЫҚ ҚЫЗМЕТІ МЕН РУХАНИ ҚАЗЫНАСЫ

Ә.Ж. ҰЛЫҚПАНОВА

Қ.Жұбанов атындағы Ақтөбе өңірлік университеті, Ақтөбе, Қазақстан

Аңдатпа. Мақалада қазақ тіл білімінің негізін қалаған түркітанушы ғалым, лингвист, әдебиет зерттеушісі, казактан шыққан тұңғыш профессор Құдайберген Қуанұлы Жұбановтың қоғамдық қызметі мен ғылыми зерттеу еңбектерінің рухани құндылығы туралы сөз болады. Құдайберген Жұбановтың ғибратты ғұмыры мен шығармашылық қызметі жайында баға берген белгілі ғалымдардың пікірлеріне талдау жасалады. Профессор Құдайберген Қуанұлы Жұбановтың зерттеулерінде көтеріліп отырған ұлттық педагогика тарихы, қашықтан оқыту мәселесі мен тілімізге енген кірме сөздердің аударылу жайы, қазақ тілі грамматикасының тұңғыш оқулығын жасау қызметі, халықтың білімін көтеріп, сауаттандырумен байланысты жүзеге асырылатын жаңа алфавитке (латындандыру) көшуге қатысты жасаған тұжырымды ой-пікірлері талданады. Қ.Жұбановтың сол тұста латындандыруға қатысты айтылған сын-ескертпелері мен ұсыныс-тұжырымдарының бүгінгі күнмен сабақтастығы зерделенеді.

Түйін сөздер: қоғам қайраткері, түркітану, лингвистика, кірме сөздер, латын графикасы.

Аннотация. В статье идет речь о значении общественной деятельности и значении научных исследований тюрколога, лингвиста, литературоведа, первого профессора казахского языка, основоположника казахского языкознания Кудайбергена Жубанова. Рассматриваются труды известных ученых, рассказывающих о биографии и творческой деятельности Кудайбергена Жубанова. В статье анализируются поднятые в исследованиях профессора Кудайбергена Куановича Жубанова мысли и суждения, касающиеся истории национальной педагогики, проблем дистанционного обучения и перевода заимствованных слов в нашем языке, деятельности по созданию первого учебника грамматики казахского языка, концептуальные мысли о переходе к новому алфавиту (латинизации), осуществляемому в связи с повышением знаний и грамотностью населения. Исследуется преемственность критических замечаний и предложений-выводов, высказанных в отношении латинизации в связи с реалиями сегодняшнего дня.

Ключевые слова: общественный деятель, тюркология, лингвистика, заимствованные слова, латинская графика.

Abstract.The article deals with the importance of social activity and the value of scientific research of a Turkologist, linguist, literary critic, the first professor of the Kazakh language, the founder of Kazakh linguistics, Kudaibergen Zhubanov. The works of famous scientists who talk about the biography and creative activity of Kudaibergen Zhubanov are examined. The article analyzes the thoughts and judgments raised in the studies of Professor Kudaibergen Kuanovich Zhubanov regarding the history of national pedagogy, the problems of distance learning and translation of borrowed words in our language, the activities to create the first Kazakh grammar textbook, conceptual thoughts about the transition to the new alphabet (Latinization), carried out in connection with the increase of knowledge and literacy of the population. The continuity of criticisms and suggestions, conclusions expressed in relation to Latinization in connection with the realities of today is investigated.

Key words: public figure, turkology, linguistics, loan words, latin graphics.

Бүгінгі таңда қазақ қоғамы рухани құндылықтарға өзіндік зәрулігін ерекше танытуда десек артық айтқандық болмас. Замана заңғарына айналған парасатты тұлға Әбіш Кекілбаев ағамыз: «Бақ түгендейтін, тақ түгендейтін, атақ пен ат түгендейтін заман ба? Ел қамы жолындағы егесте, тарихи болашақ жолындағы таласта ой-пиғылың бір жерден шығатындай бастас түгендейтіндей кезеңге келдік...» [1, 3 бет], – демеп пе еді? Айтса айтқандай, елінің ертеңі үшін қызмет еткен аялуы тұлғалардың өмір жолы мен ғылыми мұрасы – жас ұрпақ үшін қай уақытта да рухани құндылықтардың қатарынан табылмақ. Сондықтан да өз тағдырымен ұлттық тарихымыздың таңдаулы беттерінің біріне айшықты ізін қалдырған қайраткерлеріміздің есімдерін қайта жаңғыртып отыруды – дәстүрге айналдырғанымыз жөн.

Қазақ лингвистикасының ғылыми-теориялық негізін қалаған Құдайберген Қуанұлы Жұбановтың парасатты ғұмыры – адамзат баласының ең таңдаулы өмір жолындай болды деп білеміз. Бүгінгі жас ұрпақ, болашақ Қ.Жұбановтай қазақтың біртуар феномен ғалымының өмір жолы мен ғылыми мұрасын танып білуі тиіс. Осы орайда, ең алдыменен, профессор Қ.Жұбановтың өмірдеректері мен ата-тегіне қатысты зерделеп өтуді мақсат етеміз.

XX ғасыр басында ерекше жарық жұлдыз секілді жарқырап жанып өткен Құдайберген Жұбановты – рухани қазынаның көмбесі болған еді десек, еш артық айтқандық болмас еді. Айтулы ғалымның өсіп-өнген топырағы мен білім алған жері, қызмет жолы мен ғибратты ғұмыры жайлы жазылған деректерге көз салсақ, өнегелі жанның өмірі – Абай ақын арман еткен нағыз «толық адам» тұлғасын тура танығандай боламыз.

Қ.Жұбанов ғалым ретінде, қазақ филологиясы мен түркітану ғылымы саласында өзіндік орнын қалдырды. Алғашқылардың бірі болып, тіл білімі, фольклор деректері мен қазақ мәдениетінің феномендері туралы құрылымдық жүйені тарихи көзқарас тұрғысынан зерделеуде тарихи-салыстырмалы әдіс негізінде ерекше еңбек етті. XX ғасырдың отызыншы жылдарындағы қазақ тілі қағазға түсіп таңбаланбаған тілдердің қатарында деп үстемдік

құрған шовинистік көзқарасқа қарамастан, бұл тілдердің тарихын білуге болатындығын, сонымен қатар ежелгі агглюнитивті тілдердің шығу төркіні мен олардың ерекшеліктерін де дәлелдеп шығарды. Оның ғылым-білімінің мықтылығы рухани дәуірлеудің, ұлттық сана-сезім мен халықтық мәдениетінің байлығын шын сезінуден туындағанын байқаймыз. Сондықтан да Құдайберген Жұбановтың ғылыми тағлымдық маңызы мықты идеялары баға жетпестей аса құнды.

Қ.Жұбанов қазақ өркениетінде Абай Құнанбаев, Қожа Ахмет Яссауи сынды ұлы тұлғалардың есімдерінің сақталуына да күш салды. 1930-жылдары таптық әдебиет тұрғысынан Абай Құнанбаевтың әдеби мұрасына үстем тап өкілінің шығармашылығы ретінде қараған кейбір теріс ықпалды көзқарас туған уақытта алғашқылардың бірі болып, «Абай – қазақ әдебиетінің классигі» атты зерттеуін жазды, сөйтіп, классик ақынның қазақ әдебиеті мен мәдениеті тарихындағы орнын тұғырлы түрде танытып берді. Ал Қожа Ахмет Яссауи сопылық идеясының жоғары рухтық, патриоттық негізін «95-толғау туралы» еңбегінде жан-жақты талдап көрсетті. Қ.Жұбанов – полиглот ғалым ретінде, өз зерттеулерін тарихи-салыстырмалы әдіспен жаза отырып, мысалы бір ғана Абай мен Яссауидің ақындығына баға беру үшін, шығыс, түркі тектес халықтардың ең мықты ақындарына баға береді. Европалық мәдениет пен әдебиет қайраткерлерінің, ғалымдарының зерттеулерін де талдап отырады. Жай ғана «Мынау – мықты ақын!» демейді, әлемдік деңгейдегі ғұламалармен салыстыра отырып, өзіміздің ақындардың артық тұсын ерекшелеп алып шығады.

Қ.Жұбанов сөздік қорымызды кірме сөздерден арылту үшін мағынасы келсін, келмесін, қазақ тіліндегі төл сөздерді еш сұрыптаусыз қолдануға тырысып, сөйтіп бастапқы өзіндік мағынадан айырылып жатқан күйді сынға алды: «...Басқасын қойып, бірлескен қоғамның ішкі қатынасының негізгі айнасы болатын тілді алсақ, қазақ тіліндегідей бір өңкейлікті, бір қалыптылықты басқа тілдерден өте сирек ұшыратуға болады. Тілдегі мұндай тұтастық, бір өңділік қазақ жеріндегі тұрмыста ұзаққа созылған тығыз қатынас болғандығын көрсетеді. Ондай тығыз қатынас болмаса, көп елден құралған бір халықтың тілі мұншама бірікпеген болар еді» [2, 316 бет].

Аудармаға қатысты, оның ішінде интернационалды сөздерді тәржімалауда, ол сөздің шыққан төркінін, ментальды, жағдайлық және өзге контекстеріне байланысты, сондай-ақ аударма түрлері, кірме сөздердің грамматикалық және фонетикалық ерекшеліктерін ескере отырып аударуға қатысты қойған талаптары бүгінгі таңдағы жаңа зерттеулерде жалғасын табуда.

Күні бүгінге дейінгі кірме сөздердің аударылуында өрескел жайттардың орын алып, әдеби тілдің қатарына еніп келгендігіне байланысты тіл біліміндегі заң жүзінде қабылданған шешімдер, қазақтың әдеби тілін дамытудағы Жұбанов идеяларының жаңғыруы деп бағалауға болады.

Қ.Жұбановтың қазіргі таңда көтеріліп отырған көптілділік мәселесін ХХ ғасырдың отызыншы жылдарында-ақ қолға алғандығын атап өтуіміз керек. «...Бір елді бір ел үйітіп жейтін бұрынғы заңның орнына жаңа заң тудырған жаңа дүние пайда болды. Бір елге бір ел жәрдем етіп, жетпесін жеткеретін бауырмалдық, ел-елдің достығы орнады. Осыдан кейін қазақ елі шын мағынасымен ұлт болды. Оның ұлт тілі болды. Бүгінде қазақ тілінің қазынасын жиып, онан әрі молайтып жатырмыз. Бүгінде қазақ тілі – әдебиет тілі, жоғары мектептерде оқылатын бір ғылым саласы...» [2, 318 бет], - деген сөздері осы пікірімізге дәлел болып тұрғандай.

Қ.Жұбанов сан алуан елдің тілін біліп қана қоймай, әдеби-мәдени ескерткіштері туралы да терең мағлұматы болды. Сондықтан да өз еңбектерінде түркі және шығыс халықтарының әдеби-тілдік деректерін салыстыра отырып зерттеді. Сөйтіп бүгінде таңда аса өзекті болып отырған мәдениаралық дискурс мәселелерін сол кезеңнің өзінде көтере білгендігімен де Қ.Жұбанов мұрасы құндылық қасиетін жоғалтқан жоқ.

Ф.ғ.д., профессор Есет Жұбанов әкелерінің кіндік қаны тамған жері туралы былай баяндайтын еді: «Біздің аталарымыз Жем бойымен жоғарылап келеді де, сәл ығысып, салқындау Темір өзенінің бойына қоныс аударады. Қазіргі Темір (бұрынғы Қарақамыс) қаласының жоғары жағында Ақжар, Қызылжар деген ауылдар болған. Қыстап қалған жеріміз Қосуақтам деп аталған, кейінірек Жұбанауыл аталып кеткен [3, 4 бет]».

Ата-тегінің шежіресі туралы сыр шерткен Есағаның айтуынша, Назардың бәйбішесінен туған Жәнібек, Тайлақ, Батырбай, үш ағайынды екен. Батырбай көпке балалы сүймей, өмірге ұл келгенде, есімін Жұбан қойған. Әрине, бұл есімде «жылай берме, жұбан» деген мағына жатыр. Жұбанның Қуан және Тәңірберген (Тәпен) деген екі ұлы болады. Сөз арасында айта кетейік, Құдайберген Жұбанов тілге шешендігімен де замандастарын тәнті еткен. Бұл қасиет аталарынан дарыса керек. Өйткені, Жұбанның ел ішінде балаларына айтқан «Би болмай-ақ қойыңдар, би түсетін үй болыңдар» деген сөзі қиыннан қиыстырып, сөз құраған тілге шешендігіне бір дәлел болса керек. Сондай-ақ, Жұбан бабамыз айтқан «Біз жиенмен жиылып, күйеумен көбейіп отырған елміз» деген сөзі де ел аузында қалған. Бұл арада өздерінің аз ағайынды екеніне меңзеп тұрса керек. Жұбанның келіні, Құдайберген мен Ахмет Жұбановтың анасы Бибішынар кейуана – талдырмаш келген, шымыр денелі жан болған екен. Бибішынар анамыз келін болып түскенде, Жұбан бабаның бір замандасы «Жұбеке, Тағыберген болыспен құда болыпты дегенге, келінің бойшаң екен десем, ешкінің асығындай-

ақ қой», – депті. Сонда Жұбан ақсақал «Немене мен балама бойшаң қыз әперіп, оны суға бойлатам ба?» деген екен. «Сөз тапқанға қолқа жоқ» деген осы.

Қуанның бауыры Тәңірберген Темір-Орқаш болысына қарасты №9 ауыл-Қосуақтамда болыс болған. Жас Абайды қасынан тастамай ел билеу ісіне араластыруды көздеген Құнанбай сынды, Тәңірберген де Құдайбергенді қасында ұстап, хатшы қылған. Кейін Құдайберген ауылнай да болыпты. Ел билеу ісінен гөрі, оқу-білім алуға ынтасы мықтап ауған Құдайберген Жұбанов ауыл ішінде алған білімін азсынып, 1917 жылы әкесінің жұмсауымен базаршылып Жұрын станциясына келген бетінде, мініп келген атын ағашқа байлап, сол кезде «Илецкая защита» аталатын Күйікқалаға тартып тұрған. Айта кетейік, Қуан ақсақалдың ауыл ішінде ашып берген мектептегі Құдайберген мен Ахметтің ең алғашқы білім берген ұстазы – Абдолла Беркінов еді. Ол кісі Кеңестер Одағының тұсында да аты көпке мәлім, жарты ғасырға жуық мұғалім болған қадірлі кісі болған. Ағайынды Жұбановтардың одан кейінгі ұстазы Хұсайын Ашығалиев орысша сауатты, әрі сол елдің әдебиеті мен мәдениетін білген, музыкадан хабардар жан еді. Ахмет Жұбановтың өнертанушы, музыкант болуына ағасы Құдайбергеннің де, ұстазы Х.Ашығалиевтің де ықпалы мол болғанға ұқсайды. Құдайбергенге Күйікқаладан орысша білім алуға кеңес берген де осы Хұсайын мұғалім екен.

Туғаннан сыпа мінез, тәртіпті өскен Құдайберген Жұбанов, білім алуға деген құштарлығы шыдатпай, Күйікқалаға тартып кетті дедік қой. Сол кеткеннен Орынбордағы «Хұсайния» медресесін бітіріп, орысша да, мұсылманша да білім алып, елге 1919 жылы оралады. Ел іші бірде ақтар отряды, бірде «қызылдар» келіп, дүрбелеңге түскен шақ. Әкесінің інісі, болыс болған Тәңірберген бұл кезде қайтыс болады. 1920 жылы Қ.Жұбанов Темір-Орқаш ауылдық Кеңесінің төрағасы болып жұмыс істейді. Елдегі шаруалардың бар ауыртпалығы Құдайбергеннің мойнына түседі. Ауылдағы еңбекші халықты отырықшыландыру қамымен де жүреді, уездегі атқару комитетінің де қат-қабат жұмыстарын қатар алып жүреді. Қ.Жұбанов 1925 жылға дейін уездік оқу бөлімінде қызмет атқарып, 1925-1928 жылдар аралығында Ақтөбе қаласында жұмыс істейді. Саналы жас Құдайберген өзіне тапсырылған жұмыстардың барлығын да мінсіз атқарады. Ақтөбеде губерниялық ағарту органының инспекторы, әрі педтехникумның мұғалімі болады. Болашақ ғалымның қаламгерлік қарымын қалыптастыра бастауы да осы кезеңде. Қазіргі «Ақтөбе» газеті ол тұста «Кедей» деп аталады. Осы газеттің тілшісі, саяси шолушысы ретінде мақалалар жазып тұрады.

Қ.Жұбановтың бұл тұстағы қызметі туралы жарты ғасырға жуық ұстаздық қызметін абыроймен атқарған замандас досы Жанғазы Жолаев былай дейді: «Құдайбергенмен алғаш

рет 1925 жылы таныстым. Сол жылы екеуміз Ақтөбеде жұмыс істедік, біраз уақыт пәтерде көрші болдық. Мен содан кейін № 407 № 6 қазақ бастауыш мектебінің меңгерушісі және мұғалімі болып жұмыс істедім, Құдайберген Губоно әдісімен оқытушы болды. Ол кезде Құдайбергеннің жеке кітапханасындағы кітаптардың көпшілігі педагогика, психология туралы болды. Әсіресе психологияға қатысты әдебиеттерді оқыды. Күн сайын түнгі 2-3-ке дейін ол басын кітапқа тағзым етіп отырды. Бірде мен одан: «Құдайберген, сіз психология туралы көптеген кітаптарды оқыдыңыз, сізге не керек!» Ол: «Егер сіз адамдар арасында, әсіресе жастар арасында жұмыс жасасаңыз, оларды біліммен, ғылыммен, психологиямен, әсіресе балалармен бей-берекет етсеңіз, онда барлық жұмыс соқыр болады», - деп жауап берді» [2, 324 бет].

1928 жылы республиканың Халық ағарту комиссариаты Қ.Жұбановты сол кездегі астана – Қызылорда қаласына қызметке шақыртқанымен, бұл жерде ұзақ уақытқа қалмайды. Елге білімді, талантты мамандар керек еді. Сол себептен «Жұбанов жолдасты ғылыми жұмысқа пайдалану туралы» мәселе қаралап, Құдайбергенде Санкт-Петербургтегі Енукидзе атындағы Шығыстану институтының аспирантурасына жіберіліп, 5 жылдық оқуды 5 айдың ішінде игеріп, емтихандарды экстерн түрінде тапсырып, лингвист-тюрколог мамандығын алып шығады. Бір жағынан бұл қаланың дымқыл, сызды ауасы денсаулығына жақпай, 1929 жылдың жазында аз уақытқа Қызылордаға оралады. Бұл тұста латын әліпбиіне көшу туралы айтыс туындап жатқан уақыт еді, ғылыми тұжырымы терең Қ.Жұбановтың жаңа емлеге көшу туралы қисынды дәлелдері көптің ойынан шығып, пікірталасқа толы айтыста жеңіп шығады. Бұл бағыттың бастауы жолға қойылған соң, Қ.Жұбанов 1930 жылы Санкт-Петербургке қайта оралады. Тіл және ойлау институтына аспирант болып орналасқан Қ.Жұбанов тамаша лингвист Н.Я.Марр бастаған ғалымдардан білім алады. Ғылыми бағыты жолға қойылған Қ.Жұбанов 1932 жылы аспирантураны аяқтап, Алматыға келеді. Қазақстанның сол тұстағы тұңғыш жоғары оқу орны Мемлекеттік педагогикалық институтының қазақ тілі мен әдебиеті кафедрасының меңгерушісі қызметін атқарады. 1934 жылы тіл білімі салысындағы тұңғыш профессор атағына ие болады. Ғылыми еңбектерін жаза жүріп, қазақ жастарын оқыту, тәрбиелеу ісіне де ерекше үлес қосқан Қ.Жұбанов тұтқынға алынады. 1937 жылы 19 қарашада жазықсыз жаламен түрмеген қамалған ғалым 1938 жылы ақпан айында атылып кетеді.

Мемлекет ісіне белсене араласқан Қ.Жұбанов 1928 жылы Қазақ АССР-і Ұлттық ағарту комиссариатындағы білім бөлімінің инспекторы болып тағайындалған уақытында орта мектептердегі білім беру мен дамытудың басты мәселелерімен айналысады, сөйтіп республикамыздың мәдени құрылымының негізі болып табылатын ұлттық педагогиканың қалыптасуына күш салды. Оның педагогикалық кадрларды қайта даярлау туралы

идеяларының бірі – бүгінде «қашықтан оқыту түрінде» жалғасын табуда. Қ.Жұбанов оқу-білім мәселермен мемлекет астанасы Алматыға ауысқаннан кейін де айналысуын жалғастырады.

Жаттанды формализмге туғаннан жаны қас Қ.Жұбанов Халық Ағарту Комиссариаты жанындағы оқу-әдістемелік секторға жетекшілік еткен қызметінде де өз ортасына аса сыйлы болды. Оның өз тарапынан шешкен маңызды жұмыстарының бірі – қазақ тілінің грамматикасының ең алғашқы оқулығын шығару үшін дайындық жүргізуімен байланысты.

1933 жылы Қазақстанның Халық Ағарту Комиссариаты жанында Мемлекеттік терминологиялық комиссия құрылып, құрамында белгілі ғалымдар С.Асфендияров, Б.Беремжанов және т.б. болады. Мемлекеттік терминкомның төрағасы болып Қ.Жұбанов сайланады. Комиссия құзырына термин сөздерге қатысты сұрақтармен айналысу, қазақ тілі мен орфографияның ерекшеліктеріне сай реформа дайындау мәселелері кірді. Қ.Жұбановтың жетекшілігімен алғаш рет қазақ терминологиясының теориялық аспектілері зерттеу нысанасына алынып, нәтижесінде 1935 жылы Мемлекеттік терминкомның сан түрлі ғылым саласы бойынша 10 мың термин сөзді қамтыған 4 бюллетень жарыққа шығады. Тек қана Қ.Жұбановтың басшылығымен дайындалған және ұсынылған қазақ орфографиясына қатысты жобаны көрнекті тюрколог-ғалым, академик С.Е.Малов жоғары бағалады.

Қ.Жұбанов тынбастан еңбек етеді, ҚазПИ-ғы қызметі мен Халық Ағарту Комиссариаты жанындағы коллегия мүшесі, оқу-әдістемелік кеңес төрағасы, бөлім меңгерушісі, Қазақ АССР-і Мемлекеттік терминком төрағасы қызметін қатар алып жүреді. Сондай-ақ ұлттық мәдениет Институтының Ғылыми кеңесінің мүшесі болып та тынбастан еліне қызмет етеді.

Қ.Жұбанов – халықтың білімін көтеріп, сауаттандырумен байланысты жүзеге асырылатын жаңа алфавитке (латындандыру) көшуге қатысты Бүкілодақтық орталық комитеттің белсенді мүшесі болды. Әсіресе, тап осы тұста да Қ.Жұбановтың еңбегі өте ерекше болды. Ол қазақ алфавитін латынға көшіру жобасына байланысты көптеген ғылыми бағдарламаларды дайындайды, латындандыруға қатысты бұрын ұсынылған нұсқаларға нақты сын-ескертелер береді және бұл жобада мақсатқа жету жолындағы ұсыныстарын енгізді. Осы орайда айта кету керек, бүгінгі таңда алға қойылып отырған қазақ елін латындандыруға көшіруде оның идеялары әлі де құнды болып отыр.

Қ.Жұбанов 1937-1938 жылдары Алматы облысының Жаңалық ауылында көшпелі үштіктің шешімімен ату жазасына бұйырылған үзеңгілестері Темірбек Жүргенов, Телжан Шонанов, Бейімбет Майлин, Ілияс Жансүгіров, Сәкен Сейфуллин, т.б. қазақ зиялылары секілді қасірет торына түсті. Алаш азаматтарын «қасапша қырған қанды сойқанда» қазақтың маңдайына біткен дарын иесі, үлкен ғалым Құдайберген Қуанұлы Жұбановқа «жапон

тыңшысы» негізсіз тағылған жаланың құрбаны болды. Қ.Жұбанов қазақ тілі мен тарихы туралы құнды деректерді қытай мұрағатынан кездестіруге болатындығын айтады. Жапондықтар қытай тіліндегі көптеген мәліметтерді өз тілдеріне еркін аударып алғандықтан, қазақтар туралы ерте дәуірдегі жазбаларды анықтауда, жапон тілін үйрену қажеттігін атап көрсеткен.

Педагогика ғылымдарының кандидаты, доцент Мүслима Құдайбергенқызы Жұбанованың «Әулет және заман белестері» атты кітабындағы ой саларлық естелік жолдарын тебіреніспен оқымау мүмкін емес: «...Қазір ойлап қарасам, ол (Қ.Жұбанов – Ә.Ұ.) өзінің мезгілсіз үзілген қысқа ғұмырында, қазақ тілінің барлық саласына ат ізін салған екен. Оның ғылыми зерттеулерінде ден қойып оқыған адамға: «Мен осы тараудың кілтін ашам, сендер менің жолымды әрі қарай жалғандар», – деп тұрғандай кейінгі ұрпаққа» [5, 16 бет].

Қ.Жұбановтың темір торға қамалған күндеріндегі ақтық сөздерінен «Жас уақытында социалистік қоғамды қазақ жұртына бақыт әкеледі деп шын сеніммен қараған Қ.Жұбанов, кейіннен елдің аштық пен сталиндік репрессия кесірінен жаппай қырылғанын көзбен көргеннен соң, социалистік қоғамның жүйесінен түңіледі. Сөйтіп Алаш-Орда идеясының құндылығына одан әрі көзі жете түседі. Оның ең соңғы шығармасы «Төрт қызық, мың бейнет, жарық өмір» [6, 19 бет] атты саяси памфлетінде қазақ халқының тағдырына бей-жай қарай алмай, қазақтардың этностық және мәдени құндылығын сақтап қалуға жол ашатын тәуелсіз мемлекеттің қажеттілігі туралы ойын білдіреді.

Профессор Қ.Жұбанов – тіл біліміндегі аса зор талантты тұлға ретінде ғана еліне танымал емес, сонымен көсемсөзші, қоғамдық және мемлекеттік қызметпен де белсене айналысқан қайраткер. Оның озық көзқарасы мен терең идеяларының тамыры – қазақ ұлтының мемлекеттік, қоғамдық-саяси және мәдени құрылымына негіз болып қаланды.

Тілші болды, әдебиетші, өнертанушы болды, мектепте жүріп, түрлі пәннің саласынан да (математика, физика, химия) сабақ берді. Ақындық қабілетін танытып, қаламгерлік қырын қалыптастырған дарын иесі, журналист, қолөнерлік қыры мен суретшілігі тағы бар Қ.Жұбанов – көп тілдің қыр-сырын меңгерген полиглот (көне түркі, араб, парсы, неміс, ағылшын, француз, жапон, т.б.) болды. Түрлі халықтың тілін меңгеріп қана қойған жоқ, көркем әдебиетін де жақсы білді. Құр өзі ғана біліп қойып, рахатын сезген жоқ, бар білімін, бар ғылымын халқымен бірге бөліскен ғаламат ғалым, іргелі зерттеуші болды.

Қазақтан шыққан ерекше дарын иесі, феномен, тұңғыш профессор есімі – биылғы жылы 85 жылдық торқалы тойына қадам басқан Қ.Жұбанов атындағы Ақтөбе өңірлік мемлекеттік университеті үшін ерекше қадірлі. Осы орайда жұбановтанушы ғалымдардың ізденістері мен еңбектері [7-16.] – аталған ғылым саласына қомақты үлес болып қосылғаны сөзсіз.

Құдайберген Жұбанов мұрасына тануға қадам басқан, Жұбановтар әулетін феномен ретінде тануға ұмтылған жаңа лек, жас буын өсіп жетілді. Жұбанов ізбасарларын дайындайтын әрине, біздер, біздің оқу орны болмақ. Біз бұл бағытта аянбай еңбек етудеміз және нәтижесіз де емес деп ой қорытамыз.

Пайдаланылған әдебиеттер тізімі

1. Кекілбаев Ә. Азаматтың асыл бейнесі. – Алматы: «Егемен Қазақстан», 18 сәуір, 2016. – 3 бетте (газет мақалалары)
2. Құдайберген Жұбанов. Шығармаларының толық жинағы. – Ақтөбе: «Жұбанов университеті» баспасы, 2019. – 584 б., 537-б. (кітап)
3. Жұбанов Есет. Жұбановтар әулеті. – Ақтөбе: «Ақтөбе» газеті, 2017. – 3-4 бетте. (газет мақалалары)
4. Жолаев Ж. Друг сельских учителей (Воспоминания старого учителя. // Х.Жубанов и казахское советское языкознание. – Алматы: Ғылым, 1990. – 368 с. (кітап)
5. Жұбанова Мүслима. Әулет және заман белестері. Алматы: Арыс, 2009. – 160 б. (кітап)
6. Төрт қызық, мың бейнет, жарық ғұмыр // Қ.Жұбанов. Шығармаларының толық жинағы. – Ақтөбе: «Жұбанов университеті» баспасы, 2019. – 584 б., 537-б. (кітап)
7. Манкеева Ж.А. Профессор Қ.Жұбанов зерттеулеріндегі этнотанбалық жүйе // Қазақ тіл білімінің өзекті мәселелері / Жауапты ред. С.Құлманов. –Алматы: «Кие» лингвоелтану инновациялық орталығы, 2009. (кітап)
8. Оралбай Ә. Құдайберген Жұбановтың публицистикасы. филол.ғ.к. ... дисс. –Алматы, 2007. (автореферат)
9. Мирон М.О. Профессор Құдайберген Жұбановтың ұлттық ғылым тілін жасаудағы рөлі: филол.ғ.к. ... дисс. –Алматы, 1999. (автореферат)
10. Жазықова М. Қ.Жұбановтың әдістемелік мұрасы және лингво-дидактиканың өзекті мәселелері.- Ақтөбе, 2013. – 169 с. (кітап)
11. Қарабалина А.Ә. Қ.Жұбановтың жалпылингвистикалық тұжырымдамаларындағы психологиялық ой-пікірлері: филол.ғ.к. ... дисс. – Атырау, 2007. (автореферат)
12. Жазықова М.Қ. Құдайберген Жұбановтың әдістемелік мұрасы. филол.ғ.к. ... дисс. – Алматы, 2008. (автореферат)
13. Сұлтан Ж.И. Тілтанымдағы антропологиялық парадигманың Қ.Жұбанов мұраларындағы көрінісі. филол.ғ.к. ... дисс. –Алматы, 2007. (автореферат)

14. Садуақас Н., Баймұқанов Б., Көшкімбаева А. Қ.Жұбанов: библиографиялық көрсеткіш. Ақтөбе, «Қ.Жұбанов университеті» баспасы, 2019 ж. - 150 бет. (кітап)
15. Ұлықпанова Ә.Ж. Қ.Жұбанов зерттеулеріндегі әдебиеттану аспектілері. Ақтөбе, «Қ.Жұбанов ат. Ақтөбе мемлекеттік университеті», 2016 ж. – 176 б. (кітап)
16. Ұлықпанова Ә.Ж. Қ.Жұбанов – фольклор және әдебиет зерттеушісі. Алматы: «Отан» баспасы, 2018. – 256 б. (кітап)

SRSTI 16.01.45

CONDUCTING AN ENGLISH LANGUAGE EXAM IN A DISTANCE LEARNING ENVIRONMENT

V.S. ZUBKOV, G.K. SHAKUOVA

M. Utemisov West Kazakhstan State University, Uralsk, Kazakhstan

Андатпа. Бұл жұмыста авторлар қашықтықтан оқыту жағдайында ағылшын тілінде емтиханды өткізудің заманауи әдістері, құралдары мен формаларын сипаттайды, мұндай емтиханды ауызша өткізудің негізгі кезеңдерін ашып көрсетеді, оны өткізудің ерекшеліктерін жазбаша түрде тізімдейді, сонымен қатар осы емтиханды өткізуге қажетті нақты әрекеттерді көрсетеді. Тестілеу түрінде. Жұмыстың соңында осы емтиханның күшті және әлсіз жақтары туралы қорытынды жасалады.

Түйін сөздер: қашықтықтан оқыту, ағылшын тілі, емтихан, компьютерлік технологиялар, Интернет.

Аннотация. В данной работе авторы описывают современные методы, средства и формы проведения экзамена по английскому языку в условиях дистанционного обучения, раскрывают основные этапы проведения такого экзамена в устной форме, перечисляют особенности его проведения в письменной форме, а также указывают некоторые специфические усилия необходимые для проведения данного экзамена в форме Тестирования. В конце работы сформулирован вывод о сильных и слабых сторонах проведения данного экзамена.

Ключевые слова: дистанционное обучение, английский язык, экзамен, компьютерные технологии, Интернет.

In this paper, the authors describe modern methods, means and forms of conducting an exam in English in a distance learning environment, disclose the main stages of conducting such an exam orally, list the features of its conduct in writing, and also indicate some specific efforts necessary to conduct this exam. in the form of testing. At the end of the work, a conclusion is made about the strengths and weaknesses of this exam.

Key words: distance learning, English, exam, computer technology, Internet.

Daily changes taking place around the world, primarily related to the COVID-19 pandemic, bring certain innovations to the life of society, contribute to the development and implementation of

"yesterday's" innovations in various spheres of human activity. These changes have also affected such areas as pedagogy. Given the threat to life and health of the young generation in a pandemic, many governments in Europe and Asia transferred students on distance learning, requiring schools and universities to create for such students in all conditions [1].

Distance learning, being an innovation for widespread use in schools and universities, is not something unknown/incomprehensible to society as a whole. Existing in the global network for many years, distance learning is designed to transfer and obtain knowledge, skills, and competencies indirectly, that is, by means of computer technologies [5]. Today, there are a large number of universities created for distance learning, as well as various platforms and resources for obtaining additional education, training in advanced training courses or mastering a new profession (especially if it is directly related to the field of Internet communications).

At the same time, many authors note that to the maximum extent distance learning has become actively developed and used in teaching foreign languages, particular in teaching English [2], [6].

At the same time as noted by I.V. Deryugina: "Distance learning in English is a specific didactic system. It has its own pedagogical methods, tools and approaches, including in such an important pedagogical process as the examination [3].

The classic forms of the English language exam – oral, written and test-are relevant for distance learning, although the methods and means of conducting them may vary and differ depending on the desire of the teacher. Conducting an English language exam in oral form during distance learning is a combination of the classical structure of the answer to a question / questions with the use of Internet technologies and computer tools that help not only to see each other teacher and student, but also to minimize the threat of cheating, third-party assistance and other negative methods used by untrained examinees. The stages of such an examination are shown in table 1.

Table 1-Description of the stages of the oral distance exam in English

| № | the name of the stage | description of the stage | Comments |
|---|--------------------------------|---|---|
| 1 | Choosing the exam program | Programs for this form of exam are video conferencing programs (for example, Skype, Zoom, Discord, or Google Hangouts) | It is important to work independently in the selected program and study it in detail before starting the exam |
| 2 | Creating student groups | To facilitate the online exam control function the most effective step is to divide all examinees into groups of 5-7 people and create an exam schedule | This step is also important for the teacher, whose time is limited |
| 3 | Developing a memo for students | Before conducting the exam, it is useful to create a booklet with a description of the features of this stage | It is also important to prepare yourself for this "procedure": learn and remember the full name, faces |

| | | | |
|---|---|---|--|
| | | of training, the time of the exam, requirements, conditions, and so on. | of examinees, etc. to facilitate work |
| 4 | Preparation immediately before the exam | Checking the sound quality, communication, specifying the number of people present, answering additional questions, etc. | Here, the examiner can also check the examinees ' documents and allow them to start the exam if they are sure that this person is in front of you |
| 5 | Conducting the exam | To implement the procedure for monitoring and controlling the remote test, the teacher can use the proctoring system ("proctor" - the person who monitors the course of the exam) using such programs as: - https://go.proctorio.com/covid-19 - https://proctorexam.com/covid-19 | Proctoring allows you to: - see and hear the examinee; - see which windows the examinee opens on their computer; - record the procedure of the exam. |
| 6 | The test results | If you need a written confirmation of the exam and/or if the exam provides an additional written answer, it is advisable to recommend that the examinees write answers in the "Google Docs" program. | This program allows you to: - check the work without downloading (by link); - see the latest changes in the document (the teacher can see if the student has worked with the document after the exam). |

Conducting an English language exam in writing can include both the form of answering questions, and the form of an essay, project/presentation. Here the teacher can use both the previously described "Google Docs" program, as well as email, and systems for checking the originality of written texts antiplagiat.ru, advego.com, text.ru and some others. At the same time, it is important to warn students in advance not only about the form of the exam, but also about the methods of checking their examination materials. To date, project/presentation protection can also be performed remotely using such programs as:

1. <https://www.movavi.ru/screen-capture>;
2. <https://www.bandicam.com/ru/screen-recorder>;
3. <https://www.faststone.org/download.htm>;
4. <http://screencam.ru>.

The last described form of conducting a remote English language exam in the form of tests assumes a good ability of the teacher to work in such programs as " Google Forms", " Moodle " or other developed for creating tests. Each of them has detailed instructions for both the teacher and the student. These programs allow you to create variants of test questions with one or more answer options, as well as with the answer that the examinee must type independently (word/sentence).

When creating a test database in these programs, the teacher independently chooses a system for evaluating results.

Thus, in the modern realities of the conduct of examination in a foreign language remotely is not an innovation but a necessity. At the same time, the methods of conducting the exam "online" that the teacher chooses should be clear to him and the student. The existing technologies of education in the world Internet network are constantly improving, focusing on the needs and requirements of users. This method of conducting the exam has a number of advantages, such as: a wide choice of tools and methods, more materials, opportunities for communication, as well as control. However, such an important drawback as direct communication with the teacher, being in a team and communicating, even if we are talking about the exam procedure, in our opinion also has a determining value.

References

1. Андреева А.А. Использование виртуального класса на платформе VIMBOX в обучении английскому языку // KANT. – 2020. - № 3. – С. 10 – 12.2.
2. Галиханов М.Ф., Хасанова Г.Ф. Подготовка преподавателей к онлайн-обучению: роли, компетенции, содержание // Высшее образование в России. – 2019. - № 2. – С. 53.
3. Дерюгина И.В. Особенности дистанционного обучения английскому языку // Вестник Университета имени О.Е. Кутафина. – 2018. - № 11. – С. 42-44.
4. Засухина А.С. Использование дистанционных технологий в обучении грамматике английского языка на базе образовательной платформы SAKAI // Crede Experto: транспорт, общество, образование, язык. – 2018. - № 3. – С. 155.
5. Машкина О.А. «Назарбаев интеллектуальные школы» как инновационный проект развития школьного образования в республике Казахстан // Вестник Московского университета. Серия 20. Педагогическое образование. – 2017. - № 4. – С. 83 – 85.
6. Scrivener J. Learning Teaching: The Essential Guide to English Language Teaching. 3rd Edition. MacMil-lan, 2011. 418 p.
7. Соламатина А. Г. «Социальные сети как инструмент повышения мотивации к изучению иностранных языков студентов вузов» - Россия: дата публикации 01.05.2018г.
8. Irfan Ullah, Muhammad Ayaz, Saqib Khan. Using Skype to develop English learners speaking motivation. -: 2016
9. Melanson, M. (2010). Skype Files for Initial Public Offering. Retrieved August 9, 2010, from http://www.readwriteweb.com/archives/skype_files_for_initial_public_offering_1.php?utm_source=AnaLuciaNovak&utm_medium=twitter&utm_campaign=Feed%3A+readwriteweb+%28ReadWrite%20Web%29

10. Stephenson, N. (2009). The Many Roles of Skype in the Classroom. From <http://www.isteconnects.org/2009/02/15/themanyrolesofskypeintheclassroom/>
11. Waters, S. (2008a, August 6). Quick Start Tips For New Skype Users. <http://thedublogger.com/2008/12/16/quickstarttipsfornewskypeusers/>
12. Smethurst, L. (2009, August 6). Student Interschool Debating with Skype. <http://loisath.edublogs.org/2009/08/29/studentinterschooldebatingwithskype/>
13. <http://www.distance-learning.ru/db/el/0DD78502474DC002C3256F5C002C1C68/doc.html>
14. <https://likefilmdb.ru/film/vrag-gosudarstva-1998/similar/>
15. Ally, M. and A. Tsinakos (2014). Increasing access through mobile learning, Commonwealth of Learning (COL); Andersson, A. S. and Å. Grönlund (2009)

SRSTI 16.01.07

ALLUSION AS A CALL FOR HUMANISM

A.ZH. TUGELBAYEVA

M. Utemisov West Kazakhstan State University, Uralsk, Kazakhstan

Annotation: The article considers allusion as a means of searching for universal human qualities and problems, as the problems of human are global and their solutions must be considered from the world point of view. In the article is wrote views of scientists about the allusion and humanism. The article also considers problems of interrelation between allusion and intertextuality, the link between allusion and humanism, the purpose of using allusions in literature and the ideas of linguists about them. Also, in the article is wrote some examples of allusions from the books.

Key words: allusion, humanism, humanity, intertextuality, indirect indication

Аннотация. В статье аллюзия рассматривается как средство поиска общечеловеческих качеств и проблем, поскольку проблемы человека носят глобальный характер и их решения должны рассматриваться с мировой точки зрения. В статье излагаются взгляды ученых на аллюзию и гуманизм. В статье также рассматриваются проблемы взаимосвязи аллюзии и интертекстуальности, связь аллюзии с гуманизмом, цель использования аллюзий в литературе и представления лингвистов о них. Также в статье написаны некоторые примеры аллюзий из книг.

Ключевые слова: аллюзия, гуманизм, гуманность, интертекстуальность, косвенная индикация.

Аңдатпа. Мақалада аллюзия жалпыадамзаттық қасиеттер мен проблемаларды табудың құралы ретінде қарастырылады, өйткені адамның проблемалары Ғаламдық болып табылады және олардың шешімдері әлемдік тұрғыдан қарастырылуы керек. Мақалада ғалымдардың аллюзия мен гуманизм туралы көзқарастары көрсетілген. Мақалада сонымен қатар аллюзия мен интертекстуалдылықтың байланысы, аллюзияның гуманизммен байланысы, әдебиетте аллюзияны қолдану мақсаты және лингвистердің олар туралы идеялары қарастырылады. Сондай-ақ, мақалада кітаптардан аллюзиялардың бірнеше мысалдары жазылған.

Түйінді сөздер: аллюзия, гуманизм, адамгершілік, интертекстуальдылық, жанама индикация.

Allusion as a stylistic device has been actively studied since the twentieth century, and is actively used in modern fiction. The word allusion appeared in the XVI century, but became relevant in the twentieth century.

Initially, the allusion was considered as a rhetorical figure. The term "allusion" goes back to the Latin "alludere" (from "ludere" – "play, joke", "hint"). The direct source of the word allusion was the late Latin "alusion", which comes from the Latin verb "ludo" – "I play".

During the time of F.Bacon (1561-1626), this term referred to any symbolic similarity in allegory, parabola or metaphor, so criticism highlighted along with "descriptive", "representative" and "aluzive" poetry. And only since the beginning of the XVII century, according to G. Bloom, developed the only correct meaning of allusion as an indirect, hidden reference that contains a hint [18].

In literature, allusions are used to link concepts that the reader already has knowledge of, with concepts discussed in the story. In the field of film criticism, a film-maker's intentionally unspoken visual reference to another film is also called an homage. It may even be sensed that real events have allusive overtones, when a previous event is inescapably recalled by a current one. "Allusion is bound up with a vital and perennial topic in literary theory, the place of authorial intention in interpretation", William Irwin observed, in asking "What is an allusion?"[12].

In the most traditional sense, allusion is a literary term, though the word has also come to encompass indirect references to any source, including allusions in film or the visual arts [11].

Without the hearer or reader's comprehending the author's intention, an allusion becomes merely a decorative device. Allusion is an economical device, a figure of speech that uses a relatively short space to draw upon the ready stock of ideas, cultural memes or emotion already associated with a topic. Thus, an allusion is understandable only to those with prior knowledge of the covert reference in question, a mark of their cultural literacy[11].

Linguists who studied the problems of allusion - G. bloom, I. R. Galperin, E. M. Dronova, V. N. Voloshinov, I. V. Gubbenet, M. I. Kiose, R. H. Volpert, Kilbride, I. V. Arnold, E. A. Vasilyeva, R. Bart, N. Yu.Novokhacheva, K. Perry, M. D. Tukhareli, E. V. Rosen, Z. Porat and others. Modern linguistics defines allusion as a stylistic device, a reference to a well-known fact that requires a lot of knowledge to understand and as one of the components of intertextuality. However, some linguists consider allusion differently.

For example, according to Halperin, an allusion is an indirect indication of some historical, mythological or biblical fact. He also believes that allusion is a means of transferring facts to a new text[2].

By definition K.Perri, a literary allusion is an explicit or implicit reference to another literary fact or text that is easy to recognize and understand[3].

The problem of defining allusions in linguistics was acute. Every linguist and every reader perceives allusion in their own way. Either as an indirect reference, or

as a deliberate use of certain words in the text[4]. But now modern linguistics has defined allusion as a stylistic device, rather than an indirect or deliberate indication.

The Oxford dictionary notes the following meaning of the term allusion: 1) language play, word play, pun; 2) symbolic use or comparison; metaphor, allegory; 3) covert, implied or indirect meaning; occasional or of secondary importance [20].

Many Russian linguists consider an allusion as a stylistic figure that contains either a citation, or a reference to a literary, historical, mythological, religious or political situation, a fact, a person, fixed in written sources or in conversational speech.

According to I. S. Khristenko, an allusion is a type of parody which does not imply the stylistic means of the original source and does not seek for destroying the aesthetic value of the works parodied; it is a paraphrase of the text, which sets out the initial "high" the text "low" style [15].

By definition E.M. Dronova the study of allusion can be carried out within the study of cross-cultural relations, intertextuality problems, concern the areas of stylistics, phraseology, translation studies, as well as have other reference points [5].

A slightly different interpretation is proposed by B. M. Gasparov, according to whom allusion is borrowing only certain elements of the pretext, and the whole

statement or string pretext, correlated with the new text, present in the last implicit [14].

Following M.I. Kiose, allusion is considered as both a stylistic device and its result. The method of allusion (hint, indirect indication) is quite common and is of great importance in creating images-rich texts of different genres, contributing to the increase of their emotional and evaluative content [16].

According to the definition of a large encyclopedic dictionary, allusion (lat. allu-sion-hint, sharpness) - a stylistic figure, a hint, by means of a similar-sounding word or mention of a well-known real fact, historical event, or literary work [6]. A. P. Kvyatkovsky interprets similar opinion of allusion as "a hint , the use in speech or in a work of art of a common noun expression, which is a hint to a well-known historical, literary or household fact" [19].

Allusion is not just a stylistic device. Referring to some well-known fact, the writer may mention another very important problem that even the whole world is concerned about. Based on this, the allusion has a very deep meaning and complex character when used.

In addition, allusion is sometimes considered as "a way to create an implicit meaning in a new text" [7]. According to W. Harris, to the concept of "allusion" is often given specially created definitions that would meet the interests and goals of a particular study" [7].

Allusion serves as a certain "bridge" which connects the previous with the next and is a kind of way of turning thoughts to the past and helps to comprehend and categorize knowledge about the world [17].

The purpose of using allusions is to enrich the elementary utterance and the entire work with accompanying knowledge and experience [16]. In this case, allusion plays the role of an economical way to actualize the history and literary tradition [12]. The use of allusions gives the works integrity and completeness, i.e. it is related to the aesthetic side of the work. An allusive word acts as a sign of a situational model, from which the text that contains the allusion is correlated using associations. Thus, there is an interaction between literary and artistic works, called the allusive process [17].

William Irwin remarks that allusion moves in only one direction: "If A alludes to B, then B does not allude to A. The Bible does not allude to Shakespeare, though Shakespeare may allude to the Bible." Irwin appends a note: "Only a divine author, outside of time, would seem capable of alluding to a later text." [13]. Allusion is now used in various genres of literature as well as in colloquial speech, as a reference or hint to some secondary fact. This fact can be a product, a name, an image, a term, and other things that even the whole world understands. And due to this, allusion has another mission-the unification of different cultures. Culture is all that we see around us, and all that a person has to deal with. Culture is also expressed in the text, in the language of a person. As V. A. Maslova notes, " the text is the true junction of linguistics and cultural studies, since it belongs to the language and is its highest tier, at the same time the text is a form of culture existence [9].

It should be noted that the problems of humanization are one of the most important problems for humanity. Because people are more interested in personal feelings than in humane qualities such as kindness, humanity, compassion, charity, love, and complacency.

Allusion and humanism are linked, because allusion can be used as a means to understand the concept of humanity on a global scale, as well as to correlate the culture of different countries.

For example, the Parable of the good Samaritan (the Parable of the good Samaritan, the Parable of the merciful Samaritan) is one of the famous parables of Jesus Christ mentioned in the gospel of Luke. It tells about the charity and selfless help to a person in trouble from a passing Samaritana representative of an ethnic group that Jews do not recognize as co-religionists. According to some theologians, this parable shows that "*examples of human kindness are found in*

all peoples and in all faiths, that the Law and commandments of God are fulfilled by people of various nationalities and different faiths". The name "Good Samaritan" ("Good Samaritan") has often been used and is used by charitable organizations and has generally become a household name for a kind and selfless person who is ready to help anyone who gets into trouble[10].

Such biblical allusions can also be found in T. Morrison's novels, in which She wrote about the lives of African-Americans and the problems of racism that they faced in the early twentieth century.

Starting with the second novel "Sula", Tony Morrison uses a huge number of quotes and allusions from the Bible. All African-Americans are very religious. Their commitment to the Bible and other sources of Christian literature has always been their national characteristic. This is evident primarily in the biblical names that African-Americans have given and are giving to their children. The connection with the Bible in Tony Morrison's novels can be traced in the names of the main characters (Sula, Hannah, eve, Shadrack), in the image of Sula (the connection with Cain and Jesus Christ). In the Song of Solomon, both the title of the novel and the names of the heroines (Pilate, Hagar, Ruth, Corinthians, and Magdalene) are taken from the Bible.

In Toni Morrison's novels, it can be said that allusions are used by the author to draw analogies between her novels and other works, with the Bible, to enrich and reveal the images of the characters in the novels.

T. Morrison, in his novels, tries to convey the problems of racism that affected African-American society, in particular what black women had to go through at that time.

For example, in the novel "the bluest eyes" it is said about a girl who was abused by her father.

T. Morrison, in his rather complicated way, comes to the conclusion that in the unbearable conditions in which blacks lived in those distant years of the first half of the twentieth century, they could not Express their feelings of love and affection without cruelty, and the pain they experienced at the same time is "the result of pathology". To solve these problems, T. Morrison used various quotes from the Bible, including names, to reveal the identity of their characters and different allusions to convey the main idea to readers.

For example, one of the allusions from T. Morrison's novel "the bluest eyes": *"We had dropped our seeds in our own little plot of black dirt just as Pecola's father had dropped his seeds in his own plot of black dirt"*.

Unfortunately, such incidents still occur today.

Allusion is a means of searching for the universal human qualities of humanity in the entire world's literary language, text, and even music. And the problems of humanization today are in the first place, since the whole of humanity depends on it. Therefore, we can say that allusion does not

only perform an intertextual function in the text, it has its own purpose when used and performs another important function that with help readers understand global human values and problems.

References

1. Gracian B. Wit, or the Art of a sophisticated mind // Spanish aesthetics: Renaissance. Baroque. Education. - Moscow, Art, 1977. - pp. 169-464
2. Galperin I. R. Text as an object of linguistic research. - M., 1981 — - 139 с.
3. Perri C. (1978). On Alluding. Poetics 7. Pp. 289-307.
4. Mamaeva, A. G. the Linguistic nature and stylistic functions of allusions: an autoref. dis. ... Cand. Philol. sciences'. - Moscow, 1977. — 24 p.
5. Dronova E. M. (2004). Problems of translation of the stylistic device of allusion in Anglo-Irish literature of the first half of the twentieth century [Problems of translation of the stylistic device of allusion in Anglo-Irish literature of the first half of the twentieth century]. No 1. Pp. 83-86.
6. Large encyclopedic dictionary. 1991.-142.
7. Arnold K. V. Semantics. Stylistics. Intertextuality: Collection of articles. — SPb.: St. Petersburg publishing house. UN-TA, 1999. - 443с.
8. Gianina N. And. Stylistic device of allusion in English-language print advertising: abstract. dis. ... Cand. Philol. of Sciences, St. Petersburg., 1998. - 16 p.
9. Maslova, V. A., Cultural Linguistics Textbook. Student's guide. Higher. Studies'. institutions'. Moscow: publishing center "Academy", 2001.
10. Bishop Hilarion (Alfeyev) "Who is my neighbor?". About the merciful Samaritan. Week 25-I on Pentecost Holidays Archived copy from November 28, 2009 on Wayback Machine // Orthodoxy and the world, 25.11.2007
11. a b c Preminger & Brogan (1993) The New Princeton Encyclopedia of Poetry and Poetics. Princeton University Press.
12. Irwin, "What Is an Allusion?" Journal of Aesthetics and Art Criticism 59 (2001)
13. Irwin "What Is an Allusion?" Journal of Aesthetics and Art Criticism 59 (2001):289 and note 22.
14. B. M. Gasparov, Language, memory, image: linguistics of language existence (New literary review, Moscow, 1996)
15. S. Khristenko, Phil. 9 (1992)
16. Kiose M. ILinguocognitive aspects of allusions: based on the material of English and Russian journal article titles. (2002).

17. N. V. Nikashina, N. D. Suprun ALLUSION AS A STYLISTIC DEVICE IN ENGLISH-LANGUAGE LITERATURE .Institute of foreign languages peoples ' friendship University of Russia 10-2A .Moscow, Russia, 117198

18. Bloom H. (1975). A Map of Misreading. Oxford: Oxford University Press.

19. Kvyatkovsky A. p. Dictionary of poetic terms / ed. 2nd ed. - book house "LIBROKOM", 2010. - 240 p

20. The Oxford English Dictionary (1989)

ТАРИХ, ФИЛОСОФИЯ ЖӘНЕ ӘЛЕУМЕТТАНУ
ИСТОРИЯ, ФИЛОСОФИЯ И СОЦИОЛОГИЯ
HISTORY, PHILOSOPHY AND SOCIOLOGY

FTAMP: 12.21.35

ҒЫЛЫМИ МӘДЕНИЕТ ҰҒЫМЫ ЖӘНЕ ФУНКЦИЯЛАРЫ

Б.А. АМАНИЯЗОВА

Қ.Жұбанов атындағы Ақтөбе өңірлік университеті, Ақтөбе, Қазақстан

Андағпа: Бұл мақалада ғылым функцияларының біртекті еместігі және олардың өзгеру мүмкіндігі де байқалады. Бұл, ең алдымен, ғылыми мәдениет құндылықтарының қоғамның ұлттық дәстүрлерімен немесе антидемократиялық саяси режим шарттарымен ықтимал қақтығыстарымен байланыстырылады. Ғылым ұлттық мәдениеттердің ажырамас элементі, олардың негізін белсенді өзгертетін элементі бола алады. Осылайша, ғылым және оның нәтижелері көбінесе дәстүрлі өмір салттарымен, әлеуметтік идеалдармен, құндылықтармен конфронтацияға түседі. Ғылымның дамуы әлеуметтік және жеке дағдарыстардың кеңеюінің шартына айналды. Мәдениеттегі ғылым дисфункцияларының рөлін азайту үшін оның ұлттық мәдениет пен әлемдік ғылымның жетістіктерін үйлесімді үйлестіруге мүмкіндік беретін ұлттық жанасу нүктелерін айқындап алу қажет.

Кілт сөздер: ғылым, позитивизм, постмодернизм, функция, әлеуметтік-мәдени

Аннотация: В этой статье также показана неоднородность функций науки и возможность их изменения. В первую очередь это связано с возможным конфликтом между ценностями научной культуры и национальными традициями общества или условиями антидемократического политического режима. Наука может быть неотъемлемым элементом национальных культур, элементом, активно меняющим их основу. Таким образом, наука и ее результаты часто вступают в противоречие с традиционным образом жизни, социальными идеалами и ценностями. Развитие науки стало условием расширения социальных и личных кризисов. Чтобы снизить роль дисфункций науки в культуре, необходимо выявить национальные точки соприкосновения, которые позволят гармонично сочетать достижения национальной культуры и мировой науки.

Ключевые слова: наука, позитивизм, постмодернизм, функция, социокультурный

Annotation: This article also shows the heterogeneity of the functions of science and their possibility of change. This is primarily due to the possible conflict between the values of scientific culture and the national traditions of society or the conditions of the anti-democratic political regime. Science can be an integral element of national cultures, an element that actively changes their basis. Thus, science and its results often come into conflict with traditional lifestyles, social ideals and values. The development of science has become a condition for the expansion of social and personal crises. To reduce the role of science dysfunctions in culture, it is necessary to identify national points of contact that will allow it to harmoniously combine the achievements of national culture and world science.

Key words: science, positivism, postmodernism, function, socio-cultural

«Ғылыми мәдениет» ұғымының категориясын және оның функцияларын зерттеудің өзектілігі қазіргі қоғам өміріндегі ғылымның өсіп келе жатқан рөліне негізделген. Ғылым ұлттық мәдениеттердің ажырамас элементі, олардың негізін белсенді өзгертетін элемент болды. Осылайша, ғылым және оның нәтижелері көбінесе дәстүрлі өмір салттарымен, әлеуметтік идеалдармен, құндылықтармен конфронтацияға түседі. Ғылымның дамуы әлеуметтік және жеке дағдарыстардың кеңеюінің шартына айналды. Осыған байланысты философияның алдында ғылыми мәдениеттің осы қайшылықтарды жеңу, дәстүрлі ұлттық мәдениет пен қоғам өмірінің ғылыми саласының келісімді үйлесімін орнату құралы ретінде бола алатын ғылыми мәдениеттің элементтерін анықтау міндеті тұр.

Отандық және әлемдік ғылыми ой қоғам өмірінің ғылыми саласын зерттеуде үлкен жетістіктерге ие болып отыр. Ғылымның мәні мен оның әлеуметтік міндеттері туралы классикалық ойлардың негізі неміс философтары И.Кант, И.Фихте, Г.Гегельмен салынды. Ғылым проблемаларына позитивизмнің негізін қалаушылар О.Конт пен Г.Спенсер еңбектерінде жіті назар аударылды. Батыс философиясындағы ғылыми шығармашылық пен ғылыми білімнің әлеуметтік-мәдени шарттылық мәселесіне К.Маркс, Ф.Энгельс, Б.Рассел, К.Ясперс, Ф.Ницше еңбектерін арнады.

Ғылымның дамуы туралы заманауи ұғымдардың қалыптасуында К.Поппер, Т. Кун, П. Фейерабенд, М. Поланидің постпозитивистік философияның идеялары ерекше маңызға ие. Олардың ғылым философиясы ғылыми дискурстың қатаң нормативтеріне қойылатын талаптарды бірте-бірте әлсірету қажеттілігін тұжырымдады, рационалдықтан тыс компоненттің рөлін күшейту мүмкіндігі және методологиялық плюрализмді мойындайды.

Ғылымның әлеуметтік-мәдени шарттылығын ғылым әлеуметтануы өзектендірді. Оның негізін қалаушы Р. Мертон дәуір мен қоғамның мәдени детерминанттарымен байланысты ғылыми мәдениеттің феномені ретінде ғылымның "этосы" туралы ілімін қалыптастырды. Ғылымды зерттеуге заманауи әлеуметтік-мәдени көзқарастың бекуіне А. Койре мен М. Вебердің идеялары ықпал етті.

Постмодернизмнің қазіргі заманғы философиясында ғылымның классикалық идеалдарына қарсылық күшейе түсуде. Ғылым өте біртекті емес және әлеуметтік-мәдени таңдалған құбылыс ретінде көрініс қалыптасады. қазіргі заманғы мәдениет пен ғылымды осы бағытта Ж. Бодрийяр, Ж.Ф. Лиотар, Ж. Делез, М. Фуко қарастырды.

Әлемдік философия тарихында ғылымның әлеуметтік рөлі мәселелерінің дамуына елеулі көңіл бөлінген. Қоғамдағы ғылыми білімнің функцияларының көптүрлілігіне көрсететін шетелдік ойшылдар жұмыстарының арасында К.Ясперс, Б. Рассел, А. Пуанкаре, К. Пирсоннің еңбектерін атап өткен жөн. Қоғам үшін ғылымның мәні туралы қазіргі көзқарасқа елеулі үлес

қосқан ресейлік ғалымдар қатарынан К.А.Тимирязев, В.И.Вернадский, В.Н.Порус, Е.А. Мамчур, А. В. Юревич, И. П. Цапенко, Л. А. Микешиналардың идеяларын атап өту керек.

Ғылыми мәдениеттің құрылымы, оның элементтерінің ұлттық көрініс табу ерекшеліктері туралы ойлар К.Ясперс, М.Вебер, В.С.Соловьев, Н.О.Лосский, М.М.Бахтин, Л.А.Микешина, Г.П.Щедровицкий, Н.В.Брянник, В.В.Налимов, Л.А.Маркова идеяларына сүйенеді.

Мәдениет ұғымы ғылымға қарағанда теңдесі жоқ кең, бірақ ғылымның адамзаттың мәдени эволюциясының барысына ықпалы арта түсуде. Қазіргі адамның мәдениеттілігінің синонимі оның ғылымға жақындығы, ғылыми білім деңгейі болып табылады. Бұл құндылықтың бекуі заманауи дүниетанымдық мұратқа айналды, бұл мәдениеттілік ұғымының ғылымилықпен алмасуына алып келді. Білімді немесе тіпті ғалым адамды мәдениеттің өнімі бола тұра, барлық кезде мәдениетті деп атай алмай жатамыз.

Ғылым мәдениеттің бір бөлігі бола отырып, оның барлық элементтерімен өзара әрекетке түседі. Ғылыми шығармашылық өнердегі шығармашылықтан, философиядан, моральдық мәселелерді мағыналаудан бөлінбейді. "Ғалым-жаратушы - бұл бір мезгілде – терең ойлаушы философ және тамаша туынды жасайтын суретші" [2. 150-б.]. Мәдени ортаның көптеген факторларының әсерін сезіне отырып, ғылымның өзі қоғамның қуатты жасампаз күші ретінде оларды шығармашылық тұрғысынан өзгерте алады.

Ғылыми таным белгілі бір дәрежеде әрқашанда, белгілі бір дәуірде мәдениеттің сипаты мен тұтас алғанда әлеуметтік құрылымға өте қатты әсер ететін мәдени шығармашылық аспектілерінің бірі болып табылады [1.5-б.].

Ғылым "адамның универсумның қол жеткізген білімін және осы білімнің көздерін игеру және оларды кеңістік пен уақытта, яғни қоғамда жаңғырта алу қабілеті көрсетілген және репродукцияланатын шамада " мәдениет ретінде көрінеді [4. 46-б.]. Мұндай жаңғырту белгілі бір кодтау жүйесінің, әлеуметтік жады, белгі жүйелері және т.б. болуын білдіреді. Міне осы ғылымдағы мәдениет немесе ғылым мәдениет ретінде дегенді білдіреді.

"Ғылыми мәдениет" категориясы өзінің мазмұнында ғылыми болмыстың барлық негізгі түрлерін - білімді, қызметті, әлеуметтік институтты біріктіреді. Ғылыми мәдениетті барлық субъектілердің қызметінің мазмұны мен мақсаты әлемді тану және ол туралы нақты (ғылыми) әдістердің көмегімен сенімді білім алу болып табылатын мәдениеттің ерекше саласы ретінде қарастыруға болады.

Ғылыми мәдениет – мәдениеттің оның танымдық қызметі жүзеге асырылатын және білімді жинақтау және көбейту арқылы мәдени жаңғырту және өркениеттің даму процестерін қамтамасыз ететін негізгі мамандандырылған нысандарының бірі. Осылайша, ғылыми мәдениет белгілі бір қоғам үшін оның мәдени дамуының белгілі бір сатысына тән білім, наным-сенім, құндылықтар, мінез-құлық моделдері, этикалық нормалар, заң ұстанымдары жиынтығы болып

табылады. "Ғылыми мәдениет" ұғымы арқылы ғылымдағы ұлттық және интернационалдық мәселе жалпы түсінік негізінде қарастырылуы мүмкін, ал осы пікірталастағы талдаудың негізгі затының түсіндірмелерінің алуан түрлілігі еңсерілуі мүмкін.

Қоғамның тұтас мәдениетінің құрылымдық элементі бола отырып, ғылыми мәдениет ерекше функцияларды атқарады. Олардың арасында мәдени шығармашылық функцияны бөліп көрсету керек. Сонымен, В.Н. Порус былай деп жазады: "... ғылым мәдениеттің қолда бар тәжірибесін тіркеп қана қоймай, оған тұрақтылық береді, "өмірлік хаосты" реттейді, сондай-ақ жаңа мәдени мүмкіндіктерді жасауға қабілетті күш ретінде әрекет етеді, кез келген мүмкін мәдениеттің шарты бола алады. <...> Бірақ ғылымның мәдени шығармашылық функциясы жүзеге асырылуы үшін ғылымның өзі қоғамға тұрақты әсер етуі, автономды әлеуметтік мәртебесі болуы қажет" [5. 342-б.]. Бүгінде ғылым осындай мәртебеге ие болып, әлемді тануға бағытталған күш ғана емес, сонымен қатар адам әлемін, адамның өзін және оның мәдениетін қоса алғанда, әлемді түрлендіретін күш болып табылады деп айтуға болады.

Ғылыми мәдениеттің маңызды функциясы - жаңа білім беру. Ол көбінесе ғылымның жетекші функциясы ретінде қарастырылады, өйткені ол қоғамның ең айқын, яғни сұранысқа ие және күтетін функциясы болып табылады. Оның маңыздылығынан ғылымның ерекшелігіне деген сенімділік қалыптасады.

Әрине, бұл жерде ғылыми мәдениеттің тәрбиелік қызметі туралы айтпай кетпеуге болмайды. Классикалық философия дәуірінің өзінде И. Кант былай деп атап өтті: "моралдық борыш <...> ақылмен танылатын әлемнің мүшесі ретінде [адам] өзінің қажетті ерік-жігері себебі адам оны борыш ретінде түсіне отырып, өзін сонымен қатар сезімдік қабылданатын әлемнің мүшесі ретінде қарастырады" [6. 35-45-б.]. Неміс ойшылының пікірінше, адам өз ақыл-ойымен адамдармен араласуға және осы қарым-қатынаста өнер және ғылымның көмегімен өз мәдениетін, өркениеттілігін және моралдығын арттыру белгіленген [6. 35-45-б.].

Ғылымның тәрбиелік мәніне батыстық философияның классикалық емес түрінің негізін қалаушылар да көз жеткізді. Мысалы, Ф. Ницше былай деп жазды: "адамның біраз уақыт нақты ғылымды зерттеуінің құндылығы оны зерттеу нәтижелерінен көрінбейді. <...> Бірақ бұл энергияның артуын, ақыл-ойға деген қабілеттілікті, ұстамдылық күшін береді; адам мақсатты түрде мақсатқа жетуге үйренеді. Осы мағынада кез келген өзіндік білім алулар үшін біраз уақыт ғылымның адамы болу өте құнды" [6. 35-45-б.]. Маңызды адамгершілік мәтін сөзде К.Ясперстен байқауға болады, оның ойынша «Ғылым адалдықтан бастау алады және оны жасайды» [6. 35-45-б.].

Қоғамдағы ғылымның тәрбиелік рөліне ерекше көңіл бөлген орыс философиясы болды. Оның жалпы морализациялық бағыты ғылым функцияларын түсінудің ерекшелігінде, оның адам өмірін қамтамасыз етудегі басты міндеттерінде көрініс тапты. Ресей қоғамының дәстүріне сәйкес ғылым тұлғаның рухани қалыбын дамыту үшін қажет болды. Ал оның практикалық, оның ішінде білім беру жүйесінде қолданылуына жастардың адамгершілік қасиеттеріне әсер ету өлшеміне орай оң баға берілді.

Қазіргі ресейлік философия ғылыми мәдениеттің осы функциясын жоғалтады. Қазірде де ғылым моралдық мінез - құлықтың ұжымшылдық, ынтымақтастық, идеалдарға риясыз қызмет ету, қараңғы инстинктардан, ырымдардан сергіту, өтірік пен соқыр бағынудан теріс айналу сияқты үлгілерін ұсынады. Мораль ғылымды қолдайды, ғалымдардың мінез-құлқын бағыттады, ғалымдардың қызметіне дұрыс қоғамдық баға беруге көмектеседі [5. 348-б.].

Мәдениеттің бір бөлігі, ал қазір тіпті шешуші компоненті бола отырып, ғылым белгілі бір адамгершілік-этикалық принциптерді өзіне сіңіреді. Сонымен қатар, адамгершілік мәселелерді рационалды, айқын рефлексивті түсініксіз мүмкін емес, ал бұл қабілет ең алдымен, зерттеу міндеттерін шешу барысындағы ғылыми білімнің көмегімен тәрбиеленеді және қалыптасады. Және бұл адамгершілік ғылыми мәдениеттің қажетті элементі, ғылыми этосты сақтау шарты, танымдық үдерістерді жүзеге асырудың тазалығы болып табылады.

Бірақ ғылым функциялары адамның білімі мен адамгершілігін дамытумен шектелмейді. Ғылым қоғамды жетілдіру, оны басқару, әлеуметтік қауіпсіздікті қамтамасыз ету процестеріне елеулі әсер етеді. Н.И.Костомаров: "ғылым өзінің атауының кең мағынасында, адамның ішкі және сыртқы барлық маңызды нәрселерді қамти отырып, дайындаушы құрал емес, бірақ жұмыс істеп тұрған орган; ол қоғамдық өмірге неғұрлым тереңірек енген сайын, оған неғұрлым басшылық еткен сайын және оған қажеттіге айналады, сол арқылы әл-ауқаттың өсуі де дәлірек, дұрысырақ, тезірек және толығырақ жүреді" [5. 35-45 –б.].

Қазіргі қоғамдағы ғылымның рөлін өзектілігімен қатар ол біз үшін тек шаруашылықтың және рухани қызметтің пайдалы салаларының бірі ғана емес, тұтас мемлекеттің жүйе құраушы факторы, оның негіздерінің бірі ретінде көруіміз керек. Бүгінде ғылым Қазақстан мен оның халқының құрылуына, нығаюына және дамуына өз үлесін қосуы керек.

С.Г.Кара-Мурза ресейлік ғылымның негізгі функцияларын бөліп көрсетеді, олар, оның пікірінше, ғылымның тиімділігін бағалаудың басты пәні болып табылуы мүмкін. Олардың арасында:

- әлемге, табиғатқа және қоғамға заманауи көзқарасы бар рационалды ойлайтын адамды қалыптастыру;

- халықтың барлық шаруашылық және қоғамдық өмірі өтетін нақты және өзгермелі табиғи орта туралы шынайы білім қалыптастыру;

- табиғи және әлеуметтік дағдарыстар жағдайында жеделдейтін этно-және социогенез процестерін зерттеу;

- мемлекет пен қоғамның барлық тіршілігін қамтамасыз ету үшін, қорғаныс пен шаруашылық үшін қажетті техносфера құру [3.www.].

Қазақстандағы ғылым саласы да елдің маңызды белгілерін анықтайтын базалық сипаттамалармен (территория, халықтың қоныстануы және мемлекеттік басқару) байланысты. Ғылымның даму дәрежесіне (бірінші кезекте әскери) елдің қорғаныс қабілеті, ал ол арқылы территорияның тұтастығы тәуелді болады. Сонымен қатар, мемлекеттік шешімдерді қабылдау кезінде ғылыми білімді пайдалану мемлекеттік басқарудың сапасын қамтамасыз етеді.

Әйтсе де ғылымның күші бәріне жетеді дегенге үміт артуға болмайды. Оның функциялары бірдей мәнге ие емес және дисфункцияны тудыруы мүмкін. Ұлттық салт-дәстүрлермен бетпе-бет келгенде ғылым тұралап қалуы мүмкін. Мұндай кезде ғылымға миссионерлік қасиеттер тән. Бұл ғылымның әлеуметтік қарсылығын тудырып, мәдени кеңістіктің тұтастығын бұзуға әкелуі мүмкін.

Қорыта айтарым, "ғылыми мәдениет" ұғымы ғылыми болмыстың барлық формаларының негізгі ерекшеліктерін өзінде жинақтайды. Ғылым білімнің, белгілі бір қызмет түрі және әлеуметтік институт ретінде ғылыми мәдениет ұғымы арқылы бірігеді, өйткені білім, қызмет, қоғам институттары мәдениеттің туындылары болып табылады. Ғылыми мәдениет қоғамның ұлттық мәдениетінің элементі ретінде қызмет етеді және соған сәйкес оның негізгі сипаттамалары мен ерекшеліктерін көрсетеді.

Мәдени жүйенің бір бөлігі бола отырып, ғылыми мәдениет бірқатар функцияларды орындайды. Бұл мақалада келесі функциялар атап көрсетілді: мәдени шығармашылық функция, жаңа білімді құру функциясы, тәрбие беру функциясы, қоғамды және оның басқару жүйесін жетілдіру функциясы, ұлттық қауіпсіздікті қамтамасыз ету функциясы. Бұл мақалада ғылым функцияларының біртекті еместігі және олардың өзгеру мүмкіндігі де байқалады. Бұл, ең алдымен, ғылыми мәдениет құндылықтарының қоғамның ұлттық дәстүрлерімен немесе антидемократиялық саяси режим шарттарымен ықтимал қақтығыстарымен байланыстырылады. Мәдениеттегі ғылым дисфункцияларының рөлін азайту үшін оның ұлттық мәдениет пен әлемдік ғылымның жетістіктерін үйлесімді үйлестіруге мүмкіндік беретін ұлттық жанасу нүктелерін айқындап алу қажет.

Пайдаланған әдебиеттер тізімі

1. Гайдено П.П. Эволюция понятия науки. Становление и развитие первых научных программ. Москва., 1980. - 448 с.
2. Губин В.Д. Критика современных буржуазных теорий творчества. Харьков, 1981. -168
3. Кара-Мурза С.Г. Социальные функции науки в условиях кризиса // Науковедение. 2000. № 2. URL: <http://gigabaza.ru/doc/58498.html>
4. Мамардашвили М.К. Наука как культура // Методологические проблемы историко-научных исследований. Москва., 1982. С. 38-58.
5. Порус В.Н. Рациональность. Наука. Культура. Москва., 2002. -352 с.
6. Саберова М.Ш. Понятие и функции научной культуры // Контекст и рефлексия: философия о мире и человеке. 2016. № 1. С. 35-45.

МРНТИ 02.41.31

ТОЛЕРАНТНОСТЬ КАК ЦЕННОСТЬ ПОЛИКУЛЬТУРНОГО КАЗАХСТАНСКОГО ОБЩЕСТВА

Д.А. МАЦЮК

Актыобинский региональный университет им. К.Жубанова, Актобе, Казахстан

Аңдатпа. Бұл мақалада толеранттылықты жалпы адамзат өміріндегі және қазақстандық қоғамдағы әлеуметтік құбылыс ретінде аксиологиялық түсіну мәселелері зерттеледі. Адамның рухани дамуы мен толерантты мінез-құлық құндылығының қалыптасуы арасындағы тығыз байланыс анықталды. Әлеуметтік зорлық-зомбылық пен әділетсіздікті қабылдау процесіне адамдардың әртүрлі реакцияларына байланысты Толеранттылық түрлері көрсетілген. Қазақстандағы тарихи үдерістер аясында толеранттылық тәжірибесінің қалыптасу көздері мен формалары зерттелді. Зерттеуші В.А. Лекторскийдің көзқарасы бойынша толеранттылықты жіктеуге ерекше назар аударылды. Қазіргі топтар арасындағы қатынастардың тәжірибесінде толеранттылықтың жағымды да, жағымсыз да көріністері анықталды. Жалпы, толеранттылық көпмәдениетті қазақстандық қоғам өміріндегі маңызды әлеуметтік құндылық болып табылатыны атап өтілді.

Түйін сөздер: құндылық, мәдениет, руханият, мінез-құлық, зорлық-зомбылық, дін, жаһандану, күш көрсетпеу, диалог, Қазақстан халқы.

Аннотация. В данной статье исследуются вопросы аксиологического понимания толерантности как социального явления в жизни человечества, в целом, и казахстанского общества, в частности. Была выявлена тесная связь между духовным развитием человека и формированием ценности толерантного поведения. Показаны виды толерантности в связи с различными реакциями людей на процесс восприятия социального насилия и несправедливости. В рамках исторических процессов в Казахстане, были изучены истоки формирования и формы

проявления практики толерантности. Особое внимание было уделено классификации толерантности с позиций исследователя В.А. Лекторского. Были выявлены как положительные, так и отрицательные проявления толерантности в практике современных межгрупповых отношений. В целом, было отмечено, что толерантность является важной социальной ценностью в жизни поликультурного казахстанского общества.

Ключевые слова: ценность, культура, духовность, поведение, насилие, религия, глобализация, ненасилие, диалог, казахстанский народ.

Annotation. This article examines the issues of the value understanding of tolerance as a social phenomenon in the life of mankind and Kazakhstani society. A close connection was shown between the spiritual development of a person and the formation of the value of tolerant behavior. The types of tolerance in connection with different reactions of people to the process of perception of social violence and injustice have been studied. The origins of the formation and forms of manifestation of the practice of tolerance were studied within the framework of the history of Kazakhstan. Particular attention was paid to the classification of tolerance from the standpoint of the researcher V.A. Lectorsky. Were identified positive and negative manifestations of tolerance in the practice of modern social relations. In general, it was noted that tolerance is an important social value in the life of a multicultural Kazakhstani society.

Key words: value, culture, spirituality, behavior, violence, religion, globalization, non-violence, dialogue, Kazakhstani people.

Толерантность как социальное явление стало составной частью современной жизни многонационального населения Республики Казахстан. Общеизвестно, что наличие толерантности есть важный критерий его мирного развития, и вполне логично, что сохранение подобной ситуации является залогом процветания страны. И наоборот, «нетерпимость в полиэтническом, поликонфессиональном либо в либо в поликультурном обществе приводит к нарушению прав человека, насилию и вооруженным конфликтам» [1, с. 28]. Именно поэтому, сохранение межнационального и межконфессионального диалога в стране на основе ценности толерантности является главным внутривластным приоритетом наших властей. Об этом упомянул Президент К.К.Токаев в своем очередном Послании [2].

Мировая практика последних лет показала, что многонациональность страны таит в себе определенные опасности. Казахстан – полиэтничная страна, где проживают представители 130 этносов [3]. Тем не менее нам (в отличие от других постсоветских республик) удалось избежать крупномасштабных социальных потрясений межнационального характера. Попробуем выяснить – в силу каких обстоятельств произошли подобного рода события.

Общеизвестно, что толерантность имеет разнообразные проявления (как положительные, так и отрицательные), поэтому весьма важно определить ее роль в контексте духовного развития общества. Важно понять, что сама духовность не ограничена лишь сферой внутреннего мира человека. Ведь духовность способна выходить за его границы. В связи с чем, духовная сущность личности не ограничена лишь состоянием его души, поэтому она выражает себя через разнообразные действия в качестве ответной реакции на объективные общественные явления. Но

все же основополагающим вектором действий человека духовного является его постоянная борьба со злом при помощи Добра. В этом стремлении, на наш взгляд, и состоит основа толерантного поведения. Или как писал исследователь А.Г. Новиков: «толерантность представляет собой согласованность с самим собой, как первый шаг к гармонии Истины, Добра и Красоты, которые делаю индивида человеком» [4, с. 20].

Процесс, именуемый глобализацией, напрямую повлиял на социально-экономическое, политическое и культурное развитие современного казахстанского общества. Ведь, во-первых, после распада СССР и обретения государственного суверенитета, Казахстан стал все более интенсивно интегрироваться в мировое сообщество. Во-вторых, глобализация как процесс нацелен на культурную интеграцию отдельных стран в единую систему. «Незаметно происходит процесс «вползания» в новый общественный уклад» [5]. В-третьих, глобализация при всей своей интегративной природе также способна вызывать серьезные разногласия с системой ценностей отдельных государств и регионов. Именно поэтому мы наблюдаем такие негативные явления, вызванные глобализацией, как радикализм, терроризм, ксенофобия и т.д. Подобного рода мировые тенденции не могут не отражаться на состоянии межэтнических и межрелигиозных отношений нашей страны, которые основаны на приоритете ценности толерантности.

Говоря о толерантности, важно вспомнить, что из покоя веков великие мыслители были заняты поиском идеального типа общества, в котором войны и насилие были бы сведены к минимуму. Однако объективный ход истории показал обратное – чем дальше общество движется в своем цивилизационном развитии и выстраивании государственности, тем изощреннее становятся методы проявления массового насилия. Недаром китайский мыслитель и полководец Сунь-Цзы считал, что «войну необходимо понять, изучить, готовиться к ней – это закон жизни государства, возлагающего на себя ответственность за благополучие и само существование народа своей страны» [6, с. 8]. Поэтому возникает вполне логичный вопрос: в силу каких объективных обстоятельств реализуется подобного рода закономерность? И отвечая на поставленный вопрос, следует вспомнить следующий ряд доводов:

Первое. Человек есть часть природы, и каковы бы не были его усилия отгородиться от нее культурными достижениями, в нем всегда будет преобладать в той или иной мере стремление к агрессии. Данный вид агрессии С. Фешбах определил как враждебную агрессию» [7, с. 28].

Второе. Все люди разные в силу того, что они обладают различными потребностями, а вместе с тем интересами и взглядами, что обуславливает разницу в их ценностях. Таково объективное состояние природы общества. И каким бы образом человек не старался преодолеть конфликты посредством толерантности, осуществить на практике это весьма сложно. Недаром философ И. Цепкова отмечала: «Трудность достижения толерантности в том, что она и одновременно необходима (ведь нам жить всем вместе на одной планете и решать

многочисленные общие проблемы) и как бы невозможна (нам необходимо принимать во внимание взгляды, поступки, образы жизней глубоко чуждые, отталкивающие своей «ненашестью»)» [8, с. 20].

Третье. Наличие таких антиподов толерантности как дискриминации, ксенофобии и иных разновидностей насилия есть результат их искусственной поддержки. Данные действия имеют целенаправленный характер со стороны вполне конкретных социальных сил. Вместе с тем, подобного рода явления имеют и обратный (положительный) эффект: именно в данных обстоятельствах пробивает себе путь особая сила, направленная на достижение согласия, дружбы и мира, ведь тотальное насилие способно свести общественное развитие лишь к полной деградации.

Одним из классиков изучения феномена толерантности является исследователь В.А. Лекторский, который приводил собственную классификацию толерантности. В частности, по мнению автора, толерантность реализуется в четырех основных проявлениях:

1) Толерантность, как по существу *безразличие* к существованию различных взглядов и практик, так как последние рассматриваются в качестве неважных перед лицом основных проблем, с которым имеет дело общество;

2) Толерантность, как уважение к другому, которого я вместе с тем *не могу понимать* и с которым я не могу взаимодействовать;

3) Толерантность, как *снисхождение* к слабости других, сочетающаяся с некоторой долей признания к ним;

4) Толерантность, как уважение к чужой позиции в сочетании с установкой на *взаимное изменение позиций* в результате критического диалога [9, с. 49-50].

Вышеуказанные формы наиболее часто проявляются в практике современных межгрупповых отношений. Нетрудно заметить, что первые три вида толерантности представляют собой частично положительные, но больше отрицательные проявления. Отсюда исходит ошибочное мнение о том, что неучастие индивида в конфликте, а его пассивное наблюдение якобы снижает активность самого конфликта. Хотя, по мнению А.А. Макарьевой и А.В. Блинова «... даже отношение безразличия, когда индивид остается индифферентным к объекту отношения, может расценено как толерантное отношение» [10, с. 130]. Позволим с этим не согласиться, поскольку подобного рода понимание пассивности (как неучастия в конфликте) сводит смысл ненасилия к простому бездействию, а толерантность – к безразличию. И в этом состоит принципиальная ошибка. Ведь, исходя из закона диалектики о единстве и борьбе противоположностей, следует вывести следующее логически важное правило: лишь в силу объективного присутствия такого негативного социального фактора как активное насилие, и

порожденных им явлений безразличия, бездействия и равнодушия (как пассивных видов насилия), человечество пришло к осознанию важности ненасилия и толерантности и нахождению приемлемых путей их реализации. При этом все же не стоит забывать, что даже самая толерантная личность будет верна, прежде всего, своим ценностям и с недоверием относиться к ценностям другого. Или как говорил Г.К. Честертон: «Толерантность – это добродетель людей, которые ни во что не верят» [11].

По нашему мнению явление толерантности имеет двойную природу:

Во-первых, толерантность есть результат многовековой социальной практики. К примеру, в отечественной истории можно привести подобный пример развития социальных связей в контексте существования такого знаменитого трансконтинентального маршрута как Великого Шелкового пути, который «стал устойчивой платформой для становления и развития глобального взаимобмена товарами и интеллектуального сотрудничества между народами» [12]. Именно на его трассах, помимо функционирования самой международной торговли, имело место развития таких непохожих друг на друга религий как ислама, буддизма, иудаизма, а также несторианства, манихейства, зороастризма. Археологи доказали одновременный факт наличия на казахстанских отрезках Великого Шелкового пути мечетей, пагод, церквей, кастелл и синагог. Подобная культурная уникальность, в большей мере, объясняется стремлением местных феодалов поощрять религиозное многообразие как условие процветания здесь торговли. Подобного рода картина сохранилась и после прекращения функционирования Шелкового пути (к началу XV в.). Более того, толерантные традиции являлись составной частью культур многих кочевых народов, невзирая на достаточно укоренившийся стереотип в европейском мышлении о природной агрессивности всех кочевников. Ведь обстановка тех далеких лет (особенно в условиях суровой степной реальности) формировала мышление, а вместе с тем и навыки коллективной взаимопомощи. Ведь без наличия подобных тенденций кочевые цивилизации имели бы тупиковый путь собственного развития.

Во-вторых, толерантность также может быть продуктом искусственного взращивания. Данную ситуацию можно проследить в тех обществах, где разрастающаяся энергия насилия и ненависти создавала серьезные социально-экономические и политические проблемы. Сюда можно отнести ближневосточный регион, а также ряд стран Азии, Африки и даже СНГ. Единственным методом снижения уровня конфликтности здесь являлся путь насаждения толерантности «сверху» в рамках внедрения необходимых норм в законодательство страны. В подобных условиях соблюдение принципов толерантности являлось результатом принудительных мер со стороны государства. Таким образом, несмотря на представленную действительность своего происхождения, толерантность все же сумела стать важным условием цивилизационного развития того или иного народа.

Наступлением XXI века сопровождалось ситуацией, когда человечество надеялось на конструирование качественно новой модели международных отношений в рамках их гуманизации. Однако уже первые годы нового столетия, к сожалению, продемонстрировали такие кровавые события как чеченский конфликт на российском Кавказе, активизацию ближневосточного конфликта, увеличение числа гражданских войн в африканском регионе, и, конечно же, теракт 11 сентября 2001 г. в Нью-Йорке как кульминация череды международного насилия. Но касаясь последнего события часть исследователей и политиков настроены категорично, считая, что «Америка сама виновата в том, что сделала насилие инструментом своей внешней политики. И это насилие бумерангом возвратилось на ее территорию» [13, с. 7].

Тем не менее, в результате этих ужасных событий толерантность стала рассматриваться уже ни как желательное состояние общества, а в качестве важнейшей необходимости. Вместе с тем, встал вопрос о консолидации разрозненных проявлений толерантности тех или иных социальных общностей в единый универсальный как духовно-нравственный, так и политический принцип. Исследователь Е.М. Махаров в этой связи полагал, что толерантность способна достичь подобного процесса лишь в рамках реализации следующего ряда условий:

- во-первых, если она будет активной, т.е. в ней будет отсутствовать пассивное отношение к происходящему, либо терпение ко всему;
- во-вторых, если толерантность будет предполагать компромисс, разумную уступчивость, а также постоянную готовность к диалогу;
- в-третьих, если содержание толерантности будет включать в себя принцип, основанный на паритете двух сторон;
- в-четвертых, если толерантность не будет совмещаться с монополизмом, т. е. стремлением сделать свою позицию господствующей и не считаться с позицией другого [14, с. 8-9]. Поэтому только посредством следования приведенным требованиям, толерантность станет практически действенным инструментом в рамках выстраивания общественного диалога.

Таким образом, завершая социально-философский анализ явления толерантности, хочется отметить, что в наше время успешность развития толерантного отношения будет зависеть ни столько от приверженности предшествующим гуманистическим традициям культуры, сколько от реальной осознанной оценки современных международно-политических событий. Важно понять, что посредством толерантности происходит не только развитие позитивных духовно-нравственных традиций, но и осуществляется возможность их реализации в новых изменяющихся условиях. Необходимо также пересмотреть устаревшую тактику противодействия экстремизму, поскольку лишь меры военно-карательного характера не всегда демонстрируют свою эффективность борьбы с этим социальным злом. Одновременно в рамках борьбы с

терроризмом как глобальной проблемой современности, особое внимание необходимо уделить явлению толерантного интернационального воспитания, напрямую связанного с концепцией прав человека. Достижение подобной задачи, с нашей точки зрения, теснейшим образом связано с выработкой эффективной образовательной модели, которая должна включать в себя не просто наличие определенных научных дисциплин, но и, прежде всего, трансляцию по их каналам конкретных ценностей как регуляторов поведения подрастающего поколения. Именно поэтому примечательны слова И. Данилова, говорившего: «Когда сегодняшние дети придут к власти, они должны быть вооружены пониманием ценностей ненасилия, толерантности, приоритетности уважения прав и свобод человека и т.д.» [15, с. 112-113]. В связи с чем, внедрение и культивирование принципа толерантности как формы уважения прав человека должно стать первоочередным государственным приоритетом, как на уровне идеологии, так и в рамках официальной образовательной политики.

Список использованных источников

1. Бельгибаева Г.К., Айтжанова Р.М. Формирование этнической толерантности у учащейся молодежи в Республике Казахстан // Международный журнал экспериментального образования. [Электронный ресурс]. – 2013. – URL: <http://www.expeducation.ru/ru/article/view?id=4306> (дата обращения: 27.09.2020).
2. Послание Главы государства Касым-Жомарта Токаева народу Казахстана [Электронный ресурс]. – 2020. – URL: https://www.akorda.kz/ru/addresses/addresses_of_president/poslanie-glavy-gosudarstva-kasym-zhomarta-tokaeva-narodu-kazahstana-1-sentyabrya-2020-g (дата обращения: 01.09.2020)
3. Сулейменова М.Ж., Макалаков Т.Ж. Роль первого Президента Республики Казахстан Н.А. Назарбаева в становлении казахстанской государственности // Международный журнал прикладных и фундаментальных исследований. [Электронный ресурс]. – 2015. – № 5-3. – URL: <http://applied-research.ru/ru/article/view?id=6822> (дата обращения: 27.09.2020).
4. Новиков А.Г. Через терпимость и понимание к возрождению и достижению нового уровня духовной культуры этносов // Толерантность: материалы региональной научно-практической конференции «Толерантность как способ выживания народов в условиях Севера». – Якутск: Якутский науч. центр СО РАН, 1994. – С. 17-31.
5. Кувалдин В.Б. Глобализация, национальное государство и новый миропорядок [Электронный ресурс]. – 2012. – URL: http://politeia.ru/files/articles/rus/2012_2_Kuvaldin.pdf (дата обращения: 01.02.2012).
6. Кокошин А.А. Вопросы прикладной теории войны. – М.: Издательский дом ВШЭ, 2018. – 227 с.

7. Зубова Л.В. О природе агрессивности личности // Вест.ОГУ. – 2004. – №5. – С. 27-32.
8. Цепкова И. Толерантность как составляющая Культуры Мира // Толерантность, веротерпимость, свободомыслие – основа культуры мира: материалы междунар. науч.-практич. конференции. – Алматы, 2006. – С. 14-23.
9. Лекторский В.А. О толерантности, плюрализме и критицизме // Вопросы философии. – 1997. – № 11. – С. 46-54.
10. Макарьева А.А., Блинов А.В. Толерантность и терпение: соотношение понятий // Вест.ТавГУ. – 2015. – №2. – С. 128-132.
11. Аскеров А.Г. Исторические аспекты толерантности // Толерантность в современном мире. Опыт междисциплинарных исследований: Матер. Междунар. науч.-практич. конф. – Ярославль, 2011. – С. 36-37.
12. Назарбаев Н.А. Семь граней Великой степи [Электронный ресурс]. – 2018. – URL: <https://www.akorda.kz/ru/events/statuya-glavy-gosudarstva-sem-granei-velikoi-stepi> (дата обращения: 21.11.2018).
13. После 11 сентября (сборник статей и документов) [Электронный ресурс]. – 2001. – URL: <http://velikoross.org/wp-content/uploads/2014/05/mir-posle-11-sentyabrya-2001.pdf> (дата обращения: 12.10.2001).
14. Махаров Е.М. Универсальность толерантности // Толерантность: материалы региональной научно-практической конференции «Толерантность как способ выживания народов в условиях Севера». – Якутск: Якутский науч. центр СО РАН, 1994. – С. 8-16.
15. Соколова Э. Образование – путь к культуре мира и толерантности // Народное образование. – 2002. – № 2. – С. 111-118.

ҒТАМР: 12.21.35

ӘЛЕУМЕТТІК ИНСТИТУТ РЕТІНДЕ ҒЫЛЫМНЫҢ ҚҰНДЫЛЫҒЫ

Б.А. АМАНИЯЗОВА

Қ.Жұбанов атындағы Ақтөбе өңірлік университеті, Ақтөбе, Қазақстан

Аңдатпа. Бұл мақалада ғылым функцияларының біртекті еместігі және олардың өзгеру мүмкіндігі де байқалады. Бұл, ең алдымен, ғылыми мәдениет құндылықтарының қоғамның ұлттық дәстүрлерімен немесе антидемократиялық саяси режим шарттарымен ықтимал қақтығыстарымен байланыстырылады. Ғылым ұлттық мәдениеттердің ажырамас элементі, олардың негізін белсенді өзгертетін элементі бола алады. Осылайша, ғылым және оның нәтижелері көбінесе дәстүрлі өмір салттарымен, әлеуметтік идеалдармен, құндылықтармен конфронтацияға

түседі. Ғылымның дамуы әлеуметтік және жеке дағдарыстардың кеңеюінің шартына айналды. Мәдениеттегі ғылым дисфункцияларының рөлін азайту үшін оның ұлттық мәдениет пен әлемдік ғылымның жетістіктерін үйлесімді үйлестіруге мүмкіндік беретін ұлттық жанасу нүктелерін айқындап алу қажет.

Түйін сөздер: ғылым, позитивизм, постмодернизм, функция, әлеуметтік-мәдени, мәдениет, ғылыми мәдениет

Аннотация. В этой статье также показана неоднородность функций науки и возможность их изменения. В первую очередь это связано с возможным конфликтом между ценностями научной культуры и национальными традициями общества или условиями антидемократического политического режима. Наука может быть неотъемлемым элементом национальных культур, элементом, активно меняющим их основу. Таким образом, наука и ее результаты часто вступают в противоречие с традиционным образом жизни, социальными идеалами и ценностями. Развитие науки стало условием расширения социальных и личных кризисов. Чтобы снизить роль дисфункций науки в культуре, необходимо выявить национальные точки соприкосновения, которые позволят гармонично сочетать достижения национальной культуры и мировой науки.

Ключевые слова: наука, позитивизм, постмодернизм, функция, социокультурный, культура, научная культура

Annotation. This article also shows the heterogeneity of the functions of science and their possibility of change. This is primarily due to the possible conflict between the values of scientific culture and the national traditions of society or the conditions of the anti-democratic political regime. Science can be an integral element of national cultures, an element that actively changes their basis. Thus, science and its results often come into conflict with traditional lifestyles, social ideals and values. The development of science has become a condition for the expansion of social and personal crises. To reduce the role of science dysfunctions in culture, it is necessary to identify national points of contact that will allow it to harmoniously combine the achievements of national culture and world science.

Key words: science, positivism, postmodernism, function, socio-cultural, culture, scientific culture

Кіріспе

«Ғылыми мәдениет» ұғымының категориясын және оның функцияларын зерттеудің өзектілігі қазіргі қоғам өміріндегі ғылымның өсіп келе жатқан рөліне негізделген. Ғылым ұлттық мәдениеттердің ажырамас элементі, олардың негізін белсенді өзгертетін элемент болды. Осылайша, ғылым және оның нәтижелері көбінесе дәстүрлі өмір салттарымен, әлеуметтік идеалдармен, құндылықтармен конфронтацияға түседі. Ғылымның дамуы әлеуметтік және жеке дағдарыстардың кеңеюінің шартына айналды. Осыған байланысты философияның алдында ғылыми мәдениеттің осы қайшылықтарды жеңу, дәстүрлі ұлттық мәдениет пен қоғам өмірінің ғылыми саласының келісімді үйлесімін орнату құралы ретінде бола алатын ғылыми мәдениеттің элементтерін анықтау міндеті тұр.

Отандық және әлемдік ғылыми ой қоғам өмірінің ғылыми саласын зерттеуде үлкен жетістіктерге ие болып отыр. Ғылымның мәні мен оның әлеуметтік міндеттері туралы классикалық ойлардың негізі неміс философтары И.Кант, И.Фихте, Г.Гегельмен салынды. Ғылым проблемаларына позитивизмнің негізін қалаушылар О.Конт пен Г.Спенсер еңбектерінде жіті назар аударылды. Батыс философиясындағы ғылыми шығармашылық пен ғылыми білімнің

әлеуметтік- мәдени шарттылық мәселесіне К.Маркс, Ф.Энгельс, Б.Рассел, К.Ясперс, Ф.Ницше еңбектерін арнады.

Ғылымның дамуы туралы заманауи ұғымдардың қалыптасуында К.Поппер, Т. Кун, П. Фейерабенд, М. Поланидің постпозитивистік философияның идеялары ерекше маңызға ие. Олардың ғылым философиясы ғылыми дискурстың қатаң нормативтеріне қойылатын талаптарды бірте-бірте әлсірету қажеттілігін тұжырымдады, рационалдықтан тыс компоненттің рөлін күшейту мүмкіндігі және методологиялық плюрализмді мойындайды.

Ғылымның әлеуметтік-мәдени шарттылығын ғылым әлеуметтануы өзектендірді. Оның негізін қалаушы Р. Мертон дәуір мен қоғамның мәдени детерминанттарымен байланысты ғылыми мәдениеттің феномені ретінде ғылымның "этосы" туралы ілімін қалыптастырды. Ғылымды зерттеуге заманауи әлеуметтік-мәдени көзқарастың бекуіне А. Койре мен М. Вебердің идеялары ықпал етті.

Постмодернизмнің қазіргі заманғы философиясында ғылымның классикалық идеалдарына қарсылық күшейе түсуде. Ғылым өте біртекті емес және әлеуметтік-мәдени таңдалған құбылыс ретінде көрініс қалыптасады. қазіргі заманғы мәдениет пен ғылымды осы бағытта Ж. Бодрийяр, Ж.Ф. Лиотар, Ж. Делез, М. Фуко қарастырды.

Әлемдік философия тарихында ғылымның әлеуметтік рөлі мәселелерінің дамуына елеулі көңіл бөлінген. Қоғамдағы ғылыми білімнің функцияларының көптүрлілігіне көрсететін шетелдік ойшылдар жұмыстарының арасында К.Ясперс, Б. Рассел, А. Пуанкаре, К. Пирсоннің еңбектерін атап өткен жөн. Қоғам үшін ғылымның мәні туралы қазіргі көзқарасқа елеулі үлес қосқан ресейлік ғалымдар қатарынан К.А. Тимирязев, В.И. Вернадский, В.Н. Порус, Е.А. Мамчур, А.В. Юревич, И.П. Цапенко, Л.А. Микешиналардың идеяларын атап өту керек.

Ғылыми мәдениеттің құрылымы, оның элементтерінің ұлттық көрініс табу ерекшеліктері туралы ойлар К. Ясперс, М. Вебер, В.С. Соловьев, Н.О. Лосский, М.М. Бахтин, Л.А. Микешина, Г.П. Щедровицкий, Н.В. Бряник, В.В. Налимов, Л.А. Маркова идеяларына сүйенеді.

Ғылым мен мәдениеттің өзара байланыс негіздері

Мәдениет ұғымы ғылымға қарағанда теңдесі жоқ кең, бірақ ғылымның адамзаттың мәдени эволюциясының барысына ықпалы арта түсуде. Қазіргі адамның мәдениеттілігінің синонимі оның ғылымға жақындығы, ғылыми білім деңгейі болып табылады. Бұл құндылықтың бекуі заманауи дүниетанымдық мұратқа айналды, бұл мәдениеттілік ұғымының ғылымилықпен алмасуына алып келді. Білімді немесе тіпті ғалым адамды мәдениеттің өнімі бола тұра, барлық кезде мәдениетті деп атай алмай жатамыз.

Ғылым мәдениеттің бір бөлігі бола отырып, оның барлық элементтерімен өзара әрекетке түседі. Ғылыми шығармашылық өнердегі шығармашылықтан, философиядан, моральдық мәселелерді мағыналаудан бөлінбейді. "Ғылым-жаратушы- бұл бір мезгілде – терең ойлаушы философ және тамаша туынды жасайтын суретші" [2. 150-б.]. Мәдени ортаның көптеген факторларының әсерін сезіне отырып, ғылымның өзі қоғамның қуатты жасампаз күші ретінде оларды шығармашылық тұрғысынан өзгерте алады.

Ғылыми таным белгілі бір дәрежеде әрқашанда, белгілі бір дәуірде мәдениеттің сипаты мен тұтас алғанда әлеуметтік құрылымға өте қатты әсер ететін мәдени шығармашылық аспектілерінің бірі болып табылады [1.5-б.]

Ғылым "адамның универсумның қол жеткізген білімін және осы білімнің көздерін игеру және оларды кеңістік пен уақытта, яғни қоғамда жаңғырта алу қабілеті көрсетілген және репродукцияланатын шамада " мәдениет ретінде көрінеді [4. 46-б.]. Мұндай жаңғырту белгілі бір кодтау жүйесінің, әлеуметтік жады, белгі жүйелері және т.б. болуын білдіреді. Міне осы ғылымдағы мәдениет немесе ғылым мәдениет ретінде дегенді білдіреді.

"Ғылыми мәдениет" категориясы өзінің мазмұнында ғылыми болмыстың барлық негізгі түрлерін - білімді, қызметті, әлеуметтік институтты біріктіреді. Ғылыми мәдениетті барлық субъектілердің қызметінің мазмұны мен мақсаты әлемді тану және ол туралы нақты (ғылыми әдістердің көмегімен сенімді білім алу болып табылатын мәдениеттің ерекше саласы ретінде қарастыруға болады.

Ғылыми мәдениет – мәдениеттің оның танымдық қызметі жүзеге асырылатын және білімді жинақтау және көбейту арқылы мәдени жаңғырту және өркениеттің даму процестерін қамтамасыз ететін негізгі мамандандырылған нысандарының бірі. Осылайша, ғылыми мәдениет белгілі бір қоғам үшін оның мәдени дамуының белгілі бір сатысына тән білім, наным-сенім, құндылықтар, мінез-құлық моделдері, этикалық нормалар, заң ұстанымдары жиынтығы болып табылады. "Ғылыми мәдениет" ұғымы арқылы ғылымдағы ұлттық және интернационалдық мәселе жалпы түсінік негізінде қарастырылуы мүмкін, ал осы пікірталастағы талдаудың негізгі затының түсіндірмелерінің алуан түрлілігі еңсерілуі мүмкін.

Ғылыми мәдениеттің функциялары

Қоғамның тұтас мәдениетінің құрылымдық элементі бола отырып, ғылыми мәдениет ерекше функцияларды атқарады. Олардың арасында мәдени шығармашылық функцияны бөліп көрсету керек. Сонымен, В.Н. Порус былай деп жазады: "... ғылым мәдениеттің қолда бар тәжірибесін тіркеп қана қоймай, оған тұрақтылық береді, "өмірлік хаосты" реттейді, сондай-ақ жаңа мәдени мүмкіндіктерді жасауға қабілетті күш ретінде әрекет етеді, кез келген мүмкін мәдениеттің шарты

бола алады. Бірақ ғылымның мәдени шығармашылық функциясы жүзеге асырылуы үшін ғылымның өзі қоғамға тұрақты әсер етуі, автономды әлеуметтік мәртебесі болуы қажет" [7. 342-б.]. Бүгінде ғылым осындай мәртебеге ие болып, әлемді тануға бағытталған күш ғана емес, сонымен қатар адам әлемін, адамның өзін және оның мәдениетін қоса алғанда, әлемді түрлендіретін күш болып табылады деп айтуға болады.

Ғылыми мәдениеттің маңызды функциясы - жаңа білім беру. Ол көбінесе ғылымның жетекші функциясы ретінде қарастырылады, өйткені ол қоғамның ең айқын, яғни сұранысқа ие және күтетін функциясы болып табылады. Оның маңыздылығынан ғылымның ерекшелігіне деген сенімділік қалыптасады.

Әрине, бұл жерде ғылыми мәдениеттің тәрбиелік қызметі туралы айтпай кетпеуге болмайды. Классикалық философия дәуірінің өзінде И. Кант былай деп атап өтті: "моралдық борыш ақылмен танылатын әлемнің мүшесі ретінде [адам] өзінің қажетті ерік-жігері себебі адам оны борыш ретінде түсіне отырып, өзін сонымен қатар сезімдік қабылданатын әлемнің мүшесі ретінде қарастырады" [8. 35-45-б.]. Неміс ойшылының пікірінше, адам өз ақыл-ойымен адамдармен араласуға және осы қарым-қатынаста өнер және ғылымның көмегімен өз мәдениетін, өркениеттілігін және моралдығын арттыру белгіленген [8. 35-45-б.].

Ғылымның тәрбиелік мәніне батыстық философияның классикалық емес түрінің негізін қалаушылар да көз жеткізді. Мысалы, Ф. Ницше былай деп жазды: "адамның біраз уақыт нақты ғылымды зерттеуінің құндылығы оны зерттеу нәтижелерінен көрінбейді. Бірақ бұл энергияның артуын, ақыл-ойға деген қабілеттілікті, ұстамдылық күшін береді; адам мақсатты түрде мақсатқа жетуге үйренеді. Осы мағынада кез келген өзіндік білім алулар үшін біраз уақыт ғылымның адамы болу өте құнды" [8. 35-45-б.]. Маңызды адамгершілік мәтін сөзде К.Ясперстен байқауға болады, оның ойынша «Ғылым адалдықтан бастау алады және оны жасайды» [8. 35-45-б.].

Қоғамдағы ғылымның тәрбиелік рөліне ерекше көңіл бөлген орыс философиясы болды. Оның жалпы морализациялық бағыты ғылым функцияларын түсінудің ерекшелігінде, оның адам өмірін қамтамасыз етудегі басты міндеттерінде көрініс тапты. Ресей қоғамының дәстүріне сәйкес ғылым тұлғаның рухани қалыбын дамыту үшін қажет болды. Ал оның практикалық, оның ішінде білім беру жүйесінде қолданылуына жастардың адамгершілік қасиеттеріне әсер ету өлшеміне орай оң баға берілді.

Қазіргі ресейлік философия ғылыми мәдениеттің осы функциясын жоғалтады. Қазірде де ғылым моралдық мінез - құлықтың ұжымшылдық, ынтымақтастық, идеалдарға риясыз қызмет ету, қараңғы инстинктардан, ырымдардан сергіту, өтірік пен соқыр бағынудан терісайналу сияқты үлгілерін ұсынады. Мораль ғылымды қолдайды, ғалымдардың мінез-құлқын бағыттайды, ғалымдардың қызметіне дұрыс қоғамдық баға беруге көмектеседі [7. 348-б.].

Мәдениеттің бір бөлігі, ал қазір тіпті шешуші компоненті бола отырып, ғылым белгілі бір адамгершілік-этикалық принциптерді өзіне сіңіреді. Сонымен қатар, адамгершілік мәселелерді рационалды, айқын рефлексивті түсініксіз мүмкін емес, ал бұл қабілет ең алдымен, зерттеу міндеттерін шешу барысындағы ғылыми білімнің көмегімен тәрбиеленеді және қалыптасады. Және бұл адамгершілік ғылыми мәдениеттің қажетті элементі, ғылыми этосты сақтау шарты, танымдық үдерістерді жүзеге асырудың тазалығы болып табылады.

Бірақ ғылым функциялары адамның білімі мен адамгершілігін дамытумен шектелмейді. Ғылым қоғамды жетілдіру, оны басқару, әлеуметтік қауіпсіздікті қамтамасыз ету процестеріне елеулі әсер етеді. Н.И.Костомаров: "ғылым өзінің атауының кең мағынасында, адамның ішкі және сыртқы барлық маңызды нәрселерді қамти отырып, дайындаушы құрал емес, бірақ жұмыс істеп тұрған орган; ол қоғамдық өмірге неғұрлым тереңірек енген сайын, оған неғұрлым басшылық еткен сайын және оған қажеттіге айналады, сол арқылы әл-ауқаттың өсуі де дәлірек, дұрысырақ, тезірек және толығырақ жүреді" [8. 35-45 –б.].

Қазіргі қоғамдағы ғылымның рөлін өзектілігімен қатар ол біз үшін тек шаруашылықтың және рухани қызметтің пайдалы салаларының бірі ғана емес, тұтас мемлекеттің жүйе құраушы факторы, оның негіздерінің бірі ретінде көруіміз керек. Бүгінде ғылым Қазақстан мен оның халқының құрылуына, нығаюына және дамуына өз үлесін қосуы керек.

С.Г. Кара-Мурза ресейлік ғылымның негізгі функцияларын бөліп көрсетеді, олар, оның пікірінше, ғылымның тиімділігін бағалаудың басты пәні болып табылуы мүмкін. Олардың арасында:

- әлемге, табиғатқа және қоғамға заманауи көзқарасы бар рационалды ойлайтын адамды қалыптастыру;
- халықтың барлық шаруашылық және қоғамдық өмірі өтетін нақты және өзгермелі табиғи орта туралы шынайы білім қалыптастыру;
- табиғи және әлеуметтік дағдарыстар жағдайында жеделдейтін этно-және социогенез процестерін зерттеу;
- мемлекет пен қоғамның барлық тіршілігін қамтамасыз ету үшін, қорғаныс пен шаруашылық үшін қажетті техносфера құру.

Қазақстандағы ғылым саласы да елдің маңызды белгілерін анықтайтын базалық сипаттамалармен (территория, халықтың қоныстануы және мемлекеттік басқару) байланысты. Ғылымның даму дәрежесіне (бірінші кезекте әскери) елдің қорғаныс қабілеті, ал ол арқылы территорияның тұтастығы тәуелді болады. Сонымен қатар, мемлекеттік шешімдерді қабылдау кезінде ғылыми білімді пайдалану мемлекеттік басқарудың сапасын қамтамасыз етеді.

Әйтсе де ғылымның күші бәріне жетеді дегенге үміт артуға болмайды. Оның функциялары бірдей мәнге ие емес және дисфункцияны тудыруы мүмкін. Ұлттық салт-дәстүрлермен бетпе-бет келгенде ғылым тұралап қалуы мүмкін. Мұндай кезде ғылымға миссионерлік қасиеттер тән. Бұл ғылымның әлеуметтік қарсылығын тудырып, мәдени кеңістіктің тұтастығын бұзуға әкелуі мүмкін.

Қорыта айтарым, "ғылыми мәдениет" ұғымы ғылыми болмыстың барлық формаларының негізгі ерекшеліктерін өзінде жинақтайды. Ғылым білімнің, белгілі бір қызмет түрі және әлеуметтік институт ретінде ғылыми мәдениет ұғымы арқылы бірігеді, өйткені білім, қызмет, қоғам институттары мәдениеттің туындылары болып табылады. Ғылыми мәдениет қоғамның ұлттық мәдениетінің элементі ретінде қызмет етеді және соған сәйкес оның негізгі сипаттамалары мен ерекшеліктерін көрсетеді.

Мәдени жүйенің бір бөлігі бола отырып, ғылыми мәдениет бірқатар функцияларды орындайды. Бұл мақалада келесі функциялар атап көрсетілді: мәдени шығармашылық функция, жаңа білімді құру функциясы, тәрбие беру функциясы, қоғамды және оның басқару жүйесін жетілдіру функциясы, ұлттық қауіпсіздікті қамтамасыз ету функциясы. Бұл мақалада ғылым функцияларының біртекті еместігі және олардың өзгеру мүмкіндігі де байқалады. Бұл, ең алдымен, ғылыми мәдениет құндылықтарының қоғамның ұлттық дәстүрлерімен немесе антидемократиялық саяси режим шарттарымен ықтимал қақтығыстарымен байланыстырылады. Мәдениеттегі ғылым дисфункцияларының рөлін азайту үшін оның ұлттық мәдениет пен әлемдік ғылымның жетістіктерін үйлесімді үйлестіруге мүмкіндік беретін ұлттық жанасу нүктелерін айқындап алу қажет.

Пайдаланған әдебиеттер тізімі

1. Гайдено П.П. Эволюция понятия науки. Становление и развитие первых научных программ. Москва, 1980. - 448 с.
2. Губин В.Д. Критика современных буржуазных теорий творчества. Харьков, 1981. -168
3. Листвина Е.Г. Основания взаимосвязи науки и культуры// Вестник ТГПУ. 2014.№7.С.116-120.
4. Мамардашвили М.К. Наука как культура // Методологические проблемы историко-научных исследований. Москва., 1982. С. 38-58.
5. Огурцов А.П. Образы науки в буржуазном сознании//Философия в современном мире.Философия и наука. М.: Наука,1972.

6. Пархоменко И.Т., Радугин А.А. Культурология в вопросах и ответах. М.: Центр, 2001. С 81-86.
7. Порус В.Н. Рациональность. Наука. Культура. Москва, 2002. -352 с.
8. Саберова М.Ш. Понятие и функции научной культуры // Контекст и рефлексия: философия о мире и человеке. 2016. № 1. С. 35-45.

ЭКОНОМИКА ЖӘНЕ ҚҰҚЫҚ
ЭКОНОМИКА И ПРАВО
ECONOMICS AND LAW

FTAMP 68.01.05

АУЫЛ ШАРУАШЫЛЫҒЫ ЖӘНЕ ОНЫҢ ЭКОНОМИКАДАҒЫ РӨЛІ

З.О. ИМАНБАЕВА

Қ.Жұбанов атындағы Ақтөбе өңірлік университеті, Ақтөбе, Қазақстан

Аңдатпа. Қазақстан-ауыл шаруашылығы халықтың негізгі бөлігінің тіршілік әрекеті саласы болып табылатын агроиндустриялық ел. Бүгінгі таңда халықтың қырық үш пайызы ауылдық жерлерде тұрады. Қазақстанда ауыл шаруашылығы өнімдерін өндіру және қайта өңдеу мәселесі басты назарда. Ауыл шаруашылығы есебінің ерекшелігі болып, өндіріс процесі еңбек заты ретінде енетін, тірі табиғатпен, жермен және тірі организмдермен – аңдар және өсімдіктермен байланысты. Мақалада президентіміздің биылғы жолдауындағы ауыл шаруашылығына қатысты қозғаған мәселелеріне сәйкес, соның ішінде жер мәселесі, салық салу бойынша өзгерістер т.б. бірқатар жүргізілуге тиісті шаралар туралы пікірмен бөліскен.

Түйін сөздер: аграрлық сектор, шаруа-фермер қожалығы, ауыл шаруашылығы өнімдері, мал шаруашылығы

Аннотация. Казахстан - агроиндустриальная страна, в которой сельское хозяйство является сферой жизнедеятельности основной части населения. На сегодняшний день сорок три процента населения проживают в сельской местности. В Казахстане особое внимание уделяется вопросам производства и переработки сельскохозяйственной продукции. Особенностью сельскохозяйственного учета является то, что процесс производства связан с живой природой, землей и живыми организмами – зверями и растениями, которые входят в качестве предмета труда. В статье рассматривались вопросы, касающиеся сельского хозяйства, в том числе земельных вопросов, изменения по налогообложению и т.д.

Ключевые слова: аграрный сектор, крестьянское хозяйство, продукция сельского хозяйства, животноводство

Annotation. Kazakhstan is an agro-industrial country where agriculture is the sphere of life of the main part of the population. Today, forty-three percent of the population lives in rural areas. In Kazakhstan, special attention is paid to the production and processing of agricultural products. The peculiarity of agricultural accounting is that the production process is associated with wildlife, land and living organisms-animals and plants, which are included as the subject of labor. The article dealt with issues related to agriculture, including land issues, changes in taxation, etc.

Key words: agricultural sector, peasant economy, agricultural products, animal husbandry

Аграрлық сектор - бұл мемлекеттің ішкі ресурстарын ғана емес, сондай-ақ оның сыртқы нарықтағы ұстанымын қамтамасыз ететін мықты тетік. Қазақстан Республикасының ауыл шаруашылығы дәстүрлі түрде екі негізгі саладан тұрады: мал шаруашылығы және өсімдік шаруашылығы.

Жеке кәсіпкерлікті жүзеге асыру ауыл шаруашылығы мақсатындағы жерлерді ауыл шаруашылығы өнімін өндіру үшін пайдаланумен, сондай-ақ осы өнімді қайта өңдеумен және өткізумен тығыз байланысты адамдардың еңбек бірлестігі шаруа немесе фермер қожалығы деп танылады. Шаруа және фермер қожалықтарының Кәсіпкерлік қызметінің негіздері Кәсіпкерлік кодексімен реттеледі.

Шаруа немесе фермер қожалығы мынадай нысандарда болуы мүмкін:

- кәсіпкерлік қызмет ортақ бірлескен меншік негізінде отбасылық кәсіпкерлік нысанында жүзеге асырылатын шаруа қожалығы
- жеке кәсіпкерлікті жүзеге асыруға негізделген фермер қожалығы;
- бірлескен қызмет туралы шарт негізінде ортақ үлестік меншік негізінде жай серіктестік нысанында ұйымдастырылған фермер қожалығы.

Қазақстан ауыл шаруашылығымен айналысатындар үшін жыл жаңалықтардан басталды: енді шаруалар кірістер мен шығыстардың есебін жүргізуге, деректерді бере отырып, қассалық аппарат орнатуға міндеттелді. Бірыңғай жер салығын есептеу жүйесі де өзгерді. Бұл фермерлер үшін қаншалықты тиімді және ыңғайлы?

Егер бұрын бірыңғай жер салығын төлеу негізінде арнайы салық режимі (АСР) бойынша жұмыс істеген шаруа және фермер қожалықтары бақылау-касса машиналарын (БКМ) пайдаланбай есеп айырысуды жүргізсе, онда осы жылдың қаңтарынан бастап олар үшін БКМ пайдалану міндетті болды. Салық кодексінің 166-бабына сәйкес олар БКМ-ді орнатуға және деректерді беруге міндетті.

Өзгерістерге сәйкес, өндірілген немесе өңделген шикізатты сатудан шаруашылық алған барлық табысқа күнтізбелік жыл үшін 0,5% ставка бойынша бірыңғай жер салығы салынады.

"Ауыл шаруашылығы" ХҚЕС (IAS) 41 (бұдан әрі - ХҚЕС (IAS) 41) ережелеріне сәйкес жүзеге асырылады.

Президентіміздің 2020 жылғы бірінші қыркүйекте жолдаған жолдауында ауыл шаруашылығы мәселесіне аса назар аударды. Қазіргі негізгі міндет өзіміздің бар өнеркәсіптік мүмкіндіктерімізді толығымен пайдалануға шақырды. Әлі де болса шетелден келетін тауарлар өңделген тауарлардың үштен екісіне тең, ол ішкі арықтағы өз мүмкіндіктерімізді толыққанды жүзеге асыра алмауымызда.

Ауыл шаруашылығын дамытпай, бәсекеге қабілетті экономика құру мүмкін емес, деді президентіміз өз жолдауында. Қазірде ауыл шаруашылығына бөлініп жатқан төмен пайызды несиелер мен субсидиялар баршылық.

"Президенттің аграрлық сектор экономиканың драйверіне айналуы тиіс деген тапсырмасы аясында Үкімет ауыл шаруашылығы тауарларын өндірушілерге үлкен қолдау көрсетуде.

Биыл 10 айда 78,9 мың бас ірі қара мал басын сатып алуға 806 шаруашылық несиелендірілді, өткен жылдың осындай кезеңінде - 412 шаруашылық 39,1 мал басын сатып алды. Бұл кезеңде азық-түлік өнімдерін өндіру 2,1%-ға, сусындар өндірісі 13,9%-ға артты.

Есепті кезеңде салаға 379,4 млрд теңге инвестиция тартылды, бұл өткен жылдың осындай кезеңіндегі деңгейден 37%-ға артық.

Ауыл шаруашылығы министрлігі хабарлағандай, 2019 жылдың 10 айының қорытындысы бойынша мал шаруашылығында жалпы өнім өндірісінің 3,9%-ға өсімі қамтамасыз етілді, оның ішінде ет - 5,5%, сүт — 3,2%. Мал шаруашылығы өндірісінің өсімі мал шаруашылығында несиелендіру бағдарламасының сәтті іске асырылуымен байланысты.

Ақтөбе облысы бойынша ағымдағы жылдың 6 айында ет өндірісі 69,5 мың тоннаны, сүт – 163,7 мың тоннаны, жүн – 1919,3 тоннаны құрады. Асыл тұқымды мал басы өсуде».

Соңғы үш жылда облыстың агроқұрылымдарында ірі қара мал басы 113,0% - ға, қой мен ешкі 108,1% - ға, жылқы 127,1% - ға өсті.

Жалпы ауыл шаруашылығы саласын дамытуда облысымыздың әлеуеті жоғары. Сондықтан негізгі міндет барлық мүмкіндіктерді пайдаланып, бәсекеге қабілетті ауыл шаруашылығы өнімдері өндірісі мен саланың экспорттық әлеуетін арттыру.

2019 жылы Қазақстанда қой мен ешкі саны 400 мыңнан астам басқа өсті, ал осы жылдың соңғы айында 780 мыңға жуық басқа азайды. Жекелеген өңірлер бөлінісінде желтоқсан айында барлық облыстарда қой мен ешкі саны азайған жоқ, олардың тек тоғызында ғана. Бес облыста бұл жануарлардың саны артты. Жыл бойы қой мен ешкі саны он бір аймақта өсіп, үшке азайды. 2019 жылы қой мен ешкінің саны ақпан айында маусым айының басына дейін тұрақты өсе бастады, сол кезде қой мен ешкінің жылдық максимумы тіркелді.

ҚР Статистика комитетінің деректері бойынша Қазақстанда жана жылдың басында қой мен ешкі саны 19092 мың басты құраған. Желтоқсан айында ол 778,7 мың басқа, 19870,7-ден 19092 мың басқа немесе 4% - ға азайды. 2019 жылы Қазақстанда қой мен ешкі басы 414,1 мың басқа 18677,9-дан 19092 мың басқа дейін немесе 2,2% - ға өсті.

Кестеде (кесте 1) көрсетілгендей 2019 жылдың желтоқсан айында қой мен ешкінің ең көп азаюы Алматы облысында болды – 337,8 мың басқа-3847,8-ден 3510 мың басқа дейін. Тағы үш облыста мал басы 80 мыңнан асады. Бұл Шығыс қазақстан облысы-172,4 мың басқа 1784,1 мыңнан 1611,7 мың басқа дейін, Ақтөбе облысы – 89,8 мың басқа 1216,9 мыңнан

1127,1 мың басқа дейін және Батыс Қазақстан облысы – 89,3 мың басқа 1219,9 мыңнан 1130,6 мың басқа дейін.

Кесте 1. Қазақстанда 2019 жылы қой мен ешкі басының динамикасы, мың бас

| мың бас | 1 қаңтар | 1 маусым | 1 желтоқсан | 1 қаңтар | желтоқсанға | қаңтар 2019 |
|------------------------|----------|----------|-------------|----------|-------------|-------------|
| 2019 | 2019 | | 2020 | +,- | +,- | |
| Қазақстан Республикасы | 18677,9 | 25670,4 | 19870,7 | 19092,0 | -778,7 | 414,1 |
| Ақмола | 522,2 | 709,4 | 527,8 | 530,2 | 2,4 | 8,0 |
| Ақтөбе | 1109,4 | 1537,0 | 1216,9 | 1127,1 | -89,8 | 17,7 |
| Алматы | 3419,4 | 4894,9 | 3847,8 | 3510,0 | -337,8 | 90,6 |
| Атырау | 559,9 | 766,4 | 588,3 | 567,2 | -21,1 | 7,3 |
| Батыс Қазақстан | 1147,9 | 1670,5 | 1219,9 | 1130,6 | -89,3 | -17,3 |
| Жамбыл | 2788,4 | 3618,4 | 2922,9 | 2861,8 | -61,1 | 73,4 |
| Қарағанды | 930,8 | 1398,7 | 918,6 | 924,5 | 5,9 | -6,3 |
| Қостанай | 454,4 | 530,2 | 479,3 | 463,6 | -15,7 | 9,2 |
| Қызылорда | 612,8 | 821,2 | 689,0 | 620,9 | -68,1 | 8,1 |
| Манғыстау | 387,3 | 586,4 | 394,7 | 384,4 | -10,3 | -2,9 |
| Павлодар | 536,9 | 723,4 | 551,2 | 551,6 | 0,4 | 14,7 |
| Шығыс Қазақстан | 404,2 | 568,0 | 402,7 | 419,3 | 16,1 | 15,1 |
| Түркістан | 4088,2 | 5383,2 | 4217,6 | 4290,6 | 73,0 | 202,4 |
| Шығыс-Қазақстан | 1598,7 | 2349,6 | 1784,1 | 1611,7 | -172,4 | 13,0 |

Қазіргі уақытта өзекті мәселе болып тұрған ауыл шаруашылығы өнімдерінің толықтай игерілмеуі.

Қазақстанда ауыл шаруашылығы өнімдерін, атап айтқанда жүнді қайта өңдеу проблемасы өткір мәселе. Жүнді қайта өңдеу жөніндегі цехты құрудың негізгі алғышарты елдің тігін кластеріне қажетті өнімді өңірде біртіндеп дамыту, ішкі нарықта өңдеу жолымен мал жүнінен алынған жүнді дайын бұйымдарды одан әрі өндіру үшін отандық шикізаттың жеткіліксіздігі, отандық қайта өңдеу өндірісін құру және кеңейту қажеттілігі болып табылады.

Ауыл шаруашылығын тек өнімді өсіру ретінде қарастыруға болмайды. Ауыл шаруашылығының артында бір жағынан ауылшаруашылық ұйымдарына қызмет көрсететін, екінші жағынан ауылшаруашылық өнімдерін өңдейтін көптеген басқа кәсіпорындар болуы

керек. Аграрлық экономика-экономикалық теорияның бір бөлігі. Ол азық-түлік өндірісінде, қайта өңдеуде, сатуда және тұтынуда шектеулі ресурстарды пайдалануды зерттейді. Алайда, ауыл шаруашылығының дамуына қарамастан, бұл салада бірқатар проблемалар бар. Олардың бірі - ауыл шаруашылығының төмен тиімділігі. Бұл мемлекеттік меншік нысанына байланысты. Президентіміз өз жарлығында айтқандай, ұсақ шаруашылықтарды ірілендіру керек. Тағы бір проблема - кәсіби кадрлардың жетіспеушілігі және жалақының төмендігі.

Таяу жылдары республикада өндіріске негізделген, елдің ішкі нарығының қажеттілігін де, азық-түлік экспортын да толық көлемде қамтамасыз етуге қабілетті мал шаруашылығы саласы қалыптасуы тиіс.

Қазіргі уақытта ауыл шаруашылығы саласының алдына өнім өндірісінің құрылымын оңтайландыру міндеті қойылуы керек. Әрбір ауданда тиісті брендпен өнімді өндіру мен сатудың аяқталған циклі бар бірқатар ауыл шаруашылығы ұйымдары мен қайта өңдеу кәсіпорындарын біріктіретін ірі агрокомбинат құру қажет. Салада осы ауқымды міндеттерді іске асыруға қабілетті кадрлармен қамтамасыз ету керек.

Пайдаланған әдебиеттер тізімі

1. Мемлекет басшысы Қасым-Жомарт Тоқаевтың Қазақстан халқына Жолдауы. 2020 жылғы 1 қыркүйек
2. ҚР Президентінің жолдауын АӨК саласында іске асыру: инвестицияларды және мал шаруашылығы өнімдерінің өндірісін арттыру. primeminister.kz сайты
3. Шаруа және фермер қожалығы туралы adilet.zan.kz сайты
4. Мал шаруашылығы. Ақтөбе облысы әкімдігінің ресми сайты
5. Гусенов Б.Ш. Аймақтың сыртқы байланыстарын дамытуға жаһандану (глобализациялық) процестердің әсері: оқу құралы / Б.Ш. Гусенов. - Алматы : TechSmith, 2019. - 160 бет
6. Джеймс Н. Бизнес және заң: оқулық.1-том. / Н. Джеймс. - Алматы : ҚР ЖОО қауымдастығы, 2017. - 468 бет.
7. Бейсенбаев А.Ю. Дұрыс тамақтану негіздері : оқу құралы / А. Ю. Бейсенбаев, Д.Д. Жандарбекова, Г.А. Кожабекова. - Қарағанды : АҚНҰР баспасы, 2016. - 208 бет.
8. Мэнкью Г. Н. Экономикс : оқулық / Г. Н. Мэнкью / Тейлор ; М.П. - Алматы : Ұлттық аударма бюросы, 2018. - 848 бет
9. Котлер Ф. Маркетинг негіздері: оқулық / Ф. Котлер, Г. Армстронг. - Алматы : Ұлттық аударма бюросы, 2019. - 736 бет

10. Кадырбеков Т.К., Байбулова М.Г. Б15 Экономикалық жүйелерді басқару теориясы: оқу құралы / Т.К.Кадырбеков, М.Г. Байбулова. - Алматы: Монте Кристо, 2018. – 120 б.<https://elib.kz/>
11. Капсалямова С.С. Қазақстан Республикасының қаржылық және бюджеттік қызметінің өзекті мәселелері [Текст]: монография / С.С. Капсалямова, Ж.И. Ибрагимов. - Алматы: Эверо, 2018. - 208 бет.
12. Батыс Қазақстанның ауыл халқы: тарихи-демографиялық аспекті
13. Аман Ә.Б. Басылымдар: Ақтөбе 2019 г.<http://neb.arsu.kz/>
14. Капсалямова С.С. Қазақстан Республикасының қаржылық және бюджеттік қызметінің өзекті мәселелері: монография / С.С. Капсалямова, Ж.И. Ибрагимов. - Алматы: Эверо, 2018. - 208 бет.
15. Торегожина М.Б. Государственное регулирование экономики: учебное пособие / М.Б. Торегожина. – Алматы: Эверо, 2018.– 200 с.<https://elib.kz/>

ҒТАМР 06.35.31

АУЫЛ ШАРУАШЫЛЫҒЫ ЕСЕБІН ҚЕХС №41 «АУЫЛ ШАРУАШЫЛЫҒЫ» СӘЙКЕС ҰЙЫМДАСТЫРУ

З.О. ИМАНБАЕВА

Қ.Жұбанов атындағы Ақтөбе өңірлік университеті, Ақтөбе, Қазақстан

Аңдатпа. Ауыл шаруашылық өндірісі – бұл үздіксіз түрлендіруге жататын күрделі кешен. Бұл трансформацияның қорытындысын білу мүмкін емес. Әр уақытта үзіліссіз, кіріске немесе шығынға әкеп соқтыратын биологиялық активте өзгеріс болып тұрады. Ауыл шаруашылығының алдында тұрған міндеттерді шешкен кезде, ақпаратты толық және дер кезінде беруге тиіс. Ауыл шаруашылығындағы бухгалтерлік есеп 41 "Ауыл шаруашылығы" (ХҚЕС/ IAS 41) Халықаралық қаржылық есептілік стандарты (IAS) реттеледі. Осы стандарт ауыл шаруашылығы өнімін (яғни биологиялық активтерден алынған өнімді) оны алу (жинау) сәтінде ғана есепке алу үшін қолданылады. Мақалада ауыл шаруашылығының есебін №41 стандарт бойынша есеп жүргізу тәртібі туралы жазылған.

Түйін сөздер: биологиялық актив, шығындар, кірістер, әділ баға, мемлекеттік субсидиялар, қаржылық шектеулер, ауылшаруашылық өнімдері

Аннотация. Сельскохозяйственное производство - это сложный комплекс, который подлежит непрерывной модификации. Узнать результаты этой трансформации невозможно. В настоящее время происходит непрерывное изменение в биологическом активе, которое приводит к прибыли или убыткам. При решении задач, стоящих перед сельским хозяйством, информация должна быть полной и своевременной. Бухгалтерский учет в сельском хозяйстве регулируется международным стандартом финансовой отчетности

(IAS) 41 "сельское хозяйство" (МСФО/ IAS 41). Данный стандарт применяется для учета сельскохозяйственной продукции (то есть продукции, полученной от биологических активов) только в момент ее получения (сбора). В статье говорится о порядке ведения учета сельского хозяйства по стандарту № 41.

Ключевые слова: биологический актив, затраты, доходы, справедливая цена, государственные субсидии, финансовые ограничения, сельскохозяйственная продукция

Annotation. Agricultural production is a complex complex that is subject to continuous modification. It is impossible to know the results of this transformation. Currently, there is a continuous change in the biological asset that leads to profit or loss. When addressing the challenges facing agriculture, information must be complete and timely. Accounting in agriculture is regulated by the international financial reporting standard (IAS) 41 "agriculture" (IAS 41). This standard applies to accounting for agricultural products (i.e. products derived from biological assets) only at the time of their receipt (collection). The article refers to the procedure for keeping records of agriculture according to standard No. 41

Key words: biological asset, expenses, income, Fair Price, government subsidies, financial restrictions, agricultural products

Ауыл шаруашылық өндірісі – бұл үздіксіз түрлендіруге жататын күрделі кешен. Бұл трансформацияның қорытындысын білу мүмкін емес. Әр уақытта үзіліссіз, кіріске немесе шығынға әкеп соқтыратын биологиялық активте өзгеріс болып тұрады. Биологиялық активпен байланысы бар шығындар мен кірістер төмендегідей жағдайда пайда болуы мүмкін:

Биологиялық активтерді әділ бағамен сату шығындарды қоспағанда, алғашқы кезеңде мойындау (есепке алу) қажет. Биологиялық активтердің әділ бағасының сату шығындарын қоспағандағы өзгерісі. Мысалы: мына жағдайда шығындар мен кірістер пайда болуы мүмкін.

- әділ бағасы бойынша активтің реализацияға шығындарды қоспағанда мал төлі есепке алынды.
- жем-шөп жақсы шықса, малдың да жағдайы жақсарады, осыған байланысты олардың әділ бағасы өзгереді.
- егін жинап алғаннан кейін, оның әділ бағасы анықталады (сатуға шығынды қоспағанда)

Биологиялық активті есепке алғанда шығындар пайда болуы мүмкін. Мысалы: Бухгалтерлік есепте мал шаруашылығына кеткен шығындар үлестіріледі. Егер ҚЕХС 41 бойынша әділ бағамен есепке алатын болсақ, онда бухгалтер ірі-қараның өсімін есепке алғанда әділ бағамен көрсетуі керек, ал нарықтық бағамен өзіндік құн арасында айырманы шығын деп шығару. Барлық кірістер мен шығындар сәйкес есепке алу айналымында жүргізілуі тиіс.

Мемлекеттік субсидиялар (мемлекеттік көмек, мемлекеттік қолдау) сөзсіз және шектелген белгілі бір шарттар түрінде болады.

Шарттармен шектелген сатуға шығындарды шегергендегі әділ бағамен көрсетілетін нақты биологиялық активтің өндірісін қаржыландыруға арналған мемлекеттік субсидиялар, өндірістік қаржылық және т.б. көрсеткіштерге қарамай қаржылық тәртіппен бюджеттен белгілі бір ауылшаруашылығы өндірісін қаржыландырып субсидия разрядына кірсе ғана есепке алынады. Ауылшаруашылық кәсіпорыны аталған субсидияларының нақты бағамен алуға сенімді болуы керек.

Шартты шектелген субсидиялар ұсыну шарттары орындалғанда табыс құрамына енеді. Шарттар әртүрлі болуы мүмкін. Мысалы: қаржылық шектеулер болуы мүмкін – егер кәсіпорын берілген актив табыс әкелмесе немесе егер өнімнің базардағы бағасы мемлекеттің баға саясатына сәйкес келмесе; өндірістік шектеулер – егер кәсіпорын белгілі бір өндіріс ауқымына жетсе немесе сапалы көрсеткіштер ауқымы көрсетілсе (егіннің шығуы мол, өнімділік); әкімшілік шектеулер – егер кәсіпорын белгілі бір мерзім ішінде ауылшаруашылығы қызметімен айналысса (мал, өсімдік өсірумен). Бұл салада шектеулердің көп түрін мысалға келтіруге болады. Олар агроөндірістік комплекс саласында мемлекеттік политикасына бағынады. Есепке алуда осындай субсидиялар оларды алуды қажет етеді. Яғни ауылшаруашылығы кәсіпорынның бухгалтері нақты қаржылық жылда кәсіпорындарды хабарлауда мемлекеттік субсидияда мына құралдар бойынша дебиторлық қарыздар көрсету керек. Егер мемлекеттік субсидиялар амортизация құнсыздықтан пайда болуы мүмкін және шығындарды қоспағанда әділ баға бойынша биологиялық активтерді қаржыландыруға жұмсалса, онда ҚЕХС 20 «Республикалық субсидиялар және республикалық көмек информацияларды ашуды есепке алу» қолданылады. Мысалы: мал алуға немесе шығындарды өтеуге мемлекет субсидияларды таратуына болады. Егер субсидияларға шарт қойылмаса, онда ҚЕХС 41 сәйкес субсидия табысқа қосылуы керек. Бұған қарсы жағдай ҚЕХС 20 субсидиялардың балансқа жататынын мойындайды, бірақ малдың өмір сүруінің, тоқтауына дейін ол мерзімді ұзартуына байланысты) табыс болып келеді.

ҚЕХС 41 ауылшаруашылық өнімдері бойынша мемлекеттік субсидияларға таралады. Мысалы: сүт пен етке арналған субсидиялар. Бұндай субсидиялар тек қана өнімді сатқанда ғана төленеді және табыс болып есептеледі. Өнімге арналған субсидиялар табыс болып оларды пайда болатын кезде есептеледі, есепке алғанда ҚЕХС 41 шарттары орындалады. Бірақ өнімді өткізген кезде ҚЕХС 20 қолданылады.

Мысал 1

Фермерде жылдың 1 қаңтарында 200 бас қойы бар. Қойдың әділ бағасы 6 6000 тенге құрады.

31.12.2018 ж. 3 жастағы қойдың ½-нің әділ бағасы 400 және 500 тенге құрады.

Қойлардың бағасының көтерілуін өсімге бөлсек баға өзгереді.

01.01.2018 ж. Бағасы – 6 6000 тенге

Баға көтерілгендегі өсімі: $(2000(400-330))=14000$

Физикалық жағдайы көтерілгендегі өсімі: $(2000(500-400))=20000$

31.12.2018 ж. Бағасы тең болады.

$6\ 6000+14000+20000=100000$

Мысал 2

31.12.2018 жылмен санағанда алма бағы өзіне 4 жыл бұрын 150 алма ағаштары отырғызылған. Олар өнімін 8 жылдан кейін береді. Кәсіпорын капиталының ортасалмағы 5% жылдықты құрайды. Әділ баға тек қана өнім беретін ағаштарға және олар активті нарықтың бағасымен анықталады. Өнім беретін ағаштардың әділ бағасы (апарып салуды қосқанда) мынадай:

31.12.2018 ж. – 8000

31.12.2019 ж. – 1000

Шығару керек:

1. Ақша қаражаттарының келіп түсуі мына күннен бастап өнімді жинауға дейін болмашы болады, әділ бағаны

а) 31.12.2018 ж.

б) 31.12.2019 ж. бойынша есептейді.

2. а) бағаның өзгеруін

б) физикалық өзгерулер бойынша екі есепті күннің арасындағы бағаның өзгеруін анализдеу.

Шығуы:

1. Әділ бағаның есебі:

а) 31.12.2018 ж.

Өнім беретін алма бағының мынадай бағасы болуы мүмкін.

$800 \times 150 = 120000$

$120000 / 1,05 = 120000 / 1,2155062 = 98724,3$

б) 31.12.2019 ж.

Өнім беретін алма бағының мынадай бағасы болуы мүмкін.

$1000 \times 150 = 150000$

$150000 / 1,05 = 150000 / 1,157625 = 129575,63$

2. Бағаның көтерілуіне талдау.

Екі уақыт арасында әділ баға мынаны көрсетеді.

$129575,63 - 98724,3 = 30851,33$

Кірістер мен шығыстар есебінде бұны табыс ретінде көрсетеді.

Төмендегі факторлар бұған қарсы болады.

(а) Бағаның өзгеруі.

31.12.2019 ж. бағасы бойынша

$150000 / 1,05 = 150000 / 1,2155062 = 123405,37$

Алу: 31.12.2018 ж. бағасы бойынша.

$123405,37 - 98724,3 = 24681,07$ (табыс)

(в) физикалық өзгерулер ағымдағы бағамен есептеледі. Ағымдағы есепті күн бойынша баға 129575,63

тең.

Алу: Өткен есепті кезең бойынша баға 123405,37 тең

Табыс мынаған тең: **6170,26 тенге**

Мысал 3

Бухгалтерлік баланста көрсетілген мың тг.

| | 31.12.2018 ж | 31.12.2019 ж |
|---------------------------------|--------------|--------------|
| Айналымнан тыс активтер | | |
| Сауын сиырлар - төл | 57,7 | 62 |
| Сауын сиырлар – ересек малдар | 422,8 | 383 |
| Биологиялық активтердің барлығы | 480,6 | 445 |

Қаржылық есеп түзетулерінде қосымша анықтамалар енгізілген:

31.12.2019 ж. бойынша сауын сиырлардың саны 420 болды және 150 тумаған сиыр. (Ересек емес сиырлар).

Бастапқы және соңғы кезеңге сиырлардың баланстық құнын салыстыру жүргізілді.

| | |
|--|---------|
| Сиырлардың баланстық құнын салыстыру | |
| 01.01.2019 ж. баланстық құны | 480,6 |
| Сатып алудан болған баға өсімі | 48,2 |
| Әділ бағаның өзгеруінен түскен табыс (күнделікті шығындарды қоспағанда). | 16,3 |
| Физикалық өзгешеліктің өзгеруінің шарты | |
| Әділ бағаның өзгеруінен түскен табыс (күнделікті шығындарды қоспағанда), (нарықтағы бағасының шартты өзгеруі) | 20,5 |
| Сатудан болған баға төмендеуі | (120,6) |
| 31.01.2019 баланстық құны | 445 |

Мысал 4

2018 жылы 2 ақпанда ауылшаруашылығы кәсіпорыны 300 қой сатып алды. Кәсіпорынның жалпы шығындары ққс қосқанда 500 мыңды құрады, соның ішінде 20000 – ауылшаруашылық базарына қатысу үшін, 14,5 мың тенге – брокерлер кәсіпорынның комиссияндары, жол шығындары – 30 мың тенге.

2018 жылы 2 ақпандағы бухгалтерлік жазба.

| | | |
|----|---|-----------------|
| Дт | Биологиялық активтер – қойлар | 378,7 мың тенге |
| Дт | Ққс | 56,8 мың тенге |
| Дт | Күнделікті шығындар | 17,3 мың тенге |
| Дт | Ққс | 2,6 мың тенге |
| Дт | Күнделікті шығындар(брокерлерге комиссияндық) | 12,6 мың тенге |
| Дт | Ққс | 1,9 мың тенге |
| Дт | Жол шығындары | 26,0 мың тенге |
| Дт | Ққс | 3,9 мың тенге |
| Кт | Есеп айырысу шоты | 500мың тенге |

Ауыл шаруашылығы өндірісінің биологиялық ерекшелігі , бір жануар түрінен өнімнің бірнеше түрін алады. Осыған байланысты бух.есепте сәйкес шығындарды шектеу және әр түрлі өнімнің шығуына өзіндік құнын есептеу қажеттілігі туады.

Ауыл шаруашылық өндірісінде шығын есебі есептеу объектісімен(астық, сүт, төл) жүргізілмейді, есеп объектісімен_(жаздық егіс бидайы, қой шаруашылығы және т.б.) жүргізіледі.

Пайдаланылған әдебиет тізімі

1. Кейкова Ж.К. Халықаралық қаржылық есептілігінің стандарттарына сәйкес қаржылық есеп: Оқу құралы. / ҚР Білім және ғылым министрлігі, "Мирас" университеті. - Шымкент: Мирас Университеті, 2019. - 104б.<http://rmebrk.kz/>
2. Алимбетов А.Ш. Международный учет и международные стандарты финансовой отчетности:перспективы развития и сотрудничества. // Вестник Казахского экономического университета им. Т. Рыскулова: Экономика - 2010.<http://rmebrk.kz/>
3. Нурсеитов Э.О. МСФО в Казахстане: принципы перевода и применения [Текст] : к изучению дисциплины / Э.О. Нурсеитов, Д.Э. Нурсеитов. - Алматы : "LEM", 2011. - 388 с.
4. Ердаuletova Ф.К. Международные стандарты финансовой отчетности: Методические рекомендации для выполнения практических занятий. . - Алматы: Международная Академия Бизнеса, 2013. - 18 с.<http://rmebrk.kz/>
5. Иманбаева З.О. Басқару есебі [Текст]: оқу құралы / З. О. Иманбаева. - Алматы: ССК , 2019. - 286 бет.
6. Тасмаганбетов А.Б. Кәсіпорын қызметін жоспарлау [Текст]: оқу құралы / А.Б. Тасмаганбетов. - / С.Ж. Тасмаганбетов. - Ақтөбе: Қ. Жұбанов ат. АӨМУ БО, 2017. - 118 бет
7. Ладаненко Е.И., Алимова Н.Ж. Қаржылық есеп 1: практикум: Оқу-әдістемелік құрал. - Қостанай: А. Байтұрсынов атындағы ҚМУ, 2018. - 84б.<http://rmebrk.kz/>
8. Ладаненко Е.И., Алимова Н.Ж. Қаржылық есеп 2: Оқу-әдістемелік құрал. - Қостанай: А. Байтұрсынов атындағы ҚМУ, 2018. - 82б. <http://rmebrk.kz/>
9. Толысбаев Б.С. Инновациялық менеджмент [Текст]: оқу құралы. II-том / Б.С. Толысбаев, Б.М. Исаков. - Алматы: ТехноЭрудит, 2018. - 252 бет.
10. Горелов А. Кәсіпорын экономикасы [Сызбалардағы курс] : оқу-әдістемелік курс / А. Горелов, Ә. Әбдіхалықов. - Алматы: Отан, 2015. - 120 бет
11. Исаева Г.К. Қаржылық жоспарлау және болжау [Текст] : оқу құралы / Г.К. Исаева. - Алматы : ССК , 2019. - 204 бет.
12. Қарашаев Д.Ә Қаржылық есеп 2: Әдістемелік нұсқаулық. / Ақтау, 2010. - 66б.,<http://rmebrk.kz/>,<http://rmebrk.kz/>
13. Алибекова Б.А. Қаржылық есеп I: Оқу құралы. - Астана: Л.Н. Гумилев атындағы ЕҰУ, 2010. - 104б. <http://rmebrk.kz/>

14. Яхьярова А.Б. Особенности перехода на международные стандарты финансовой отчетности. // Молодежь и наука в современном мире: Материалы 2-ой республиканской научно-практической конференции. Ч. 2. - Талдыкорган, 2010. - С.314-316.<http://rmebrk.kz/>

15. Карибжанов О.М. Международные стандарты финансовой отчетности. / - Алматы: КазНТУ, 2010. - 17

SRSTI 10.31.31

LEGAL ISSUES OF REGULATING THE INSTITUTION OF CIVIL ACTION IN CRIMINAL PROCEEDINGS

A.K. KURMANOVA

Aktobe regional university after K. Zhubanov, Aktobe, Kazakhstan

Аннотация. Бұл мақалада авторлар ұлттық құқықтағы қылмыстық іске қатысты сот талқылауы сатысында азаматтық талап институтының мәні мен мазмұнын қарастырады. Азаматтық талап институты іс жүргізу құқығының дербес институты болып табылатындықтан, осы институттың өмір сүруіне және оны отандық құқықта жүзеге асыру шараларына ғалымдардың концепциялары мен көзқарастары зерттеледі. Осыған байланысты жұмыста тек ұғымы мен мазмұны ғана емес, сонымен қатар қылмыстық процесте азаматтық талап қою мерзімі де қарастырылады. Қылмыстық іс қозғалғаннан кейін және осы қылмыстық істі бірінші сатыдағы сотта қарау кезінде сот тергеуі аяқталғанға дейін азаматтық талап қою құқығы 1997 жылғы ҚР ҚІЖК-де, сондай-ақ 2014 жылғы ҚР ҚІЖК-де белгіленген. Бұдан кейін анықталады шамадан тыс кеңейту заң шығарушы мерзімдерін азаматтық талап қойылған.

Түйін сөздер: азаматтық талап-арыз, қылмыстық сот ісін жүргізу, қылмыстық іс, мүліктік құқықтар, талапкер, іс жүргізу заңнамасы, кінәлә адам, жәбірленуші.

Аннотация. В данной статье авторы рассматривают сущность и содержание института гражданского иска на стадии судебного разбирательства относительно уголовного дела в национальном праве. Исследуются концепции и взгляды ученых на само существование данного института и мерах его реализации в отечественном праве, в связи с тем, что институт гражданского иска является самостоятельным институтом процессуального права. В этой связи в работе рассматриваются не только понятие и содержание, но и сроки предъявления гражданского иска в уголовном процессе. Право предъявлять гражданский иск после возбуждения уголовного дела и до окончания судебного следствия при разбирательстве данного уголовного дела в суде первой инстанции было установлено еще в УПК РК 1997 года, также как и в УПК РК 2014. На основании чего в работе

Ключевые слова: гражданский иск, уголовное судопроизводство, уголовное дело, имущественные права, истец, процессуальное законодательство, виновное лицо, потерпевший.

Abstract. In this article, the authors consider the essence and content of the institution of civil action at the stage of judicial proceedings in relation to a criminal case in national law. The author studies the concepts and views of scientists on the very existence of this institution and the measures of its implementation in domestic law, due to the fact

that the Institute of civil claim is an independent Institute of procedural law. In this regard, the paper considers not only the concept and content, but also the timing of a civil claim in criminal proceedings. The right to bring a civil action after the criminal proceedings and the conclusion of the judicial investigation in the proceedings of the criminal case in the court of first instance was established in the code of criminal procedure code of the Republic of Kazakhstan 1997, as well as in the criminal procedure code of the Republic of Kazakhstan 2014. On the basis of which the work determines the excessive extension of the legislator's terms for filing a civil claim.

определяется чрезмерное расширение законодателем сроков предъявления гражданского иска.

Key words: civil action, criminal proceedings, criminal case, property rights, plaintiff, procedural law, guilty person, victim.

A specific procedural form of justice is a trial. Establishing the specificity of judicial proceedings as a form of justice, according to some scientists, the tasks of judicial proceedings are similar to the General tasks of justice in criminal cases [1; 41]. V.M. Bozrov does not agree with this, and his opinion is more accurate. "This statement is not entirely accurate, because along with the General tasks that are inherent in criminal justice, this stage also has specific tasks that are faced by the court of cassation or any other form of justice, can not be identical with the tasks that are solved at the stage of trial" [2; 102, 130-131]. Therefore, article 1 of the Constitution of the Republic of Kazakhstan recognizes human and civil rights and freedoms as the highest value and, according to article 76, they are provided with justice . It is in the administration of justice that the judiciary exercises its powers.

Full consideration of the circumstances of the criminal case in accordance with what actually took place, an objective analysis of these circumstances under the criminal law and on the basis of this decision on the criminal responsibility of the person or his acquittal is the essence of the trial. In this case, the filing of a civil claim can be carried out at the stage of preliminary investigation or in court proceedings and before the end of the judicial investigation.

Methods

In the course of the work, such General scientific methods of cognition as universal, logical, as well as private scientific methods - special – legal, formal-legal and intersectoral. The universal method is the methodological basis of scientific research, which determines the methods that are essentially characteristic for use in it. The logical method of research is based on the concept of correct thinking, implemented through analysis and synthesis.

The special legal method is characterized by the consideration of the legal institution with the definition of the provisions and norms of legislation, as well as their interpretation. Formal-legal (legal-dogmatic or technical-legal) allows you to explore the object of consideration regardless of its historical, social or political content, that is, through the use of formal logic, the formation of concepts and contents of certain legal categories is carried out. Using the intersectoral method, it

becomes possible to study the legal norm of one branch of law together with the provisions of other branches of law, that is, it is applicable to research on legal categories that are common not only in this sphere of public relations, but also legal relations themselves, implemented in the civil legal field.

Normative resolution No. 2 of the Supreme Court of the Republic of Kazakhstan «On the practice of applying legislation regulating the rights and obligations of persons who have suffered from crimes" dated April 24, 1992 determined the possibility of compensation for moral damage in a monetary amount in Kazakhstan . It provides an interpretation of the victim's right to claim compensation for non-pecuniary damage in monetary terms, while recognizing it as a civil plaintiff.

There are different opinions of scientists regarding the institution of civil action in criminal proceedings. According to V. p. Bozhev, doctor of law, Professor, honored worker of science of the Russian Federation, a civil suit is not only a way to protect the subjective rights of citizens, but also a single one for civil and criminal proceedings. This opinion does not change the essence of consideration of a civil claim in criminal proceedings. Here, it is also an award claim. Being a specific procedural form of consideration of a dispute about law, when considering a civil claim, procedural guarantees of the parties must be provided [3; 432].

According to Z.Z. Zinnatulin, doctor of law, Professor, consideration of a civil claim in criminal proceedings is carried out because the illegal act of the suspect, accused, defendant or civil defendant violates the norms of criminal and civil legislation. Thus, this is the basis for applying both criminal and civil liability. It is precisely on the basis of this unity of grounds that we can talk about the possibility of considering a civil claim in criminal proceedings [4; 14].

On this topic, S.N. Bachurin, candidate of legal Sciences, stands out among Kazakhstani legal scholars, who in his work "On the issue of consideration of a civil claim in a criminal case" defines the concept of a civil claim in a criminal process. Civil action in criminal proceedings is a complex criminal procedure institution, which is a set of rules that regulates public (criminal procedure) relations regarding the property or material nature of the consequences of a crime in the field of criminal proceedings, and therefore, due to the unity of material civil relations in criminal and civil processes, it includes elements of the civil procedure method of regulation [5; 12].

We could agree with this opinion, although the concept of a claim is still a civil institution, and therefore its content is of a civil nature. In relation to the legal provision on the position of participants in criminal proceedings, a civil claim is already an institution of criminal procedure law.

In the work "Ways of ensuring a civil claim in criminal proceedings", doctor of law, Professor T.A. Khanov also gives an understanding of this Institute of procedural legislation. For Hanowa

civil action in criminal procedure is the treatment of the person concerned to the court at the stage of criminal proceedings concerning the restoration of property rights of defendants or persons who are responsible for his actions, for damages that were caused by offense or socially dangerous act of the deranged". At the same time, he argues that this institution serves to ensure the basic constitutional principles of the Republic of Kazakhstan, that is, regarding the judicial protection of civil, including property, rights [6; 39].

Based on the presented points of view of scientists, it can be argued that they are similar, that is, the very existence of the institution of civil action in criminal proceedings is determined by the specifics of the criminal process. But still relevant questions remain about the subject, content, procedure for consideration and resolution, the scope and implementation of the process of proving a civil claim.

The above-mentioned opinions on the essence of this institution define a civil claim as a complex institution, as a separate Institute of criminal procedure law, or as a civil procedure Institute regulated by the methods of civil procedure legislation.

In criminal proceedings, civil claims of individuals and legal entities may be considered for:

- compensation for property and moral damage caused directly by a criminal offense or socially dangerous act of an insane person;
- reimbursement of expenses for burial, treatment of the victim, amounts paid to him as insurance compensation, benefits or pensions;
- reimbursement of expenses incurred in connection with participation in the investigation, preliminary investigation and in court, including expenses for representation [7; article 166].

Proving a civil claim submitted in a criminal case is regulated by the criminal procedure law. According to it, the duty to prove the nature and amount of damage that was caused by a criminal offense, as circumstances that are included in the subject of proof in the case [7; part 2 of article 166], lies with the prosecution. This is also defined in the Resolution of the Supreme Court of the Republic of Kazakhstan "On consideration of a civil claim in criminal proceedings", according to which the burden of proff falls on the civil plaintiff [8; article 13]. According to Lebedev N.N., Lobacheva S.V., based on the content of the civil claim, the behavior of its participants, this institution is subject to regulation through the civil procedure method. This is confirmed by the fact that the Civil procedure code establishes the burden of proof for both parties to the claim, which expresses the essence of the claim itself [9; article 72]. Article 166 of the Criminal procedure code of the Republic of Kazakhstan also speaks about the application of the civil procedure method of regulation, in particular, about the possibility of applying of the civil procedure legislation if there are gaps in the criminal procedure legislation.

This means that a civil claim in criminal proceedings is an institution that combines the norms of both criminal procedure and civil procedure legislation.

The question of whether the institution of civil action in criminal proceedings is appropriate is repeatedly raised by scientists. Borzov V.M. speaks about the relevance of the application of this institution in the criminal case, and therefore it is impossible to apply a civil claim in the criminal process. The reason for this is various subjects and methods of legal regulation of civil and criminal proceedings. Therefore, civil claims related to compensation for material, moral damage, etc., cannot be considered simultaneously with the conduct of criminal proceedings.

Opponents of this point of view hold the position of preserving the institution of civil action in criminal proceedings, as well as expanding the scope of this institution. This institution saves the time of participants in the legal relationship in terms of restoring the rights of the injured party, thereby acting as an additional guarantee of ensuring its rights and freedoms.

The highest value of the state is the individual, his rights and freedoms, legal interests, including property interests. At the same time, the position of the legislative power is to protect the rights of the individual by all legal means of protection.

Then the presence of a civil claim in criminal proceedings is contrary to this objective to ensure that the recognition of the defendant of the requirements set out in the complaint, may have an impact not only on plaintiff, but on the position it will occupy during the court process.

In this matter, the legislative power is committed to maintaining this institution within the framework of criminal procedure legislation. However, the question of establishing the limits of the action of the studied institution in criminal proceedings remains relevant. At the moment, there are no legal norms that characterize the scope and boundaries of a civil claim in criminal proceedings.

A possible increase in the functions of investigative bodies and the introduction of legislative changes in the implementation of criminal proceedings is also a limiting factor in resolving this issue. In particular, Shadrin V. determines that the boundaries of satisfaction of property claims are established so that this process does not complicate the activities of reviewing and resolving a criminal case. But according to subparagraph 37 of paragraph 1 of article 6 of the Law "On internal Affairs bodies of the Republic of Kazakhstan", the protection of life and health, and property of persons is the responsibility of the internal Affairs bodies [10]. While the Criminal procedure code of the Republic of Kazakhstan does not set as objectives of the criminal process protect the rights and interests of the individual, although established as principles of the criminal process to protect the rights and freedoms of man and citizen, the inviolability of property, houses [11]. Protection of the rights and interests of the injured party should be the basis for the appointment of criminal

proceedings. We believe that this circumstance is a gross omission of the legislator and requires legislative consideration.

Why should the exercise of the rights and protection of the legitimate interests of the injured party depend on the capabilities of state bodies and officials investigating a particular case? After all, the right to a civil claim established by law must be secured against every citizen of the state.

A claim can be made not only in the course of a preliminary investigation. The legislator establishes the possibility of filing a civil action by any person who directly suffered material or moral damage by the criminal offence or criminal act insane, or his representative since the beginning of the pre-trial investigation until the end of the judicial examination [7; part 1 of article 167]. At the same time, there is an obligation to take measures to ensure civil action by the criminal prosecution body under the law [7; article 171]. If these measures to ensure compensation for damage that was caused by a criminal offense were not carried out by the investigator, investigator or Prosecutor, then at the trial, the court shall issue an order to take measures to ensure compensation for damage that was caused by a criminal offense. According to the criminal procedure law, the criminal prosecution authority is obliged to comply with this decision [7; article 325].

In relation to the scope of a civil claim, the legislator also determines its position in relation to the recovery of moral damages. According to the Resolution of the Supreme Court “On application by courts of the legislation on compensation of moral harm”, the judicial authority conducting the criminal proceedings must implement measures for compensation of moral harm [12].

The very presentation of a civil claim by this person determines whether it can be recognized as a civil plaintiff. Articles 58, 73 and 167 of the Criminal procedure code of the Republic of Kazakhstan establish a list of those who have the right to bring civil claims in criminal proceedings. These are individuals and legal entities who have suffered harm as a result of a crime or an act prohibited by criminal law of an insane person, their legal representatives and representatives, the Prosecutor.

Under article 73 of the Criminal procedure code of the Republic of Kazakhstan, these persons have the right to apply to criminal proceeding with a civil claim when the circumstances established in the case confirm that they were harmed directly by a crime or socially dangerous act of an insane person. And, in addition, when there are only sufficient grounds for causing harm to these persons.

We consider it necessary to make additions to the above-mentioned article regarding the recognition of the victim as a civil plaintiff in order to implement guarantees to ensure it, as well as when applying measures to secure a civil claim. This opinion is also held by A. Grinenko, who identified the need to introduce a mechanism for automatically establishing the status of a civil plaintiff for the victim, in particular, when the procedural status of the victim and the civil plaintiff

coincided. This opinion was justified by the need to reduce procedural procedures and procedural documents.

Here there is a violation of the right of the victim to bring a civil claim. Criminal procedure legislation defines the need to explain the possibility and necessity of exercising this right, and not to compel the writing of a claim.

Clarification of the rights of the victim, the private Prosecutor, the civil plaintiff, the civil defendant and their representatives presiding over their rights in the main trial is carried out in the preparatory part of the trial. In addition, as is a clarification of the victim's right to reconciliation with the defendant, including by means of mediation in cases of private prosecution, as well as in cases of criminal offences and crimes of medium gravity committed for the first time and in cases determined by part two of article 68 of the criminal code [7; article 359].

The claim presented since the initiation of the criminal case, but before trial, as in finished and unfinished crime or a prohibited by the criminal law act insane and when the accused is not installed.

The main trial involves a civil plaintiff, a civil defendant, or their representatives. If the civil plaintiff or his representative does not appear in court, the claim may be left without consideration. In this case, the legislator establishes the possibility of considering a civil claim in civil proceedings. The right of a civil plaintiff or his representative to request consideration of a civil claim in the absence of a civil plaintiff is determined. But, in addition, the appearance of a civil plaintiff or his representative will not matter if the need to consider the claim is recognized by the court or supported by the Prosecutor.

The absence of a civil defendant or his representative may not prevent the consideration of a civil claim in criminal proceedings [7; part 5 of article 339]. In addition, Kazakh procedural legislation defines the duty of the court to determine the relation of the defendant to the plaintiff's claim nor in the preparatory part of court session [7; article 320], either at the beginning of the judicial investigation [7; article 345].

On the basis of this, it seems necessary to join the opinion of scientists about the disclosure of the civil claim simultaneously with the indictment [13; 167]. The need to announce a civil claim and thus establish the defendant's attitude to it is manifested when the civil plaintiff did not appear at the court session and did not apply for consideration of the claim in his absence, and the Prosecutor did not Express his attitude to the civil claim.

This is best done before the definition of order of examination of evidence [7; article 366], since the court is important to know whether evidence concerning the civil claim, in the absence of the civil plaintiff.

In addition, the code of criminal procedure of 2014, in contrast to the code of criminal procedure of 1997, does not contain three articles directly related to the recognition of an individual or legal entity as a civil plaintiff, refusal to recognize a civil plaintiff and involvement in the case as a civil defendant [7; articles 164-166]. In this case, the legislator limited himself to considering the concepts of "civil plaintiff" and "civil defendant" in articles 73 and 74 of the CPC of the Republic of Kazakhstan.

This introduces confusion and uncertainty in the process of considering the claim in criminal proceedings. And any inaccuracy and uncertainty leads to a possible violation and infringement of the property rights of individuals and legal entities who made a claim.

A civil action has the purpose of compensating for property and moral damage that was caused directly by a criminal act or an act committed by an insane person. In addition, this includes expenses for burial, treatment of the victim, amounts that were paid to him as insurance compensation, benefits or pensions, as well as expenses related to participation in the investigation, preliminary investigation and in court, including expenses for representation.

The right to bring a civil action after the criminal proceedings and the conclusion of the judicial investigation in the proceedings of the criminal case in the court of first instance was established in the CPC of the Republic of Kazakhstan 1997, as well as in the CPC of the Republic of Kazakhstan 2014. On the basis of which it is possible to determine the excessive extension of the terms of filing a civil claim.

The very meaning of a civil claim in criminal proceedings can be determined:

1) article 113 of the criminal procedure code of the Republic of Kazakhstan itself establishes the nature and extent of the harm caused by the crime as a circumstance that is subject to proof. Therefore, this setting has not only civil and legal significance, but also criminal law;

2) when considering a civil claim within the framework of the criminal process, the judicial procedure solves the problem of restoring the property rights of a person who has suffered property damage as a result of a crime;

3) consideration in one criminal process of a civil claim for the restoration of property rights of a person who suffered property damage as a result of a crime is convenient for the civil plaintiff;

4) consideration of a civil claim in criminal proceedings is also convenient for the court, as it serves to implement the task of a full study of the evidence in the case to resolve all claims, which is possible when using and evaluating the evidence collected in the criminal case;

5) consideration of a civil claim in a criminal case provides savings of effort and funds, as well as the exclusion of making different decisions on the same issues;

6) consideration of claims in criminal proceedings leads to strengthening the implementation of the educational function of the criminal process. That is, a criminal penalty is applied to the perpetrator, and the obligation to compensate for the harm caused by his criminal actions [14; 401].

However, the positive characteristics of the research Institute are the saving of state financial recourses for the implementation of the proceeding, the release of the plaintiff (the injured party) from paying the state fee, and the use of an effective procedure for the appearance of the defendant on the court. A civil claim in criminal proceedings is a means of protecting the rights and interests of a person and a citizen, which contributes to a better identification of the guilty party, preventing the presence of different judgments on the same issues, and also helps to establish the burden of proof of the defendant's guilt on the investigating authorities and the Prosecutor, and not on the plaintiff.

The institution of civil action is a necessary component of criminal proceedings. The effectiveness of its implementation contributes to improving the situation of persons who have suffered moral damage and / or property damage as a result of violation of the criminal law. Therefore, this institution needs to be improved and further developed in order to fully implement the principles of competition and equality of the parties to legal proceedings.

References

1. Criminal procedure law of the Russian Federation: Textbook. OTV. edited by P.A. Lupinskaya. - Moscow: Yurist, 2003. - P. 41.(book)
2. Borzov V.M. Modern problems of Russian criminal justice. - Yekaterinburg, 1999. (book)
3. Bagiev V.P. "a Civil action in the criminal process" (General part). Course of the Soviet criminal process. - Moscow, 1989. (book)
4. Zinatullin Z.Z. "Compensation for material damage in criminal proceedings". - Kazan, 1974. (book)
5. Bachurin S.N. "On the issue of considering a civil claim in a criminal case". Law and time, - 2004. (book)
6. T. Khanov. "Ways to secure a civil claim in criminal proceedings". - 2005. (book)
7. Criminal procedure code of the Republic of Kazakhstan No. 231-V dated July 4, 2014 (with amendments and additions as of 11.01.2020) [Electronic resource] - URL: https://online.zakon.kz/document/?doc_id=31575852 (Internet sources)
8. The Resolution of the Supreme Court of the Republic of Kazakhstan No. 1 dated June 20, 2018 (with amendments and additions as of 20.04.2018) "On consideration of a civil claim in criminal proceedings" [Electronic resource] - URL: http://adilet.zan.kz/rus/docs/P05000001S_

9. Civil procedure code of the Republic of Kazakhstan No. 337-V dated October 31, 2015 (with amendments and additions as of 06.05.2020) [Electronic resource] - URL: https://online.zakon.kz/document/?doc_id=34329053

10. The Law of the Republic of Kazakhstan No. 199-V dated April 23, 2014 (with amendments and additions as of 27.12.2019) “On internal Affairs bodies of the Republic of Kazakhstan” [Electronic resource] - URL: http://adilet.zan.kz/rus/docs/P05000001S_

11. Zhamiyeva R.M., Zhakupov B.A., Ganchevsky B. The purposes and tasks of defense in criminal case // Bulletin of the Karaganda University. - № 3(87). - 2017.- P.52-60.(article)

12. The Resolution of the Supreme Court of the Republic of Kazakhstan No. 7 dated November 27, 2015 (with amendments and additions as of 06.05.2020) “On application by courts of the legislation on compensation of moral harm” [Electronic resource] - URL: https://online.zakon.kz/document/?doc_id=39217526

13. Volodina L. M. Mechanism of protection of individual rights in criminal proceedings. - Tyumen, 1999. .(book)

14. Criminal procedure law of the Republic of Kazakhstan. General part: Academic course. Ed. by Dr. Yu. n., Professor B. H. Toleubekova. Book II.- Almaty: Zheti Zhargy, 2005. (book)

ҒТАМР 10.53.30

ҚАЗАҚСТАН РЕСПУБЛИКАСЫ ЭКОЛОГИЯЛЫҚ КОДЕКСІНІҢ ЖОБАСЫН ҚАБЫЛДАУ АЯСЫНДА АҚТӨБЕ ОБЛЫСЫНЫҢ ҚОРШАҒАН ОРТАНЫ ҚОРҒАУДЫҢ ӨЗЕКТІ МӘСЕЛЕЛЕРІ

А.К. КУРМАНОВА

Қ. Жұбанов атындағы Ақтөбе өңірлік университеті, Ақтөбе, Қазақстан

Аннотация. Мақалада Ақтөбе өңіріндегі негізгі экологиялық мәселелер және мемлекеттік органдардың қоршаған ортаға және адам денсаулығына әсерін алдын-алу, болдырмау, шектеу және салдарын жою жөніндегі іс-әрекеттері қарастырылған. Сонымен қатар, жұмыста аталған мәселелер бойынша Қазақстан Республикасының Экологиялық кодексі жобасының негізгі ережелері белгіленген. Осы нормативтік құқықтық акті қабылдау туралы Қазақстан Республикасы Президентінің соңғы Жолдауында айтылған [1]. Атап айтқанда, мақалада қазіргі кезде табиғи объектілер мен ресурстардың жағдайы, олардың адам өмірі мен денсаулығына әсері зерттелген. Табиғат пайдаланушылардың өсіп келе жатқан өндірістік белсенділігінің нәтижелері табиғи ресурстарды үлкен көлемінде пайдалануға, демек олардың жағдайының нашарлауына әкеледі. Аймақтың су ресурстары (Елек, Сазды өзендері), химиялық ластануға ұшыраған атмосфералық ауа, жер ресурстары тұрғындардың өміріне әсер етудің негізгі көзі болып табылады. Ұлттық экологиялық заңнамаға жетпістен

астам өзгертулер мен толықтырулар енгізілді және оның ішінде қазіргі уақытта іске асырылуы тиімсіз болып отырған табиғат пайдаланушыларға қатысты көптеген императивтік нормалар қамтиды. Сондықтан жаңа Кодекс жобасын қабылдау кәсіпкерлермен негізгі табағат пайдаланушылар ретінде жаңашылықтар енгізеді.

Түйін сөздер: коршаған орта, қалдықтар, экологиялық заңнама, табиғат пайдаланушылар, қоғамдық бақылау, тұрғындардың денсаулығы, табиғи ресурстар.

Аннотация. В данной работе затронуты основные экологические проблемы, имеющиеся в Актыобинской области, а также действия органов государственной власти по профилактике, недопущению, ограничению воздействия на окружающую среду и здоровье людей и ликвидации последствий. Кроме того, рассматриваются основные положения проекта Экологического кодекса Республики Казахстан, чье принятие установлено в последнем Послании Президента республики Казахстан, в отношении вышеуказанных экологических проблем. В частности, в работе рассматриваются вопросы состояния природных объектов и ресурсов на настоящее время, а также влияния их на жизнь и здоровье человека. Результаты увеличивающейся производственной деятельности природопользователей неизбежно ведут большему использованию природных ресурсов, а значит и ухудшению их состояния. Водные ресурсы региона (реки Илек, Сазды), земельные ресурсы, атмосферный воздух, подвергающиеся химическому загрязнению, являются основными источниками воздействия на жизнедеятельность населения. В национальное экологическое законодательство внесено более семидесяти изменений и дополнений, а также в нем содержится множество императивных норм в отношении природопользователей, чья реализации на данный момент остается неэффективной. Поэтому принятие нового проекта Кодекса вносит новшества в работе с предпринимателями как основными природопользователями.

Ключевые слова: окружающая среда, отходы, экологическое законодательство, природопользователи, общественный контроль, здоровье населения, природные ресурсы.

Annotation This article touches upon the main environmental problems in the Aktobe region, as well as the actions of state authorities to prevent, limit the impact on the environment and human health and eliminate the consequences. In addition, the main provisions of the draft Environmental Code of the Republic of Kazakhstan, whose adoption was established in the last State of the Nation Address of the President of the Republic of Kazakhstan, in relation the above environmental problems are considered. In particular, the work examines the state of natural objects and resources at the present time, as well as their impact on human life and health. The results of the increasing production activities of users of natural resources inevitably lead to a greater use of natural resources, and hence a deterioration in their condition. The region's water resources (Ilek and Sazdy rivers), land resources, atmospheric air, exposed to chemical pollution, are the main sources of impact on the life of the population. More than seventy amendments and additions have been made to the national environmental legislation, and it also contains many peremptory norms in relation to users of national resources, whose implementation at the moment remains ineffective. Therefore, the adoption of a new draft Code introduces innovations in working with entrepreneurs as the main users of natural resources.

Key words: environment, waste, environmental legislation, nature users, public control, public health, natural recourses.

Ақтөбе облысында қазіргі уақытта отыз бес ірі табиғат пайдаланушылар өндірістік қызметті жүзеге асыруда. Нәтижеде олар өңірдің экологиялық жағдайына әсер етеді. Қалада

– жиырма заңды тұлға – табиғат пайдаланушы. Осы пайдаланушылардың өндіріс қалдықтары облыстағы ластаушы заттар жалпы көлемінде жетпіс бес пайыз құрайды.

Біздің өңірде негізгі пайдаланушылары :

- «ТНК Қазхром» акционерлық қоғамның Ақтөбе феррокорытпа зауыты;
- Ақтөбе хром қосындылары зауыты;
- «Ақбұлақ» акционерлық қоғамы болып табылады.

Сонымен қатар республиканың экологиялық жағдайы туралы ұлттық есебі бойынша Ақтөбе қаласының атмосфералық ауаға зиянды қалдықтар көлемі жылына барлық кәсіпорындардан жиырма жеті мың тонна, ал автокөліктерден алпыс бір мың тонна құрайды. Ауаның сапасы нашар болғандықтан жүйке жүйесі мен тыныс алу жүйесінің аурулары, ісік аурыларының саны көбейеді және жаңа туған нәрестелердің дамудың туа біткен ауытқулары жиі кездеседі. Ісік аурулары Ақтөбе қаласының тұрғындарында әр жылда бір жарым мың адамдарда анықталады.

Мақалада жалпы ғылыми, пәнаралық және арнайы зерттеу әдістері қолданылды. Жүйелік талдау әдісі жалпы ғылыми әдіс ретінде көптеген элементтердің бүтінмен байланысы ретінде бір-бірімен өзара әрекеттесуде күрделі процестерді зерттеуге мүмкіндік береді. Диалектикалық әдіс мемлекеттік – құқықтық құбылыстарды және олардың арасындағы байланысты зерттеуге бағытталған. Ғылыми зерттеу пәнін сандық сипаттау пәнаралық статистикалық әдіс қолданылды. Ресми – құқықтық (догматикалық) әдіс арнайы құқықтық терминдер мен институттарды қолдана отырып, құқықтық құжаттарды зерделеуді көздейді.

Қазіргі уақытта жұмыс жасап тұрған өндіріс орындардан басқа ұзақ уақыт қоршаған ортаны ластайтын бірнеше көздер бар. Оның ішінде Алға қаласында орналасқан химия зауыттан қалған ескі шлам жинақтау орны [2]. Ол аймақтағы ең үлкен экологиялық қауіп төндіретін жер. Одан келген бордың экологиялық ережелері мен нормативтері бойынша рұқсат етілген шекті көлемі үнемі жоғары деп көрсетіледі. 80-ші жылдардың соңында осы жерде жар салынды, бірақ ол дұрыс сабынбаған әлде бастапқыда жоба қателіктер болған. Осы ескі шлам жинақтау орнымен қатар жаңадан шлам сақтайтын жаңа қойма салынды. Сонымен қатар, бұрынғы зауыт аумағында химиялық қалдықтарда көп мөлшерде сақталып отыр. Түрлі түсті заттар жердің үстінде жатыр. Кремне – фторлы, күкірт қышқылы мен тыңайтқыштар өндірісінен қалдықтары, ауыр металлдардың тұздары.

2008 жылы осы аумақта Ақтөбе облысының табиғи ресурстар мен табиғат пайдалануды реттеу басқармасының тапсырысы бойынша кешенді экологиялық зерттеу жұмыстары жүргізілді. Нәтижесінде зерттелген жер ресурстарының сапасы төмен, топырақ ластануы апатты және қалдықтарды адам өмірі мен денсаулығына және қоршаған ортаға

қауіп төндіреді деген қорытынды шығарылды. Осы жерде табылған қалдықтарды «янтарь тізіміне» кіреді деп белгілеген. Тізімге қалдықтардың құрамына кіретін ауыр металдар жатады.

Химия зауыттың өндіріс орындары орналасқан жерлері өте қауіпті деп танылды және ластанған жер санатына жатқызылды. Суперфосфат өндірісінің және пириттік үйінділер орналасқан жер телімдері ерекше, төтенше жадайдағы аймақтарға жатқызылды. Қазіргі уақытта қалдықтар үстінен жабылған, ұшып кетуіне жол бермес үшін. Бәрақ бәрібір кейбір химиялық заттар атмосфералық ауа арқылы басқа жерлерге тарайды.

2019 жылдың 22 маусымда ел басшысы Ақтөбе облысының мәселелерін шешуге басқару мемлекеттік органдарға тапсырма берді [3]. Негізгі себебі: Сазды өзені толық кеуіп қалды. Сондықтан бойынша облыс өзен арналарын кеңейту жұмыстары тоқтатылды. Сонымен қатар облыс әкімшілігі, экология департаменты және бірінші категорияға жататын өндірістік кәсіпорындар арасында қоршаған ортаға қауіпті заттардың шығарындыларын азайту мақсатында келісімге қол қойылды. Келісім аймақтың экологиялық жағдайын жақсарту жөніндегі жобаның бір бағыты болып табылады.

Жоспарланып отырған жоба атмосфералық ауаны тазарту, тұрақтандыратуды, қалдықтарды қауіпсіз басқару жүйесін құруды, өндірістік ағынды сулардың көлемін азайту және сапасын көбейтуді, екпелерді қорғау мен көбейту және қорғаныш функциясын арттыруды, атмосфералық ауа бойынша мониторинг жүйесін дамыту.

Сонымен қатар, өндірістік қалдықтардың болуы, сақтау орнын белгілемеу және оыс мәселе бойынша құқықтық шешімдердің болмауы аймақтың бүкіл экологиялық жүйесін ластануға әкеледі. Елекке құйылған өндірістік қалдықтар улы және тұрғындардың денсаулығына, өміріне қауіпті. Ластанған су ауылшаруашылық жерлерін суландыру үшін қолданылады. Електің суы Жайыққа құйылады. Кәсіпорындардың өндірістік ғимараттары ұзақ уақыт бұрын салынған және олардың шлам жинақтау орындары қорғаныс құралдарсыз жасалынған [4].

Қазіргі уақытта Елек маңындағы топырақ пен өсімдіктер бормен және хроммен ластанған. Тұрғындардың өмірі мен денсаулығына аса қауіпті алтывалентті хром Ақтөбе қаласының өнеркәсіп аймағында өзенге енеді. Онда негізгі табиғат пайдаланушылар орналасқан: Ақтөбе ферроқорытпа зауытымен Ақтөбе хром қосындылары зауыты. Алтывалентті хром қауіптілік бойынша бірінші класс канцерогені болып саналады. Ол жағымсыз токсикологиялық әсердің барлық спектріне ие. Оның ішінде ұзақ мерзімді канцерогендік, мутагендік және терагендік әсері.

Егер 2017 жылы республиканың экологиялық жағдайы туралы ұлттық есебі бойынша Електің су сапасы ластанудың жоғары деңгейі ретінде бағаланса, 2019 жылдың басында су ресурсында алтывалентті хромның шектелген концентрациясы он – он екі есеге, ал бор елу есеге асып кеткені белгіленді. Облыс аумағында қан, асқазан – ішек, тыныс алу жолдарының аурушандығы жоғары. Қайіпті химиялық заттар адам ағзасына ауа, су және ластанған топырақта өсірілген өнімдер арқылы енеді. Бор мен хром өсімдіктерде жиналады, сондықтан олардың әсері тамақты қабылдау арқылы де жүреді. Олар тері арқылы да ене алатындығы да дәлелденген. Сонымен қатар, осы аталған химиялық заттардың ең жаман көрінісі – адамға генетикалық жағынан әсер етуі. Бұл болашақ ұрпаққа сансыз тұқым қуалайтын аурулар түрінде әсер етуі мүмкін.

Аталған ластаушы заттар биологиялық трансформацияға жатпайды, яғни қауіпсіз күйге дейін ыдырамайды. Олардың қасиеті: ұзақ мерзім жерде, суда сақталуы.

Сонымен бірге мемлекеттік басқару органдары мен табиғат пайдаланушылардың бірлескен жұмысты жүзеге асырылады. Осылайша, қалдықтар мен шығарындылардың нақты көлемі өткен жылдың көрсеткіштермен салыстырғанда 2,2 пайызға, сексен сегіз мың тоннадан 86,1 мың тоннаға азайды. «Қазахойл Ақтөбе» ЖШС-нда газ жағуды төмендетуі және «СНПС – Ақтөбе мұнай газ» акционерлік қоғамында отыз мың тонна күкірт өндіріс кезінде пайда болды, оның ішінде жиерма сегіз мың тонна дайын өнім түрінде экспортталды.

2019 жылының аяғында қалдықтар тастау шегі 311 мың тоннадан 312 мың тоннаға дейін өсті. Оның негізгі себебі «Мұнай сервис лтд» және «Монолид Трейд» атты жаңа серіктестіктердің өндірістік қызметпен айналасуына, және «Каспий Нефть ТМЕ» және «Арал Петролеум Кэпитэл» компаниялардың газды жағуға рұқсат алуымен байланысты.

Табиғат және табиғи объектілерін қорғау мақсатында мемлекеттік органдар экологиялық жобаларды жүзеге асыруда. Оның бірі – басында аталған Ақтөбе облысындағы Алға қаласында орналасқан химия зауыттың аумағын тазарту жобасы. Жобаның басталу мерзімі 2017 жыл, бірақ оның ережелері ұлттық заңнамаға сәйкес келмейтіндігі туралы «Эко Қамқор» қоғамдық бірлестігі сот органдарына шағым берді. Бұл Қазақстан Республикасының Экологиялық кодекстің 13, 14 баптарына сәйкес экологиялық мәселері бойынша жеке тұлғалар мен қоғамдық бірлестіктердің сот органдарына жүгінуге құқығын жүзеге асыру жағдайы [5]. Жазған талап - арыздың негізгі талабы – жоба бойынша берілген оң қорытынды мемлекеттік сараптаманы қайтарып алу, себебі бұл жобада экологиялық және бюджеттік заңнаманың өрескел бұзушылықтар бар.

Сонымен қатар, зауыт аймағындағы қалдықтар тізімінде 22 атауы көзделген. Олардың ішінде Н11 мен Н12 уыттану белгілері бар қалдықтар: біріншісі – созылмалы ауруларды, соның ішінде қатерлі ісік тудыруы мүмкін, ал екіншісінде адамға токсикалық әсері бар. Жоба

құжаттары осы қалдықтармен жұмыс істеу кезінде қандай да қорғау құралдары мен шараларын қарастырмайды.

Жобада айтылған қалдықтардың қоршаған ортаға жалпы теріс әсер ету дәрежесін бағалауы көзделмеген. Бағалау тек жаңа полигон салу процесіне жоспарланған. Мұнда құрылыс кезінде тұрмыстық қалдықтар мен қоршауды орнату кезінде атмосфералық ауаға шығарындылар көлемі көрсетілген. Және зиянды қалдықтарды қабылдау жұмысы құрылыс жұмыстарымен жүргізілетіндігі белгіленген.

Бірақ жоба арқылы бірден екі сұрақ шешілуі мүмкін. Оның ішінде қауіпті және қауіпті емес қалдықтардың араласуын болдырмау және фильтрацияға қарсы жаңа экрандар салу. Барлық химиялық қалдықтар түрлерге бөлініп секция бойынша көміледі.

Қоғамдық сарапшылардың пікірі бойынша, өңірде назар аударуды қажет ететін негізгі бес экологиялық мәселені белгілеуге болады. Бұл Алға қаласында орналасқан химия зауыты, Көкжиде, су ресурстардың қазіргі жағдайы, ағынды суларды тазарту құрылыстарының жағдайы, алтывалентті хром мен қоқыс жинаушы орындардың орналасуы мен жағдайы.

Көкжиде атты табиғат объектісі Темір өзенінің сағасында орналасқан [6]. Табиғи түрде құммен сүзілетін ең таза судың ерекше табиғи кен орны болып табылады. Көкжиде экологиялық, тарихи - мәдени, рекреациялық, ғылыми объект ретінде мемлекеттік қорғауға жатады. Бірақ оның аумағы үнемі қысқаруда, себебі мұнай компаниялар келісімшарттық аумақтарын көбейтіп жатыр.

Қазақстан Президентінің Жолдауында Экологиялық кодекстің 2020 жылдың аяғына дейін қабылдау туралы айтылған [1]. Айтылған экологиялық мәселелері бойынша кодекстің жобасында ірі кәсіпорындар үшін экологиялық қауіпсіз, қол жетімді үздік технологиялар анықтамалық жасалады. Жобаның ерекшелігі: ол ірі кәсіпорындарда экологиялық таза технологияларды енгізуді белсенді ынталандыруға және шығарындылардың жалпы көлемінің сексен пайыз құрайтын кәсіпорындарға бақылауды күшейтуге бағытталған [7].

Айтылған бақылау мен ынталандыру құралы болып кешенді экологиялық рұқсат болуы керек. Кодексте 1 санаттағы объектілерді салу мен пайдалану үшін кешенді экологиялық рұқсатты алу көзделген [8]. Бұл санатқа қоршаған ортаға және адам денсаулығына елеулі зиянды әсер ететін жобалар жатады. Сондықтан, жер қойнауын пайдаланушылардың көпшілігі және ірі өндірістік кәсіпорындары осы санаттың объектісіне жатқызылады. Осы объектілерге қатысты автоматтандырылған экологиялық мониторинг туралы құқықтық нормасы міндетті болып табылады. Қазіргі уақытта көптеген табиғат пайдаланушылар өздерінде, кәсіпорындар шығарындыларын көрсететін арнайы қосымшалар, лэд экрандар қолданады. Осылайша, Экологиялық кодекстің жобасы табиғат

пайдаланушыларды қол жетімді үздік технологияларды қолдануға белсенді түрде ынталандырады.

Кодекс жобасында қоршаған ортаға әсерін тигізетін жобаларды іске асыруда міндетті болып табылатын қоршаған ортаға әсерді бағалау тәртібі көзделген. Экологиялық заңнамаға енгізілетін өзгерістер экологиялық тексерулерді реттейді. Бұл іс-әрекет алдын – ала келісусіз өткізіледі. Тексеру негізі болып экологиялық заңнаманы бұзу туралы жеке тұлғалардан, үкіметтік емес ұйымдардан өтініш түсу бекітілген.

Сонымен қатар, қалдықтарды басқару нарығын мемлекеттік реттеуді қатайту мақсатында қалдықтарды қайта өңдеумен айналысатын тұлғаларға лицензиялау тәртібін еігізу қажет. Қоқыс шығаратын тұлғалар шығару жер аймақтарын белгілеу үшін хабарлау жүйесіне көшуге керек.

Қоршаған ортаны қорғау саласындағы қатынастарды құқықтық реттеу азаматтардың өмір сүру сапасына да, мемлекеттің инвестициялық тартымдылығына да тәкелей әсер ететіні белгілі. Ұлттық заңнамада елде кәсіпкерлік қызметін жүргізуді едәуір қиындататын, бірақ сонымен бірге экологиялық тұрғыдан тиімсіз болып қалатын көптеген қатаң ережелер бар. Қабылдағанның бастап Экологиялық кодекске жетпістен астам өзгертулер енгізілді. Бұл оның төмен тиімділігі мен заманауи қатынастарға сәйкес келмейтіндігін көрсетеді. Жаңа Экологиялық кодекстің жобасы экологиялық сұрақтарды құқықтық реттеуде түбегейлі өзгерістер енгізеді.

Жоғарыда келтірілген өзгерістер, басқа бірқатар жаңа ережелер, жалпы айтқанда, қалдықтарды басқарудың құқықтық режимін күшейтеді, оны алдыңғы қатарлы шетелдік тәжірибеге сәйкестендіреді және сонымен бірге қолданыстағы Экологиялық кодекстегі қайшылықтарды жояды.

Осылайша, Кодекстің жобасы қоршаған ортаны қорғау саласындағы қатынастарды құқықтық реттеуде ұлттық экологиялық заңнаманың кемшіліктерін жоюға бағытталған. Ол шетелдік тәжірибе мен Қазақстан Республикасының халықаралық міндеттемелерін ескере отырып маңызды өзгерістер енгізеді. Қазақстан Республикасының жаңа Экологиялық кодексі қабылдағаннан қоршаған ортаның қолайлы сапасына жүйелі түрде қол жеткізуге және халықтың өмір сүру деңгейінің жоғарлауына үміттенуге болады.

Пайдаланылған әдебиеттер тізімі

1.Мемлекет Басшысы Қ. Тоқаевтың Қазақстан халқына Жолдауы. 2020 жылғы 1 қыркүйек // https://www.akorda.kz/ru/addresses/addresses_of_president/poslanie-glavy-gosudarstva-kasym-zhomarta-tokaeva-narodu-kazahstana-1-sentyabrya-2020-g (қарау күні: 04.09.2020) – (интернет көзі)

2. Химия зауытының қалдықтары қатер тұдырып тұр [Электрондық ресурс]. – 2019. – URL: <https://egemen.kz/article/204575-khimiya-zauytyynyh-qaldyqtary-qater-tudyryp-tur-qr-ukimetininh-nazaryna!> (қарау күні: 12.08.2020) – (газет мақаласы)
3. Токаев дал поручение новому министерству через Twitter [Электронный ресурс]. – 2019. – URL: <https://www.zakon.kz/4974477-o-trevozhnoy-ekologicheskoy-obstanovke.html> (дата обращения: 12.09.2020) – (интернет источники)
4. Елек өзенінің ластануы Каспий теңізінің экологиялық ахуалына әсер етуде [Электрондық ресурс]. – 2014. – URL: <https://astanatv.kz/kz/news/34894/> (қарау күні: 10.09.2020) – (интернет көзі)
5. Қазақстан Республикасының 2007 жылғы 9 қаңтардағы № 212 Кодексі «Қазақстан Республикасының Экологиялық кодексі» // <http://adilet.zan.kz/kaz/docs/K070000212> (қарау күні: 10.09.2020) – (интернет көзі)
6. Көкжиде жерасты суларын сақтап қалу қажет [Электрондық ресурс]. – 2019. – URL: <https://egemen.kz/article/210373-kokdgid-dgerasty-sularyn-saqtap-qalu-qadget> (қарау күні: 10.09.2020) – (интернет көзі)
7. Проект Экологический кодекс Республики Казахстан от 30 декабря 2019 года // http://www.unesc.org/fileadmin/DAM/env/Projects_in_Central_Asia/Amendments_EcoCodeKZ_RUS.pdf (дата обращения: 10.09.2020) – (интернет источники)
8. Категории объектов по Экологическому кодексу Республики Казахстан [Электронный ресурс]. – 2019. – URL: <https://ecounion.kz/?p=1612> (дата обращения: 14.09.2020) – (интернет источники)
9. Сисекенова Ж. Воздух в Актобе станет чище [Электронный ресурс]. – 2019. – URL: <https://liter.kz/6075-vozduh-v-aktobe-stanet-chishche/> (дата обращения: 12.08.2020) – (интернет источники)
10. Под Актобе скопилось 700 тысяч тонн химических отходов [Электронный ресурс]. – 2019. – URL: <https://informburo.kz/stati/pod-aktobe-skopilos-700-tysyach-tonn-himothodov-rochemu-ekologi-protiv-proekta-ih-utilizacii-.html> (дата обращения: 14.08.2020) – (интернет источники)
11. Қазақстан Республикасының 2015 жылғы 29 қазандағы № 375-V ҚРЗ «Қазақстан Республикасының Кәсіпкерлік кодексі» // <http://adilet.zan.kz/kaz/docs/K1500000375> (қарау күні: 10.09.2020) – (интернет көзі)
12. Категории объектов по Экологическому кодексу Республики Казахстан [Электронный ресурс]. – 2019. – URL: <https://ecounion.kz/?p=1612> (дата обращения: 14.09.2020) – (интернет источники)

13. Ақтөбе облыстық әкімдігінің 2013 жылғы 6 наурыздағы № 60 қаулысы «Қарғалы өзенін және Ақтөбе облысы Жайық-Каспий бассейнінің негізгі көлдерін қоса алғанда Ақтөбе, Сазды, Қарғалы су қоймалары және шағын су қоймаларының су қорғау аймақтары мен белдеулерін белгілеу туралы» // <http://adilet.zan.kz/kaz/docs/V13C0003551> (қарау күні: 15.09.2020) – (интернет көзі)

14. Ақтөбе су қоймасының Сазды өзеніне қарай су тарту мың гектар жас көшеттерді суаруды қамтамасыз етеді [Электрондық ресурс]. – 2018. – URL: <http://aktobe.gov.kz/?q=kk> (қарау күні: 17.08.2020) – (интернет көзі)

15. Ақтөбе экологиясын қатысты Президент тапсырмасын қалай орындауда [Электрондық ресурс]. – 2019. – URL: https://lenta.inform.kz/kz/magzum-myrzagaliev-aktobe-ekologiyasyna-katysty-prezident-tapsyrmasyn-kalay-oryndauda_ (қарау күні: 10.09.2020) – (интернет көзі)

МРНТИ 06.81.65, 06.54.31

КОНЦЕПТУАЛЬНЫЕ ОСОБЕННОСТИ РАЗВИТИЯ КАДРОВОГО ПОТЕНЦИАЛА ПРЕДПРИЯТИЯ В ЦИФРОВОЙ ЭКОНОМИКЕ

Х.Х. КУСАИНОВ¹, Б.М. ХУСАИНОВ²

¹*Актюбинский региональный университет им. Жубанова, Актөбе, Казахстан*

²*Западно-Казахстанский аграрно-технический университет им. Жангир хана, Уральск, Казахстан*

Аңдатпа: Бұл мақалада цифрлық экономикадағы ауылшаруашылық кәсіпорынның кадрлық әлеуетін дамытудың тұжырымдамалық ерекшеліктері қарастырылады. Осыған байланысты уақытша бөліністегі шаруа қожалығындағы жұмысшылар санының динамикасы нақты көрсетілген, қызметкерлердің білім деңгейі анықталған. Ғылыми жұмыста азаматтарды кәсіпкерлік негіздеріне және бизнес жүргізуге цифрлық оқыту көрсетіледі, Батыс Қазақстан облысының еңбек нарығының негізгі цифрлық индикаторлары нақты шығарылды. Мақалада жеке тұлғалардың микро несие алуы туралы, халықты қамтамасыз етуге бөлінген қаржы ресурстарының деңгейі туралы статистикалық сандық ақпарат берілген. Авторлар нәтижелері бойынша Қазақстан Республикасының өңірлері бойынша бизнесті жүргізу жеңілдігінің стандарты сандық рейтингін жүргізді. Агроөнеркәсіптік кешеннің кадрлық әлеуетін жетілдіру көрнекі түрде көрсетілді, цифрландыру элементтерінің көмегімен ауылдарда кәсіпкерлікті дамытудың өзекті мәселелерін шешуге басқарушылық шешімдері анықталды.

Түйін сөздер: экономика, кадрлық потенциал, цифрландыру, саны, білім беру, кәсіпкерлік, еңбек нарығы, оқыту, рейтинг.

Аннотация. В настоящей статье рассматриваются концептуальные особенности развития кадрового потенциала сельскохозяйственного предприятия в цифровой экономике. В связи с этим, наглядно показана

динамика численности работников крестьянского хозяйства во временном разрезе, определен образовательный уровень сотрудников. В научной работе демонстрируется цифровое обучение граждан основам предпринимательства и ведения бизнеса, абсолютно точно выведены основные цифровые индикаторы рынка труда Западно-Казахстанской области. В статье приведена статистическая цифровая информация о получении микро кредитов физическими лицами, об уровне выделяемых финансовых средств обеспечения населения. Авторами по результатам проведен стандартный цифровой рейтинг легкости ведения бизнеса по регионам Республики Казахстан. Наглядно показано совершенствование кадрового потенциала агропромышленного комплекса, определено управленческое решение насущных проблем развития предпринимательства на селе с помощью элементов цифровизации.

Ключевые слова: экономика, кадровый потенциал, цифровизация, численность, образование, предпринимательство, рынок труда, обучение, рейтинг.

Annotation. This article discusses the conceptual features of the development of the human resources potential of an agricultural enterprise in the digital economy. In this regard, the dynamics of the number of farm workers in time is clearly shown, and the educational level of employees is determined. The scientific work demonstrates digital training of citizens in the basics of entrepreneurship and doing business, the main digital indicators of the labor market of the West Kazakhstan region are absolutely accurately derived. The article provides statistical digital information about the receipt of micro-loans by individuals, the level of financial resources allocated to ensure the population. Based on the results, the authors conducted a standard digital rating of ease of doing business in the regions of the Republic of Kazakhstan. The improvement of the personnel potential of the agro-industrial complex is clearly shown, and the management solution to pressing problems of rural entrepreneurship development is determined using elements of digitalization.

Key words: economy, human resources, digitalization, number, education, entrepreneurship, labour market, training, rating.

Введение. Осуществление идей и объективные процессы вынуждают организации ориентироваться на инновационное развитие, и особую роль в этом играет кадровый потенциал, грамотное управление которым может расширить возможности предприятия – вывести на новый конкурентный уровень, обеспечить устойчивое развитие.

В настоящее время кадровый потенциал предприятия представляет собой умения и навыки работников, которые могут быть использованы для повышения эффективности в целях получения прибыли или достижения социального эффекта.

Научные исследования 2015-2019 гг. по теме: «Состояние кадрового потенциала агропромышленного комплекса в Западно-Казахстанской области» проводятся на производственной базе предприятия КХ «Джафаров А.К.».

Актуальность обусловлена тем, что определяющим фактором совершенствования квалификационных требований развития кадрового потенциала, влияющим на показатели конкурентоспособности, экономического роста и эффективности является наличие человеческих ресурсов, способных качественно решать поставленные задачи. Вопросы

стабильного повышения доходов сельских жителей, повышения производительности труда в два с половиной раза, увеличение экспорта продукции АПК в два раза были подчеркнуты в Послании главы государства «Казахстан в новой реальности: время действий»[1].

Целью исследования является анализ современного состояния кадрового потенциала агропромышленного комплекса Западно-Казахстанской области. В связи с этим, требуется решение следующих задач: исследовать основные показатели, анализ состояния и выявление проблем, сформулировать приоритетные направления развития кадрового потенциала.

Объектом исследования является кадровый потенциал предприятий АПК Западно-Казахстанской области, предметом – социально-трудовые отношения, складывающиеся по поводу развития кадрового потенциала. Теоретическую основу составили труды отечественных и зарубежных экономистов в области развития кадрового потенциала, экономики и благосостояния населения.

Основная часть: методы, результаты, дискуссия. Методологической основой исследования является системный подход, предполагающий всестороннее изучение развития кадрового потенциала предприятия в качестве целостной системы. В настоящей работе использованы экономические, аналитические, сравнительные, и статистические методы, позволившие полностью во всех ракурсах рассмотреть исследуемую научную проблему.

Информационной базой научного исследования стали: аналитические материалы Агентства статистики РК, приоритетные государственные программы по социальному развитию, данные Департамента статистики Западно-Казахстанской области, методические материалы Областного Управления координации занятости и социальных программ, прогнозные данные социально-экономического развития региона, материалы отечественной и зарубежной периодической печати, сети Интернета.

В Программе развития сельского хозяйства Республики Казахстан отмечено, что к 2021 году необходимо повысить общий экспорт аграрной продукции на 17 % и довести в стоимостном выражении до 2,5 млрд. тенге, при этом импорт товаров, наоборот, уменьшить на 17 %, ежегодный доход повысить до 300 млрд. тенге, производительность труда работников увеличить на 55 %.

Доказано, что Западно-Казахстанская область обладает рядом конкурентных преимуществ, благодаря удобному географическому положению, уникальному природному потенциалу, имеющемуся производственному, научно-техническому, инновационному и человеческому потенциалу, а также транспортной инфраструктуре [2].

Крестьянское хозяйство «Джафаров А.К.» было основано в 1997 году, и работает в соответствии с Законом РК «О крестьянских и фермерских хозяйствах», в эффективном продвижении совершенствования квалификационных требований развития кадрового

потенциала немаловажная роль принадлежит решению актуальных вопросов численности работников и их динамики по годам (табл. 1).

Таблица 1. Динамика численности работников КХ «Джафаров А.К.», 1997-2019 гг.

| Показатели | 1997 г | | 2008 г | | 2019 г | |
|---|---------|-----|---------|------|---------|------|
| | Человек | % | человек | % | Человек | % |
| Административно-управленческий персонал | 1 | 20 | 1 | 2,2 | 2 | 2,9 |
| Специалисты | - | - | 2 | 4,4 | 5 | 7,2 |
| Служащие | - | - | 5 | 11,1 | 9 | 12,8 |
| Рабочие | 4 | 80 | 37 | 82,3 | 54 | 77,1 |
| Всего | 5 | 100 | 45 | 100 | 70 | 100 |

Как видно из таблицы 1, наблюдается положительная динамика, так в 2019 г. численность работников составила 70 человек, что на 25 человек больше аналогичного показателя 2008 года.

В организационной структуре предприятия преобладает основной персонал, который в 2019 году составил 77,1 % от общего числа работников, при этом численность административно-управленческого персонала составила 2 человека, что соответствует 2,9 %.

Таким образом, динамика роста численности трудовых ресурсов предприятия за исследуемый период, свидетельствует о том, что это позволит в будущем руководству выполнить все намеченные плановые мероприятия по цифровизации бизнес процессов.

Известно, что проблемы активной роли человека в обществе получили отражение в работах - А. Смита, Д. Рикардо, Дж. Кейнса, Й. Шумпетера, А. Маршалла и Й. Бен-Пората, влияние на становление концепции развития кадрового и человеческого потенциала оказали труды - К. Хака, К. Гриффина, Дж. Найта, А. Сена [3].

Для развития экономики из Национального фонда выделяется 1 трлн. тенге, только в 2019 году в экономику направлено 500 млрд. тенге, из них на малый и средний бизнес – 100 млрд. тенге, на решение проблемных кредитов – 250 млрд. тенге, 150 млрд. тенге – на проекты индустриализации и инфраструктуру для неё.

Экспериментальным путем рассчитан индекс развития человеческого потенциала для Западно-Казахстанской области, который составил 0,782 и произведен сравнительный анализ с показателями по всей стране, что соответствует восьмому месту.

Опыт качественной работы менеджеров накопленный в США наглядно показывает, что самыми распространенными методами отбора персонала на работу стали собеседование, наведение справок и центры оценки.

В настоящее время для улучшения мер по совершенствованию квалификационных требований развития кадрового потенциала КХ «Джафаров А.К.» необходимо внимательно изучить существующий на предприятии образовательный уровень сотрудников (табл. 2).

Таблица 2. Образовательный уровень работников КХ «Джафаров А.К.», 1997-2019 гг.

| Уровень образования Работников | 1997 г | | 2008 г | | 2019 г | |
|-----------------------------------|--------|-----|--------|------|--------|------|
| | Кол-во | % | Кол-во | % | Кол-во | % |
| Высшее | 1 | 20 | 3 | 6,6 | 5 | 7,1 |
| Среднее специальное | - | - | 5 | 11,1 | 11 | 15,7 |
| Профессионально – техническое | 1 | 20 | 6 | 13,3 | 13 | 18,5 |
| Общее среднее | 3 | 60 | 29 | 64,6 | 38 | 54,4 |
| Общее базовое | - | - | 2 | 4,4 | 3 | 4,3 |
| Всего | 5 | 100 | 45 | 100 | 70 | 100 |

Из данных таблицы 2 видно, что на предприятии КХ «Джафаров А.К.» постепенно улучшается образовательный уровень, так в 2019 году численность сотрудников с высшим образованием составила 5 человек или 7,1 %, со средним специальным образованием трудятся - 11, что составляет 15,7 % от общего количества работников.

Доказано, что наиболее полную картину состояния персонала дают периодические аттестации, методология проведения которых направлена на определение потенциала каждого работника, а общие результаты позволяют сделать любые социально-психологические разрезы для получения обоснованных выводов о состоянии и перспективах кадрового обеспечения деятельности фирмы [4].

В декабре 2017 года принята Государственная программа «Цифровой Казахстан», с 2018 по 2022 годы планируется провести работу по 5 основным направлениям: цифровизация отраслей экономики, переход на цифровое государство, реализация «Цифрового шелкового пути», развитие человеческого капитала, строительство инновационной экосистемы.

В настоящее время актуальным вопросом менеджмента предприятия является цифровое обучение основам предпринимательства в рамках Программы «Дорожная карта занятости – 2020» (табл. 3).

Таблица 3. Цифровое обучение основам предпринимательства в рамках Программы «Дорожная карта занятости – 2020» по Западно-Казахстанской области

| Районы области | 2013 г | 2015 г | 2017 г | 2019 г |
|----------------|--------|--------|--------|--------|
| Акжайыкский | 197 | 171 | 67 | 34 |
| Бокейординский | 93 | 75 | 26 | 18 |
| Бурлинский | 75 | 65 | 18 | 16 |
| Джангалинский | 58 | 102 | 35 | 17 |
| Жанибекский | 61 | 75 | 23 | 15 |
| Зеленовский | 278 | 189 | 79 | 34 |
| Казталовский | 424 | 112 | 50 | 26 |
| Каратобинский | 60 | 75 | 26 | 14 |
| Сырымский | 130 | 85 | 33 | 19 |
| Таскалинский | 65 | 75 | 26 | 21 |
| Теректинский | 126 | 129 | 47 | 25 |
| Чингирлауский | 142 | 75 | 30 | 13 |
| г. Уральск | - | 30 | 40 | 61 |
| Всего | 1709 | 1258 | 500 | 313 |

Из таблицы 3 видно, что максимальное количество 424 человека в 2013 г прошли обучение из Казталовского, а минимальное число - 13 чел наблюдалось в 2019 году в Чингирлауском районе области.

Хотелось бы отметить, что тенденция общего снижения количества обучающихся людей заметна по всем районам, и только лишь в г. Уральске идет обратный процесс – стабильного увеличения с 30 до 61 человека, который связан с урбанизацией и притоком молодежи из сельской местности.

По данным Министерства сельского хозяйства страны, в рамках цифровизации будет создано не менее 20 цифровых и 4000 продвинутых ферм по всей республике и обеспечена стопроцентная автоматизация процессов и государственных услуг.

Важно, чтобы специалисты, решая задачи консультирования собственников и руководителей предприятия, могли менять свои убеждения с целью обеспечения результатов, умели формулировать свои представления, доводить до сведения работников информацию о позициях руководства, через правильное оформление документов, информирование работников через газеты, Интернет сайты, интранет и собрания [5].

Установлено, что в Сингапуре для предприятий бизнеса используется льготное налогообложение, цель в привлечении прямых иностранных инвестиций, государство является гарантом безопасности денежных средств, привлеченных в экономику.

Для того, чтобы расставить приоритеты в кадровой политике и распределить ресурсы - например, материальные ресурсы, финансы и рабочее время, сотрудникам по работе с персоналом необходимо сгруппировать работников по категориям [6]:

«А» - руководители, от них зависит результат - директор, заместители, начальники.

«В» - профессионалы – технологи, высококвалифицированные рабочие, маркетологи.

«С» - квалифицированные - по кадрам, наладчики, системные администраторы.

«D» - сотрудники - курьеры, бухгалтера, инспектора.

Рынок труда Западно-Казахстанской области характеризуется рядом экономических показателей – ежегодным устойчивым снижением уровня безработицы, ростом численности экономически активного и самостоятельно занятого населения.

Инструмент реализации – возрождение АПК, наблюдается спад на селе, нарушаются цепочки поставок, не полностью предоставляет дотации, это ведет к сокращению посевных площадей под трудоемкие культуры, результат миграционный поток «село-город» [7].

Поэтому, в процессе исследования экономико-статистическими методами были достоверно и точно определены основные цифровые индикаторы рынка труда, которые представлены в таблице 4.

Таблица 4. Цифровые индикаторы рынка труда Западно-Казахстанской области, 2011-2019 гг.

| Наименование | Показатели по годам, тыс. чел | | | | | | Отношение 2019 г. в % к 2011 г. |
|-----------------------------------|-------------------------------|-------|-------|-------|-------|-------|---------------------------------------|
| | 2011 | 2013 | 2014 | 2015 | 2017 | 2019 | |
| Экономически активное население | 333,5 | 332,5 | 333,4 | 333,6 | 334,9 | 335,5 | 100,6 |
| Занятое население в области | 315,9 | 315,4 | 316,5 | 316,8 | 319,0 | 319,3 | 101,1 |
| Наемные работники в области | 189,6 | 189,7 | 189,5 | 196,7 | 199,8 | 201,4 | 106,2 |
| Самостоятельно занятые работники | 126,3 | 125,7 | 126,4 | 120,1 | 119,1 | 121,3 | 96,0 |
| Безработное население в области | 17,6 | 17,1 | 16,9 | 16,7 | 15,9 | 15,1 | 85,8 |
| Экономически неактивное население | 146,3 | 143,0 | 144,0 | 144,5 | 143,1 | 140,2 | 95,8 |

Как видно из таблицы 4, по данным Агентства РК по статистике, в 2019 г были заняты порядка 319,3 тысяч человек, анализ показывает рост числа занятых, отмечается снижение безработных с 17,6 тысяч в 2011 году до 15,1 тысяч человек в 2019 году, что положительно влияет на создание делового микроклимата на предприятиях.

В конечном итоге, все это сформирует устойчивые условия для самоорганизации молодежи, развития творческих инициатив, отвечающих масштабам задач, стоящих перед страной - роста благосостояния граждан и совершенствования общественных отношений [8].

Поэтому, сегодня в Google 7,7 млрд. спрашиваемых поисков, в системе Skype зарегистрировано 152 млн. звонков, в Twitter 58 млн. сообщений, в Amazon 36 млн. покупок, это все составляет 2,3 млрд. гигабайт информации в глобальной сети Интернет.

Так, британский специалист в области менеджмента Д. Гест считает, что миссия должна обеспечить следующие виды интеграции:

1. Организационная – руководство принимает стратегию взаимодействия со штабами.
2. Функциональная – варианты, отказ от разграничения, использование контрактов.
3. Структурная - адаптация к изменениям, гибкость кадрового потенциала, качество, условий труда - обстановка, содержательность, удовлетворение самой рабочей силы [9].

Для изучения кадрового потенциала агропромышленного комплекса руководителям необходима цифровая информация о получателях микро кредитов в рамках Программы «Дорожная карта занятости – 2020» (табл. 5).

Таблица 5. Цифровая информация о получателях микро кредитов в рамках Программы «Дорожная карта занятости – 2020» по Западно-Казахстанской области

| Районы области | Средства, выделенные на микро кредитование, млн. тенге | | | | Количество лиц получивших микро кредиты, чел | | | |
|----------------|--|--------|-------|-------|--|------|------|------|
| | 2013 | 2015 | 2017 | 2019 | 2013 | 2015 | 2017 | 2019 |
| Акжайыкский | 511,0 | 159,6 | 133,0 | 122,2 | 255 | 78 | 57 | 50 |
| Бокейординский | 180,0 | 60,0 | 51,0 | 42,1 | 68 | 36 | 26 | 22 |
| Бурлинский | 140,0 | 46,0 | 36,0 | 33,1 | 57 | 28 | 18 | 17 |
| Джангалынский | 382,8 | 86,0 | 69,0 | 52,0 | 197 | 46 | 43 | 37 |
| Жаныбекский | 180,0 | 60,0 | 45,0 | 34,0 | 87 | 28 | 24 | 16 |
| Зеленовский | 500,0 | 184,0 | 162,0 | 141,1 | 206 | 88 | 71 | 55 |
| Казталовский | 300,0 | 98,4 | 99,0 | 88,0 | 149 | 62 | 59 | 52 |
| Каратобынский | 150,0 | 59,0 | 52,0 | 43,0 | 97 | 37 | 26 | 21 |
| Сырымский | 215,0 | 71,0 | 66,0 | 61,0 | 142 | 59 | 38 | 34 |
| Таскалынский | 150,0 | 57,0 | 51,0 | 40,3 | 56 | 47 | 32 | 29 |
| Теректынский | 304,0 | 111,0 | 93,0 | 86,2 | 202 | 53 | 47 | 44 |
| Чынгырлауский | 160,0 | 55,0 | 59,0 | 52,0 | 66 | 28 | 35 | 34 |
| г. Уральск | - | 28,0 | 80,0 | 120,4 | - | 12 | 30 | 61 |
| Всего | 3172,8 | 1075,0 | 996,0 | 915,4 | 1582 | 602 | 506 | 472 |

Как видно из таблицы 5, что в рамках реализации Дорожной карты предоставляется поддержка на создание или расширение собственного дела, количество участников Программы в 2019 году составило 472 человека и предусмотрено 915,4 млн. тенге.

По данным Агентства РК по статистике, уровень выделенных финансовых средств на микро кредитование для населения в 2019 году по Западно-Казахстанской области значительно снизился на 2257,4 млн. тенге по сравнению с показателями 2013 года, в связи с насыщением рынка.

Наблюдается рост количества лиц получивших микро кредиты, особенно у жителей города Уральска с 12 до 61 человека, или в денежном выражении с 28 до 120,4 млн. тенге, который неразрывно связан с процессом урбанизации - притоком молодежи из села.

Интересен подход Китая, где для переориентации с ресурсоемких производств в высокотехнологичные предприятия используются налоговые льготы, освобождаются от налогов предприятия, сферой интересов которых являются инновации [10].

Реальные исследования показывают, что рациональное использование существующих производственных факторов, в том числе и цифровизации позволяет статистически составить цифровой рейтинг легкости ведения бизнеса по регионам страны (табл. 6).

Таблица 6. Цифровой рейтинг легкости ведения бизнеса
по регионам Республики Казахстан, 2017-2019 гг.

| Регион | Легкость ведения бизнеса | | |
|--------------------------------|--------------------------|----------|----------|
| | Рейтинг | 2019 год | 2017 год |
| г. Алматы | 1 | 83,74 | 80,64 |
| Мангистауская область | 2 | 83,04 | 80,08 |
| Актюбинская область | 3 | 81,67 | 78,46 |
| Кызылординская область | 4 | 81,52 | 79,45 |
| Павлодарская область | 5 | 81,36 | 76,90 |
| Атырауская область | 6 | 81,32 | 77,20 |
| Северо-Казахстанская область | 7 | 80,77 | 79,00 |
| Костанайская область | 8 | 80,75 | 78,41 |
| Ақмолинская область | 9 | 80,48 | 79,09 |
| г. Нур-Султан | 10 | 80,38 | 72,09 |
| Западно-Казахстанская область | 11 | 80,27 | 72,70 |
| г. Шымкент | 12 | 80,18 | 73,49 |
| Южно-Казахстанская область | 13 | 80,08 | 71,80 |
| Алматинская область | 14 | 80,06 | 71,08 |
| Карагандинская область | 15 | 79,40 | 73,58 |
| Восточно-Казахстанская область | 16 | 79,16 | 76,33 |
| Жамбылская область | 17 | 78,92 | 70,90 |

Как видно из таблицы 2, наиболее высокая легкость ведения бизнеса или совокупный рейтинг наблюдается в следующих регионах – первое место занял г. Алматы - 83,74, второе место Мангистауская - 83,04 и третье место – Актюбинская область - 81,67.

Цифровые технологии связаны с мотивацией к труду, поэтому в HR-менеджменте выделяются пять сфер деятельности: обеспечение человеческими ресурсами, продуктивный менеджмент, вознаграждение за труд, обучение и развитие, отношение работников [11].

Установлено, что в мире каждую минуту, каждый день по электронной почте отправляются 204 млн. писем, в Facebook размещается 2,4 млн. сообщений, в Youtube 72 часа видеоинформации, в Instagram выставляется более 216 тыс. фотографий.

Заключение .В результате проведенных многолетних научных исследований на базе предприятия КХ «Джафаров А.К.» можно сделать следующие выводы:

1. Наблюдается положительная динамика, так в 2019 г. численность работников составила 70 человек, что на 25 человек больше аналогичного показателя 2008 года.
2. Улучшается образовательный уровень, в 2019 году численность сотрудников с высшим образованием составила 5 человек или 7,1 %.
3. Максимальное количество 424 человека в 2013 г прошли обучение из Казталовского, а минимальное - 13 чел наблюдалось в 2016 году в Чингирлауском районе.
4. В 2019 г трудоустроены порядка 319,3 тысяч человек и сравнительный анализ комплексных показателей по годам показывает рост числа занятого населения.
5. В рамках Дорожной карты предоставляется поддержка, количество участников в 2019 году составило 472 человека и предусмотрено 915,4 млн. тенге.
6. Легкость ведения бизнеса – первое место занял г. Алматы - 83,74, второе место Мангистауская - 83,04 и третье место – Актюбинская область – 81,67.

Список использованных литературы

1. Токаев К.К. Послание Президента РК «Казахстан в новой реальности: время действий» от 1 сентября 2020года.
2. Трудовой кодекс Республики Казахстан от 15.05.2007 г. с изменениями и дополнениями от 17.01.2014 г., №165-У // – Алматы, Изд. дом «БИКО», 2014. - 154 с.
3. Аманжолов Н.Г. Ситуация на рынке труда в регионах Республики Казахстан // – Астана.: Ассоциация, 2008. - 57 с.
4. Богдашкина И.В., Хусаинов Б.М., Джафаров А.К., Исенгалиева М.Е. Теоретические аспекты комплексного анализа кадрового потенциала предприятия // Ғылым және білім. - 2016. - №3. – С. 118-125.

5. Нарыбаев К., Джумамбаев С., Нусупова А. Инвестиции в человеческий капитал // – Алматы.: Ғылым, 2015. - 180 с.
6. Демеуова Г.Т. Анализ рынка труда в Казахстане: приоритеты и перспективы // Вестник Университета международного бизнеса. - 2013. - №3. - С.20-33.
7. Омаров Н.А. Формирование рынка труда и его влияние на занятость сельского населения // Проблемы агрорынка. - 2018. - №4. - С.41-45.
8. Заславская Т.И. Человеческий потенциал в современном трансформационном процессе // Общественные науки и современность. - 2015. - №3-4. - С. 5-16.
9. Развитие государственной поддержки предпринимательства. Зарубежный и казахстанский опыт [Электронный ресурс] Режим доступа: <http://articlekz.com/article/17845> (дата обращения 06.05.2019г)
10. Государственная поддержка МСБ в Китае [Электронный ресурс] Режим доступа: <http://ekonomika.snauka.ru/2016/01/10707> (дата обращения 14.05.2019г)
11. Hamilton, Daniel S. The Transatlantic Digital Economy 2017: How and Why it Matters for the United States, Europe and the World Washington, DC: Center for Transatlantic Relations, 2017.

ҒТАМР 33.336.02

ЖАҒАНДАНУ ЖАҒДАЙЫНДАҒЫ ҚАЗАҚСТАННЫҢ ҚАРЖЫ СЕКТОРЫ

М.А. ТУРҒАНБАЕВ

Қ. Жұбанов атындағы Ақтөбе өңірлік университеті, Ақтөбе, Қазақстан

Андатпа. Мақалада жаһандану үдерісі жағдайында мемлекеттің қаржы саласын дамыту проблемалары мемлекеттің мүдделеріне нұқсан келтірмей қарастырылады. Бұл мәселе бойынша әр түрлі пікірлерге ғылыми талдау жасалды, нақты авторлық ұсыныстар берілді. Бүгінгі таңда Қазақстан экономикасына нарықтық ортаның ішкі және сыртқы факторлары әсер етеді. Әлемдік экономикалық дағдарыс - бұл елдің әлеуметтік-экономикалық дамуына белсенді әсер ететін сыртқы факторлардың бірі.

Осыған байланысты мақалада жаһандану процесі, оның заңдылықтары зерттелінген және олардың мемлекеттің қаржылық-экономикалық саясатын дамыту мен жетілдіру үшін пайдалану мақсатында объективті сипаты талданады. Әлемдік экономиканың жаһандану процесінің экономикалық егемендікке, экономикалық қауіпсіздікке және Қазақстанның ұлттық мүдделеріне төнетін негізгі қатерлері қарастырылған.

Жоғарыда аталған проблемаларды талдамалық тұрғыдан қайта қарау негізінде мемлекеттің экономикалық және қаржылық саясатын жетілдіру, экономикалық дамудың қаржылық тұтқаларының бәсекеге қабілеттілігін арттыру бойынша ұсыныстар берілген.

Түйін сөздер: жаһандану процесі, қаржы жүйесі, қаржы саясаты, қаржылық қауіпсіздік, банк секторы, интернационализациялану, интеграциялық үдерістер, мемлекеттік қарыз.

Аннотация. В статье рассмотрены проблемы развития финансовой отрасли страны в условиях процесса глобализации без ущерба интересам государства. По данному вопросу был проведен научный анализ различных мнений, даны специфические авторские рекомендации. На сегодняшний день экономика Казахстана находится под влиянием внутренних и внешних факторов рыночной конъюнктуры. Мировой экономический кризис входит в состав внешних факторов, активно влияющих на социально-экономическое развитие страны.

В связи с этим, в статье анализируются объективный характер процесса глобализации с тем, чтобы исследовать его закономерности и использовать их для разработки и совершенствования финансово-экономической политики государства. Рассмотрены основные угрозы процесса глобализации мировой экономики экономическому суверенитету, экономической безопасности, национальным интересам Казахстана.

Исходя из аналитического переосмысления вышеуказанных проблем, даны рекомендации по совершенствованию экономической и финансовой политики государства, повышению конкурентоспособности финансовых рычагов развития экономики.

Ключевые слова: процесс глобализации, финансовая система, финансовая политика, финансовая безопасность, банковский сектор, интернационализация, интеграционные процессы, государственный долг.

Annotation. The article examines the problems of the country's financial industry development in the context of the globalization process without prejudice to the interests of the state. On this issue, a scientific analysis of various opinions was carried out, specific author's recommendations were given. Today the economy of Kazakhstan is influenced by internal and external factors of the market environment. The world economic crisis is one of the external factors that actively affect the socio-economic development of the country.

In this regard, the article analyzes the objective nature of the globalization process in order to investigate its laws and use them to develop and improve the financial and economic policy of the state. The main threats of the process of globalization of the world economy to economic sovereignty, economic security, and national interests of Kazakhstan are considered.

Proceeding from the analytical rethinking of the above problems, recommendations are given for improving the economic and financial policy of the state, increasing the competitiveness of financial levers for economic development.

Key words: globalization, financial system, financial policy, financial security, banking sector, internationalization, integration processes, public debt.

Кіріспе. Қазақстанның тұңғыш президенті Н.Ә. Назарбаев қазақстандықтарға арнаған өз Жолдауында бүгінгі күні өте жылдам өзгеріп отыратын дүниеде өзекті проблемаға айналып отырған жаһандану мәселесін ерекше атап өткен болатын [1]. Қазіргі таңда Қазақстан экономикасына ішкі факторлармен қатар бізге байланысты емес сыртқы факторлар ықпал етуде. Дүние жүзілік дағдарыстар да осы факторлардың қатарында. Сондықтан Қазақстанның дамыған елдер қатарына қосылуы үшін бұл жаһандану процесінің объективті сипатын мойындап, оның заңдылықтарын зерттеп, ел экономикасына олар нұқсан келтірмейтіндей экономикалық саясатты қалыптастырып, дамыту керек.

Соңғы жылдардағы ұлттық экономиканың даму қорытындылары қазақстандық экономика мен қазіргі шаруашылық жүргізу моделі жаһандық әлемдік дағдарыс жағдайында уақыт сынына төтеп бергенін көрсетеді. Әлемдік экономиканың интернационалдану және интеграциялану процестері қарқынының артуы жағдайында, бір жағынан, ұлттық шаруашылықтардың барынша жаһандануы жүріп жатыр, бұл экономикаға мемлекеттің ықпалын азайтуға алып келуі тиіс, екінші жағынан - әлемдік шаруашылықты ұйымдастырудың жаңа нысандары пайда болуда, ал бұл мемлекеттік реттеудің жаңа жағдайларға бейімделу қажеттігін талап етеді. Соңғы екі онжылдықта экономиканы реттеудегі мемлекет рөлінің дуалистік сипаты қаржылық реттеу мысалында ерекше байқалады.

Сонымен қатар, дамыған, дамушы және әсіресе әлсіз дамыған елдердің экономикалық даму динамикасындағы барынша өсіп келе жатқан алшақтық байқалады, бұл айтарлықтай дәрежеде жаһандану процесінің туындысы болып табылады және оның даму нысандары мен әдістерін және қаржы жүйесіне әсерін неғұрлым мұқият бақылауды талап етеді.

Сондықтан Қазақстанды осы процеске толыққанды қосу үшін оңтайлы-қолайлы жағдайларды табу мақсатында экономика жаһандануының трансформациялық процесінің бірқатар аспектілерін және олардың Қазақстанның қаржы саясатына әсерін зерттеу аса өзекті болып табылады.

Негізгі бөлім: әдістер, нәтижелер, пікірталастар. ХХІ ғасырдың тоғысындағы әлемдік даму үдерістерін сипаттайтын негізгі ұғым жаһандану болды. Оның мәні адамдардың, мемлекеттердің өзара байланысын кеңейтуден тұрады, бұл планетарлық ақпараттық кеңістікті, әлемдік нарықты қалыптастыру, экологиялық проблемаларды, этносаралық және конфессияаралық қақтығыстарды интернационалдандыру процестерінде көрініс табады.

Жаһандану ұғымы адам факторына және осы ұғымның идеализацияланған түсіндірілуіне байланысты болады. Бұл жөнінде үш негізгі пікірді атап өтуге болады:

- жаһандану - бұл болашақ өркендеу мен тыныштықты, барлық елдер үшін бірыңғай ережелерді қамтамасыз ету көзі, бай және кедей елдер арасындағы алшақтықты қысқарту тәсілі (кедейлер өзгерістерге сезімтал жеке компаниялардың көмегімен экономикада өз орнын таба алады);

- екінші пікір бойынша жаһандану - қоғамдар мен экономикалардың жаппай эволюциясына, басқару нысандары мен бүкіл әлемдік тәртіптің өзгеруіне жауапты қуатты трансформациялаушы күш. Ол біртіндеп отандық және шетелдік, ішкі және сыртқы проблемалар арасындағы айырмашылықтарды жояды;

- үшінші пікір оны миф деп санайды.

Жаһандандудың нақты анықтамасын беру өте қиын, себебі мәні бойынша ұқсас ұғымдар бар немесе бір ұғым басқаларды қамтиды. Сондықтан жаһанданду анықтамасын бере отырып, біздің ойымызша, шектеу қою қажет емес. «Жаһанданду» терминін алғаш рет 1983 жылы американдық Т. Левитт "Harvard Business Review" мақаласында қолданды. Бұл ұғыммен ол трансұлттық корпорациялар өндіретін жекелеген өнімдер нарықтарын біріктіру процесін сипаттады [2].

Сонымен қатар ғылыми әдебиетте кейбір авторлар «жаһанданду» терминінің пайда болуын америкалық социолог Р. Робертсон атымен байланыстырады, ол 1985 жылы «жаһанданду» ұғымына түсінік берді. Ал 1992 жылы кітапта өз тұжырымдамасының негіздерін баяндады.

Экономикалық ғылым өзінің күш-жігерін бес бағытты зерттеуге жұмсады:

- қаржылық жаһанданду;
- жаһандық трансұлттық корпорациялардың (ТҰК) қалыптасып, нығаюы;
- экономиканың аймақтануы;
- әлемдік сауданың қарқынды дамуы және конвергенция үрдістері.

Зерттеушілер көбіне жаһандандудың (немесе экономикалық жаһандандудың) экономикалық құраушысына екпін жасайды, өйткені бүгінгі күні елдер арасындағы байланыс экономикада өте тығыз, өзара тәуелділік - қатаң, ал көпжақты үйлестіруге қажеттілік аса маңызды болып отыр.

Осыған байланысты әлемдік экономиканың «интернационализациялануы» мен «жаһандандуы» ұғымдары арасындағы айырмашылықтарды атап өтеді. Бірінші жағдайда әңгіме ұлттық мемлекеттің негізгі рөлі мен ұлттық экономикалардың салыстырмалы дербестігін сақтай отырып, экономикалық интеграция ықпалымен жекелеген ұлттық экономикалардың өзара тәуелділігін күшейту туралы болып отыр. Ал жаһанданду ұлттық экономиканың бірыңғай әлемдік экономикалық жүйенің, яғни жаһанданған экономиканың бір бөлігіне айналуына алып келеді.

Бұл мынаны білдіреді:

1) ұлттық экономикалық субъектілер қызметі ұлттық-мемлекеттік бірлестіктер шеңберінен шығады;

2) жаһандық деңгейге «жеке» экономикалық проблемалар көтеріледі - жекелеген елдердегі экономикалық ахуал мен процестердің дамуы басқа мемлекеттерге әсер етеді;

3) әлемдік экономикалық жүйе тұрақтылығының шарты ретінде түрлі мемлекеттердің ұлттық экономикалық саясатын жалпы әлемдік үйлестіру өзекті болады.

Жоғарыда айтылғандардан жаһандану өте күрделі, көпаспектілі, қарқынды дамып келе жатқан құбылыс екені түсінікті болады. Жаһандану үдерістерін зерттейтін ғылыми бағыт ретінде глобалистика аса маңызды мәнге ие болады.

Экономиканың жаһандануы - ғылыми-техникалық прогресс пен трансұлттық агенттер қызметінің кеңеюімен негізделген елдердің экономикалық, әлеуметтік-мәдени, ғылыми-техникалық, саяси-құқықтық және адамгершілік-эстетикалық өзара байланысын күшейтудің қайтымсыз эволюциялық процесі [3].

Жаһанданудың қауіп-қатерлері:

- мемлекеттік институттардың, ең алдымен бақылау және фискалдық, реттеуші ықпалының әлсіреуі жағдайында экономиканың көлеңкелі секторы артады;

- ашық экономикалық шекаралар жағдайында индустриялық дамушы елдерде тауарлар мен қызметтерді ұлттық өндірушілер сыртқы және ішкі нарықта бәсекелестікке төтеп бере алмайды;

- шетел инвестицияларының аса жоғары көлемі жағдайында ұлттық экономика инвестициялаушы елдің саяси және экономикалық шешімдеріне тәуелді болады;

- әлемдік қаржы-экономикалық жүйеде тұрақсыздық өседі: материалдық өндіріске қызмет көрсетумен байланысты емес және тек алыпсатарлық сипатқа ие қаржы ағымдары көлемінің өсуі байқалады, белгілі компаниялардың капиталдануы олардың нақты құнымен жиі сәйкес келмейді;

- халық табысының жіктелінуі нәтижесінде әлеуметтік-экономикалық тұрақсыздық, терроризм, экстремизм қатері күшейе түседі.

Жаһандану экономикалық егемендікке, экономикалық қауіпсіздікке және мемлекеттің ұлттық мүдделеріне қауіп төндіреді, демек, оған жауап ретінде кешенді шаралар жүйесін қамтамасыз ету қажет. Экономика жаһандануының қауіп-қатерін бейтараптандыру жүйесіне деген қажеттілік мемлекеттің өзінде де, халықаралық ұйымдардың үйлестірілген іс-әрекеттерінен көрінетін мемлекетаралық қатынастар деңгейінде де сезіледі.

Қазақстан социалистік жүйе мен жоспарлы экономиканың күйреуімен, нарықтық экономиканың қалыптасуымен байланысты ірі өзгерістерді бастан кешіріп, нарықтық экономикасы бар ел болып, жас мемлекет ретіндегі өзінің алғашқы жылдарын дамуда өткізді.

Сонымен қатар Қазақстанның қаржы саласында экономикадағы инфляциялық процестердің күшеюіне, банк секторының сыртқы борышының өсуіне, теңге бағамына байланысты елеулі проблемалар сақталуда.

Аталған проблемаларды шешу, ең алдымен, республиканың қаржы жүйесін дамытудың нормативтік-құқықтық базасын жетілдіру, үкіметтің тиісті ақша-кредит, бюджет

саясатын жүргізуі, экономиканың барлық салаларында еңбек өнімділігін және өнеркәсіп өнімінің бәсекеге қабілеттілігін арттыру жөнінде шаралар қабылдау арқылы мүмкін болады.

Қорытынды. Жоғарыда айтылғандар келесі ұсыныстарды жасауға мүмкіндік береді:

- ұлттық экономиканың қаржы жүйесіне кері әсерін болдырмау мақсатында жаһандану үдерістерін зерделеуде теориялық-әдістемелік зерттеулерді тереңдету;
- елдің әлемдік экономикалық рейтингте алға жылжуына ықпал ететін отандық ғылыми базалық теорияларын әзірлеу мақсатында бәсекеге қабілеттіліктің өсуінің шетелдік теориялық тұжырымдамаларын тиянақты зерделеу талап етіледі;
- елдің қаржы саясатының даму деңгейі мен серпінін бағалау үшін оны қалыптастырудың барлық негізгі деңгейлерінде қажетті ақпараттық жағдайлар жасау;
- жаһандану жағдайында бәсекеге қабілетті экономиканы қамтамасыз ету үшін қаржы жүйесін жетілдіру шараларын қалыптастыру жөніндегі жұмысты жалғастыру.

Әсері қаржы секторынан басқа да салаларды қамтып отырған жаһандық экономикалық тұрақсыздық жағдайында дамыған және дамушы мемлекеттердің отандық қаржы жүйелеріне қолдау көрсету жөніндегі күш-жігері ерекше орын алады.

Қалыптасқан жағдай көптеген елдердің үкіметтеріне өздерінің қаржы жүйелерінің құрылымына жаңаша қарауға, оларды реформалау қажеттілігін түсінуге және салыстырмалы қысқа мерзімде тиісті өзгерістерді жүзеге асыруға бірегей мүмкіндік береді.

Қаржы институттарының сенімділігін және қаржы ағындарының транспаренттілігін арттыруға мүмкіндік беретін негізгі өзгерістер бірінші кезекте қаржы ұйымдарының қызметін реттеу, қадағалау және мониторингілеу саласында жүзеге асырылуы тиіс. Сондай-ақ қаржы жүйесін заңға қарсы мақсаттарда пайдаланудың үздіксіз жетілдіріліп келе жатқан практикасына қарсы күрес жөніндегі шараларға ерекше назар аударған жөн.

Қазақстанның қаржы секторы жүйелік сипаты бар факторлардың әсерімен қалыптасып, жұмыс істейді. Әр түрлі факторлардың жиынтық әсері қаржы секторы институттары қызметінің тәжірибесі пысықталатын және бекітілетін ортаны құрады, яғни қаржы секторының экономиканың нақты секторына ықпалының бағыты мен дәрежесін және оның бәсекеге қабілеттілігін анықтайды [4].

Осыған байланысты қаржы институттары қызметінің практикасын қалыптастыруға ұзақ мерзімді әсер ететін жүйе құраушы факторларды жетілдіру мемлекеттік саясаттың басымдығы болуға тиіс.

Пайдаланылған әдебиеттер тізімі

1. Қазақстанның тұңғыш президенті Н.Ә. Назарбаевтың 2018 жылғы 5 қазандағы Қазақстан халқына Жолдауы. - [Ресми сайт]: <http://www.akorda.kz>
2. Коллонтай В.М. Эволюция западных концепций глобализации // МЭиМО. – 2009. - № 1.
3. Сагинтаева С.С. Дүние жүзілік валюта-қаржы жүйесі жаңғыруының экономикалық тұжырымдамасы. - Астана: ЖШС «ЦСЭП Консалтинг». - 2009.
4. Абдрахманова Б. Қаржы нарығының инфрақұрылымы // «Саясат». - 2010. - № 3.
5. Постфордизм: концепции, институты, практики / под ред. М. С. Ильченко, В. С. Мартьянова. — М.: Политическая энциклопедия, 2015.
6. Андропова Н.Э. Проблемы участия Российской Федерации в формировании новой финансовой архитектуры в условиях финансовой глобализации // Перестройка мировой финансовой структур: место и роль России. - М: Издательско-торговая корпорация «Дашков и К», 2016.
7. Пфаненштиль И.А. Современные процессы глобализации и геополитические последствия: социально-философское осмысление. Монография. - Красноярск: СФУ, 2013.
8. Гапоненко В.С., Лактионов В.И. Национальная безопасность как объект системного анализа // Информационный сборник по зарубежным странам и армиям. - М.: ГШ ВС РФ, 2010. - №1(134). - С. 13-26.
9. 36. Pashigan P. On the Control of Crime and Bribery // Journal of Legal Studies. Vol. 5, 2018.
10. Глинкина С., Клейнер Г. «Высветление» экономики и укрепление национальной безопасности России // Российский экономический журнал, № 5-6, 2016.
11. Мерер-Функ А. Нелегальная занятость и ее последствия для социальных систем и рынка труда Германии // Проблемы теории и практики управления, № 4, 2018 // www.ptpu.ru.
12. Тимофеев Л. Теневая экономика и налоговые потери в сельском хозяйстве: (О некоторых аспектах экономического поведения российских сельских жителей) // Вопросы экономики, № 2, 2016.
13. Султанов Т. Взаимосвязь между инфляцией, неплатежами, теневой экономикой и их влияние на динамику производства // Евразийское сообщество, № 1, 2015.
14. 38. Enste D. Shadow Economies: Size, Causes, and Consequences. // Journal of Economic Literature. Vol. 38, № 1. 2017. – P. 85-134.
15. Қазақстан Республикасының ұлттық қауіпсіздігі туралы Қазақстан Республикасының 2012 жылғы 6 қаңтардағы № 527-IV Заңы. // <http://adilet.zan.kz>

ҒТАМР 10.07.01

ЗАҢДЫЛЫҚ ПЕН ҚҰҚЫҚТЫҚ ТӘРТІПТІҢ ҚАЛЫПТАСУЫНЫҢ НЕГІЗІ

Ж.М. АМАНЖОЛ

Қ.Жұбанов атындағы Ақтөбе өңірлік университеті, Ақтөбе, Қазақстан

Андатпа. Мәселе құқықтық қатынастарда заңды қолдану тек заңгерлерге ғана емес, жалпы қоғамға керек құрал, ал заңгерлердің басты мақсаты қоғамда ұтымды, тиімді, жүйе құрастырып халық арасында орнықтыру. Ал оны, әрине, тікелей жүзеге асыру мен орындау заңдылық пен құқықтық тәртіпті қамтамасыз ететін кепілдердің дамуына байланысты. Ал кепілдер өз функцияларын атқармай, оларды әрі қарай дамытсақ, онда мемлекет ішінде заңдылық пен құқықтық тәртіп сақталмайды, құқық бұзушылықтар кең етек алып, әркім қалғанын істеп, елдің де, халықтың да берекесін ұшыратындай жағдайға дұшар еткізуі мүмкін.

Түйін сөздер: заңдылық, құқықтық тәртіп, нормативтік акті, құқық нормалары, құқықтық қатынас, құқықтық тәртіп, құқықтық қатынас.

Аннотация. Проблема в том, что применение закона в правоотношениях является необходимым инструментом не только для юристов, но и для общества в целом, и основная цель юристов - создать рациональную, эффективную систему в обществе и установить ее среди людей. И, конечно же, его непосредственная реализация и реализация зависит от выработки гарантий, обеспечивающих правопорядок. А если судебные приставы не будут выполнять свои функции и продолжать их развивать, то в стране не будет соблюдаться закон и порядок, правонарушения станут массовыми, все остальное сделают, а страна и народ будут процветать.

Ключевые слова: законность, правопорядок, регулирование, правовые нормы, правоотношения, правопорядок, правоотношения.

Annotation. The problem is that the application of the law in legal relations is a necessary tool not only for lawyers, but for society as a whole, and the main goal of lawyers is to create a rational, effective system in society and establish it among the people. And, of course, its direct implementation and implementation depends on the development of guarantees that ensure law and order. And if the bailiffs do not fulfill their functions and continue to develop them, then the rule of law and order in the country will not be observed, the offenses will become widespread, and everyone will do what is left, and the country and the people will prosper.

Key words: legality, law and order, regulation, legal norms, legal relations, legal order, legal relations

Заңдылықтың қалыптасуына байланысты заң әдебиеттерінде екі көзқарас қалыптасқан. Бір авторлар заңдылықтың барлық кезде бірдей болмағандығын, яғни қоғамның ұстанымдары мен құндылықтарына байланысты өзгеріп отырғанын тілге тиек етеді. Мысалы ертеде құлдық сана үстем болғандықтан, адамдардың құқықтары бұзылған, сондықтан заңдылық болмаған. Ал басқа да ғалымдар заңдылықтың мемлекет пен құқық болғанда өмір сүретіндігі, себебі қоғамда, мемлекетте заңдардың орындалуын жақталатындығын дәлелдеп келеді [1, 18 б].

Заңдылық ол заңдарды іске асыру процесі, қоғам өмірінің әлеуметтік жағдайы, яғни азаматтық қоғам бейнесі, онда құқықтық қатынастардың субъектілері өздеріне заңмен берілген құқық пен міндетті еркін іске асыра алады. Заңдылық қоғам өмірінде құқықтық тәртіптің алғышарты, ол құқық нормаларына сай келеді. Басқа сөзбен айтқанда, заңдылықтың үстемдігі арқасында қоғамда құқықтық тәртіп құрылады, оның мақсаты қоғамдық қатынастарды реттеу, әділеттілік орнату болып табылады.

Құқықтық тәртіп – құқық нормаларында белгіленген жүріс-тұрыс ережелеріне сай әрекет ету, барлық құқық субъектілерінің дәл және толық орындауы нәтижесінде белгіленетін қоғамдық қатынастардың жүйесі. Құқықтық тәртіп, біздің эрамыздағы азаматтық қоғамның анық негізін құрайды. Қоғамдағы құқықтық тәртіптің сапасы және деңгейі, көп жағдайда барлық қоғам мүшелерінің құқыққа сай мінез-құлығымен белгіленеді. Құқықтық тәртіптің бірқалыпты және нәтижелі болуы үшін экономика қызмет жасайды, ал заң шығару, атқару, сот биліктері қоғам ішінде орын алған қателер мен олқылықтардың жұмыстарымен айналысады. Осылайша қоғам үйлесімділікке қол жеткізеді, қоғамдық және жеке ұйымдардың қызметтерінде белсенділік пайда болып, адамның еркін дамуына кепілдік болады, олардың материалдық және рухани қажеттілігі толық реттеледі [2].

Құқықтық тәртіпті орнатуға қоғамдық қатынастарды реттейтін барлық институттар ат салысады. Олардың өзара іс қимылы қоғамдық тәртіптің негізін құрайды. Құқықтық тәртіпті жүзеге асырушы механизмдері келесідей:

- Құқық нормалары – құқықтық тәртіптің нормативтік алғышарты, құқықтық механизмінің жүйесін, тәртібін, орындалу кезектілігін жасайтын заңды иммунитеті бар анықтама.

- Құқықтық қатынас – құқықтық реттеу тәртібінің, орындалу кезектілігін түсіндіретін заңды иммунитеті бар анықтаманы қолдана отырып субъектілер арасында орын алатын процесстердің жиынтығы, заң шығарушымен белгіленген құқықтық тәртіп. Осы кезеңде, құқықтық реттеу механизміне қосылатын заңдылық, ол субъектілер арасындағы мүмкін болатын және міндетті тәртіптеріне кепілдік ретінде де қызметін атқарады.

- Құқық нормаларында белгіленген құқықтар мен міндеттілікті іске асыру процесстері құқықтық тәртіптің алғышарттары болып табылады. Заңдылық режиміне байланысты құқықтық қатынастардың субъектілерінің құқықтары және міндеттері олардың санасына сіңеді [3, 218 б].

Заңдылық пен құқықтық тәртіптің қалыптасуы

Құқықтық тәртіптің негізгі тетігі субъектілерінің құқықтық қатынасқа түскендегі сәті құрайды, олар құқық нормаларымен бекітілген және құқықтық реттеу механизмі орныққан.

Құқықтық тәртіптің құрамы – қоғамдық қатынастардың бірлік және бір мезгілде құқық пен реттелген, сонымен қатар субъектілерінің құқық қолданудағы салалық мазмұндарының ерекшеліктеріне байланысты бөлінуі. Құқықтық тәртіп өз кезегінде конституциялық, әкімшілік, қаржылық, жер, отбасылық, және басқа да қоғамдық қатынастардың қолданылу сферасына қарай түрлерін және соған сай құқық нормаларымен реттелуін қосып алады. Құқықтық процесс жағынан іске асырылған құқық жүйесін құқықтық тәртіп деп айтамыз. Соған байланысты салаға қосымша және құқық институттарымен реттелген, одан көбірек топтар қатынасы жатады. Құқықтық тәртіптің тағы бір ерекшелігі, қоғамдық қатынастардың арнайы жүйесі ретінде қолданылуы, ол құқық нормалары негізінде құралады, жүйеленеді және соның қоғам алдындағы иммунитетіне байланысты мемлекетпен қорғалады. Сондықтан, қоғамдағы орын алып жатқан барлық қатынастар құқықтық тәртіппен қамтылмайды. Яғни, қоғамдық қатынастардың белгілі бір бөлігі құқықтық реттеуді қажет етпейді. Мысалы, олар әртүрлі қоғамдық ұйымдар нормаларында және моральдік нормалар аясында басқа құқықтық емес нормативті реттеулерде кездесуі мүмкін. Осы ойды қорытындылайтын болсақ, құқықтық тәртіп, жалпы қоғамдық қатынастар жүйесінің бір бөлігін ғана құрайды, ол нормативті реттеудің әсерімен жүзеге асырылады [4, 61 б].

Құқықтық тәртіп пен заңдылық мағынасын ашып алдық, енді оларды қамтамасыз ету кепілдері мен әдістеріне көңіл бөлейік. Заңдылықты қамтамасыз ету тікелей екі жүйеге байланысты жүзеге асады:

- заңда бекітілген нормалардың азаматтың мүддесіне нақты сәйкес келуі;
- азаматтардың құқықтық санасы, яғни тұлғалардың құқық қолдану кезінде нормаларға сай әрекет етуі [5, 582 б].
- Заңдылықпен құқықтық тәртіптің кепілдігіне құқық нормаларында бекітілген қоғамдық қатынастар және мемлекеттің осы құбылыстарды үйлестіру барысындағы ұйымдастырған арнайы шаралары жатады. Олар заңдылықтың ережеге сай режимін және құқықтық тәртіптің бірқалыптылығын қамтамасыз етеді.

Кепілдік ету мәселесі айтуға оңай болғанымен әрқашан іс жүзінде қолданылуы қиын болған, себебі заңдылық идеясын ғылыми зерттеулер шеңберінен алып азаматтардың, қоғам мен мемлекеттің қызметінің практикалық тұрғыдан жүзеге асыру деген сөз. Құқықтық тәртіп пен заңдылық кепілдері бізге ең алдымен мемлекет ішінде құқық бұзушылықтармен күресіп түп тамырымен жойып, барлық мәселені заң негізінде шешіп, демократиялық, құқықтық мемлекет орнату үшін қажет. Бірақ осы заңдылық пен құқықтық тәртіп кепілдіктері негізінде заң ғалымдарының бірнеше пікірі қалыптасқан. Мысалы Дмитриев заңдылықтың кепілдерін екіге бөліп қарастырған: а) сананың қалыптасуы; ә) ұйымдастырушылық жұмыс.

Ұйымдастырушылық жұмысқа – экономикалық, саяси, құқықтық, мәдени кепілдіктерді кіргізуге болады. Тағы бір ғалымдардың пікірі бойынша заңдылықтың кепілдіктерін жалпы және арнайы құралдар деп екіге бөлген. Құқықтық кепілдікті арнайы құралдар қатарына жатқызады және олар өзара бірдей қалыптасады [6, 4 б].

Алғашқыда кезеңде басты мәселе санада деген пікір болды және уақыт өте келе экономикалық кепіл қажет бола бастады. Кейін саяси жүйедегі олқылықтар мен қайта құрулар проблемалар туғызды, заңдар жүйесіне жетелеп көңіл бөліне бастады. Сонан соң және ең бастысы заңдарды орындаудың ұйымдастырушылық шаралары, яғни атқару сферасына бір қалыпты жүйелендіру қажет бола бастады. Өйткені құқықтық тәртіп пен заңдылықтың кепілдерін орнықтыру, бақылау және жүзеге асыру үшін әр арнаға жете мән беріліп, зерттеп зерделену қажет. Ия, барлық кепілдер бір-біріне басты мақсатын орындай алмайды, сондықтан осы құбылыстардың қоғам арасында кезектілігі мен тәртібін санаға кіргізу арқылы мәселе шешіледі.

Құқықтық тәртіп пен заңдылықты жүзеге асыратын авторларының бірі және осыған кепілдік беретін басты институт, сонымен қатар барша әлемдік практикада және мемлекет теориясына танымал, саяси ұйымдасқан қоғамда жоғары деп саналатын және мемлекеттік ішкі және сыртқы саясаттағы қызметін жүзеге асыруға жаралған мемлекеттіліктің негізгі феномені – мемлекеттік билік. Мемлекеттік биліктің мықтылығы оның әскерімен емес, жұмыс істеу механизмімен анықталады. Мықты мемлекеттік билік – құқықтық нормалардың орындалуын қамтамасыз ете алатын, қоғамда мойындалған және тұрақты билік. Мемлекеттің жұмысын заң негізінде іске асыртып ұйым ретіндегі ойлар, адамзаттың өркениетті дамуындағы алғашқы кезеңдерде пайда бола бастаған. Ертедегі ғалымдар құқық пен мемлекеттік биліктің арасындағы қарым – қатынасты көрсетуге талаптанғандығы сол кездің еңбектерінен байқауға болады. Олардың сондағы мақсаттары сол дәуірдегі қоғамды қамтамасыз ететін қатынастарды болжау және жүйелендіріп бір ізділік пен тәртіпке келтіру болатын. Мемлекеттік билік мезгілде құқықпен тежеледі құқықты мойындайды және бір мезгілде құқықпен тежелуі, ертедегі ғалымдардың ойынша, ең адал мемлекеттікке жатады. Аристотельдің айтуы бойынша «Заңның күші жоқ жерде мемлекеттік құрылым нысаны жоқ». Цицеронның айтуы бойынша «халықтың жұмысы», құқықтық араласу және «жалпы құқықтық тәртіп». Ертедегі Римнің және Грецияның мемлекеттік құқықтық институттары, идеялары, құқықтық мемлекеттер туралы кейінгі прогрессивтік ілімдердің аяғынан тұруына, дамуына белгілі бір әсерін тигізеді [7, 14 б].

Заңдылық пен құқықтық тәртіптің белгілері

Заңдылық тұрғысынан алып қарағанда да мемлекеттік билік қоғам мен мемлекеттің басты заңы болып табылатын Конституцияда бекітілген негізгі конституциялық – құқықтық институт [8, 215 б].

Осыған байланысты Қазақстан Республикасы Конституциясының 3-бабының 1 және 2 – тармақтары: «Мемлекеттік биліктің бірден-бір бастауы халық. Халық билікті тікелей республикалық референдум және еркін сайлау арқылы жүзеге асырады, сондай ақ өз билігін жүзеге асыруды мемлекеттік органдарға береді» деп бекітілген [9, 431 б]. Мемлекетің билік кепілі – халық таңдауы, өйткені халық өз еркі мен мүдделерін саяси және өз құқықтары мен міндеттерін толыққанды жүзеге асыра алады. Сондықтан мемлекеттік билік Қазақстан халқының және оның егемендігінің жалпылама негізі.

Қазақстан Республикасының ата заңының 3-бабының 3-тармағында «Қазақстан Республикасында билікті ешкім де иемденіп кете алмайды. Билікті иемденіп кетушілік заң бойынша қудаланады» деп жазылғаны барлығымызға мәлім [10,276]. Яғни, тек Конституция мен заң ғана бекіткен тәртіппен құрылып, белгілі бір өкілеттіліктерге ие лауазымды тұлғалар мен органдардың ғана билігін халық таниды. Мемлекеттік билік егемендігі өз кезегінде халықтың еркіне тәуелді екені конституцияда көрсетілген.

ҚР-дағы мемлекеттік билік органдарының біртұтас жүйесі оның горизонтальды түрде тармақтарға бөліну қағидасына, сонымен қоса вертикальды түрде әртүрлі мемлекеттік билік органдары арасында өзара өкілеттерді бөлісуге негізделеді. Конституция әрбір мемлекеттік органның өзіне ғана тән өкілеттері мен мемлекеттік органдардың өз арасындағы қарым-қатынас негіздерін бекітеді. Атқарушы билікке тән биліктің вертикальды түрде бөліну қағидасын іске асыра отырып, Конституция билікті иеленетін субъектілердің жүйесін құрайды. Әрбір билік органы өзіне қарасты мәселе бойынша өкілеттерін жүзеге асыру арқылы тұтастай мемлекеттік биліктің жүзеге асыруына әсер етеді. Мемлекеттік билік жүйесін ұйымдастырудың аталмыш тәсілі ресейлік құқық ғылымында үлкен қолдауға ие болып отыр. Мемлекеттік биліктің біртұтастығы концепциясына қатысты біржақты пікірге байланысты, құқықтық әдебиетте бұл концепцияны үш түрлі аспектісі алға қойылады: қоғамда үстемдік ететін әлеуметтік топтардың тұтастық табиғатына туындайтын биліктің әлеуметтік тұтастығы; қоғамды бірлесіп басқару қажеттілігінен туындайтын, барлық мемлекеттік органдардың мақсаттары мен қызмет бағыттарының тұтастығы, биліктің тармақтарға бөліну қағидасын жоққа шығарып, мемлекеттегі бүкіл билікті белгілі бір орган немесе лауазымды тұлғаға жинақтап беретін ұйымдық – құқықтық тұтастық [11, 2 б].

Қазақстан Республикасында мемлекеттің биліктің әлеуметтік бірегейлігі халық егемендігі – қазақстандық халықтың өзін-өзі билеу жағдайына негізделеді. Конституция халықты мемлекеттік биліктің бірден-бір қайнар көзі деп бекіткендіктен, тек халық мемлекеттік егемендіктің жаратушысы және тасушысы болып табылады. Сондай-ақ, халықтың еркі ғана мемлекеттік билікті жаратады. Халық республикасындағы барлық билік тармақтарының негізін бекітеді және қызметін бағыттайды. Мемлекеттегі барлық органдардың мақсаты мен қызметінің бағыттары биліктің әлеуметтік тұтастығына негізделеді. ҚР-ын демократиялық, құқықтық, зайырлы және әлеуметтік мемлекет деп орыңқыратын, республика қызметінің түбегейлі қағидаларын бекітуші Конституция ережелері мемлекеттегі барлық органдардың мемлекеттік саясатының басты түйткілдерін шешуде бір бағытты ұсынуын міндеттейді. Осы орайда, атап өту қажет, құқықтық әдебиетте мемлекеттік билік органдарының басты мақсаты мен қызметінің бағыттары тұтас болу мәселесіне баса көңіл бөлінеді. Өйткені, онсыз қоғамды басқарудағы бірізділікке қол жеткізу мүмкін емес. Мемлекеттік биліктің біртұтастығына байланысты жоғарыда аталған жағдайлармен салыстырғанда, биліктің ұйымдық-құқықтық тұтастығы идеясы авторитарлы сипат алады. Оның іс жүзінде асуы мәжбүрлеу, күшейту шараларын мемлекеттік басқару ісінде кеңінен қолдануға әкеледі. Кеңестік одақ тәжірибесі көрсеткендей, бір ғана мемлекеттік органның тұрақты үстем болуына негізделген мемлекеттік биліктің біртұтастығы концепциясы (халық депутаттарының кеңестері келбетінде) демократиялық мемлекеттік құрылым қағидаларымен сыйыспайды. Бұл орайда, қазіргі конституционалистердің пікірі өзінің әділдігімен көзге түседі. Олардың пайымдауы бойынша, бүкіл мемлекеттік билікті бір ғана органның қолына шоғырландыратын биліктің біртұтастығы идеясына ұтымды емес.

Қорытындылай болсам, біртұтас мемлекеттік билікті заң шығарушы, атқарушы және сот тармақтарына бөлу қағидасы негіздеп жүзеге асыру идеясы үлкен демократиялық потенциалды дәлелдейді деп айта аламыз. Барлық билік тармақтары мемлекеттің мақсаты мен алға қойған міндеттерін жүзеге асыру бағытындағы өзара келісіп қимыл жасап, бір-бірін тежеп отыруға адам, оның құқықтары мен бостандықтары қымбат қазына деп Қазақстан Республикасын демократиялық, құқықтық, зайырлы және әлеуметтік етіп орнықтыру мақсатын көздейді. Сонымен қатар, заңдылықтың және құқықтық тәртіптің кепілдігіне, қоғамның басқа барлық саяси жүйесінің бөліктері – саяси партиялар, әртүрлі қоғамдық бірлестіктер, еңбек ұжымдары, қозғалыстар жатады.

Енді, оның Қазақстанда қалыптасуына көңіл бөлейік. 1995 жылы Қазақстан саяси жүйені одан әрі либерализациялау қадамын жасады. 1995 жылғы 30 тамызда өткен Бүкілхалықтық референдумда еліміздің жаңа Конституциясы қабылданып, президенттік

Республика құру бағытының пайдаланылуы, парламенттің құрылуы еліміздегі партиялық құрылыстың өркендеуіне ықпалын тигізді. 1995 жылғы Конституция ережелерін дамыту жолында 1996 жылғы 31 мамырда Қазақстан Республикасының «Қоғамдық бірлестіктер туралы» және 1996 жылы 2 шілдеде «Саяси партиялар туралы» заңдары қабылданды. Дәл осы заңдарды саяси партиялардың конституциялық – құқықтық институты өзінің толық бейнесін тауып, нақтыланды. Атап айтқанда, алғаш рет «саяси партия» ұғымының анықтамасын тұжырымдады. «Саяси партиялар туралы» заңды саяси партиялар құру, олардың қызметі, қайта ұйымдастырылуы мен таратылуынан, мемлекеттік институттармен ықпалдасуының негіздері толық көрсетілді. 14-бапта құқықтар мен міндеттер жиынтығы арқылы партиялардың құқықтық мәртебесі белгіленді. Жаңа ғасырда саяси партияларды құқықтық институтқа айналдыру процесі одан әрі жалғасты. «Қазақстан -2030» даму стратегиясын жүзеге асыру мақсатында ҚР Президентінің 2001 жылғы 4 желтоқсанындағы Жарлығымен бекітілген Қазақстанның 2010 жылға дейін дамуының стратегиялық жоспарында партиялық заңнаманы жетілдірудің негізгі бағыттары нақты көрсетілді. Атап айтқанда, көп партиялық жүйе құру үшін жағдай жасау қажеттігі көрсетілді.

Алайда бізде партия институты ұйымдасу жағынан, идеология жағынан болсын әлі әлсіз билік органдарында түрлі әлеуметтік топтардың мүддесін көздемеді. Соңғы сайлауда депутаттар өз кандидатурасын партия қоғамдық бірлестіктердің атынан емес, тәуелсіз кандидаттар ретінде тіркеледі. Саяси партиялар облыстарда халықпен жұмыс жүргізіп, өз ұйымдарына мүше болып кіруге шақырғанымен, халықтың сенімі әлі де аз. Барлық партиялардың бағдарламалары ұқсас, бүкіл халықтың мүддесін көздейді. Біздегі партиялардың әлеуметтік базасы жоқ. Кейбір партиялардың мақсаты өз өкілдерін мемлекеттік билік органдарына өткізіп, үкімет пен оның шешімдеріне бақылау орнату. Көбінесе, өздерін тек сайлау кезінде көрсетіп, оған дейінгі ұйымдастырушылық және идеология жұмыстары өте төменгі деңгейде.

Саясаттанушы Қымбат Искакова саяси партияларды былай бөледі: Бірінші, билікті жақтаушылар, билік органдарының жүргізген қандай да болсын шараларын үнемі жақтайды, ашық түрде оған қосылып, алдында тұрып саяси – биліктік жүйеге не жағымды, не жағымсыз қарамайды.; тек нейтральді бағытты ұстанады. Үшіншілері, тиісінше оппозициялы, яғни билік органдарының қызметіне сын айтады, бірақ егер де Үкіметте немесе онымен қызмет атқарса, демократиялық және нарықтық реформалар арқылы елдегі жағдайды шеше алатынына кәміл сенеді. Алайда, бізде мықты оппозиция жоқ. Дж. Сарторидің теориясы бойынша, Қазақстанда болашақтағы екі векторға көңіл бөлінеді.: а) көппартиялы қоғам құру, онда екі партия даминатты болады; б) тек екі блоктік партиялық

жүйе. Бірақ оған жету үшін әлі көп уақыт керек. «Азат» қозғалысы төрағасының орынбасары Дос Көшімовтың айтуы бойынша: «Заңды мемлекетте өмір сүру үшін жақсы заң шығару жеткіліксіз. Сол заңға бағынатын адамдар мен заңның әр әрпін бақылап отыратын мемлекеттік жүйе керек» [12, 248 б]. Демек, елімізде заңсыздық пен бассыздыққа жол бермес үшін, биліктің толықтығын, азаматтардың қоғамдық қатынастарын, бостандығын қалтықсыз қамтамасыз ету үшін саяси жүйемізді күшейтуге тырысайық. Экономикалық кепілдіктер қоғамның экономикалық дамуының жағдайы; шаруашылық жүйесі ұйымдастырылуы және т.б. жағдайлар заңдылықты қамтамасыз етудің мұндағы факторлары мыналар болып табылады: бүкіл шаруашылық құрылымының бірлескен қызметі; еңбек өнімінің тұрақты жоғарылауы; тұрақты ақша жүйесі т.б. Осы факторлардың бұзылуы, өндірістің құлдырауы, шаруашылық байланыстардың үзілуін бағалардың өсуі қоғамдағы әлеуметтік жағдайды шиеленстіріп, анархияға әкеліп, қылмыстардың көбейуіне септігін тигізеді. Қазақстан Республикасы үшін де нарық экономикасына өту процесі көп ретте ауыртпалықта болады.

Экономикалық реформаларды жүзеге асыру; КСРО-ның ыдырауы және Қазақстан экономикасының әлемдік экономикалық қатынастар жүйесіне кіруі өндіріс көлемдерінің елеулі түрде төмендеуіне әрі осының салдары ретінде - әлеуметтік ахуалдың объективті түрде төмендеуіне әсер етпей қайталады. Технологиялық тұрғыда артта қалған және қуатты мол қажет ететін өндірістердің ауқымды бөлігі, даярланбаған және шаруашылық жүргізудің жаңа жағдайларын игере алмаған менеджмент – бәсекеге қабілетсіздікке және көптеген кәсіпорындардың тұрып қалуына, дәстүрлі өткізу рыноктарын жоғалтуға, төлемсіздіктер мен өндірістің құлдырауына алып келген негізгі факторлар, міне осылар. Реформалар салмағы барша халықтың иығына түсті, қиындықты бәрі де бастан өткізді, жұмыссыздық көп адамды қамтып, қылмыстар саны көбейе түсті. Алдыңғы төрт жыл ішінде (2014-2017 жж.) Республикада ашылмаған қылмыстың саны 93488-ге дейін жеткен, яғни шамамен, жыл сайын осы кезең ішінде сонша қылмыс босалып отырған. Оның ішінде 70 мыңы ауыр және өте ауыр қылмыстарға жатады. Атап айтқанда, 258 қасақана өлтіру дерегі ашылмаған. Бұл көрсеткіштер көңілде қауіп оятады, өйткені қылмыстық бой көрсетулер азаматтардың конституциялық құқықтарының және Конституциямен қолданылған қоғамдағы тәртіптің бұзылуына тікелей әкеп соқтырады. Сондықтан, қазіргі кезде мемлекет тарапынан бұған қарсы әртүрлі шаралар қолданылып келеді.

Біздің салауатты экономикалық өрлеу стратегиямыз мықты нарықтық экономикаға, мемлекеттің белсенді рөліне және айтарлықтай шетел инвестицияларын тартуға негізделеді. Нарықтық экономиканы ел үшін тиімді құқықтық нысан шарт болып билеуші мен бағыныштының арасындағы бұйрықтық қатынастарға емес, тараптардың демократиялық теңдігіне ерікті түрде еркін білдіруіне, келісімге келуіне байланысты қалыптасады [13, 24 б].

Яғни, демократиялық қоғамдағы шаруашылықтың құқықтық нысанын негізгі – бұйрық пен тыйым салу емес, шарт жасау мен кәсіпкерлік болуы қажет. Нағыз азаматтық қоғамда экономиканы реттеу үшін әкімшілдік – бұйрықтық әдіс емес, басқа да қатынастар керек. Әкімшілдік тұрғыдан реттеуде ең алдымен экономика саласындағы қатынастарға қажет тараптардың тең құқықтылығының жоқтығы, бұйрық пен тыйым салу туындайды.

Мемлекеттік рөлі үстем сонымен қоса құқықтық реттеу: «рұқсат етілмегеннің бәріне тыйым салынады» нысаны бойынша жүргізіледі. Ал шарттық, керісінше «Тыйым салынбағанның бәріне рұқсат етіледі» принципі басшылыққа алынады. Мұндай қоғам еркін, нарықтық деп аталынады. Нарықтық еркін қоғамда негізгі меншік түрі жеке меншік болады. Шаруашылықтың осы нысанының тарихи анализі еркін кәсіпкерлік ресурстарды тиімді бөлуге, капиталды жаңартуға, сөйтіп құқықтық тәртіпті күшейтетінін дәлелдеп отыр. Л.Мизестің айтуы бойынша, «жеке меншік өркениетінің және материалдық дамудың қажетті реквизиті» [14, 213 б]. Бүгінгі таңда бұл конституциялық құқықтар заңдардың нақты нормаларында көрініс тауып, адамдардың күнделікті өмірінен берік орын алады.

Кемел келешегіміздің кепілі – Конституцияның 26 – бабының 4-тармағы: «Әркімнің кәсіпкерлік қызмет еркіндігіне, өз мүлкін кез-келген заңды кәсіпкерлік қызмет үшін еркін пайдалануға құқығы бар»; ал осы баптың 2 тармағы: «Меншік, оның ішінде мұрагерлік құқығына заңмен кепілдік беріледі» делінген. Заңды жеке меншігі бар адам ғана шын мәніде ерікті. Еліміздің заңдары мұндай жағдай туғызып отыр. Жалпы алғанда, азаматтық заңдар меншікке қол сұқпайшылықты және тауар ақша қатынастарына қатысушылар қызметінің еркіндігін қорғауы тиіс. Бұл үшін бірінші кезекте меншік құқығын, мүлктік және міндеттілік құқық институттарын одан әрі дамыту, жеке адам мен қоғам мүдделерінің барынша үйлесуінің, құқықты оның әлеуметтік мақсатына сай пайдаланудың негізінде жеке құқықтық қатынастардың динамикалық базасын жетілдіру қажет. Меншіктің жеке нысанындағы кәсіпорындарда 4,7 миллион адам жұмыс істейді, бұл экономикада жалпы еңбекпен қамтылғандардың пайызын құрайды. Олар жүздеген миллион теңгенің өнімін өндіріп, қызметін көрсетеді [15, 265 б].

Пайдаланылған әдебиеттер тізімі

1. Жұмағалиев Е.Ж. Заңдылық пен әділдікке құштарлық. – Алматы: Жеті Жарғы, 2011.- 18 бет.
2. Қазақстан Республикасының Конституциясы, 1995 ж., 30 тамыз.
3. Алексеев С.С. Общая теория государства и права. – М., 1999. – С.218 (кітап)

4. Қазақстан Республикасының сот жүйесі мен судьялар мәртебесі туралы: Қазақстан Республикасының Конституциялық 2000 жылғы 25 желтоқсандағы N 132 Заңы = О судебной системе и статусе судей Республики Казахстан: Конституционный Закон РК: научное издание. - Алматы: Жеті жарғы, 2001. - 61 б.
5. Матузов Н.И. Мемлекет және құқық теориясы/Н.И. Матузов, А.В. Малько. Алматы : АйСан-Пресс, 2016. - 582 б.
6. Айтхожин К. Конституция бекіткен мемлекеттік биліктің біртұтастығы// Заң газеті, 2002, №4, 4 бет.
7. Көшім Д. Көппартиялық жүйенің көптігі// Ақиқат, 2004, №1, 14 б.
8. Қазіргі кезеңдегі құқықтық мемлекет және адам құқығы: ғылыми еңбектер жинағы; құраст. А.В. Турлаев. - Қарағанды: Tengri, 2015. - 215 б.
9. Қазақстан Республикасының қаржы құқығы: оқу құралы / С.С. Капсаямова, А.М. Тасова, М.Г. Хамзина. - Алматы: Эверо, 2014. - 431 б.
10. Каженова А. Защита собственности – дело государственное// Вестник Мин. Юстиции, 1996, №9, С.27.
11. Назарбаев Н.А. Басты міндет – экономиканы өркендету арқылы халықтың тұрмысын жақсарту// Егеменді Қазақстан, 2003, №318, 2бет.
12. Қазіргі кезеңдегі құқықтық мемлекет және азаматтық қоғам / Қарағанды мемлекеттік ун-ті; құраст. А.В. Турлаев. - Қарағанды: TENGRI, 2015. - 248 б.
13. Құдайқұлов М. Адамдық қасиеттің ең негізгісі не: қабілет пе, білімдік пе, мамандық па?// Ақиқат, 1993, №10, 24 бет.
14. Егеменді Қазақстанда құқықтық және саяси жүйенің дамуы: сб. науч. тр. / Қарағанды мемлекеттік ун-ті; рец.: М.Н. Абдикеев, А.Т. Кабжанов. - Қарағанды: ГЛАСИР, 2011. - 213б.
15. Мемлекет және құқық теориясы: оқу құралы / У.Ш. Шапақ, Ж.Р. Темірбеков, С.Т. Молдабекова. - Астана: Форма плюс, 2015. - 265 б.

ҒТАМР 10.07.01

ҚОҒАМДЫҚ САЯСИ ЖҮЙЕНІ ЖАҢҒЫРТУ ЖӘНЕ ҚҰҚЫҚТЫҚ МЕМЛЕКЕТТІҢ НЕГІЗДЕРІН ҚАЛЫПТАСТЫРУ

Е.И. ИСИБАЕВА, А.С. ТУКЕШОВА

Қ.Жұбанов атындағы Ақтөбе өңірлік университеті, Ақтөбе, Қазақстан

Аңдатпа. Қоғамның саяси жүйесін жаңғырту - ол белгілі бір жағдайлардағы саяси қызметтерді атқарушы үкіметтік және мемлекеттік емес әлеуметтік топтардың жүйесі арқылы айқындалады. Сыртқы және ішкі

саясаттың жүзеге асуын қамтамасыз ететін, әлеуметтік топтардың мүдделерін қалыптастыратын, қорғайтын бұл саяси жүйе ұғымы. Қазіргі таңда біздің мемлекетіміз, жалпы қоғамымыз өз дамуының түбегейлі жаңа сатысында. Мемлекеттігіміздің, тәуелсіздігіміздің негізін қалап, қуатты нарықтық экономика құрған соң алдымызға өмір сапасы жоғары, бәсекеге лайықты ең дамыған елдер қатарына қосылу міндеті тұр. Бүгінгі күн тәртібіндегі ең басты міндеттердің бірі ретінде саяси саланы реформалау. Демократия - әлемнің өркениетті елдерінің таңдауы, яғни біздің де таңдауымыз. Тепе-тең әрі демократиялық саяси жүйе ғана Қазақстанды модернизациялау жөніндегі міндеттерді орындай алады деген ойдамыз.

Түйін сөздер: Саяси жүйе, ел, мемлекет, мемлекеттік құрылым, саяси жаңғырту, құқықтық мемлекет.

Аннотация. Модернизация политической системы общества осуществляется через систему правительственных и негосударственных социальных групп, выполняющих в определенных условиях политические функции. Понятие политической системы означает обеспечение реализации внешней и внутренней политики, формирующей и защищающей интересы социальных групп. В настоящее время наше государство, общество в целом находится на принципиально новой стадии своего развития. После основания нашей государственности, независимости и создания мощной рыночной экономики перед нами стоит задача войти в число наиболее развитых и конкурентоспособных стран с высоким качеством жизни. Одной из главных задач сегодняшней повестки дня является реформирование политической сферы. Демократия - выбор цивилизованных стран мира, т.е. и наш выбор. Мы полагаем, что только сбалансированная и демократическая политическая система сможет выполнять задачи по модернизации Казахстана.

Ключевые слова: Политическая система, страна, государство, государственное устройство, политическая модернизация, правовое государство.

Annotation. Modernization of the political system of society - it is determined by a system of government and non-state social groups performing political activities under certain conditions. This is the concept of a political system that ensures the implementation of foreign and domestic policy, forms and protects the interests of social groups. Today, our state, our society as a whole, is at a fundamentally new stage of its development. After laying the foundations of our statehood, independence and creating a strong market economy, we have a task to become one of the most developed countries with a high quality of life and a competitive one. One of the main tasks on today's agenda is the reform of the political sphere. Democracy is the choice of civilized countries of the world, that is, our choice. We believe that only a balanced and Democratic political system can fulfill the tasks of modernization of Kazakhstan.

Key words: Political system, Country, State, state structure, political modernization, legal state ,

Қазақстанның саяси стратегиясы ұлттық және халықаралық қауіпсіздікті қамтамасыз етудің негізі болып табылады. Жоғарғы заңды күші бар, өзінің саяси және экономикалық жүйесін басқаратын, мемлекеттік органдар, сот, әкімшілік, сайлау жүйесі, азаматтардың негізгі құқықтары, міндеттері мен еркіндіктерін ұйымдастыру мен жүзеге асыру қағидаларын белгілейтін негізгі заң - 30 тамызда республикалық референдумда қабылданған Қазақстан Республикасының Конституциясы. 1995 жылғы 7 қазандағы № 284-І Қазақстан Республикасының Заңымен, сондай-ақ 2007 жылғы 21 мамырдағы № 254-ІІІ өзгертулерімен және толықтыруларымен толықтырылды. Қазақстан Республикасының Конституциясы тұрақтандырушы рөл атқарады, қарама-қайшылықтарды шешуге және қоғамды жаңартуға ықпал етеді, құндылықтарды қайта бағалауды ынталандырады, жаңа мемлекеттік

құрылымдардың кристалдану сәтін жеделдетеді және ұлттық және халықаралық қауіпсіздікті қамтамасыз етудегі маңызды фактор болып табылады. Тұңғыш Президентіміздің Қазақстан халқына «Қазақстан экономикалық, әлеуметтік және саяси жедел жаңару жолында» Жолдауында: «Біздің ортақ жетістіктеріміз саяси жүйені одан әрі жаңғырту және демократияны дамыту бойынша жүйелі көп векторлы жұмысқа өтуге мүмкіндік береді». Жолдауда айтылғандай, саяси жаңғырту мемлекеттік, саяси және әлеуметтік институттарды реформалауға бірыңғай, тұтас тәсіл болып табылады. Бұл көзқарастың мәні Батыс демократиясының дәстүрлері мен қағидаттарына және Оңтүстік-Шығыс Азияның алдыңғы қатарлы мемлекеттерінің тәжірибесіне, біздің көпұлтты және көпконфессиялы халықтардың дәстүрлеріне сәйкес Қазақстанның одан әрі демократизациясы. Қазақстан Республикасының саяси жаңғыртылуы - саяси жүйенің қазіргі заманға сай өзгеруі, әлеуметтік үдерістерді демократияландыру, халықтың үкіметке қатысуы, сондай-ақ азаматтық қоғамды қалыптастырудағы қоғамдық-саяси өзгерістер. Саяси жаңғырту - заңмен кепілдендірілген және практикалық саяси қатынастардың динамикасына енгізілген саяси субъектілер қызметінің барлық кешенін жетілдірудің кешенді және үздіксіз процесі [1,16]. Саяси жаңғырту үдерісінің қажеттілігі халықаралық қатынастардың жаһандану тенденциясымен байланысты.

Көптеген елдер саяси жүйені демократияландыру жолына кірді және оның жаңаруының түрлі кезеңдерінде. Әрине, әр ел өзінің жеке саяси тарихын, өз дәстүрлерін, саяси мәдениетін және ұлттық ерекшеліктерін бар. Қазақстан тек қана саяси жаңғыртудың және әлеуметтік қатынастардың трансформациясының ұзақ жолымен кездеседі. Саяси жүйелерді трансформациялаудың жинақталған тәжірибесі саяси жүйенің тұрақты өзгеруінің дұрыстығын мұқият талдауға мүмкіндік береді. Қазақстан Республикасының Конституциясы тұтастай заманауи қазақстандық қоғам дамуының үдерісіне және динамикасына сәйкес келетінін және мемлекеттің жұмыс істеуі тұрақтылығын қамтамасыз ететін және сыртқы және ішкі әсерге жауап беретін икемді саяси жүйеге ықпал ететінін атап өткен жөн. Сонымен қатар, демократиялық басқарудың қарапайым қабілеті талап етілмейді, бірақ демократияны қалыптастыруға қабілетті және онда өмір сүруге қабілетті саяси мінез-құлықтың нақты мәдениетін үйрену. Демек, Конституцияны жаңғырту үдерісі сөзсіз, себебі қазіргі заманғы саяси процестердің серпінділігі - әлеуметтік дамудың басым бағыттары және қазақстандық қоғамның прогресі. Қазіргі заманғы саяси процестердің динамизмі қазіргі заманғы лидерлердің қалыптасуының маңызды рөлімен анықталады. Халықаралық қатынастар мен жаһандану жағдайында әлемдегі көшбасшылықты дамытудағы жаңа үрдістер байқалады. Ұлттық көшбасшылар жаһандық проблемаларды елеусіз қалдыра алмайды, олар өздерінің ішкі саясаттарын жаһандық үдерістің ажырамас бөлігі ретінде қарастыруы керек [2,4].

Бейресми көшбасшылардың рөлі мен ықпалы артып, саяси, экономикалық және әлеуметтік мәселелерді шешуде көшбасшылардың қызметіне шоғырлануда. Саяси басшылықтың билік шекаралары өкілеттігін бөлу жүйесін жақсарту және азаматтық қоғам шекарасын кеңейту арқылы азаяды. Күшті үкімет оңай диктатура (авторитарлық немесе тоталитарлық) болуы мүмкін. Азаматтардың қоғамды басқаруға шынайы қатысуы, мемлекеттік билікті тиімді басқару үшін экономикалық, құқықтық, әлеуметтік және идеологиялық негіздерді құру жалғыз мүмкін. Жаңғыртылған саяси жүйедегі қозғалыс тоталитарлық және постократиялық режимдегі елдерде әртүрлі.

Жаңартылған жүйеге көшудің әлемдік тәжірибесі жаңартатын қоғамды теориялық және тәжірибелік қызметке айтарлықтай жеңілдететін біліммен қамтамасыз етуге мүмкіндік береді. Қоғамның барлық түрлері демократиялық саяси жүйелерді қалыптастыра алмады, өйткені қоғамнан бір түрден өзгеше әлеуметтік сипаттағы қоғамға еркін көшу мүмкін емес. Қазақстан Республикасының демократиялық жүйесі толық болмаса, ол мемлекеттік құрылымдарда емес, қоғамдық өмірдің кейбір салаларында ғана рұқсат етіледі.

Қоғамының саяси жүйесінің институционалдық негізінің құқықтық реттелуі

Әлемдік тәжірибе көрсеткендей, демократиялық жүйе қоғамның өзі, демократиялық бұйрықтар мен институттар, сондай-ақ саяси билік, мәдениет пен мораль нормалары арқылы кепілдік береді. Барлық өркениеттердің тарихи тәжірибесін ескере отырып, саяси жаңғыртуға көшу әрқашан өзін-өзі ақтайтын демократиялық нормаларды, процедуралар мен қағидаттарды енгізу арқылы ұдайы және мақсатты түрде жеделдетілуге тиіс. Саяси модернизация - бұл сән-салтанат емес, керісінше, қандай қоғамды жаңартып отырғаны үшін сөзсіз тарихи қажеттілік.

Саяси жаңару процесі құқықтық мемлекет пен азаматтық қоғамның қалыптасуы, барлық азаматтардың және мемлекеттік органдардың заң алдындағы нақты теңдіктің, сондай-ақ қоғам мен азаматтардың сыбайлас жемқорлық құқық бұзушылықтан қорғауымен қатар жүруі тиіс. Саяси жаңғырту мемлекеттік басқару жүйесін реформалаудың негізін құрайды, атап айтқанда, үкімет пен әкімшілендіру жүйесін орталықсыздандыру үдерісі. Орталықсыздандыру мемлекеттік басқарудың әртүрлі деңгейлерінің рөлін, жауапкершілігін және беделін қайта қарау және өзгерту сияқты мемлекеттік тиімділікті қамтамасыз етудің бір әдісі болып табылады. Өз кезегінде орталықсыздандыру саяси, экономикалық және әкімшілік жүйені демократияландыруға бағытталған. Процестің дамуын жеделдету, орталықсыздандыру уақыт талабы болды және, әрине, саяси жаңғыртудың берік негізін қалыптастырады.

Қазақстан Республикасының орталықсыздандыру тұжырымдамасы келесі негізгі қағидаларға негізделуі керек деп есептейміз: а) түрлі деңгейдегі мемлекеттік органдар арасындағы функциялар мен міндеттердің ауқымын тиімді бөлу; б) жергілікті өзін-өзі басқару органдарының жұмыс істеуі үшін негізгі шарттарды құру; в) демократиялық мемлекетті басқару үшін негіз ретінде жергілікті өзін-өзі басқаруды енгізу. Заманауи мемлекеттерде заң үстемдігін қалыптастыру кезінде, бірінші кезекте, мемлекеттік органдар мен лауазымды тұлғаларға қатысты «заңмен тыйым салынған барлық нәрсе рұқсат етіледі» принципі тән және маңызды болып табылады. Алайда бұл принципті ақылмен қолдану керек. Ол саяси және құқықтық мәдениеттің белгілі бір деңгейінің болуы, өзінің жеке және ортақ мүдделерін өзара байланыстыру қабілеттілігін және жалпы қабылданған мінез-құлық стандарттарын сақтауды болжайды. Заңдар бәрінің сөзсіз орындалуы тиіс: билеуші және бағынушы. Заңды мемлекет белгілі бір мағынада - заңның жай-күйі. Осы анықтамалар арасында сіз теңдік белгілерді қоюға болады. Бұл үшін қоғамдық қатынастардың барлық қатысушыларының дәл және толық сақталмауының тән талабы нақты заңдарды сақтау болып табылады.

Құқық үстемдігі мемлекеттің және жеке тұлғаның өзара жауапкершілігін дәйектілікпен жүзеге асыруды көздейді [3,4]. Авторитарлық саяси режимдегі мемлекеттерде азаматтың мемлекет алдындағы жауапкершілігі басым. Құқықтық тұрғыда мемлекеттік органдар мен лауазымды адамдар өз құқықтары мен бостандықтарын бұзған жағдайда азаматтарға жауап береді. Адамның адаммен өзара әрекеттесудегі заңдылықтары оның өмірін, денсаулығын, ар-намысы мен қадір-қасиетін, еркіндігін қамтамасыз етеді және қорғайды; бюрократия, аймақтық, ведомстволық сияқты жағымсыз құбылыстармен күресудің құралы болып табылады. Құқықтық мемлекеттіліктің негізі - адамның құқықтары мен бостандықтары. Басымдық қағидасы - заң үстемдігінің қағидалары. Құқықтық мемлекеттің жоғары құндылығы - бұл еркіндікті іздестіру жолында пайда болған және өз кезегінде осы еркіндіктің кепілі болуға ұмтылады. Заң үстемдігінің мақсаты - адамның бостандығының шектеулерін қамтамасыз ету, заңмен белгіленген еркіндік саласындағы бұзушылыққа жол бермеу, заңға негізделмейтін күш қолдану шараларын қолдануға тыйым салу. Әлемдік саяси үрдістің қазіргі заманғы үрдістері қазіргі заманғы құндылықтар мен нормаларды қалыптастыру мәселелерін барынша күшейтеді. Ең соңғы уақыт жабық режимде өмір сүруге мүмкіндік бермейтін өнертабыстар мен прогреске байланысты болды. Белгіленген нұсқаулықтарға негізделген саясат қоғамның одан әрі дамуына елеулі кедергі болып табылады. Қазіргі қоғамдастықтар бір дилеммадан тұрады: немесе бірінші кезекте тұру немесе артта қалған және тиімсіз жүйелерде қалу. Осы және басқа да тұжырымдамалық мәселелер жаңғырту теориясының жазықтығында жатыр. Саясаттың қазіргі заманғы саяси

ғылымдарында әртүрлі зерттеушілер модернизация процесінің өзіндік ерекшелігін қалыптастырады.

Кейбір дамушы елдерде туындаған қиындықтарға қарамастан, саяси уақыт, тәжірибе және алынған нәтижелер туралы тексерілген бұрыннан бар нормалар мен құндылықтардан бас тартуға болмайды. Модернизацияның мақсаты бұрынғы қалпында қалады: қазіргі заманғы қоғамға көшу априори. Бұл трансформацияның, логиканың және жүзеге асырудың әдістерін қолда бар объективті-субъективті факторларға байланысты әрбір нақты жағдайда өлшеу керек. Жаңғырту теориясының авторларының бірі У.Мор, оны «дәстүрлі немесе заманауи қоғамның трансформациясы» деп анықтайды, оның нәтижесінде батыс әлемінің дамыған елдерін сипаттайтын қоғамдарда осындай технологиялар мен қоғамдық ұйымдардың тиісті түрлері дамиды болады [4,3].

Жаңғырту процесі, әрине, Батыс құндылықтарын қалыптастыруды ғана емес, қоғамның алға қарай және барлық салаларда алға жылжуына ықпал етеді. Мәселен, демократияның қалыптасуына жаңа саяси жағдайларды ғана емес, сондай-ақ экономикалық тұрғыдан алғанда нарықтық экономика қажет болғандықтан алғышарттар қажет; мәдениет, өйткені өте маңызды прогрессивті мәдени преференцияларды қалыптастыру өте маңызды, жеке тұлғаның, жеке тұлғаның рөлін түсіну және т.б. Егер осы факторлардың бәрі байқалса, онда өтпелі қоғам өзінің дамуының жоғары деңгейінде тұр. Саяси ғалымдар Г. Алмон, Дж.Пауэлл, С.Стром және Р.Далтон «Әлемдік және әлеуметтік құндылықтарды өзгерткен мәдени дамудың негізгі үрдісі жаңғырту болып табылады» .

Жаңғырту үрдісі жаңа елдердің әлемдік саяси кеңістіктің дамыған қоғамдарымен бірдей даму жолында болуын қалайды, бұл өз кезегінде құндылықтар ғана емес, қазіргі заманғы өркениеттердің пайдасы да барынша орынды болуымен байланысты. Қазіргі заманға көшуді бастаған қоғамдарда жеке адамның, топтардың, топтардың, сыныптардың мүдделері мен қажеттіліктері барған сайын күрделі және зайырлы болып келеді. Дамудың әрбір жаңа кезеңі жаңа қажеттіліктердің пайда болуына ықпал етеді және сонымен бірге, одан әрі дамытуды талап ететін жаңа мүмкіндіктерді ашады. жаңартулар.

Сонымен қатар, қазіргі заманғы қоғамда тек жеке және қоғамдық мүдделерді саралап қана қоймай, олардың үйлесімді әрекеттесуін байқауға болады. Біреуі екіншісін жоққа шығармайды. Таңдау еркіндігіне саяси ұйымның өзі кепілдік береді.

Қазіргі заманғы қоғам біртекті емес, біртектес емес, онда ұқсастықтар мен айырмашылықтар бар, бірақ сонымен бірге олар тиімді түрде өмір сүреді. Керісінше, дәстүрлі қоғам айырмашылықтардың жоқтығын немесе жеке басын бағындыруды білдіреді. Осы ұйымның кейбір артықшылықтарына қарамастан, көп жағдайда қазіргі заманғы

құндылықтардан әлдеқайда төмен. Демократияландырудың жаңа толқынына алып келген бүгінгі саяси үрдістер жабық жүйелердің бар болуына елеулі кедергі келтіреді.

Құқықтық мәдениеттің жеке деңгейін көтеру проблемаларын азаматтардың құқықтық білім беру, қазақстандық қоғамдағы ұғымдарды, қағидаларды игеру және заңды құбылыстардың мәнін түсіну мақсатында азаматтарды құқықтық тәрбиелеу бойынша мақсатты шаралар көмегімен шешу керек. Сонымен қатар, Қазақстан заңнамасының талаптары дерексіз емес, нақты өмірде және қызмет барысында халықтың нақты әлеуметтік мүдделеріне және қажеттіліктеріне сәйкес игеріледі.

Қазақстандық нарықта нарықтық экономикаға көшу кезінде құқықтық ақпараттың тауар ретінде қаралу тенденциялары бар. Сонымен бірге Қазақстандағы заңнама мен мәдениеттің өзара әрекеттестігі елдегі және оның ортақ, саяси, діни және құқықтық мәдениетінде ойластырылуы керек [5,186].

Қазақстанның бостандықпен қарым-қатынасы мәселесі мұқият зерттеу тақырыбы болуы тиіс. Қазақстандағы қазіргі жағдай халықтың көпшілігінің қоғамдық-саяси пассивтілігінің өсуі және радикалды азшылықтың белсенділігі арқылы бір мезгілде сипатталады. Парадокс келесідей. Демократия еркіндікті ұстап тұру, тиранияны шектеу және массаны таңдауды қолдауға ұмтылады. Жеке адамның еркіндігі әлеуметтік мақсаттар мен құндылықтарды кеңінен мақұлдамай, мүмкін емес қоғамды қажет етеді. Осылайша аморфтық демонстрациялар мен бақыланатын республика арасында ауытқулар бар.

Азаматтық қоғам мүшелерінің еркіндігі мен тәуелсіздігі қалай қамтамасыз етілді? Бұл адамның экономикалық еркіндігі, яғни, кез-келген меншік нысаны негізінде шаруашылық қызметпен айналысу қабілеті. Бұл тұтыну еркіндігі мен жеке меншіктің қол сұғылмауын қамтиды.

Қазақстан бүгінде ортақ өркениет процесінің барлық негізгі қайшылықтарын бұзады. Не болып жатқан оқиғалардың ауырлығы Қазақстанды өз мүдделерін іске асырудың заңды талаптары мен жаңарудың толық еместігімен байланысты. Қазақстанның құқықтық, әлеуметтік-саяси жүйесіндегі жеке құқықтары мен бостандықтарының еуропалық принциптерін бейімдеу бұл үдерісті ресімдеуге және соның салдарынан қарама-қайшы үрдістерді күшейтуге әкеледі. Себептерді іздестіру бізді экономикалық және әлеуметтік-саяси жаңғыртудың векторы туралы ғана емес, сондай-ақ іргелі ұлттық заңдық құндылықтарды сақтай отырып, Қазақстанның құқықтық мәдениетін жаңғырту туралы да қалыптастырмау проблемасына алып келеді.

Қазақстан реформаларының қазіргі кезеңінде саяси жүйе қоғам мен мемлекет, экономикалық, технологиялық, әлеуметтік-мәдени өмір салтын жаңартудың маңызды құралы болып табылады. Өз кезегінде, саяси жүйені жаңғыртудың өзі мемлекет тарапынан

жүргізіліп жатқан құқықтық саясатты конституциялық реттеуде қарауды және жүйелі түрде көрінуді талап етеді. Саяси жүйе саяси және басқа да қазіргі заманғы қоғамдағы өмірдің барлық салаларын ұйымдастырудың іргелі нысаны болып табылады. Қазіргі әлемдегі көптеген елдерде кездесетін әлеуметтік жүйе, ең алдымен, олардың саяси құрылымдарының сипатымен ерекшеленеді. Саяси жүйелер теориясы саясат ғылымындағы басты орынның бірін алады. Саяси жүйенің талдауы саясаттың өзара байланысты құрамдас бөліктерінің әлеуметтік шындық ретінде нақты ашылу жолымен жүруге мүмкіндік береді. Бұл саяси мүдделерді және саяси қарым-қатынастарды жүзеге асырудың пәндік-практикалық нысандарын және тәсілдерін нақтылауға мүмкіндік береді. Саяси жүйені зерттеу саяси өмірдің эмпирикалық әлеуметтанулық зерттеулеріне сәйкес келетін тұжырымдамалар мен сипаттамаларды дамытуға түрлі аспектілерді теориялық тұрғыдан қарауға мүмкіндік береді. Саяси жүйелердің теориясын меңгеру басшылық кадрларды даярлауда маңызды методологиялық және практикалық маңызды болып табылады, өйткені ол олар қоғамды реформалаудың қазіргі проблемаларын түсінуге ғылыми көзқарастармен қамтамасыз етеді. Саяси өмірдің күрделілігі мен көп қабатты болуына байланысты саяси жүйенің функциялары әртүрлі.

Мемлекет - саяси өмірдің маңызды субъектісі [6,42]. Жоғарыда айтылғандай, саяси ережелер өмір сүру ережелерін анықтайтын мемлекет осы ережелерді сақтауға жауапты және бұл ережелер өзгергенде соңғы сөз болған мемлекет. Қазіргі заманғы мемлекеттің дамуында екі өзара байланысты бағыт бар [7,15]. Біріншісі - мемлекеттің қоғамдағы рөлін күшейту, мемлекеттік аппарат пен оның құрылымдарының өсуі. Екінші үрдіс - әдептілік, біріншісіне қарама-қайшы және мемлекеттік биліктің шектелуіне, оның мемлекеттен басқа саяси және саяси емес құрылымдарға кетуіне байланысты. Қазақстанның даму жолы - бұл эволюциялық жол, озық экономикалық реформалар қоғамды саяси ырықтандыру арқылы дәйекті түрде қолдау тапты. Конституцияға енгізілген түзетулерді жүзеге асыру Қазақстанның саяси тұрақтылығымен танылған экономикалық жетістіктерін күшейтеді. Жалпы, конституциялық реформа төрт бағытты қамтиды:

- * Парламенттің өкілеттігін кеңейту;
- * Ел өміріндегі саяси партиялардың рөлін айтарлықтай арттыру;
- * Сот жүйесін жетілдіру және адам құқықтарын қорғау жүйесін нығайту.
- * Мәслихаттар атқаратын функцияларды жергілікті өзін-өзі басқаруды нығайту.

Қазақстан әлі жеткілікті партиялық жүйе мен азаматтардың саяси мәдениетін дамытпады [8,21]. Қазақстанның саяси жүйесін дамытудың логикасы парламенттік сайлаудың нәтижесі бойынша саяси партиялардың үкімет құру қажеттілігіне әкеледі. Тиімді

партиялық жүйені құрудың әртүрлі нұсқаларының ішіндегі қазіргі жағдайдағы ең ықтимал - басым партиясы бар партиялық жүйенің үлгісі. Қазақстан үшін аргентиналық саяси талдаушы Гильермо О'Доннелдің демократияны жою туралы ескертуі маңызды.

Бірақ демократияның жаулары баяу аяқтау үшін неғұрлым нәзік және қауіпсіз жұмыс істейді. Біртіндеп және түсініксіз демократиялық еркіндіктердің, кепілдіктер мен процестердің эрозиясы орын алады. Сонымен қатар, демократияны қайтыс болған деп жариялаудың нақты күнін көрсету мүмкін емес. Кездейсоқ тұншығып кету кезеңін ғана ескере отырып, кез-келген күш-жігердің арқасында, ішкі және шет елдердегі демократиялық тұлғалар бір-біріне қарсы күресу мүмкіндігін жоғалтқан кезде, әр қадам өз күштерін толық жұмылдыру үшін жеткіліксіз болып көрінген. Баяу өлім қулық-сұмдық: зорлық-зомбылық пен онымен бірге жүретін репрессия кенеттен қайтыс болған жағдайда болуы мүмкін, бірақ өліп бара жатқан демократия тұрақты ішкі және халықаралық легитимділік талаптарын жасыра алады, бұл өз кезегінде тиісті және уақтылы ішкі және халықаралық шаралар [9,54].

Жоғарыда айтылғандардан, саяси және құқықтық режимдердің табиғатын, мәні мен мақсатын, олардың әр түрлілігі мен өзара әрекеттесуін жан-жақты зерделеу заң шығару мен құқық қолдану тәжірибесіне маңызды. Оларды мұқият талдау мемлекеттік-құқықтық реттеу тетігін жетілдіруге, оның тиімділігін арттыруға айтарлықтай ықпал ете алады. Болашақта бұл мәселе қазақстандық заң ғылымының маңызды бағыттарының бірі болуға арналған.

Қоғамның жалпы саяси жүйесінде қоғамды (бірінші кезекте оның мемлекеттік) билігін қоғамда жүзеге асыру үдерісінде мемлекеттік және мемлекеттік емес ұйымдар арасындағы өзара іс-қимыл жүйесі ретінде анықталуы мүмкін. Саяси жүйенің конституциялық негізі осы мемлекеттегі бүкіл билік жүйесі құрылатын бастамаларды (принциптерді) құрайды [10,7]. Бұл принциптер биліктің және оның көзінің, мемлекеттік органдардың құрылымының негіздерін, саяси жүйе субъектілері арасында өкілеттіктердің бөлінуін және т.б. негіздерін білдіреді. Саяси жүйенің қоғамды басқарудағы ең орталық буыны - мемлекет. Біріншіден, ол саяси жүйенің билігін, мүдде- мақсатын іске асыратын ең негізгі аппараты. Саяси жүйенің даму заңдылықтары дегеніміз - қоғам өмірінің әр кезеңінде саяси - әлеуметтік құбылыстардың бірлесіп саяси жүйесінің объективтік, тұрақты даму процесінің заңдылықтарына айналуы. Қазақстанда саяси партиялардың, қоғамдық қозғалыстардың құрылуы қоғамның әр түрлі топтарының мүдделеріне бірдей назар аудара отырып, нақты әлеуметтік құрылымды құрудың шеруін байқатты [11,57]. Қоғамдағы маргиналды топтардың басым болуы құрылымдардың сараланған салаға саралану процесін енгізеді. Көптеген партиялар мен қозғалыстар осы ұйымдардың көшбасшылығын қоспағанда, шын мәнінде ешкімді көрсете алмайды, сондықтан еліміздегі саяси өміріндегі олардың салмағы өте шектеулі. Әлеуметтік топтар мен топтардың нақты мүдделерін білдіретін дербес саяси

институттарды қалыптастыру процесі жылдам болуы мүмкін емес, бірақ табиғи мөлшерде болуы керек. Саяси үдерістің табыстылығы үшін барлық саяси күштердің, қоғам мен үкіметтің өзара әрекет етуінің тиімді өзара әрекеті қажет. Бірақ саяси жүйенің айтарлықтай ерекшелігі саяси партиялардың салыстырмалы салмағы, олардың қоғамға және тұтастай билікке шамалы әсері болды [12,78]. Бұл ерекшеліктер саяси құрылым мен мәдениет негіздерінің арасындағы қайшылықтардың болуын көрсетеді.

Қазақстан Республикасының саяси жүйесін демократияландыру негіздері

Қорытындылай келе, келесі қорытынды жасалуы мүмкін: біріншіден, Қазақстан Республикасының құқықтық мәдениетін жаңғырту елдегі әлеуметтік-құқықтық прогрестің моральдық-саяси негізін қалыптастыратын бастапқы анықтамалық идеялар, талаптар мен көзқарастар; екіншіден, Қазақстан Республикасының құқықтық мәдениетін жаңартудың тиімділігі негізгі талап - қоғамның және жеке тұлғаның әлеуметтік-құқықтық өмірінің сапасы мен деңгейі [13,21]. Қазақстанның құқықтық мәдениеті экономикалық еркіндік саяси бостандықпен қамтамасыз етіледі. Демократия - бұл тек қана саяси нарықтық емес, сонымен қатар әр адамның азамат ретінде әрекет ету қабілеті [14,11]. Өздерінің идеялары мен мүдделерін қоғамдық өмірге негіз қалайтын заңдармен байланыстыру. Ал Бүгін Қазақстанда азаматтық қоғамның элементтері бар, бірақ еркіндікті түсіну моральдық-құқықтық нормаларға қатысы жоқ. Керісінше, еркін адамның өзі ғана жауап беретініне сенімділік бар. Бұл әлеуметтік анархияның және антагонисттік үрдістердің одан әрі стратификациясына әкеледі. Төменгі деңгейдегі саяси бәсекелестік партиялық жүйеге деген сенімді нығайтуға және партиялардың сайлаушылар алдындағы жауапкершілігін арттыруға көмектеседі [15,66]. Оларды азаматтарымыздың күнделікті өміріне жақындату керек. Бұл демократиялық үкіметті нығайтудың тағы бір қадамы, оның басты міндеті біздің халқымыздың лайықты өмірі. Жоғарыда айтылған саяси көзқарастар кейіннен конституциялық нормаларға және қолданыстағы заңнама нормаларына өзгертілді. Дегенмен, олардың көпшілігі бұрынғысынша «логикалық жалғастыру» және құқықтық тегжейлі ақпаратқа, нақты анықталған құқықтық саясатқа және оларды іске асыруға мұқтаж.

Пайдаланылған әдебиеттер тізімі

1. Сәрсенбаев Т. Қоғамның саяси жүйесі./Саясаттануға кіріспе (бірінші бөлім). Алматы, 1994.(кітап)
2. Хангелдин С. Біз айтсақ, жанашырлықпен айтамыз. // Түркістан. – 2004.- №50 (544). 4 б.
3. Айтхожин К. Конституция бекіткен мемлекеттік биліктің біртұтастығы// Заң газеті, 2002, №4, 4 бет. (газет мақалалары)

4. Исакова Қ. Место и роль политических партий Казахстана в политической системе// Тіл газеті., 2004, №2, С.3. (газет мақалалары)
5. Қанағатова Қ. Қазақстандағы құқықтық саясаттың көкжиегі // Заң журналы, 2003, №4, 186-б.. (журнал мақалалары)
6. Жоламан К.Д. Заңның үстемдігі - құқық жүйесін құрудың негізгі қағидасы// Право и государство, 2001, №4, 42 б. (журнал мақалалары)
7. Бижанов А.Х. Республика Казахстан: демократическая модернизация общества переходного периода. – Алматы: Онер, 1997. - 255с. (кітап)
8. Кадыржанов Р. // Консолидация политической системы Казахстана: проблемы и перспективы. - Алматы: Институт философии и политологии МОН РК Институт философии и политологии МОН РК, 1999. - 166 с. (кітап)
9. Нысанбаев А. Эволюция политической системы Казахстана: в 2 т./ А. Нысанбаев М. Машан, Ж. Мурзалин, А. Тулегулов. – Алматы: Қазақ энциклопедиясы, 2001. – Т. 2. – 544 с.(кітап)
10. Антонова И.М. Общественные движения и проблемы власти//Социально политические науки. – М., 1999. – № 4. – С. 7–19. (кітап)
11. Булуктаев Ю.А. Дьяченко С.А., Карамзина Л.И. Политические партии Казахстана: справочник. – Алматы, 1998. – С. 57–59. (кітап)
12. Заславский С.Е. Основы теории политических партий. – М., 2007. – С. 339. (кітап)
13. Топорина Т.В. Партии и партийные системы. – Астана, 2001. – 289 с. (кітап)
14. Сакиева С. О политических партиях. // Фемида № 2, 1997 г. (кітап)
15. Кашепов В.П. Институт судебной защиты прав и свобод граждан и средства её реализации / Государство и право. 2005. №2. С. 66-67. (кітап)

ҒТАМР 10.07.01

ЖЕКЕ ТҰЛҒАНЫҢ ҚҰҚЫҚТАРЫ МЕН БОСТАНДЫҚТАРЫН ҚАМТАМАСЫЗ ЕТУДІҢ ҚАЗІРГІ МӘСЕЛЕЛЕРІ

Е.И. ИСИБАЕВА

Қ.Жұбанов атындағы Ақтөбе өңірлік университеті, Ақтөбе, Қазақстан

Аңдатпа. Мақалада жеке тұлғаның құқықтары мен бостандықтарын қамтамасыз етудің қазіргі мәселелері баяндалған. Қазіргі уақытта қолданыстағы заңнаманы қайта құру процестерін теориялық тұрғыдан бағалау және қамтамасыз етуге және қазіргі Қазақстан мемлекетінің дамуына әсер ететін заң жүйесінің

талаптарына сәйкес келетін ұсыныстарды әзірлеу қажеттілігі туындайды. Заң үстемдігі мен қоғамды демократияландыру процесі жеке тұлғаның құқықтары мен бостандықтарының дамуымен және олардың кепілдіктерінің берік механизмдерімен тығыз байланысты. Мұндай қамтамасыз ету ең алдымен материалдық өмір сүру жағдайымен байланысты болғандықтан, Қазақстандағы экономикалық реформаларды жүзеге асыру елдің өзіндік ерекшеліктерін ескеретін, оның дамуының өткенін, бүгінін және болашағын барынша ескеретін әлеуметтік бағдарланған нарықтық экономика құрудың жаңа, өзіндік моделін талап етеді. Жеке адамның бостандығы оның өмірінің барлық саласында - әлеуметтік, экономикалық, саяси, рухани жағынан көрінеді

Түйін сөздер: жеке тұлға, адам құқығы, бостандық, заң нормалары, демократиялық мемлекет, мемлекеттік институт, заңдылық, кепілдік.

Аннотация. В статье изложены современные проблемы обеспечения прав и свобод личности. В настоящее время возникает необходимость теоретической оценки процессов реструктуризации действующего законодательства и выработки предложений, соответствующих требованиям юридической системы, влияющим на обеспечение прав и свобод личности и развитие современного Казахстана. Процесс верховенства закона и демократизации общества тесно связан с развитием прав и свобод личности и прочными механизмами их гарантий. Поскольку обеспечение прав и свобод личности связано прежде всего с материальными условиями жизни, осуществление экономических реформ в Казахстане требует новой, собственной модели построения социально ориентированной рыночной экономики, учитывающей специфические особенности страны, максимально учитывающей прошлое, настоящее и будущее ее развития. Свобода личности проявляется во всех сферах его жизни - социальной, экономической, политической, духовной.

Ключевые слова: личность, права человека, свобода, нормы закона, демократическое государство, государственный институт, законность, гарантия.

Annotation. The article describes the current problems of ensuring the rights and freedoms of the individual. Currently, there is a need for a theoretical assessment of the processes of restructuring the current legislation and developing proposals that meet the requirements of the legal system that affect the protection of individual rights and freedoms and the development of modern Kazakhstan. The process of the rule of law and the democratization of society is closely linked to the development of individual rights and freedoms and strong mechanisms to guarantee them. Because the rights and freedoms of the individual is concerned primarily with the material conditions of life, the implementation of economic reforms in Kazakhstan requires a new model of building socially oriented market economy, taking into account the specific features of the country, taking into account past, present and future of its development. Freedom of the individual is manifested in all areas of his life - social, economic, political, spiritual.

Key words: personality, human rights, freedom, rule of law, democratic government, state institutions, legitimacy, satisfaction guarantee.

Әлемдегі қолайлы экономикалық жағдай, халықаралық қатынастардағы тұрақтылық және мемлекеттер қолданатын бақылаудың әртүрлі тетіктері, әртүрлі арнайы процедуралық жағдайлардың сақталуы адамның негізгі құқықтары мен бостандықтарының кеңінен орындалуын қамтамасыз етуге арналған кепілдіктер. Бұл ретте қамтамасыз ету кепілдіктерін белгілеудің басты мақсаты-адамға берілген құқықтар мен бостандықтарды неғұрлым толық жүзеге асыру ісінде жалпыға бірдей танылған қағидаттар мен нормаларды бұлжытпай орындау. Оларды қамтамасыз етуді ғана емес (кепілдіктер жүйесін), сонымен бірге

адамдардың заңдылықты іске асыру жөніндегі әрекеттері мен жүйелері. Атап айтқанда, құқықтарды жүзеге асырудың келесі түрлері қарастырылады: тыйымдарды сақтау; құқықтарды жүзеге асыру; міндеттерді орындау; бұзылғандарды қорғау үшін заңды мемлекеттік органдардың, сондай-ақ олардың лауазымды тұлғаларының стандарттарды қолдануы. Ол дегеніміз кез-келген өркениетті қоғам мәдениетінің ажырамас бөлігі, оның моральдық құндылықтарының жоғары көрінісі екені белгілі.

Адам құқығы жалпы теориялық проблема түрінде

Ұлттық тетіктер халықаралық, құқық салаларындағы адам құқықтары мен бостандықтары туралы нормалардың қолданылуын қамтамасыз ету үшін қолданылады. Мемлекеттер жоғарыда аталған кезеңдерде пайдаланатын халықаралық нормаларды трансформациялаудың және орындаудың заңнамалық рәсімдері және азаматтардың құқықтары мен бостандықтарын қорғаудың құқықтық тетіктері адамның құқықтары мен бостандықтарын қамтамасыз етуге тікелей бағытталған. Дамушы елдер үшін жеке міндеттерді қамтамасыз ету кепілдіктерінің иерархиясы бар, онда бірінші кезекте заңды кепілдіктер болмайды. Сонымен бірге, Конституциялық кепілдіктердің кез-келген мемлекет үшін маңызы зор, дегенмен оларды жүзеге асыру мемлекеттің нақты мүмкіндіктеріне де байланысты. Алайда, бұл тетіктер мемлекеттердің ұлттық саясатымен, мемлекеттік органдардың, жергілікті билік органдарының, көптеген азаматтық қоғам институттарының: құқық қорғау ұйымдарының, кәсіподақтардың, адвокаттардың және т.б. Осы жолмен ғана адам құқықтарын қылмыстардан, шенеуніктерді теріс пайдаланудан, қаржылық және экономикалық дағдарыстардан, кедейліктен, жұмыссыздықтан, аурулардан және қазіргі қоғамның басқа катаклизмдерінен сенімді қорғауды қамтамасыз етуге болады. Болжам бойынша, ХХІ ғасырда адам құқықтарының төртінші буыны қалыптасуда, олардың тенденциялары әлі толық көрсетілмеген. Ғылымның, интернет пен компьютерлердің, сондай-ақ терроризмге қарсы іс-қимылдың бұрын-соңды болмаған ілгерілеуіне байланысты еңбекке, білімге, денсаулыққа, ақпаратқа, қауіпсіздікке, жеке өмірге, қоршаған ортаға және авторлық құқыққа жаңа өзгерістер ретінде ұсынылды. Сонымен қатар, адамның табиғи ерекшелігі мәселесі де пайда болады. Демографиялық проблемалар үнемі өсіп келеді және негізгі тауарларды (таза ауа, су, тамақ, медициналық қызмет, санитарлық-гигиеналық қауіпсіздік және т.б.) пайдалану мүмкіндіктері күрделене түсуде. Қазіргі әлемдегі адам құқықтарының рөлі мен орнын талдай отырып, осы жалпыадамзаттық құндылықтардың қоғамдағы қатынастарға да, халықтар, нәсілдер мен мемлекеттердің өзара іс-қимылына әсері сөзсіз туындайды. Адамзат өркениетінің тарихын адам құқығын қорғау үшін күрес ретінде дұрыс қарастырудың маңыздылығы өте маңызды. Сонымен қатар, күрестің басты мақсаты мемлекеттің мәнін өзгерту, оны адам құқығын растайтын құралға айналдыру. Алайда,

демократиялық мемлекеттер конституцияларда адамның негізгі құқықтарын бекітуімен қатар, мемлекет пен оның органдарының оларды қорғау жөніндегі міндетін белгілейді, бұл конституциялық тану және олардың құрметтелетініне, кепілдендірілетініне және қорғалатынына кепілдік береді. Бірақ мемлекеттің бұл міндеттемесінің мазмұны оны танумен және заңнамалық тұрғыда бекітумен шектеліп қана қоймайды, сонымен бірге мемлекеттің оларды орындау, сақтау және қорғау мақсатында қажетті жағдайлар мен нақты кепілдіктер жүйесін құрудағы жауапкершілігін білдіреді. Сонымен бірге, қазіргі мемлекеттің осы конституциялық міндеттемесін орындау жаһандану процестерінің, қаржы-экономикалық дағдарыстың және өте тез өзгеріп жатқан әлемнің бұрын-соңды болмаған дамуы жағдайында күрделі болып табылады. Біздің заманымыздың динамизмінде әлемдік тарихта бұрын-соңды мұндай жағдайлар болмағаны анық. Ғылымдағы, техникадағы, мәдениеттегі, геосаясаттағы ерекше тереңдік пен алуан түрлілік заманауи қоғам мен мемлекеттегі, бүкіл адамзат өміріндегі барлық саланы бірден қамтиды. ХХІ ғасырда экономиканың, саясаттың, жалпы әлемдік қауымдастықтың ортақ міндеттері мен мүдделерінің жаһандануы болып табылатын мүлдем басқа ақпараттық орта қалыптасты. Қазіргі қоғам жаңа ғаламдық мәселелермен бетпе-бет келеді, оларды ғылыми әдебиеттерде ХХІ ғасырдың шақырулары деп атайды, оған мыналар кіреді:

1) өндірістің ресурстарды үнемдеудің жаңа деңгейіне көшуді көздейтін технологиялық міндет;

2) Жер - ғаламшарының ресурстарын халықпен үйлестіруді қамтамасыз ететін демографиялық мәселе;

3) адам - қоршаған ортаның сапасын планетарлық ауқымда жақсартуды талап ететін экологиялық проблема;

4) ақпараттық қоғамға көшу және адамдардың жаңа өмір жағдайларына бейімделу қажеттілігіне байланысты ақпараттық қиындық;

5) ғаламдық мәселелердің даму динамикасынан қоғамдық сананы ұстап тұруға байланысты динамикалық сынақ;

6) іргелі ғылымның жетістіктері мен адамзат өмір сүруінің жаңа жағдайларына сәйкес дүниетаным парадигмаларын өзгерту қажеттілігін туындататын дүниетанымдық міндет;

7) қоғамның рухани-адамгершілігін арттыру, этикалық және моральдық нормаларды неғұрлым толық игеру қажеттілігінен тұратын моральдық міндет. Осындай диалогтың қажеттілігі мен жауапкершілік мәселесіне жанама түрде оның барлық қатысушыларының сезімдері мен міндеттері негізінде құрылады. Адамның өзін-өзі қорғау құқығы табиғи құқықтардың бірі болғандықтан, ол туылған кезден бастап туындайды және оны іске асыру

мерзімі болмайды. Бұл құқық адамның оны іс жүзінде қолданатындығына немесе пайдаланбауына байланысты емес. Алайда, қажетті қорғаныс немесе төтенше қажеттілік жағдайында қорғаныс іс-әрекеттерін жасау заңды мінез-құлықтың шектен тыс деңгейі болып табылады және заңда қарастырылған жағдайларда ғана ақталады. Сондай-ақ, бүгінгі таңда адамның құқықтары мен бостандықтарының өзін-өзі қорғау құқығын іске асыруды реттейтін заңнамасының нормалары құқық қолдану тәжірибиесінде көптеген құқық бұзушылықтарды тудыратын өзін-өзі қорғау санатының табиғаты, мазмұны және көлемі туралы нақты түсінік болмағандықтан тұжырымдалғанын атап өткен жөн. Заңға бағынатын азаматтар өзін-өзі қорғауға немесе оларды жүзеге асыру процесінде қателіктерге әкеледі [1,18]. Сонымен қатар, жоғарыда аталған нормалар қабылданған кезден бастап іс жүзінде өзгерген жоқ, біріншіден, олардың кейбіреулері бастапқыда өте қайшылықты сөздер қабылдаса, екіншіден, қоғамдық қатынастардың өзі өзгеріп отырады, бұл сөзсіз түзетуді қажет етеді. Субъективтік заң әрқашан адамға тікелей байланысты және жеке адамның бостандығы мен тәуелсіздігінің белгілі бір шараларын қарастырады. Көбінесе адамның мұндай еркіндігі құқықтық мүмкіндіктің теріс салдары болатын әлеуметтік зиянды мінез-құлыққа айналуына әкеледі. Субъективтік заңдылықтың мұндай көрінісі, іс-әрекетті иелену құқығы ретінде, оның мазмұнының бөлігі ретінде әрекет етеді, бұл көп жағдайда теріс пайдалану үшін негіз болады. Адамның белгілі бір құқықтың немесе бостандықтың бұзылуын болдырмауға және мұндай бұзушылықтың салдарын жоюға бағытталған белсенді әрекеттері теріс салдары болатын әлеуметтік зиянды мінез-құлыққа айналуы мүмкін. Тұтастай алғанда құқықтарды теріс пайдалану мәселесі шешілмеген және пікірталас тудырады, оның себебі осы құбылысты білдіру үшін қолданылатын терминнің мазмұнының түсініксіздігінде. Сондықтан қазіргі уақытта заңдарды теріс пайдалану мен оны қорғау үшін заңды іс-әрекеттердің арасында сызық салу әрқашан мүмкін бола бермейді. Бүгінгі таңда құқықтар мен бостандықтардың өзін-өзі қорғау мәселелерін құқықтық реттеуді дамытудың бір жолы оның шектерін кеңейту болуы мүмкін. Бұл тенденция нақты қорғанысқа қатысты айқын көрінеді. Талдауды қорытындылай келе, елімізде бір жағынан, заңда азаматтардың өз құқықтарын қорғау бойынша тәуелсіз іс-әрекеті мүмкіндігі қарастырылған, ал екінші жағынан, адамның өз құқықтарын өзін-өзі қорғауға байланысты кейбір мәселелердің толық құқықтық реттелмеуі мүмкін [2,42]. Бұл өзін-өзі қорғауға, өршіл заң проблемаларына жүгінген адам үшін негіз болады. Ал, адам құқығы, бұл өз негізіне байланысты объективті бөлінбейтін адамға ғана қатысы бар құқық, яғни адамның табиғатының күшіне байланысты [4,125]. Мемлекет болса азаматтарға бостандықтар мен бостандықтарды қорғауға мүмкіндік берген жағдайда, заң нормалары осындай қорғауға байланысты әрекеттердің (әрекетсіздіктің) лимиттерін анық және дәл белгілеуі қажет. Қоғамдық қатынастардың осы саласын реттейтін

Қазақстан заңнамасы сөзсіз қайта қарауды және сындарлы өзгерістерді енгізуді талап етеді, бірақ бұл мәселеде шетелдік тәжірибеге жүгіну күтілген нәтижелерге әкелмеуі мүмкін. Адамның құқықтары мен бостандықтарының кепілдіктерін қамтамасыз ету проблемасы өткір мәселелердің бірі. Адам құқықтарының жағдайын жақсарту үшін материалдық (заңды емес) кепілдіктерді қамтамасыз ету бойынша шаралар қабылдау қажет. Заңды кепілдіктер сақталуы керек, олар жеке адамның құқықтары мен бостандықтарына материалдық кепілдік берілген кезде бірінші орынға шығады. Халықтың кедейлігі, кедейлік, аштық, білімсіздік және т.б. проблемалары жоқ көптеген бай елдер үшін адам құқықтары мен бостандықтарын қамтамасыз етудің құқықтық кепілдіктері ерекше өзекті болады. Адамның құқықтары мен бостандықтарын қамтамасыз ету кепілдігі мемлекеттің ұлттық заңнама жүйесінде ұсынылатын белгілі бір халықаралық құжаттарды мойындауынан туындайды [5,42]. Ұлттық тетіктер адам құқықтары мен бостандықтары туралы нормалардың халықаралық, ішкі құқық салаларынан шығуын қамтамасыз ету үшін қолданылады. Жоғарыда аталған сатыларда мемлекеттер қолданатын заңнамалық процедуралар адам құқықтарының халықаралық нормалары мен азаматтардың құқықтары мен бостандықтарын қорғаудың құқықтық тетіктерін өзгерту және іске асыру үшін тікелей адамның құқықтары мен бостандықтарын қамтамасыз етуге бағытталған. Дамушы елдер үшін жеке тұлғаның еркіндіктерін қамтамасыз етудің кепілдіктер иерархиясы бар, оларда заңдық емес кепілдіктер бірінші орынға шығады. Сонымен бірге, конституциялық кепілдіктер кез-келген мемлекет үшін әлі де маңызды болып табылады, бірақ оларды іске асыру мемлекеттің нақты мүмкіндіктеріне де байланысты. Құқықтар мен бостандықтардың нормативті кепілдіктері Конституцияда және мемлекеттің заңнамасында нәтиже бере алмайтын жағдайда, бірінші кезекте, институционалды кепілдіктер туындайды, яғни мұндай жағдайда мемлекет басқа кепілдіктер беруге ерекше назар аударуы керек. Дамушы елдер үшін адамның құқықтары мен бостандықтарын қамтамасыз ету мәселесі, ең алдымен, заңды емес кепілдіктер мәселесіне қатысты [6,74]. Бұл жағдайда құқықтық кепілдіктер нақты емес заңды кепілдіктердің негізіне сүйене отырып өмір сүре алады және өзінің арнайы мақсатын орындай алады деген пікірмен келісу керек. Адамның құқықтық мәртебесінің егжей-тегжейлі кепілдіктері басқа кепілдіктердің әсеріне немесе дәлірек айтқанда, заңнаманың әсеріне оң әсер ететін факторларға байланысты: экономикалық, саяси, идеологиялық, ұйымдастырушылық [7,14]. Мемлекет негіздерінің мазмұнын құрайтын мәдени, этикалық, психологиялық және бақылау. Демек, тұрақты жұмыс істейтін әлеуметтік бағдарланған нарықтық экономика болуы керек, ол ең төменгі жалақы мөлшерін, зейнетақыларды, жәрдемақыларды, лайықты өмір сүру деңгейін және жалпы қол жетімділікті қамтамасыз

етуге мүмкіндік береді. Үкіметтік қолдау отбасыларға, аналарға, әкелерге, зейнеткерлерге, қарт азаматтарға, әлеуметтік қызметтер жүйесін дамытуға көрсетілуі керек. Мемлекеттік органдар мен, ең алдымен, құқық қорғау органдары тарапынан адам мен азаматтың құқықтары мен бостандықтарын тиімді қорғау және қорғау қажет. Мұның бәрі құқықтар мен бостандықтардың құқықтық емес кепілдіктерінің мәні. Адам құқықтары саласындағы жағдайды жақсарту үшін материалдық (заңдық емес) кепілдіктерді қамтамасыз ету шаралары қабылдануы керек. Заңды кепілдіктер сақталуы керек, оларға материалдық кепілдік берілген кезде бірінші орынға шығады. Адамның құқықтары мен бостандықтарын қорғаудың арнайы институттары, егер олардың қызметі тиімді болса, қамтамасыз етудің кепілі ретінде қарастырылуы мүмкін [8,58]. Бұл институттардың қызметі басқа кепілдіктер, мысалы, конституциялық, заңнамалық және соттық кепілдіктері тиімсіз болған жағдайда маңызды. Алайда, іс жүзінде, егер кейбір кепілдіктер тиімсіз болса, басқалары оларды толықтай орындай алмайтыны белгілі болды. Мысалы, егер сот кепілдемелері күтілетін нәтиже бермесе, ондаарнайы мекемелердің қызметі оларды қанағаттандыра алмайды, өйткені бұл кепілдіктер басқа бағытта болады. Мұны ескеру керек. Мұның бәрі жеке адамның құқықтары мен бостандықтарын қамтамасыз етудің кепілдіктері өзара байланысты және өзара тәуелді, олар біртұтас жүйенің элементтері болып табылады [9,112]. Егер бұл жүйенің кейбір элементтері жұмыс істемесе, онда басқа элементтердің әрекеті де сәтсіздікке әкеледі. Ең алдымен, кепілдіктер мен олардың орындалуын қамтамасыз ету мәселесі. Адам мен азаматтың құқықтары мен бостандықтарының кепілдіктері халықаралық және ішкі болуы мүмкін. Екеуі де маңызды және өзара байланысты. Бұл мәселелер ХХ ғасырда ерекше өзекті болды, ол мемлекеттердің ұлттық заңнамаларын айтпағанда, халықаралық құжаттарда бекітілген жеке құқықтар мен бостандықтардың барлық дерлік тізімін өрескел бұзудың көптеген мысалдарын келтірді. Өткен ғасырдың соңғы жылдары мен жаңа ғасырдың басында адамзат террористік актілерден бастап, әртүрлі жергілікті қарулы қақтығыстарда және ұлттық және діни төзбеушілік пен дискриминацияның кең көлемді актілерінен бастап, адам құқықтарын жаппай бұзу әрекеттерінің куәсі болды. Адамның және азаматтың құқықтары мен бостандықтарын қамтамасыз ету кепілдіктері халықаралық-құқықтық және мемлекетішілік бола алады. Адамзатқа тасталған жаңа міндет сонымен бірге әртүрлі ғылым өкілдері үшін мәңгілік сұраққа қайта-қайта жауап іздеуге түрткі болады-жеке адамның құқықтары мен бостандықтарын қалай тиімді қамтамасыз етуге болады? Бізде тек әлеуметтік-экономикалық, жеке, саяси құқықтар мен бостандықтардың конституциялық бекітілген жүйесі ғана емес, сонымен бірге осы құқықтар мен бостандықтарды іске асырудың шарттары мен құралдарын, мемлекет, оның ішінде сот ресурстарын қорғауды қамтамасыз ететін кең заңнама бар. Сонымен бірге, бұл құқықтар мен бостандықтарды

жүзеге асыру тұрғысынан көптеген қиындықтар бар, ол адам мен азаматтың мүдделерін бұзуда, халық өмірінің жоғары деңгейін қамтамасыз ету үшін экономикалық базаның жеткіліксіздігінде және құқық қорғау саласындағы конституциялық құқықтар мен бостандықтардың мәнін бұрмалаумен байланысты. Адамның және азаматтың негізгі саяси кепілдіктер жиынтығы (конституциялық, реттеуші, құқықтық, ұйымдастырушылық, әлеуметтік, құқықтық, саяси, халықаралық), мемлекет басқарудың кепілдік механизмдері, қоғамдық өмір мен әлеуметтік маңызды реттеуші ретіндегі қоғамдық сана кіреді. кепілдікті қамтамасыз ету тәжірибесі.«Мұндай қорғаудың қажеттілігі объективті заңсыз әрекеттің белгілі бір қылмысы жасалған кезде туындайды. Сонымен, адамның қорғауға құқығы - бұл жәбірленушінің субъективті құқығы бұзылған кезде пайда болған маңызды субъективті құқық қолдану құқығы [10,17]. Адамның қорғауға құқығының екі негізгі ерекшелігін атап өткен жөн. Біріншіден, қорғаныс құқығы мемлекеттің мәжбүрлеу күшіне жүгіну мүмкіндігін білдіреді, қажет болған жағдайда, яғни құқық қолдану қатынастарының субъектісі, әдетте, мемлекеттік орган болуы керек, онсыз мұндай мәжбүрлеу мүмкін емес. Сондықтан, бұл құқықтық қатынастардың контрагенттері, бір жағынан, қорғаныс құқығының иесі, екінші жағынан, мемлекеттік орган болады. Құқық қорғау қатынастарының екінші қасиеті солардың негізінде құқықтық жауапкершілік пен қорғаудың мемлекеттік құқықтық шараларын қолдану тәртібі делдал болатын тиісті іс жүргізу қатынастары жасалады.Мұндай қорғау институты –бұл нормалар, принциптер, шарттар мен талаптар жүйесі. Алайда, адамның қорғауға құқығының жоғарыда аталған қасиеттеріне сүйене отырып, бұл институт конституциялық, құқықтық және институционалдық тетіктерімен қалыптасады [11,102]. Адамның өзінің конституциялық-құқықтық механизмі - бұл мемлекеттік билік жүйесі, оның қызметі адам құқығын қорғау, оны қорғау тәртібі, сондай-ақ мемлекеттің көмегімен жүзеге асырылатын және адамның конституциялық қорғауға берілген конституциялық құқығы, осы нақты тәртіпке сәйкес келеді. Бұл субъективтік құқықты қорғау мақсатында құқық қолдану процедуралық режимінде жүзеге асырылатын қорғаныс құқығының иесі мен мемлекеттік билік арасындағы динамикалық қарым-қатынас. ҚР Азаматтық кодексімен және Конституциясымен анықталған конституциялық және құқықтық құралдары мыналарды қамтиды:

- мемлекет заңнамалық деңгейде қорғауға кепілдік береді;
- заңдар мен басқа да нормативтік құқықтық актілер уақыт өте келе кері әсер етпейді, тек адамның жауапкершілігін жеңілдететін немесе алып тастайтын жағдайларды қоспағанда әрбір азаматты тәуелсіз қорғауға құқығы бар;

- Қазақстан Республикасы азаматтары да өз құқықтарын сотта қорғауға құқылы, сонымен бірге ешкімге істі сотта қарауға тыйым салынбайды, бұл заңға сәйкес емдеу мәселесіне қатысты. Атап айтқанда, қоғам мен мемлекеттің мүдделерін қылмыстық және басқа да заңсыз қол сұғулардан қорғауды тек ана немесе негізінен осындай рөлді атқаратын органдардың әлдеқайда тар шеңбері қарастырады. Өйткені ол Конституциясының кепілі болып табылады. Қоғамдық-саяси әдебиеттерге ғылыми талдау көрсеткендей, қоғамдағы құқықтық мәдениет контекстіндегі адам құқықтары мен бостандықтары саясат ғылымында әлі жеткілікті зерттелген жоқ. Әрине, бір мақалада құқықтық мәдениет контекстінде адамзатқа қатысты барлық мәселелерін қамту мүмкін емес. Сондықтан, іс құжаттарында құқықтық мәдениет контекстіндегі кейбір мәселелерін саясаттанулық зерттеу үлкен теориялық және тәжірибелік маңызды. Құқықтық мемлекеттің, азаматтық қоғамның қалыптасуы мен дамуы біздің елімізде маңызды шарты мен міндетті шарты [12,17]. Айта кету керек, адам құқығы адамзат тарихындағы мыңдаған жылдар бойына жүріп келе жатқан маңызды ашылулардың бірі. Осыған байланысты, адамның құқықтық мәртебесінің эволюциясы ұзақ тарихы бар екенін атап өткен маңызды. Осы оқиғаны білу қазіргі реформалар барысында халықаралық қоғамдастықтың гуманитарлық саладағы негізгі алдыңғы қатарлы талаптарын, қағидаттарын, адам құқықтарын құрметтеу бойынша міндеттемелер қабылдаған, осы құқықтардың бар екендігін мойындайтын қазіргі Қазақстандағы өмір сүру мәселесін жақсы түсінуге мүмкіндік береді. Қазақстан осы саладағы қолданыстағы халықаралық-құқықтық актілерді мойындап, адам және азамат құқықтары туралы декларация қабылдады. Қазіргі Қазақстан үшін адам мен оның құқықтары проблемалары жиі қозғалады [13,7].

Сонымен бірге бұл мәселелер қосымша зерттеулерді қажет етеді. Біздің ойымызша, құқықтық мәдениет қағидаттарына негізделген адам мен мемлекет арасындағы қатынастардың саяси-құқықтық аспектілері ерекше назар аударуды қажет етеді. Бұл ұстаным ғылыми негізделген, жүйелі құқықтық саясат, мемлекеттің құқықтық мәдениеті саясаты жаңа қазақстандық жағдайда тиімді құралы бола алатындығымен түсіндіріледі. Осындай саясаттың арқасында нақты мүмкіндік бар: адам құқықтары мен бостандықтары туралы заңнаманы, оның ішінде іске асыру тетігін әзірлеу мен шоғырландыруды жетілдіру; гуманизм тұрғысынан билік пен еркіндік қағидаттарының ақылға қонымды үйлесімі; саяси стратегияларды Конституциясымен жарияланған құқықтарды дәйекті түрде жүзеге асыру шеңберіне ауыстырудың құқықтық тетіктерін пайдалану. Айта кету керек, «Қазақстан Республикасының Конституциясында бекітілген негізгі құқықтар мен бостандықтардың айрықша ерекшелігі, олар адамға туылғаннан бастап беріліп, абсолютті және бөлінбейтін, ең жоғары құндылық ретінде әрекет етеді, тікелей қолданылады, мемлекет тарапынан

қорғалады және халықаралық стандарттарға сәйкес келеді [14,42]. Қазақстан Конституциясы рационалды индивидуализмнің негізгі идеяларын, адамды, оның құқықтары мен бостандықтарын ең жоғары құндылық ретінде мойындауды, оларды сақтау мен қорғауды мемлекеттің міндеті ретінде бекітті. Бұл халықаралық құқықтық стандарттарға сәйкес келеді. Бүгінгі таңда бұл құқықтар мен бостандықтар нашар қорғалғанына қарамастан, жеке тұлғаның басымдығы, оның дербестігі мен даралығы негізгі заңның мәтінінде көрсетілген. Сонымен бірге, тәжірибе растағандай, жеке адам мен ұжымның тепе-теңдігін орнату құқықтық саясаты мен құқықтық мәдениеті саясатының ең өзекті міндеттерінің бірі болып табылады, өйткені бір жағынан тұлға мемлекет пен қоғамның қысымына ұшырайды, ал екінші жағынан адам қоғам мүдделерін ескере отырып, басқаларға зиян келтіруге қабілетті. Осы қарама-қайшылық барысында жеке және ұжымдық мүдделер арасында ақылға қонымды тепе-теңдікті іздеу жалғасуда. Көріп отырғанымыздай, қазіргі жағдайда елдегі құқықтық мәдениет саясатының мақсаттары мен міндеттері адам құқықтарының нақты кепілі болуы керек, сонымен бірге елдің бүкіл халқының мүдделерін үйлестіруге негізделген қоғамның ынтымақ пен шоғырлануы туралы мәлімдеме болуы керек. Алайда, бұл мәселені шешу көп жағдайда бостандық пен теңдік тепе-теңдігін құру мүмкіндігіне, адам құқықтарына негізделген қағидаттарға байланысты. «Адамның құқығы сияқты, адамның құқығы қай жерде, қай жерде туылғанына қарамастан, оған тиесілі, бірақ бұл құқықтарды қорғауды және реттеуді мемлекет оларды құқықтық жүйеге қосу арқылы жүзеге асырады ...». Осыған сүйене отырып, абсолютті құқықтарды қамтамасыз ететін кепілдіктерге азаматтарға жасалатын жағдайлар мен алғышарттар жасайтын факторлардың жиынтығы болып табылатын экономикалық, саяси, идеологиялық, әлеуметтік кіреді. Мәселен, саяси кепілдік дегеніміз - қоғамның саяси жүйесін адамдардың өзін-өзі басқарудың негізгі идеясы бар дамуы мен жетілуі. Өзін-өзі басқару қағидасының мәні, бұл тек қана халықтың мүддесінде жүзеге асырылып қана қоймайды, сонымен қатар, өзін-өзі жоғары білмейтін, өз бірлестіктерінің күшінен басқа ешқандай билік жасамайтын адамдардың ісі болады. Қазақстандағы адам құқықтарын қорғауға кепілдік беру жүйесі құқықтық мәдениет саясатымен негізделген заңнамадан басталады. Бұзылған құқықтарды қорғау үшін қол жетімді құқықтық процедуралар мен құқықтық қызметтер жүйесі қажет болғандықтан, құқықтық саясат пен құқықтық мәдениет жеке құқықтарды қорғаудың кең жүйесін дамытуда, оның негізінде әр адам өз құқықтарын қолдана алады және заңды жауапкершілік алады. Іс жүзінде конституциялық ережелер мен оларды қолдану практикасы арасында сәйкессіздік бар. Бұл жағдай алаңдаушылық туғызады, өйткені ол ҚР-сы Конституциясының беделін, билікке сенім мен сотты құрметтеуге нұқсан келтіреді. Осылайша, адам құқығы мәселесі күрделі

және көп қырлы. Мұндағы ең бастысы - бұл тек заңнамалық консолидация ғана емес, сонымен бірге адам құқықтарын іске асырудың қажетті шарттары, кепілдіктері, тетіктері, ең алдымен әлеуметтік-экономикалық және жеке тұлға жасау. Елдің әлеуметтік-экономикалық және мәдени дамуы дамыған сайын, оның мазмұнын кеңейтуге және қолданыстағы конституциялық құқықтар мен бостандықтарды іске асырудың кепілдіктерін нығайтуға және олардың көлемін ұлғайтуға мүмкіндік туады.

Құқықтық мемлекетті қалыптастырудағы жеке тұлғаның бостандығы мен жауапкершілігі

Қазақстанда демократиялық қоғам құру, заңдылық, құқықтық мәдениетті қалыптастыру және қоғамның материалдық-техникалық базасын нығайту азаматтардың жаңартылған, жаңа құқықтарын жариялауға мүмкіндік берді: тұрғын үй құқығы; мәдени жетістіктерді пайдалану; кәсіпкерлік құқықтар; өз қызметін жетілдіру жөнінде мемлекеттік және қоғамдық ұйымдарға ұсыныстар енгізу құқығы; шенеуніктердің, мемлекеттік және үкіметтік емес ұйымдардың әрекеттеріне шағымдану. Еңбек, демалыс, денсаулық, білім алу құқығының мазмұны мен кепілдіктері айтарлықтай кеңейтілді және тағы басқа.

«Әркім Қазақстан Республикасының Конституциясы мен заңнамасын сақтауға, басқалардың құқықтарын, бостандықтарын, ар-намысы мен қадір-қасиетін құрметтеуге міндетті» [15,18]. Қазақстандықтар осы конституциялық міндеттерді әртүрлі нысанда орындайды. Мемлекеттің құқықтық мәдениеті саясатының негізгі элементі ретінде құқықтар мен міндеттерді терең түсіну қазақстандық азаматқа демократиялық қоғамдағы өзінің әлеуметтік және құқықтық позициясын жүзеге асыруға, ондағы болып жатқан процестерге қатынасын анықтауға, конституциялық құқықтарды іске асырудың тиімді формаларын түсінуге, заңдылықты нығайтуға қатысуға мүмкіндік береді. Қазақстан Республикасында енгізілген нарықтық қоғам моделі өмір сүру үшін күресте, адам құқығын әлеуметтік қорғаудағы мемлекеттің ең төменгі рөлімен бәсекелестікке байланысты қатаң стандарттарға негізделген деп айту керек. Алайда, тәжірибе көрсеткендей, мемлекеттің әлеуметтік рөлінен бас тарту, тіпті дамыған мемлекеттер үшін де қолайсыз. Бүгінгі таңда азаматтардың әлеуметтік құқықтарын барынша қорғауды және іске асыруды қамтамасыз ететін кепілдендірудің тұтас біртұтас жүйесі қажет. Қоғамның демократиялық құрылымын ескере отырып, бұл тұлға, оның құқықтары, бостандықтары және оларды іске асырудың кепілдіктері, олар қоғам мен мемлекеттің ең жоғары құндылығы мен мақсаты болып табылады. Демек, сөзімізді қорытындылай келе, адам құқықтарының мәнісін мен мынандай формуламен анықтаған болар едім: «Адам құқықтары – жоғары құндылық, оны құрметтеу, сақтау және қорғау – мемлекеттің міндеті»

Пайдаланылған әдебиеттер тізімі

1. Нәрікбаев М. Ақиқаттың ақ жолы : научное издание // - Астана : Елорда, 2000. - 159б. (кітап)
2. Жоламан К.Д. Заңның үстемдігі – құқық жүйесін құрудың негізгі қағидасы// Право и государство, серия юридическая-2015. №4,-42 б. (журнал мақалалары)
- 49.Hans Kelsen General theory of Law and State /with a new introduction by A.Javier Trevino p/sm (Law and society series) New Jersey ,2016; 74-75 s (журнал мақалалары)
- 4.Т. Ағдарбеков. /Мемлекет және құқық теориясының негізгі мәселері: оқу құралы. Астана: 2008. - 255б. (кітап)
- 5.Витрук Н.В.// Общая теория правового положения личности.Монография - М.: Норма, 2008 -434 с.(кітап)
- 6.Искакова Г.К. Современность: права и свободы человека. Монография. Семипалатинск, 2013.-299 с. (кітап)
- 7.Г.Искакова, Н. Газизова, А.Сембаева «Қазақстан Республикасындағы адам құқығы», «Фолиант» баспасы, 2008.-296 б. (кітап)
- 8.Қазіргі кезеңдегі құқықтық мемлекет және адам құқығы: ғылыми еңбектер жинағы; құраст. А.В. Турлаев. - Қарағанды : Tengri , 2015. - 215 б. (кітап)
9. Бондарь Н.С., д-р юрид. наук, проф. Гражданин и публичная власть: Конституционное обеспечение прав и свобод в местном самоуправлении: Учебное пособие /Н. С. Бондарь. -М. Городец-издат,2004. - 352 с. (кітап)
10. Жұмағалиев Е.Ж. Заңдылық пен әділдікке құштарлық. – Алматы: Жеті Жарғы, 2016.- 18 бет. (кітап)
11. Егеменді Қазақстанда құқықтық және саяси жүйенің дамуы: сб. науч. тр. / Қарағанды мемлекеттік ун-ті ; рец.: М. Н. Абдикеев, А. Т. Кабжанов. - Қарағанды : ГЛАСИР, 2016. - 213 б.. (кітап)
- 12.И.Тасболатов «Адам құқығы мен бостандығы // Заң. №7. – 2002. 17 бет(кітап)
- 13.А.К. Котов Конституционное становление Казахстана как нового независимого государства //Науч.труды «Әділет».-Алматы, 1997.-№ 1.-С.7. (журнал мақалалары)
- 14Т.К. Әуелғазина. «Тәуелсіз Қазақстандағы жеке тұлғаны қалыптастыру үрдістері» //Вестник Каз.Ну. Серия юридическая. №3. -2006. - 42 б. (журнал мақалалары)
- 15.Ф.С. Сапарғалиев, А.С. Ибраева. Мемлекет және құқық теориясы –Алматы: – Астана: «Фолиант» - 2017. - 293б. (кітап)

ПЕДАГОГИКА ЖӘНЕ ПСИХОЛОГИЯ
ПЕДАГОГИКА И ПСИХОЛОГИЯ
PEDAGOGICS AND PSYCHOLOGY

МРНТИ 14.07.07

**РОЛЬ ВОСПИТАТЕЛЬНОЙ КУЛЬТУРЫ В ПОВЫШЕНИИ УРОВНЯ
МОТИВАЦИОННОГО КОМПОНЕНТА В ВУЗЕ**

Д.Ж. РАМАЗАНОВА

Актобинский региональный университет имени К. Жубанова, Актобе, Казахстан

Аңдатпа. Мақалада тәрбие мәдениеті ұғымының мәні ашылып және мұғалімнің моральдық мінезінің оқуға деген ынтаны арттыруға тигізер әсері туралы айтылады. Ынталандыру деңгейі мен оқушылардың ең жақсы көретін мұғалім имиджі арасында тығыз байланыс бар. Жоғары оқу орнының оқытушысының тәрбиелік мәдениеті оның жеке басының жалпылама сипаттамасы болып табылады және ұжымдағы студенттермен сыйластық қарым-қатынастармен бірге оқу қызметін сәтті жүзеге асыра алатындығын көрсетеді. Қазіргі болашақ мұғалімнің білім сапасы жаңа педагогикалық іс-әрекеттің барлық қағидалары, әдістері мен әдістері толық жүзеге асырылатын оқу процесінің тұтас сипатымен анықталады. Университеттің оқу процесінде болашақ мұғалімнің жеке мәдениетін қалыптастырудың маңыздылығына ерекше назар аударылады.

Түйін сөздер: ұстаз, тәрбие мәдениеті, ынта, қарым қатынас мәдениеті, этика.

Аннотация. В статье раскрывается понятие воспитательной культуры и влияние морального облика преподавателя на повышение мотивации обучения. Существует тесная взаимосвязь между уровнем мотивации и наиболее предпочитаемыми студентами образом преподавателя. Воспитательная культура преподавателя высшей школы является обобщающей характеристикой его личности и свидетельствует о способности успешно осуществлять учебно-воспитательную деятельность в сочетании с уважительными взаимоотношениями в коллективе и со студентами. Качество образования современного будущего учителя определяется целостным характером образовательного процесса, в котором полностью реализуются все принципы, приемы и методы новой педагогической деятельности. Особое внимание уделяется важности роли формирования личностной культуры будущего учителя в образовательном процессе вуза.

Ключевые слова: педагог, воспитательная культура, мотивация, культура общения, этика.

Annotation. The article reveals the concept of educational culture and the influence of the moral character of a teacher on increasing motivation for learning. There is a close relationship between the level of motivation and the teacher's most preferred image of students. The educational culture of a higher education teacher is a generalizing characteristic of his personality and testifies to the ability to successfully carry out educational activities in combination with respectful relationships in the team and with students. The quality of education of a modern future teacher is determined by the holistic nature of the educational process, in which all the principles, techniques and methods of new pedagogical activity are fully implemented. Particular attention is paid to the importance of the formation of the personal culture of the future teacher in the educational process of the university.

Key words: teacher, educational culture, motivation, communication culture, ethics.

В Послании Елбасы Республики Казахстан – Лидера нации Н.А.Назарбаева народу Казахстана Стратегия «Казахстан – 2050» озвучено десять глобальных вызовов XXI века [1]. Стремительные изменения в социокультурной жизни и преобразования системы высшего профессионального образования предопределили появление новых ценностей в педагогике. Существенно возросли требования, предъявляемые к личности преподавателя высшей школы и качеству его профессиональной деятельности. Главным условием модернизации нового типа – сохранение своей культуры, собственного национального кода. В четвертом направлении отражена культ знания. Образование – фундаментальный фактор успеха, национальный приоритет номер один. Новая технологическая революция требует высокообразованных людей, способных быстро адаптироваться и гибко менять профессию [2].

Достаточно важным является вопрос активизации мотивации к учебной деятельности студентов. Структурным элементом деятельности, в том числе воспитательной, рассматривается мотив.

В энциклопедическом словаре «мотив» объясняется как желание удовлетворить какую-либо потребность, направленность обучаемого на отдельные стороны учебной работы, связанная с внутренним отношением обучаемого к ней [3, с.181]. Побуждение к действию определенным мотивом обозначается как мотивация – это процесс, регулирующий, направляющий действие на достижение специального для данного мотива целевых состояний и поддерживающих эту направленность. Мотивация включает в себя такие виды побуждений, стимулирующих человека к деятельности, как потребности и интересы.

В нашем исследовании потребность и интерес выступает как стремление будущего учителя к активному овладению воспитательной деятельности, пополнения своих знаний, совершенствование своей личности. Интерес – познавательная направленность личности к профессиональной деятельности и является одним из важных условий подлинно творческого отношения к работе. А также опыт активности личности фиксируется в ценностных ориентациях и установках, которые характеризуют внутреннюю готовность к определенной деятельности и определяют устойчивость поведения, отражаясь в жизненных планах. Устойчивость интереса выражается в длительности его сохранения и интенсивности.

Исходя из вышеизложенного, показателями мотивации обучения являются: ценностное отношение к будущей профессиональной деятельности; интерес к профессии учителя; устойчивость профессиональных намерений; система ценностных ориентаций, потребность в самосовершенствовании. Показатели данного критерия выявлялись с помощью наблюдения, беседы, а также в связи с этим были подобраны следующие методики:

1. «Диагностика мотивов выбора профессионального выбора» (А.Г. Здравомыслов и В.А. Ядов);

2. «Мотивация обучения в вузе» (Т.И. Ильина).

Для обработки полученных в исследовании данных применялась компьютерная программа IBM SPSS Statistics Base для статистического анализа.

Для качественного анализа мотивационной структуры своей педагогической специальности, выявления наиболее значимых причин выбора профессии педагога, мы использовали методику «Диагностика мотивов выбора профессионального выбора», разработанная А.Г. Здравомысловым и В.А. Ядовым. Методика направлена на выявление мотивов выбора специальности и отношения к ней. Испытуемым необходимо выбрать предложенные ответы, которые их устраивают.

По суммарным результатам ответов высчитывалось процентное соотношение мотивов выбора опрошенными специальностями. Проводился качественный анализ полученных результатов, где раскрывался их психологическое содержание и соответствующие психолого-педагогические выводы и заключения. К примеру на вопрос «Чем вас привлекает избранная специальность?» 54(48,6%) студентов в основном отметили «Возможностью чувствовать себя нужным (полезным) другим людям». На вопрос «Желанием освоить избранную специальность» проявили 53(47,7%) студентов и др.

Для определения мотивов обучения в вузе – методика «Мотивация обучения в вузе», разработанная Т.И. Ильиной. Методика состоит 50 утверждений, где испытуемым необходимо отметить свое согласие («+») или несогласие («-») с каждым предложенным утверждением. Обработка результатов диагностики осуществляется в соответствии с ключом. По итогам обработки результатов подсчитываются показатели по трем шкалам: «приобретение знаний» (стремление к приобретению знаний, любознательность); «овладение профессией» (стремление овладеть профессиональными знаниями и сформировать профессионально важные качества); «получение диплома» (стремление получить диплом при формальном усвоении знаний, стремление к поиску обходных путей при сдаче экзаменов и зачетов). Преобладание мотивов по первым двум шкалам свидетельствует об адекватном выборе студентом профессии и удовлетворенности ею.

По результатам преобладания мотивов по первой шкале «приобретение знаний» свидетельствовали об адекватном выборе студентом профессии и удовлетворенности ею отражено только у 21(18,9%) студентов. По второй шкале «овладение профессией» выявилось у 9(8,1%) студентов и только 5(4,5%) студентов по третьей шкале стремились

получить диплом при формальном усвоении знаний. Результаты представлены по общей выборке из 111 человек.

Ответы респондентов были обработаны в программе IBM SPSS Statistical. Данный программный продукт – мировой лидер в области статистического ПО, позволяющий решать широкий спектр исследовательских задач с помощью средств специального анализа, тестирования гипотез и прогнозного анализа. IBM SPSS Statistics применяется для анализа данных и тенденций, прогнозирования и планирования, проверки предположений и подготовки обоснованных выводов.

Таким образом, в результате исследования мы пришли к выводу, что существует прямая зависимость успешности педагогической деятельности от уровня сформированности воспитательной культуры, то есть чем выше уровень воспитательной культуры, тем выше степень профессионализма учителя. Результативность педагогической деятельности зависит от того, как сам учитель стремится к улучшению своей деятельности, развивает в себе необходимые качества, а это возможно только при наличии развитого профессионального самосознания. Если будущий учитель знает, какими качествами он обладает и должен обладать, как они у него развиты, он может стремиться к формированию данных качеств у себя. Таким образом, ведущей задачей преподавателя высшей школы является проведение мероприятий по повышению степени заинтересованности студентов преподаваемой дисциплиной с последующим улучшением качества образовательного процесса [4, с.41].

Существует тесная взаимосвязь между уровнем мотивации и наиболее предпочитаемым студентами образом преподавателя. Педагог высшей школы, безусловно, должен обладать фундаментальными, глубокими знаниями по дисциплине [5, с.51-55]. Однако, общечеловеческие качества, свойственные преподавателю, украшают воспитательные мероприятия. Воспитательная культура, педагогическая этика и творческое взаимоотношение педагога обучающимся играет важную роль, который в настоящее время стремительно развивается в связи со свободой студенческого самовыражения.

Воспитательная культура и степень владения педагогической этикой взаимоотношений оказывают существенное значение на рост и развитие мотивации к обучению у студентов. Особенностью мотивации к обучению является тот факт, что в процессе деятельности по ее осуществлению студент не только усваивает теоретические знания и практические умения, но и формируется как личность.

Воспитательная культура представляет собой часть общей культуры, в которой основное значение имеют духовные и материальные ценности, а также способы творческой педагогической и воспитательной деятельности, необходимые обществу для социализации личности [6,7].

Воспитательная культура преподавателя высшей школы является обобщающей характеристикой его личности и свидетельствует о способности успешно осуществлять не только результативную учебную, но и воспитательную деятельность в сочетании с уважительными взаимоотношениями в коллективе и со студентами. В условиях неразвитой воспитательной культуры профессиональная деятельность преподавателя оказывается малоэффективной. Являясь примером человека толерантного, уважительного, добропорядочного, интеллигентного, чуткого, открытого к общению, преподаватель высшей школы демонстрирует порядок морально-нравственных отношений [8, с.52]. Повышая мотивацию студентов к обучению, преподаватель опосредованно улучшает качество образования в целом. В связи с этим необходимо развивать культуру педагогического общения с акцентом на этическую составляющую, толерантное отношение и уважение к студентам [9, с.90-93]. Воспитательная культура предусматривает наличие воспитательной направленности в личности преподавателя высшей школы, которая отражает предрасположенность к учебно-воспитательной деятельности и способность достигать в ее ходе значимых и высоких результатов [10,11]. Важным звеном в цепи формирования воспитательной культуры является профессиональная компетентность педагога. Немаловажным является совокупность личностных качеств преподавателя, а именно любовь к профессии, добропорядочность в действиях и поведении, работоспособность, выдержка, стрессоустойчивость, стремление к саморазвитию и самообразованию [12, с.17]. Как отмечает А.К. Мынбаева, интеллектуальный потенциал является одной из форм сущностных сил человека и выступает как динамический показатель реализации интеллектуальных способностей в форме интеллектуальной активности [13, с.9].

Повышая уровень мотивации студентов к обучению, важно уметь сочетать результативную учебно-воспитательную работу с поиском современных путей ее модернизации, совершенствования, что позволяет преподавателю добиваться лучших показателей успеваемости в студенческих коллективах. Педагог должен обладать особым сочетанием высоких интеллектуально-познавательных способностей, организационных качеств с активной побуждающей позицией и способностями проявлять эти качества для повышения эффективности учебно-воспитательной работы [14, с.251]. Образовательно-воспитательный процесс, осуществляющий в обществе – это освоение молодыми поколениями накопленной в обществе культуры, модификация их жизнедеятельности под влиянием сложившихся культурно-исторических условий. Поскольку этот процесс допускает сознательное регулирование, то встает вопрос о целенаправленном отображении накопленной в обществе культуры в сфере образования [15, с.145].

В целом результаты нашего исследования позволяют сделать следующие *выводы*:

- в исследовании реального состояния будущих учителей воспитательная культура представлена преимущественно низким и средним уровнями, что, в свою очередь, является свидетельством необходимости системы для формирования исследуемого качества;

- формирование воспитательной культуры студентов должно быть связано с совершенствованием всей системы профессиональной подготовки будущих учителей.

Таким образом, выводы, полученные в ходе нашего исследования, показали необходимость организации специальной работы по формированию воспитательной культуры будущего учителя.

По результатам исследования исходного состояния сформированности воспитательной культуры было определено, что большинство студентов имеют низкий и средний уровень сформированности воспитательной культуры, влияющие на качество и результативность образовательного процесса вуза.

Список использованной литературы

1. Послание Президента Республики Казахстана – Лидера нации Нурсултана Назарбаева народу Казахстана «Стратегия «Казахстан – 2050»: новый политический курс состоявшего государства» [Электронный ресурс]. – 2012. – URL: <http://www.akorda.kz/ru> (дата обращения: 10.08.2020)

2. Статья Главы государства «Взгляд в будущее: модернизация общественного сознания» [Электронный ресурс]. – 2017. – URL: <https://www.akorda.kz/ru> (дата обращения: 10.08.2020)

3. Образование и наука: энциклопедический словарь/ Гл. редактор Ж.К. Туймебаев; редкол.: А.Е. Абылкасымова, И.Б. Бекбоев, М.В. Рыжаков, Н.Б. Калабаев, С.Ж. Пралиев, Г.М. Мутанов, Г.М. Кусаинов. – Алматы: 2008. – 448 с.

4. Карандеева А.М. Проблема повышения мотивации к обучению у студентов младших курсов медицинского вуза // Colloquium-journal. – 2018. – №11–5 (22). – С.41-42.

5. Кузовлев В.П. Преподавание в вузе: наука и искусство // Педагогика. – 2000. - №1. С.51-55.

6. Рамазанова Д.Ж. Сущность формирования воспитательной культуры будущего учителя в образовательном процессе вуза // Материалы международной научно-практической конференции «Модернизация системы образования: тенденции, проблемы и перспективы». – Алматы, 2019. - С. 513-516

7. Урунбасарова Э.А. Этика и культура общения: учебное пособие/ Э.А.Урунбасарова. – Алматы: «Бастау», 2017. – 208 с.

8. Бенин В.Л. Культурологическая компетентность субъекта профессионально-педагогической деятельности: монография/ В.Л. Бенин. – Уфа: Изд-во БГПУ, 2014. – 313с.
9. Рамазанова Д.Ж., Займоглы О. Воспитательная культура будущего учителя в образовательном процессе вуза как объект научного исследования // «II Калюжный окулары: элеуметтік гуманитарлық ғылымдардың инновациялық бағыттары»: халықаралық ғылыми практикалық конференция. – Ақтөбе: Қ. Жұбанов атындағы Ақтөбе өңірлік мемлекеттік университеті, 2019. – С.90-93
10. Шемшурина А.И. Основы этической культуры: книга для учителя/ А.И. Шемшурина. – Москва: ВЛАДОС, 2001. – 112 с.
11. Шарова Л.М. Формирование профессионально-этической культуры будущего учителя в процессе педагогического общения: дис. ... канд. пед. наук: 13.00.08 – Астана, 2003. – 191 с.
12. Насонова Н.А. Преподаватель – ключевая фигура в процессе формирования успешной модели специалиста // Colloquium-journal. – 2018. – №12–3 (23). – С.17-18.
13. Мынбаева А.К. Развитие интеллектуальных способностей студентов университета как фактор повышения интеллектуального потенциала Казахстана: монография / А.К.Мынбаева, В.Т.Тихомирова, А.В. Вишневская. – Алматы: Қазақ университеті, 2015. – 191 с.
14. Рамазанова Д.Ж. Теоретическая модель формирования воспитательной культуры будущего учителя в образовательном процессе вуза // Вестник АРГУ имени К. Жубанова. – 2020. - №2(60) – С.246-251.
15. Таубаева Ш. Исследовательская культура учителя: от теории к практике: монография/ Ш.Таубаева. – Алматы: Қазақ университеті, 2016. – 423 с.

ҒТАМР 14.07.03

ЖАҢАРТЫЛҒАН БІЛІМ МАЗМҰНЫ ЖАҒДАЙЫНДА МЕКТЕПТІ МОДЕРНИЗАЦИЯЛАУ ПРОЦЕСІНДЕ МҰҒАЛІМДЕРДІҢ РӨЛІ

А.Б. НАРЕНОВА

Қ.Жұбанов атындағы Ақтөбе өңірлік мемлекеттік университеті, Ақтөбе, Қазақстан

Аннотация. Мақалада жаңартылған білім мазмұны жағдайында мектепті модернизациялау процесінде мұғалімдердің рөлі қарастырылған. Біздің өміріміздің кез-келген саласында, тіпті білім берудегі сапалы өзгерістер мұғалімнің оқу-тәрбие үрдісіндегі орны мен рөлі туралы жаңа көзқарасын қалыптастырады. Мұғалімдер жаңартылған білім мазмұны мен технологиясындағы жаңа мақсаттар мен міндеттерді, оқытудың

күзiреттiлiк тәсiлiн ескере отырып, бағалаудың жаңа формаларын қолдануда. Сондықтан мұғалiм орта жалпы бiлiм берудiң жаңартылған ҚР МЖМББС (Қазақстан Республикасының Мемлекеттiк жалпыға мiндеттi бiлiм беру стандарты) мазмұны мен әдiснамасын қабылдауға, бiлiм беру процесiнiң бағдарламалық және әдiстемелiк камтамасыз етiлуiн және педагогикалық iс-әрекеттiң мақсаттары мен тәсiлдерiн өзгертуге дайын болуы қажет. Мектептiң даму тұжырымдамасы сапалы бiлiм беру мен мектептiң ұлттық моделiн тиiмдi дамыту үшiн жағдай жасауды қарастырады. Оқытудың деңгейлерi мен бейiндiк саралануы мен даралануын iске асыру қажеттiлiгi оқу процесiн ұйымдастыруды және мұғалiмдердiң дайындық деңгейiн едәуiр жақсартуды талап етедi.

Түйiн сөздерi: жаңартылған бiлiм мазмұны, критералды бағалау, модернизациялау, бағалау жүйесi, мұғалiм.

Аннотация. В статье рассматривается роль учителей в процессе модернизации школы в условиях обновленного содержания образования. Качественные изменения в любой сфере нашей жизни, даже в образовании, формируют новое представление о месте и роли учителя в образовательном процессе. Учителя используют новые формы оценивания, учитывают новые цели и задачи, обновляют содержание и технологии обучения, грамотный подход к обучению. Следовательно, педагог должен быть готов принять содержание и методику обновленных ГОСО РК (Государственный общеобязательный стандарт образования Республики Казахстан) общего среднего образования, изменить программное и методическое обеспечение учебного процесса, а также цели и методы педагогической деятельности. Концепция развития школы предусматривает создание условий для качественного образования и эффективного развития национальной модели школы. Необходимость внедрения уровней подготовки и профильной дифференциации и индивидуализации требует организации учебного процесса и значительного повышения уровня подготовки учителей.

Ключевые слова: содержания обновленного образования, критериальное оценивания, модернизация, система оценивания, учитель

Annotation. The article examines the role of teachers in the process of school modernization in the context of updating the content of education. Qualitative changes in any area of our life, even in education, form a new understanding of the place and role of teachers in the educational process. Teachers use new forms of assessment, take into account new goals and objectives, update the content and teaching technologies, and a competent approach to teaching. Consequently, the teacher must be ready to accept the content and methodology of the updated Standards of general secondary education, change the software and methodological support of the educational process, as well as the goals and methods of pedagogical activity. The school development concept provides for the creation of conditions for quality education and the effective development of the national school model. The need to introduce training levels and profile differentiation and individualization requires the organization of the educational process and a significant increase in the level of teacher training.

Key words: content of updated education, criteria-based assessment, modernization, assessment system, teacher

Қазақстан Республикасындағы жаңартылған бiлiм мазмұнының басты мақсаты: бiлiм беру бағдарламасын жаңарту жағдайында мұғалiмдердiң педагогикалық шеберлiгiн жетiлдiру және критериалды бағалау жүйесiн енгiзу. Бағалау жүйесi - жетiстiктердi өлшеудiң және оқу проблемаларын диагностикалау мен сапасын анықтаудың негiзгi құралы болып табылады, ол әлемдiк стандарттарға сәйкес оқытудың стратегиясы мен тактикасы бойынша

түбегейлі шешімдер қабылдайды, егер заманауи білім беру міндеттеріне сәйкес келсе білім мазмұнындағы күтілетін білім нәтижелерінің бағалау формаларын жетілдіреді. Бағалау процесі жоспарланған мақсаттар мен алынған нәтижелерге қатысты. Бағалау процесін қайта қараудың өзектілігі білім берудің заманауи стратегиялық мақсаттарымен, халықаралық стандарттар мен білім сапасына қойылатын қазіргі заманғы талаптарды ескере отырып, білім деңгейін көтеру қажеттілігімен, оқу нәтижелерін және түлектердің бәсекеге қабілеттілігін белгілеу үшін жалпы талаптарды әзірлеу қажеттілігімен анықталады [1, 8 б].

Қазақстандық оқушылардың дамуы оқытудың белсенді формаларын енгізу арқылы жүреді, оның барысында олар өзбетінше функционалдық сауаттылықты дамытады, белсенді түрде білім алады, құрдастарымен коммуникативті қарым-қатынас дағдыларын дамытуға және проблемаларды шешуде шығармашылықпен айналысуға ұмтылады. Жаңартылған бағдарламаны қолдануда мұғалімдердің міндеті – оқушыларға адамгершіліктің негізгі нормаларын қалыптастыру, толеранттылық пен басқа мәдениеттер мен көзқарастарды құрметтеу, жауапкершілікті және дені сау баланы тәрбиелеу. Орта білім мазмұнын жаңарту жағдайында мұғалімнің кәсіби құзіреттілігіне сапалы жаңа талаптар қойылады. Мұғалім өзгерісті жүзеге асыруда негізгі тұлға болады. Қазақстандық мектептерді жаңартудың тиімділігі, жүріп жатқан инновациялық процестердің негізгі идеяларын түсіну мен өзгерістерді жүзеге асыру дайындығына байланысты. Бұл жағдайда мұғалімнің үздіксіз білім беру жүйесінің жауапкершілігі артады. Біздің өміріміздің кез-келген саласында, тіпті білім берудегі сапалы өзгерістер мұғалімнің оқу-тәрбие үрдісіндегі орны мен рөлі туралы жаңа көзқарасын қалыптастырады. Мұғалімдер жаңартылған білім мазмұны мен технологиясындағы жаңа мақсаттар мен міндеттерді, оқытудың құзіреттілік тәсілін ескере отырып, бағалаудың жаңа формаларын қолданады. Сондықтан мұғалім орта жалпы білім берудің жаңартылған ҚР МЖББС (Қазақстан Республикасының Мемлекеттік жалпыға міндетті білім беру стандарты) мазмұны мен әдіснамасын қабылдауға, білім беру процесінің бағдарламалық және әдістемелік қамтамасыз етілуін және педагогикалық іс-әрекеттің мақсаттары мен тәсілдерін өзгертуге дайын болуы қажет. Мектептің даму тұжырымдамасы сапалы білім беру мен мектептің ұлттық моделін тиімді дамыту үшін жағдай жасауды қарастырады. Оқытудың деңгейлері мен бейіндік саралануы мен даралануын іске асыру қажеттілігі оқу процесін ұйымдастыруды және мұғалімдердің дайындық деңгейін едәуір жақсартуды талап етеді [2, 146].

Қазіргі қоғамның жедел ақпараттануы мен дамуы заманауи білім беру жүйесінің талаптарын түбегейлі өзгертеді. Елдегі жалпы орта білім беру жүйесі жаңартылған білім беру мазмұны бойынша жұмыс істеуде және білім беру бағдарламалары жаңартылған білім

мазмұнына сәйкес жетілдіруді талап етеді. Жаңартылған білім мазмұнына сәйкес оқытудың нәтижесінде оқушыларда сыни тұрғыдан ойлау, өзбетінше зерттеу және ақпаратты терең талдау дағдылары қалыптасады. Оқытудың тиімділігі үшін оқу жетістіктерін критериалды бағалау жүйесін нақты дамыту қажет. Осыған байланысты оқу жетістіктерін бағалаудың дидактикалық принциптері мен критерийлері, дәстүрлі бағалау мен критериалды бағалау арасындағы айырмашылық, сонымен қатар инновациялық құралдардың үлгілері және олардың оқу нәтижелерін бағалау критерийлері қарастырылады. Білім беру бағдарламасындағы құзіреттілікке негізделген тәсіл әр оқу модулінің оқу нәтижелерін жобалаудың бастапқы кезеңімен анықталады. Оқыту нәтижелері - бұл білім, білік және оқу әрекеттері арқылы көрінетін оқушылар мен түлектердің күтілетін және өлшенетін жетістіктері. Осылайша оқу нәтижелерін анықтау қажет, сондықтан оқу мақсаттары диагностикалық болып, оқушылардың үлгерімін бақылауға мүмкіндік береді, сонымен қатар оқу процесіне уақытылы өзгерістер енгізіледі. Сондықтан нақты анықталған, белгіленген оқу нәтижелері:

* біріншіден, оқушыларға оқу процесінде одан не күтілетінін, қол жеткен нәтиже қалай және қандай критерийлер бойынша бағаланатынын түсінуге көмектеседі;

* екіншіден, мұғалімдердің назары мен күш-жігері жоспарланған нәтижеге қол жеткізуге және оны тиісті бағалауға жұмылдырылады;

* үшіншіден, олар әлеуетті жұмыс берушілерге білім беру бағдарламаларын меңгерген түлектердің нақты мүмкіндіктері туралы түсінік береді.

Күтілетін оқу нәтижелері әр оқу модуліне барлық мүдделі тараптардың (оқушы, мұғалім) пікірлерін ескере отырып жасалады және оқушыларға, студенттерге де, мұғалімдерге де оқу процесін қадағалап отыруға мүмкіндік береді. Құзіреттілікке негізделген тәсіл нақты жағдайларда оқушылардың білім, білік, сонымен қатар тәжірибе, жеке қасиеттерін құндылық басымдылықтарын және олардың негізінде қалыптасқан өмірлік қатынастар жүйесін ескере отырып қолдану дағдыларын дамытуға бағытталған. Оқыту нәтижесі ретінде құзіреттіліктің ерекшелігі, басқа оқу нәтижелерімен салыстырғанда, ол:

- интеграцияланған нәтиже;
- функционалдық сауаттылық элементінен айырмашылығы, ол сізге мәселелерді түбегейлі шешуге мүмкіндік береді;
- білімнен айырмашылығы, бұл туралы ақпарат емес, қызмет түрінде беріледі;
- дағдылардан айырмашылығы, құзіреттілікке негізделген білімдік құзыреттілікті қалыптастырады, ал әрекет ету режимі ішкі ресурстар базасына енеді;
- дағдыдан айырмашылығы, белсенділік саналы түрде пайда болады.

Білім беру мазмұнының ажырамас бөлігі оқушылардың оқу жетістіктерін бағалаудың объективті және сенімді жүйесі болып табылады. Бағалау негізділік сияқты дидактикалық қағидаларға сәйкес келуі керек (қойылған мақсаттарға сәйкестігі); жүйелік (оқытудың циклдік сипаты); сенімділік (дәлдік, жаттығулардың тұрақтылығын көрсетеді) және т.б. Дидактикалық қағидаларға сәйкес теориялық білімді бағалаудың негізгі критерийлері олардың толықтығы, жалпылануы және жүйелік сипаты болып табылады. Оқушылардың оқу іс-әрекетінің технологиялық жағы білімнің күші, ұтқырлығы және тиімділігі сияқты критерийлермен сипатталады. Білімнің тиімділігі зияткерлік сфераның ойлау түрлері, ақыл-ой операциялары, іс-әрекет әдістері (танымдық, мазмұндық және білімдік дағдылар) сияқты компоненттерімен анықталады.

Теориялық білімді бағалау кезінде келесі критерийлерді басшылыққа алу:

- нақты материалға ие болу, оқу пәндеріндегі терминологияны қолдану арқылы оны ұсыну;
- бағдарламалық материалды меңгеру деңгейі;
- бұрын зерттелген материалды жаңа пәнмен, сонымен қатар басқа пәндерді оқып үйрену кезінде алынған материалмен салыстыру;

Практикалық дағдыларды бағалау кезінде келесі критерийлерді басшылыққа алу:

- теория мен практика арасындағы байланыстарды орнату мүмкіндігі;
- теориялық білімді сапалы, тәжірибелік және есептерін шешу үшін қолдану;
- дұрыс нәтиже алуды қамтамасыз ететін бақылаулар мен өлшеулер жүргізу;
- қорытындылар мен жалпылама шолу жасауды өзбетінше қалыптастыру;
- оқушылардың тапсырмаларды орындаудағы өзіндік дәрежесі және т.б [3, 48-50б].

Білім мазмұнын жаңарту тиімді педагогикалық технологияларды, оның ішінде критериалды бағалау технологиясын қолдануды көздейді. Білім берудің заманауи мазмұны пәндік білімге, дағдыларға қойылатын талаптар тізімімен шектелмейді, ол әлеуметтенудің барлық негізгі компоненттерін, соның ішінде жалпыға бірдей білім беру іс-шаралар жүйесін қамтуы керек. Қоғамның жаңа ұйымы, өмірге деген жаңа көзқарас мектепке де жаңа талаптар қояды. Бүгінгі таңда білім берудің негізгі мақсаты - оқушының белгілі бір білім, білік дағдыларын жинақтап қана қоймай, сонымен бірге оқушыны оқу іс-әрекетінің дербес субъектісі ретінде дайындау. Баланы білім алуға қалай ынталандыру, бұл мұғалімнің алдағы сабақтың жоспарын жасағанда ойластыратын ең басты міндеті. Жалпы, балаларды білім алуға дайындау керек, сондықтан әлемнің көптеген елдерінде міндетті білім беру тұжырымдамасы бар. Қаласаңыз да, қаламасаңыз да, бірақ жеті жасқа толған бала мектепке барып, көптеген жылдар бойы білім алады. Егер жеті жасында баланың ақыл-ойы мен зейіні

шоғырланбаса, сабаққа қатысуға және сабақ оқуға ынтасы болмаса, онда ол «ғылым гранитін» қабылдамайды, деген дұрыс пікір бар.

Әр адамның іске асыруды қажет ететін бірқатар тілектері мен қажеттіліктері бар. Қажеттілік дегеніміз - организмнің (жеке адамның) өмір сүруі үшін қажет нәрсесі. Әлем туралы білімге деген қажеттілік (руханилық) - адамның ең жоғары және маңызды қажеттіліктерінің бірі. Бұл барлық әлеуметтік проблемалардың кілті, өйткені қызығушылықсыз, қиялсыз жеке дара тапқырлар ғана емес, сонымен қатар қоғамдағы миллиондаған адамдардың қажеттіліктерін толық қанағаттандыру мүмкін емес [9, 21-23б].

Қазақстан Республикасындағы орта білімнің жаңартылған мазмұнымен жұмыс істейтін де мұғалім. Мұғалім адам қажеттіліктеріне сеніп мобильді болуы керек, егер визуалды әрекетте болса, жоспарланған тапсырмалар нәтиже бермесе, оқушыларды оқу іс-әрекетіне қатыстырмаса, түзетулер енгізіп, сабақ соңында талдауға міндетті. Сабақ қазіргі мектептегі негізгі оқыту формасы болып қала береді. Қазақстан Республикасының жаңартылған орта білім беру жүйесі жағдайындағы қазіргі заманғы сабақ - бұл ерекше сабақ. Қысқа мерзімді сабақ жоспарын құру үшін мақсаттар мен іс-әрекеттерді саралау бағалаудың түрлерін, пәнаралық байланыстарды, сондай-ақ мұғалімнің рефлексиясын және сабақта оқыту мен оқуды қорытындылап бағалауды белгілейтін қысқа мерзімді жоспарлау кестесін құру керек. Бағдарламаның негізгі идеяларына сәйкес сабақ тақырыбына емес, оқу мақсаттары мен күтілетін нәтижелерге сүйене отырып құрылады. Оқуға бағытталған сабақты нақты мақсаттар негізінде жоспарлау керек. Мұғалім сабақтың мақсатын нақты дәл анықтауы керек. Олар оқу мақсаттарымен бірдей болуы мүмкін немесе оқу мақсаттарының ұзақ мерзімді сипатына ие болған жағдайда (егер оларға жету үшін бірнеше сабақ қажет болса) берілген сабаққа бейімделуі мүмкін. Сабақтың соңында оқушыларға білгендері туралы ойлауға мүмкіндік беретін сұрақтар, тапсырмалар жоспарлау қажет; мұғалім келесі сабақтың мақсатын анықтай отырып, басқалардың да жұмысын бағалайды. Себебі, оқудағы маңызды процесс оқу жетістіктерін бағалау процесі болып табылады. Бұл оқушыларға да, мұғалімдерге де өз қызметінде алға басу дәрежесін анықтауға мүмкіндік береді[11, 7 б]. Социологиялық зерттеу нәтижелері бойынша 2018, 2019 жылдары біліктілікті арттыру курстарынан өткен мұғалімдердің білім мазмұнын жаңарту бағдарламаларын оқу үрдісінде практикада қолданудың оң тенденциялары анықталды. Оқу процесінің барлық кезеңдерінде жоспарлаудан рефлексиялық талдауға дейін нәтижелік өзгерістер байқалады [12, 18 б].

Педагогикалық іс-әрекеттегі моральдық уәж мұғалімнің оқушылармен қарым-қатынасының моральдық сипаты. Мұғалімнің жан дүниесіндегі оқушының жеке басына мұғалімнің жан-жақты әсер етуі, ол мұғалімнің жанашырлығын, басқа адамды түсіну өнерін қажет етеді. Сондықтан мұғалімнің өз шешімдері мен педагогикалық іс-әрекеттерінің

моральдық салдарын алдын-ала білуге және бағалауға қабілеттілігі оны рухани, адамгершілік мәдениеттің иесі етеді. Қоғамдық құндылық ретінде белсенді, креативті, адамгершілікке толы тұлғаны қалыптастыру үшін мемлекеттік құрылымдар мен қоғамдық бірлестіктердің күш-жігерін бағыттап жұмсау үшін, мұғалімге сабырлы табандылық қажет. Тек биік мақсат қана мемлекетіміздің бірегейлігін, ұлттың жетістігін қамтамасыз ете алады. Әр деңгейде білім беру - жасампаз азамат, білімді кең құзіретті тұлға ретінде қалыптасады, ол еңбек пен әлеуметтік қызметтің кеңейтілген құрамына енеді. Сондықтан, алдағы жылдары білімге табыну қазақстандықтардың психикалық құндылығына айналуы керек [15].

Білім және инновацияға ұмтылу кез-келген елдің жетістік факторларының бірі болып табылады. Жаңартылған білім мазмұны жағдайында мектепті модернизациялау процесінде мұғалімдердің рөлі, оқушыларды белсенділікке, адамгершілікке, еңбекке тәрбиелеу және т.б. қырларын дамыту. Білім беру бағдарламасын жаңарту және критериалды бағалау жүйесін енгізу жағдайында, мұғалімдердің педагогикалық іс-әрекеті мен кәсіби шеберлігін жетілдіруі деп қорытынды жасауға болады.

Пайдаланылған әдебиеттер тізімі

1. Программа повышения квалификации учителей. Центр педагогического мастерства АОО «Назарбаев Интеллектуальные школы», 2017 – 37с (программа)
2. Негізгі және жалпы орта мектеп мұғалімдеріне арналған критериалды бағалау бойынша нұсқаулық. Астана 2017 – 56 б (оқу- әдістемелік құрал)
3. Наренова А.Б., Есенғұлова М.Н. Бағалаудың өлшемдік технологиялары. Ақтөбе. 2019 – 240 б. (оқу құралы)
4. Урумшаев Б.А. Критериалды бағалау технологиясы Алматы – 2016, 140 б. (оқу құралы)
5. Негізгі және жалпы орта мектеп мұғалімдеріне арналған критериалды бағалау бойынша нұсқаулық / О.И.Можаева, А.С.Шилибекова, Д.Б.Зиеденованың редакциялауымен – Астана: «Назарбаев Зияткерлік мектептері» ДББҰ, 2016. - 54 б. (оқу-әдістемелік құрал).
6. Слостенин В.А. Педагогика: инновационная деятельность. Москва: Магистр, 2010 – 224с (учебник)
7. «Жаңартылған білім беру мазмұны аясында критериалды бағалауды жоспарлау және ұйымдастыру» 2017, 50 б (әдістемелік нұсқау)
8. Мұғалімдердің біліктілігін арттыру бағдарламасы (екінші басылым) «Назарбаев Зияткерлік мектептері» ДББҰ Педагогикалық шеберлік орталығы, 2015 – 37б (бағдарлама)
9. Жалпы білім беретін мектеп мұғалімдеріне арналған критериалды бағалау басшылығы Астана 2016 – 54б (әдістемелік нұсқау)

10. Педагогика. Стандарт третьего поколения / Под ред. П. Тряпицкой. - СПб.: Питер, 2018 - 316 с (учебник для ВУЗов).

11. Муканова С.Д., д.п.н., вице-президент НАО им.Ы.Алтынсарина «Инновации как основа развития системы среднего общего образования», «Білім – Образование», 2010, № 4 – С 6-12 (статья журнала)

12. Білім беру қызметкерлерінің Бірінші Республикалық Педагогикалық оқулары «Педагогтің кәсіби өсуі - білім берудің жаңа сапасын қамтамасыз етудің шарты», Алматы, 2013 ж., I бөлім, 482 б (баяндамалар жинағы).

13. Кроль В.М. Педагогика М.: Риор, 2018 - 290 с (учебное пособие).

14. Загвязинский В.И. Педагогика. М.: Академия, 2016 - 288 с (Учебник).

15. Таскенова Б.М., Формирование функциональной грамотности школьников в условиях среднего образования <https://infourok.ru/material.html?mid=124558>

МРНТИ 14.07.09

КОНСТРУКТИВИСТСКАЯ ТЕОРИЯ ОБУЧЕНИЯ: «ХОРОШЕЕ ПРЕПОДАВАНИЕ» И КАК ЕГО ДОСТИЧЬ

КУБИЕВА В.А.

Актюбинский региональный университет им. К. Жубанова, Актөбе, Қазақстан

Аңдатпа. Бұл мақалада сәтті оқытудың екі әдісі қарастырылған, Қазақстан Республикасында тәжірибе алмасу және конструктивтік білім идеяларын жүзеге асыру.

Оқыту негізінде жатқан теорияға көзқарасты өзгерте отырып, оқытушы оқыту/оқу (learning) – бұл негізгі процесс, ал оқушы - білім берудегі орталық тұлға екенін үнемі есте сақтауы тиіс. Ал мұғалімнің негізгі қызметі білім беру емес, оларды қалыптастыру үшін жағдай жасау болып табылады.

Түйін сөздер: оқытудың конструктивтік теориясы, мұғалім, оқыту, технология, оқыту, әдіс.

Аннотация. В предлагаемой статье рассмотрены два способа успешного преподавания, практикующих в Республике Казахстане и реализующих идеи конструктивистского обучения. Изменяя взгляд на теорию, лежащую в основе обучения, преподаватель должен постоянно помнить, что обучение/учение (learning) – это основной процесс, а учащийся - это центральная фигура в образовании. А основная функция учителя заключается не передаче знаний, а создании условий для их формирования.

Ключевы слова: конструктивистская теория обучения, педагог, преподавание, технология обучение, метод.

Annotation. This article discusses two methods of successful teaching, practicing in the Republic of Kazakhstan and implementing the ideas of constructivist education.

When changing the view of the theory behind learning, the teacher must constantly remember that learning is the main process, and the student is the Central figure in education. And the main function of a teacher is not to transfer knowledge, but to create conditions for its formation.

Key words: constructivist theory of teaching, teacher, teaching, technology, training, method.

Введение. В современной научно-педагогической литературе предоставлено достаточное количество фактов, подтверждающих целесообразность и успешность использования разработанных ключевых принципов организации и планирования учебной работы, используемых многими учителями мира. Из числа современных научных подходов, используемых различными системами среднего образования, наиболее популярными и получившими высокое мировое признание, являются подходы, основанные на конструктивистских теориях (Hattie, 2009). Наиболее известным теоретиком когнитивно-конструктивного течения является С.Пейперт. В работах этого ученого охарактеризован бихевиористский подход и конструктивистский подход, как комплексный. Комплексное обучение предполагает интеграцию материала и включает взаимодействие с различными сторонами личности обучающегося.

Основная часть. Анализ психолого-педагогической литературы позволил выделить сложившиеся к настоящему времени в образовании элементарные модели конструктивного обучения, рождение которых происходило без взаимосвязи исследовательской деятельности их авторов и единой концепции применительно к нашему времени:

- Конструктивное обучение Д. Дьюи (1925 г.);
- Конструктивное обучение по М.Монтессори (1992 г.);
- С.Пейперт и его конструктивное обучение (1993 г.);
- Конструктивное обучение Ю.Хабермаса (1994 г.);
- Конструктивное обучение Н.П.Шаталовой (1999 г.);
- Пробуждающее (конструктивное) обучение Е.Н.Князевой (2004 г.);
- Конструктивное обучение Д.Н.Платонова (2005 г.);
- Конструктивно-корпоративное обучение (2006 г.);
- Конструктивное обучение Фатмы ханум Джалал кызы Бунятовой (2006 г).

В настоящее время педагогическое сообщество Казахстана активно принимает систему конструктивистского обучения через понимание его содержания, интерпретацию и применение на практике.

Методы. В предлагаемой статье рассмотрим два способа успешного преподавания, практикующих в Республике Казахстане и реализующих идеи конструктивистского обучения.

Первым является эффективность деятельности учителя, его активность, характер и частота взаимодействия с учениками, при котором действия учителя направлены на определение соответствия требованиям практики.

Второй подход акцентирует внимание на процессе преподавания, которое требует значительно больших усилий, нежели формально добросовестное исполнение профессиональных обязанностей.

В исследовании данного вопроса принимали участие 40 педагогов из Актюбинской и Западно-Казахстанской областей. Выборка участников производилась по следующим критериям: возрастной диапазон – 30-39 и 40-50 лет; стаж работы более 15 лет; учителя начальной школы; преподаватели гуманитарных дисциплин; преподаватели естественнонаучных дисциплин и преподаватели точных дисциплин.

Для установления результативности проводимого исследования были применены методы педагогического исследования: анализ школьных документов (конспекты занятий, тетради учеников, классный журнал), анкетирование педагогов и учащихся; наблюдение; интервью и т.д.

Результат. Сегодня наиболее распространенный подход к теориям образования противопоставляет теорию трансформации конструктивистской теории, и на основе данных теорий определяет модели образования. Тем не менее, в настоящее время, как в западной, так и в восточной педагогической науках многие преподаватели все еще считают, что основной способ обучения – это прямая передача знаний от преподавателя к обучаемому. Отправной точкой теории трансформации является понимание, что знания о мире являются статическими и фиксированными и должны быть приняты как нечто само собой разумеющееся. Таким образом, учитель передает знания и понятия, накопленные в течение столетий. Эта модель образования называется модель «передачи».

Конструктивистская теория, широко пропагандируемая в западном образовании, исходит из положения о том, что знания активно конструируются человеческим разумом. Новые знания строятся на основе уже имеющихся знаний и идей. Основная цель теории с точки зрения образования – это развитие у учащихся способности мыслить. Дэвид Перкинс (Фэден и Фогель 2003:13) различает два понятия: глубокое и поверхностное понимание. Он утверждает, что в результате поверхностного изучения возникают знания, которые могут быть легко забыты. В то время как "глубокое понимание связано с уже имеющимися знаниями. И мы не только накапливаем знания, но способны понимать и применять их по мере необходимости».

Следовательно, под определением конструктивистской педагогики понимается "создание в классе условий, организация деятельности и использование методов, которые

основаны на конструктивистской теории обучения, а также постановка целей, которые направлены на развитие студентов, их глубокое понимание предмета, а также на развитие мышления, которое необходимо для будущего обучения" (Ричардсон 2003:1627).

Аналогичные идеи представлены Джоном Биггсом и Кэтрин Тан в их книге "Преподавание для качественного обучения в университете: Что делают студенты" (2007; 22). Кроме обсуждения вопросов о поверхностных и глубоких подходах к обучению, основное внимание Биггс и Тан уделяют образованию. Они считают, в сфере образования должны произойти изменения, которые бы поставили студента в центр этой сферы. Основной вопрос, которым следует задаваться при рассмотрении образования заключается не в том *Что делает учитель/преподаватель?*, а в том *Что делает студент/учащийся?* В соответствии с этим, авторы описывают не методы преподавания, а совместную деятельность обучающего и обучаемого (англ. Teaching/Learning Activities). Феден и Фогель в книге «Методы преподавания» (2003) сравнивают две теории, подчеркивая процесс обучения (Таблица 1).

Таблица 1. Сопоставление традиционной и конструктивистской теорий обучения

| Traditional Behavioural Theory | Contemporary Cognitive theory |
|---|--|
| Традиционная поведенческая теория | Современная когнитивная теория |
| Обучение – это накопление информации и навыков | Обучение представляет собой целостный процесс, гораздо больше, чем накопление информации |
| Учитель может передать знания непосредственно учащимся | Обучающийся активно конструирует свои знания и понимание |
| Обучение проходит во время взаимодействия преподавателя и учащегося | Обучение является социальным процессом и предполагает сотрудничество |
| Особое внимание уделяется преподаванию | Особое внимание уделяется обеспечению обучения |

Экспериментальным исследованием были охвачены педагогические коллективы общеобразовательных школ г.Актобе и г.Уральск Республики Казахстан, так как эти города являются близлежащими друг от друга. На начало эксперимента были выбраны две рабочие группы учителей по 20 в каждом, состав которых определялся количественными и качественными показателями (Таблица 2-3).

Таблица 2. Количественные и качественные показатели педагогических коллективов, участвующих в педагогическом исследовании (г.Актобе)

| | Стаж | | Категория | | | Призе ры - ученик и | Методичес кие пособия | Публикац ия статей | Курсы повышен ия квалифи кации | экспер ты |
|---|------------------|------------------|------------|---|----|------------------------------|-----------------------------|-----------------------|--|--------------|
| | 15- 20ле т | 21- 30 лет | высша я | I | II | | | | | |
| Учителя начальных классов | 3 | 5 | 3 | 3 | 2 | 5 | 8 | 8 | 8 | 2 |
| Преподаватели естественнонау чных и точных дисциплин | 2 | 2 | 2 | 2 | | 3 | 4 | 4 | 4 | 2 |
| Преподаватели общественно- гуманитарных дисциплин | 3 | 1 | 2 | 1 | 1 | 2 | 4 | 4 | 4 | 1 |

Таблица 3. Количественные и качественные показатели педагогических коллективов,
участвующих в педагогическом исследовании (г.Уральск)

| | Стаж | | Категория | | | Призе ры - ученик и | Методичес кие пособия | Публика ция статей | Курсы повышения квалификаци и | эксп ерты |
|---|------------------|--------------|------------|---|----|------------------------------|-----------------------------|--------------------------|--|--------------|
| | 15- 20 лет | 21-30 лет | высш ая | I | II | | | | | |
| Учителя начальных классов | 4 | 4 | 2 | 2 | 4 | 4 | 8 | 8 | 8 | 1 |
| Преподаватели естественнонау чных и точных дисциплин | 1 | 3 | 1 | 1 | 2 | 2 | 4 | 4 | 4 | 2 |
| Преподаватели общественно- гуманитарных дисциплин | 2 | 2 | 2 | 1 | 1 | 3 | 4 | 4 | 4 | 2 |

Данные по выбранным педагогам показывают наличие их педагогической активности, выработанного авторитета как среди коллег, та и среди учеников. Возрастные особенности

свидетельствуют о достаточном уровне педагогического мастерства, их положительном отношении к проводимым подобного рода педагогическим исследованиям.

В целом педагогическое исследование проходило в течение 2014-2015 учебного года в период с 20 августа по 1 июля. За основу были взяты опросники, разработанные В.В. Садыриным, Н.О.Яковлевым и др. «Взаимодействие учителя и учащихся на уроке», «Дифференцированный подход к учащимся на уроке» и «Реализация требований проблемного обучения на уроке». Результаты диагностики показали деление всех участников исследования на две группы:

-первая: эффективность деятельности учителя, его активность, характер и частота взаимодействия с учениками, при котором действия учителя направлены на определение соответствия требованиям практики, куда вошли 4 учителя начальной школы, 3 педагога естественнонаучных и точных дисциплин и 5 – общественно-гуманитарных;

- второй подход акцентирует внимание на процессе преподавания, которое требует значительно больших усилий, нежели формально добросовестное исполнение профессиональных обязанностей. В данную группу вошло 12 учителей начальной школы, 5 – естественнонаучных и точных дисциплин и 4 – общественно-гуманитарных.



Рисунок 1. Результаты педагогической диагностики (паутина)

Принимая во внимание возрастные особенности учащихся, методы и формы работы с учениками на занятиях, были определены качества успешного преподавателя со стороны самих педагогов, и со стороны учащихся.

Таблица 4. Качества успешного преподавателя

| По мнению учителей первой группы: | По мнению учителей второй группы: |
|---|--|
| <ul style="list-style-type: none">- Энтузиазм- Знания- Четкие цели- Обратная связь- Доброта- Доступность- Разнообразие в преподавании-Честность, объективность | <ul style="list-style-type: none">- Энтузиазм- Знания- Педагогический подход- Честность, объективность- Открытость для общения с учениками- Уровень преподавания адаптированный к уровню знаний- Разнообразие в преподавании |

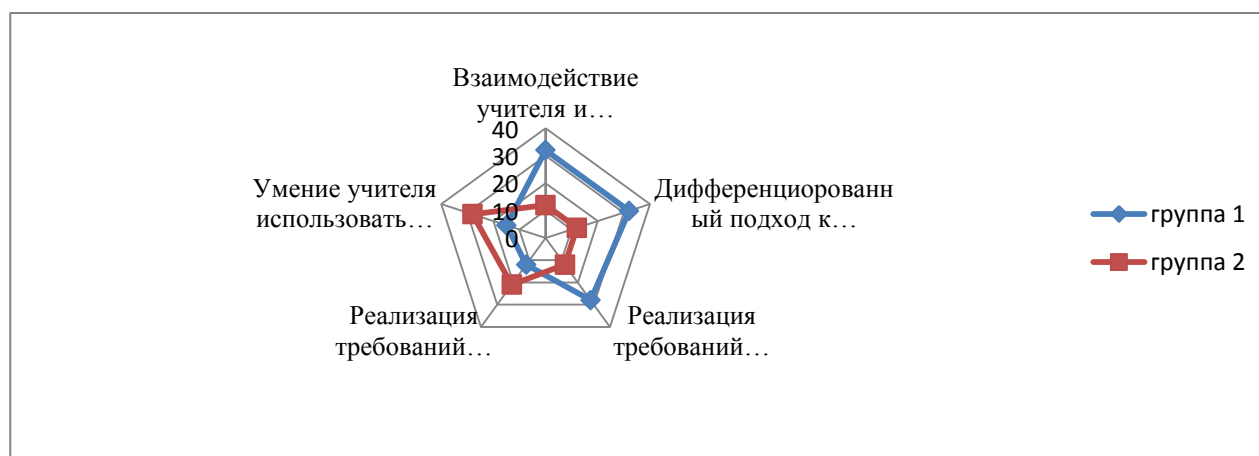
Петер Рейнхолдсон в своем пособии для преподавателей «Курс лекций в Уппсальском университете» выделил факторы, направленные на успешность учебного процесса. В дальнейшем мы рассмотрим следующие вопросы:

- социально-психологический климат;
- мотивация;
- рефлексивное преподавание;
- активация обучаемых.

Поэтому задача преподавателя состоит в том, чтобы выбрать оптимальные методы для успешного преподавания:

- Проектная работа;
- Обучение на основе практических примеров (Case-based learning);
- Проблемно-ориентированное обучение;
- Обучение сверстников (Peer tutoring);
- Игры-симуляции;
- Ролевая игра;
- Дистанционное обучение.

Нельзя утверждать, что некоторые методы лучше, чем другие, и что мы должны исключить, к примеру, все занятия и заменить их практическими и лабораторными. В первую очередь преподаватель должен найти оптимальный набор методов, который будет соответствовать целям курса. И самое главное, всегда помнить, что активное обучения является более эффективным, чем пассивное.

Психологи утверждают, что для того, чтобы активировать обучающихся следует использовать более разнообразные методы. Согласно исследователями в данной области большинство людей воспринимают/ запоминают/ понимают

10% из того, что они читают;

20% из того, что они слышат;

30% из того, что они видят;

50% из того, что они видят и слышат;

70% из того, о чем они говорят с другими;

80% из того, что они используют и применяют;

95% из того, чему они учат других. (Источник: Уильям Глассер, Биггс и Тан 2003: 96).

Оценка играет важную роль в образовательном процессе. Существуют две основные формы оценки определяющие - формирующая и итоговая. В педагогических источниках уделяется много внимания формирующей оценке (обратной связи). Она является также одним из эффективных методов учебной деятельности, который помогает обнаружить

ошибки в понимании студентов и исправить их. Такая оценка не влияет на результат в конце курса и поэтому не вызывает страха или тревоги у студентов.

Льюис Элтон (1987) определил, что оценка в целом имеет некоторые негативные последствия. (Биггс и Тан 2003: 169). По его словам, ученики в основном концентрируются на тех аспектах и вопросах, по которым они будут оцениваться. Иными словами, они учат то, о чем их спросят на экзамене. Поэтому чрезвычайно важно согласовать требования к экзамену с целями и содержанием курса, т.е. таким образом сформулировать контрольные или экзаменационные задания, чтобы они отражали цели, поставленные перед курсом. Важнейший аспект, о котором преподаватель должен помнить, - это оценка различных уровней знания.

Как следствие, норма-образец конструктивной личности представим определения, сформированные педагогами каждой группы:

-конструктивная личность – это человек энергичный, целеустремленный, восприимчивый к обучению, конструктивной критике; нацеленный на положительный результат в любой сфере профессиональной деятельности; коммуникабелен, выдержан и способен брать ответственность за принятие решений и их реализацию; стрессоустойчив, презентабелен;

-конструктивная личность – это человек, который обладает знаниями, как конструктивно (практически результативно) изменить законы таким образом, чтобы они закрепляли наиболее рациональную организацию деятельности, способствовали утверждению и обеспечению прав и свобод человека, интеграции в европейское и мировое пространство (как должно быть, а не только о том, что есть сегодня).

Заключение. Таким образом, конструктивистская теория обучения является наиболее приемлемой для казахстанских школ, отвечает всем критериям образовательной политике всего Казахстана. Результаты проведенного педагогического исследования свидетельствуют о том, что учителя общеобразовательных школ г.Актобе и г.Уральска разделились на две группы и выделили наиболее важные критерии успешного преподавания:

- эффективность деятельности учителя, его активность, характер и частота взаимодействия с учениками,

- процесс преподавания, который требует значительно больших усилий, нежели формально добросовестное исполнение профессиональных обязанностей.

Вместе с тем, следует отметить единое мнение всех членов обеих рабочих групп, что нет единого метода, который является совершенным и подходит во всех учебных ситуациях. Наоборот, более результативным является выбор подходящих методов и вариативность в

ходе процесса обучения. Оптимальный метод должен быть подобран для каждой учебной ситуации. Изменяя взгляд на теорию, лежащую в основе обучения, преподаватель должен постоянно помнить, что обучение/учение (learning) – это основной процесс, а учащийся - это центральная фигура в образовании. А основная функция учителя заключается не в передаче знаний, а создании условий для их формирования.

Список использованной литературы

1. Биггс Дж., Тан С. Обучение качественному обучению в университете.- Пресса открытого университета, 2017 г. № 9. с. 121-133. (статья журнала)
2. Феден, Престон Д. и Фогель, Роберт М. Методы обучения: применение когнитивных наук для содействия обучению студентов. Бостон: Макгроу-Хилл, 2003 г. № с. 22-28. (статья журнала)
3. Маккичи Дж. У., Свиницкий М. Учебные советы: стратегии, исследования и теория для преподавателей колледжей и университетов. Компания Хафтон Миффлин, 2006 г. с. 243. (книги)
4. Рамсден П. Учимся преподавать в высшей школе. Раутледж Фалмер, 2015 г. с. 58. (книги)
5. Ричардсон В. Конструктивистская педагогика в записи педагогического колледжа, 2016 г. с. 145. (книги)
6. Педагогический энциклопедический словарь / Гл. ред. Б.М. Бим-Бад; редкол.: М.М. Безруких, В.А. Болотов, Л.С. Глебова и др. - М.: Большая Российская энциклопедия, 2003(книги)
7. Руководство для учителя. АОО «Назарбаев Интеллектуальные школы», 2012 г. (книги)
8. Блум Б.С. Таксономия образовательных целей: классификация образовательных целей: Справочник I, когнитивная область. - Нью-Йорк: Лонгмен, 1994. (книги)
9. Таксономия Блума [Электронный ресурс] Режим доступа: <https://newtonew.com/lifehack/1акзопотуа-Ыита> (интернет источники)
10. Александер Р., Харриет Джонс, Жерар Тоаль. Культура и педагогика] Издательство Уайли 2001 (книги)
6. Шульман Л.С. (2007) Хорошее преподавание. Введение вопроса в будущее детей, 17 (1), 6-7. (статья журнала)
11. Материал из Википедии - свободной энциклопедии <https://ru.wikipedia.org/wiki/Коллаборация> (интернет источники)
12. Михай Чиксентмихайи. Поток: психология оптимального переживания «Смысл». [Электронный ресурс] Режим доступа [https://nwk.su/assets/files /BOOKS/ Чиксентмихайи 0/o20M.0/o20Поток.pdf](https://nwk.su/assets/files/BOOKS/Чиксентмихайи0/o20M.0/o20Поток.pdf) (интернет источники)

13. Pedagogicheskiy jenciklopedicheskiy slovar' / Gl. red. V.M. Vim-Bad; redkol.: M.M. Bezrukih, V.A. Bolotov, L.S. Glebova i dr. - M.: Bol'shaja Rossijskaja jenciklopedija, 2016(книги)
14. Кезин А. В. Радикальный конструктивизм: познание в «пещере» // Вестник Московского университета. Серия 7. Философия. № 4. 2017. С. 3—24. (статья журнала)
15. Хьелл Л., Зиглер Д. Теории личности: Основные положения, исследования и применение (пер. с англ. Меленевской С., Викторовой Д.) Изд. 3-е, междунар. – СПб.: Питер, 1997. – С. 529 (книги)
16. Колесникова И.А., Титова Е.В. Педагогическая праксеология. – М.: Академия, 2015. – С. 88 (книги)

ГТАМР 14.35.07

ЖОҒАРЫ БІЛІМ БЕРУДЕ ҚАШЫҚТЫҚТАН ОҚЫТУДЫ ЕНГІЗУДІҢ ПСИХОЛОГИЯЛЫҚ-ПЕДАГОГИКАЛЫҚ ЕРЕКШЕЛІКТЕРІ

Н.Е. АЙКЕНОВА, Ш.А. КАРАСАЕВА

Қ.Жұбанов атындағы Ақтөбе өңірлік университеті, Ақтөбе, Қазақстан

Аңдатпа. Мақалада жоғары оқу орнындағы қашықтықтан оқытудың психологиялық-педагогикалық, психо-физиологиялық және психологиялық ерекшеліктері қарастырылады. Эмпирикалық зерттеу әдісімен қашықтықтан оқытудың тиімділігі, осы мәселені зерттеудің нәтижелері қарастырылады. Зерттеу нысаны жоғары білім беруде қашықтықтан оқытуды енгізудің психологиялық-педагогикалық ерекшеліктері болып табылады. Зерттеу пәні қашықтықтан оқыту технологиясы болып табылады. Жоғары білімдегі қашықтықтан білім берудің психологиялық-педагогикалық ерекшеліктері қарастырылады.

Түйін сөздер: қашықтан оқыту, психологиялық-педагогикалық ерекшеліктері, білім беру, жоғары білім, білім берудегі IT-технологиялар, студенттік орта, виртуалды оқыту, қашықтан оқыту тиімділігі, қашықтан оқыту.

Аннотация. В статье рассматриваются психолого-педагогические, психо-физиологические и психологические особенности дистанционного обучения в высшем учебном заведении. Рассмотрена эффективность дистанционного обучения способом эмпирического исследования, рассмотрены результаты исследования данной проблемы. Объектом изучения является психолого-педагогические особенности внедрения дистанционного обучения в высшей школе. Предметом изучения является технология дистанционного обучения. Рассмотрены психо-педагогические особенности дистанционного образования в высшей школе.

Ключевые слова: дистанционное обучение, психолого-педагогические особенности, образование, высшая школа, IT-технологии в образовании, студенческая среда, виртуализация обучения, эффективность дистанционного обучения, заочное обучение.

Abstract. The article discusses the psychological, pedagogical, psycho-physiological and psychological features of distance learning in higher education. The effectiveness of distance learning by empirical research is

considered, the results of the study of this problem are considered. The object of study is the psychological and pedagogical features of the introduction of distance learning in higher education. The subject of study is distance learning technology. The psycho-pedagogical features of distance education in higher education are considered.

Key words: distance learning, psychological and pedagogical features, education, higher education, IT-technologies in education, student environment, learning virtualization, distance learning effectiveness, distance learning.

Қашықтан оқыту тақырыбын зерттеу ағымдық тенденцияларға және білім беру деңгейін жақсарту мақсатында IT-технологиялардың дамуына байланысты өзекті болып табылады.

Зерттеу мақсаты:

- қашықтықтан оқыту технологиясы мен мәнін қарастыру;
- жоғары білім беруде қашықтықтан оқытуды ұйымдастырудың психологиялық-педагогикалық заңдылықтарын қарастыру;

-Оқушылардың психофизиологиялық және психологиялық ерекшеліктерін талдау, қашықтықтан оқыту кезінде ақпараттық технологияны қолдану мен қолдану кезінде олардың есебін жүргізу;

- қашықтықтан оқыту кезінде ақпараттық технологияны дамыту, қолданудың акмеологиялық және психологиялық тәсілдерін талдау.

Зерттеудің мақсаты - университеттегі қашықтықтан оқытудың психологиялық-педагогикалық ерекшеліктерін зерттеу.

Қуатты компьютерлік мультимедиялық жүйелер мен интерактивті компьютерлік бағдарламалардың пайда болуы қашықтықтан оқытудың қарқынды дамуына негіз болды. Оқытушы оқу процесін ұйымдастыруда монотонды жұмыстан босатылады, бұл әртүрлі нысандарда ұсынылған ғылыми мазмұнды және иллюстрациялық материал жасауға мүмкіндік береді: мәтін, графика, анимация, аудио және видео элементтері. Интерактивті компьютерлік бағдарламалар адам әрекетінің барлық түрлерін іске қосады: ақыл-ой, сөйлеу, физикалық, бұл материалды игеру процесін тездетеді. Компьютерлік тренажерлер практикалық дағдыларды игеруге ықпал етеді. Интерактивті тестілеу жүйелері білім сапасын талдайды.

Ғылыми және әдістемелік әдебиеттерде қашықтықтан оқыту технологияларын қашықтықтан оқытуға енгізген негізгі белгілерге мыналар жатады:

- оқытушы мен білім алушы арасындағы диалогтік режимдегі интерактивті өзара әрекеттесу, ол кейбір жағдайларда дәстүрлі сабақтарда болатын өзара әрекеттестікке жақындай алады;

- оқу материалдарын электронды түрде тез жеткізу;

- интернетте орналастырылған білім базаларына онлайн қол жеткізу;
- білімін қашықтық режимде тексеру;
- виртуалды зертханалық семинардан өту;
- нақты зертханалық жабдыққа қашықтықтан қол жеткізуді жүзеге асыру;
- «Виртуалды топтарды» құру (студенттердің бір-бірімен жедел байланысуы).

Оқу процесінің кез-келген қатысушысы жүзеге асыратын интерактивті әрекетті ұйымдастыру үшін оқытушы оқу курсының әзірлеу барысында белгілі бір технологияларды қолдануды жоспарлайды.

Курс белгілі бір технологияны немесе бірнеше технологиялардың жиынтығын қолдана алады. Сонымен қатар, ғылыми-әдістемелік әдебиеттерде айтылғандай, оқытушы келесі принципті басшылыққа алуы керек: егер дидактикалық тапсырманы қарапайым технологияларды қолдану арқылы шешуге болатын болса, онда оларға артықшылық берілуі керек. Бұл жағдайда неғұрлым күрделі технологияларды таңдау күтілген нәтижеге қол жеткізіп қана қоймай, сонымен бірге оқу нәтижелеріне кері әсерін тигізуі мүмкін, өйткені компьютерлік технологиялардың қарқынды дамуына қарамастан, баспа материалдары әлі де үлкен маңызға ие. Оқытудың түрін, әдістері мен формаларын таңдау кезінде пәндік аймақтың сипаттамаларын басшылыққа алу керек. Қашықтықтан оқыту кезінде оқу курсы негізінен материалды өз бетінше оқуға бағытталған. Курсты құрған оқытушы білім алушылардың өзіндік білімін ескере отырып, белгілі бір күрделілік деңгейіне сүйенуі керек. Қашықтан оқытумен айналысатын оқытушының негізгі міндеті - қолда бар дереккөздер немесе бастапқы өнертабыстар негізінде қашықтықтан оқыту курсының дайындау. Ақпараттық технологиялар саласындағы мамандар курстың электронды нұсқасын жасауға қатыса алады. Оқытушының соңғы міндеті – білім алушылардың білімі мен дағдыларын бақылау. Бұл мәселе қашықтықтан оқыту кезінде ағымдық және қорытынды бақылаудың тест тапсырмаларын жасау кезінде шешіледі.

Сонымен, қашықтықтан оқытуды ұйымдастырудағы оқытушының негізгі міндеттері:

- оқу курсының дамыту;
- оқытуға арналған нұсқаулық әзірлеу;
- студенттерге пән бойынша кеңес беру және көмек көрсету;
- оқу нәтижелерін бақылау.

Білім алушы үшін қашықтықтан оқыту жүйесіндегі оқу курсына екі міндетті компонент кіреді:

- оқу материалдары мен оқу-технологиялық құралдардың әртүрлі формаларын қолданумен байланысты жеке жұмыс;

- оқытушымен және басқа білім алушылармен диалог құру.

Қашықтықтан білім берудің өзіне тән ерекшеліктерін бөліп көрсету керек. Мысалы, білім алушылар қолайлы уақытта, ыңғайлы жерде және ыңғайлы қарқынмен оқиды. Әр адам өзі оқыған пән бойынша қажетті білім алу үшін жеке өзі қанша қажет болса, сонша оқи алады. Оқыту негізгі кәсіби қызметті оқумен ұштастыра отырып жүргізілуі мүмкін. Білім алушының орналасқан жерінен оқу орнына дейінгі қашықтық (сапалы байланыс жағдайында) тиімді оқу процесіне кедергі болмайды. Оқу процесінде оқытушы мен білім алушы бәріне ыңғайлы кесте бойынша жұмыс істейді. Ең алдымен жаңа ақпараттық технологияларды пайдаланады, олардың құралдары компьютерлер, компьютерлік желілер, мультимедиялық жүйелер және т.б. ДО белгілі бір дәрежеде тұрғылықты жері мен материалдық жағдайына қарамастан білім алуға тең мүмкіндік беретін әлеуметтік шиеленісті азайтады. Алайда, магистранттар өз бетінше жұмыс жасаудың әдістері мен әдістерінің негіздерін, өз бетінше меңгеру және білімді барынша ынталандырумен толық меңгеруі керек.

Білім беруді ақпараттандырудың өзектілігіне қарамастан оның қазіргі жағдайы қанағаттанарлықсыз. Бүгінгі таңда университеттерде осы мақсаттар үшін үйлестірілген бірыңғай стратегия жоқ, компьютерлерді пайдалану мәселелері оқу жоспарлары мен бағдарламаларымен нашар байланысты, қазіргі заманғы ІТО-ны оқу процесіне енгізу мен енгізудің психологиялық-педагогикалық аспектілері жақсы зерттелмеген, компьютерлерге негізделген зияткерлік қызметтің дәстүрлі түрлерін қайта құру қарастырылған. күшті қарсылық.

ІТО құру мен пайдаланудың дидактикалық аспектілерінің дамуы техникалық құралдарды игерумен қатар жүрмейді. Бұл таңқаларлық емес, өйткені әдіснамалық тұрғыдан алғанда, ІТО психология, педагогика, математика, кибернетика, информатика сияқты әртүрлі ғылымдардың білімдерін біріктіреді, ал интеграцияда психологиялық-педагогикалық негіз шешуші болып табылады. Бұл дидактикалық мәселелердің дамуындағы артта қалушылық, ІТО-ны қолданудың әлеуетті және нақты мүмкіндіктері арасындағы алшақтықтың басты себептері деп қарастыру қажет қолданыстағы әзірлемелердің «төмен технологиялары».

Дүниежүзілік факторлардың әсерінен қашықтықтан оқыту формаларының (FEF) пайда болуы оларды болашаққа адамның бейімделуінің жоғарғы жүйесінің элементтеріне айналдырады және біз студенттік білім берудегі өзін-өзі реттеу процесін өмір сүру факторы ретінде қарастырамыз. Ол адамның өмірі үшін жауапкершіліктің пайда болуымен, өзін-өзі танытудың, дайындықтың, жеңудің қажеттілігін сезіну арқылы сәтті жүзеге асырылады және кез-келген тез өзгеретін жағдайларда автономды тұлға болуға мүмкіндік беретін әмбебап білім мен дағдыларды меңгерудің қорғаныс формаларына дейін кеңейтіледі [10]. Бұл білім берудің жаңа формаларына көбірек бейім автономды тұлға, оны болашақтың белгісіздігінен

қорғаныс ретінде қолданады. Бұл бізге заманауи білім берудің рекреациялық сияқты маңызды функциясын бөлуге мүмкіндік береді (әр түрлі қажеттіліктердің білімі, дағдылары мен қабілеттері арқылы қанағаттандыру үшін толықтыру, жеңуге дайындық). Қазіргі талапкер университетке Қиыр Шығыс федералды округімен қалай келеді, оқу жылдарында не болады, ол өзінің қабілеттерін барынша арттыра алады, білім, білік алады, университетті Қиыр Шығыс федералды округімен бітірген маман еңбек нарығында сұранысқа ие бола ала ма? Осы және басқа да көптеген сұрақтар жоғары білім мамандарына қатысты.

Білім беру процесін жүйелі оқытушы-психологиялық бақылау көмегімен жауап беруге тырысуға болады. Оқушыларға психологиялық мониторинг жүргізу үшін тестілеуді өткізеді. Мониторинг үшін пайдаланылатын психодиагностикалық әдістердің құрамы жыл сайын ішінара өзгереді, алайда сынақтардың негізіне мыналар кіруі мүмкін: 1) Дж.Равеннің прогрессивті матрицалары; 2) Р.Амтхауэрдің интеллект құрылымын сынау; 3) Г. Айзенканың темпераментін сынау; 4) он алты факторлы Р.Кеттелл сауалнамасы; 5) MBTI психоэлеуметтік тесті; 6) өмірлік құндылықтардың морфологиялық сынағы (ITLC). Тесттің ұзақтығы шамамен 120 минутты құрайды. Барлық әдістер компьютерлік нұсқада берілмеген және кейбір тесттерді алдын-ала өңдегеннен кейін нәтижелер мәліметтер базасына енгізіледі немесе жауаптар дереу енгізіліп, өңдеу компьютерлік тәсілмен жүзеге асырылады. Осы мақсатта авторлар AWP - PM жұмыс станциясының қосымшасының пакетін әзірледі, ол жаппай тестілеу процесін автоматтандыруға мүмкіндік береді.

Психологиялық тестілеу нәтижелері мәліметтер базасына енгізіледі, оның ішінде студент туралы және оның университетте оқудағы жетістіктері туралы әлеуметтік ақпарат бар.

Оқу топтарын қалыптастыру арқылы оқушы ортасын оңтайландыру авторлардың қатысуымен осы мақсатта әзірленген Optimus қосымшасының көмегімен жүзеге асырылады, сол психологиялық тесттерді қолдана отырып қайталап тестілеу оқу жылының соңында (мысалы, мамыр) немесе келесі оқу жылының басында жүзеге асырылады. (мысалы, қыркүйек). Тест нәтижелері корреляцияға, регрессияға және факторлық талдауға ұшырайды.

Бұл бөлімде психологиялық бақылау кезінде алынған негізгі нәтижелер қарастырылады. Зерттеулер Қиыр Шығыс Федералды округін және Самараның бірқатар университеттерін студенттерге дәстүрлі классикалық формада (CFD) оқытатын заманауи гуманитарлық институттың (SFI SFI) Самара филиалында бір уақытта жүргізілді.

Біз оқытудың тиімділігін, ең алдымен, психологиялық нәтижелер, бақыланатын оқу және танымдық іс-әрекет процесінде қалыптасатын психикалық өзгерістер мен жаңа ісіктер арқылы бағалаймыз. Алайда, оқытудың тиімділігінің негізгі критерийі ретінде

психологиялық нәтиженің осы жалпы көрсеткіші бұл мәселені нақтыламайды және практикада оқыту мен тәрбие нәтижесінде пайда болатын нақты психологиялық өзгерістерді өлшеуге мүмкіндік бермейді. Критерийдің мағыналы анықтамасы өлшеу талабымен толықтырылуы керек [12].

Қашықтан оқыту курсының дамуы өте көп еңбекке жарамды, жеткілікті біліктілік деңгейін талап етеді және оқытудың осы түрінің психологиялық-педагогикалық ерекшеліктері ескерілген жағдайда ғана сәтті бола алады. Қашықтан оқытудың негізгі компоненттерінің ерекшеліктерін қарастырыңыз: білім беру субъектілері, олардың арасындағы байланыс жүйесі және оқу процесі жүретін орта. Қашықтан оқыту моделі негізгі компонент ретінде арнайы білім беру ақпараттық ортада (виртуалды) ақпарат беруді қарастырады. Қоршаған ортаның ерекшелігі білім беру іс-әрекетінің барлық компоненттеріне түбегейлі әсер етеді: білім беру уәждемесі, оқу жағдайы, білім алушылардың оқуын бақылау және бағалау.

Білім беруді ақпараттандыру жағдайында маманның қалыптасуы білім алушының бастапқы функционалды және психофизиологиялық мүмкіндіктеріне, олардың жеке зияткерлік күштерін белсенді пайдалануға негізделген. Осы зерттеу аясында жүргізілген эксперименталды жаттығулар, сонымен қатар Ресейдің бірқатар жоғары оқу орындарының ғалымдарының жүргізген зерттеулерінің нәтижелері [3, 5, 8, 10] ІТ қолдану кезінде студенттердің танымдық белсенділігінің жоғары деңгейіне жету айтарлықтай нейропсихикалық шығындар есебінен жүзеге асырылатындығын көрсетеді.

Физиологиялық және гигиеналық зерттеулерге сәйкес [2], компьютермен жұмыс жасау кезінде оқушылардың ақыл-ой қабілеті алынған оқу ақпаратының көлеміне кері әсер етеді, яғни қабылдау сәйкесінше 6% -ға, есте сақтау 10% -ға төмендейді. Толық автоматтандырылған оқытуы бар пайдаланушының визуалды анализаторының жергілікті шаршауы әдеттегіден гөрі 2-3 есе қарқынды жүретіні анықталды.

Мұның бәрі әртүрлі себептердің салдары, олардың негізгі себептері: визуалды байланыс арнасының жүктемесінің көбеюі; жаңадан алғашқы кездесетін эмоционалды зарядтың сарқылуы; мүмкін болатын сәтсіздіктер мен түсініксіздіктерге байланысты жағымсыз эмоциялардың жинақталуы; Жақсы ойластыруға болатын, бірақ бастапқы жүйке жүйесі игере алмайтын, жаңа оқу материалдарының көп мөлшерін қабылдау және осыған байланысты келесі ақпараттық бөлімдерді алу кезінде белсенді қолданылмайды.

Жоғарыда айтылғандардан білім алушылардың танымдық іс-әрекетін жан-жақты жандандыруға негізделген ІТО студенттердің психофизиологиялық және психологиялық ерекшеліктері қатаң түрде ескерілген жағдайда, егер оқыту және кәсіби қызмет үшін маңызды жеке қасиеттерді диагностикалау және түзету жүйесі болса ғана тиімді болады деп

қорытынды жасауға болады. және адамның жағдайлары. ІТО процесінде денсаулық категориясын түпкі мақсат - маман даярлаудың функциясы ретінде қарастыру қажет.

Оқытушылардың арасында «оқытылатын материалдың қатаңдығы» тобы ерекшеленді, ал студенттер арасында «жоғары алаңдаушылық, өзін-өзі ұйымдастыру проблемасы» болды.

Бірақ көптеген студенттер мен оқытушыларды «алаңдаушылық» тудырды. Осыған тікелей байланысты «қашықтықтан оқыту кураторына қажеттілік».

Осылайша, осы зерттеу нәтижелеріне сүйене отырып, іріктеудің ең жас және неғұрлым жетілдірілген бөлігі - студенттер мен консервативті - оқытушылар арасында айқын қарама-қайшылық жоқ деп қорытынды жасауға болады. Орташа алғанда, респонденттер қашықтықтан оқытуды қолдайды, бірақ «алақанға» күндізгі оқытудың тиімділігі онша жоғары емес. Бұл білім беру нарығында 10 жыл бұрын пайда болған жаңа педагогикалық технологияның табиғи нәтижесі [11]. Сонымен бірге, тренд деңгейінде, жаңа білім беру форматының барлық дидактикалық және ұйымдастырушылық кемшіліктерін мойындай отырып, студенттер оның болашағына қарайтын оқытушыларға қарағанда оптимистік екендігін атап өтуге болады. Бұл нәтижелер көбінесе студенттер үшін қашықтықтан оқыту оқу бағдарламасын құруға мүмкіндік беретіндігіне, ал оқытушылар үшін қосымша білім алудың қолайлы нұсқасы болып табылады. Біз мұнда әлеуметтік қалаулылық факторының көптеген оқытушылар қолданатын балама оқыту форматының таралуына байланысты кәсіби тұрақтылығы мен материалдық әл-ауқатының өзгеруі мүмкін оқытушылардың жауаптарының объективтілігіне әсер ететіндігін ескермейміз, бірақ үлгінің осы бөлігі оның бірқатар сөзсіз артықшылықтарын атап өтеді. Олардың ішінде - студенттердің уақытша және аумақтық еркіндігі

Мамандар даярлауды жетілдірудің басты мәні - кәсіби жұмыстың барлық аспектілері мен оның кадрларына қойылатын талаптарды психологиялық талдау негізінде жеке оқу процесін құру. Оның ерекшелігі - студент білім жинап қана қоймай, қажетті дағдыларды игеріп қана қоймай, сонымен қатар кәсіби құзыреттіліктің барлық компоненттерін үйлесімді дамыта алады. Сонымен қатар, оған ІТО аясында оқытудың белсенді әдістері (іскерлік және ұйымдастырушылық-белсенді ойындар және т.б.) мен өзін-өзі басқару модельдерін қолдануға негізделген, болашақ мансаптық іс-әрекет процесінде тікелей осы мақсатта компьютерлерді қолдану мүмкіндігі беріледі.

Бүгінгі білім беру жүйесінің басты мақсаты - еркін, өзін-өзі анықтайтын жеке тұлға қалыптастыру, ұжымда және қоғамда өзін-өзі бейімдеу.

Жоғары сапалы білім дегеніміз - бұл ең алдымен тұлғаның қалыптасуы, өзін-өзі тануы, бейнесі: ерекше даралық, руханилық, шығармашылық. Адамның сапалы білім алуы оның мәдени тақырыпқа айналуына, өмірді жаратуға үйретуді білдіреді. Бүгінгі таңда адамды қалыптастыру, қолдау, дамыту және оған өзін-өзі тану, өзін-өзі дамыту, өзін-өзі реттеу, өзін-өзі қорғау, өзін-өзі тәрбиелеу тетіктерін қалыптастыру, адамға адамдармен, табиғатпен, мәдениетпен, өркениетпен бейбітшілік пен келісімде өмір сүруге көмектесу өте маңызды.

Білім беру сапасының маңызды құндылығы оның даралануы болуы керек. Білім беруді дараландыру - бұл әр оқушы мен мұғалімнің әлеуетін қалыптастыру және іске асыру үшін қолайлы жағдай туғызатын жеке тұлға ретінде студент пен оқытушыға деген көзқарас.

Психологиялық-педагогикалық зерттеу әдістері - бұл жауаптарға негізделген эмпирикалық әлеуметтік-психологиялық әдістер.

Бұл жұмыста қашықтықтан оқыту технологиясы мен мәні зерделенеді, жоғары білім беруде қашықтықтан оқытуды ұйымдастырудың психологиялық-педагогикалық заңдылықтары ескеріледі. Қашықтықтан оқытудағы ақпараттық технологияларды әзірлеу және пайдалану кезінде студенттердің психо-физиологиялық және психологиялық ерекшеліктерін талдау және оларды есепке алу; Қашықтықтан оқытудағы ақпараттық технологияларды әзірлеу және пайдаланудың акмеологиялық-психологиялық тәсілдері анықталды

Пайдаланылған әдебиеттер тізімі

1. Албегова И.Ф., Шаматонова Г.Л., Албегов Ф.Г. Электронные инструменты коммуникаций в учебно - воспитательном процессе современного вуза и проблемы их использования // Дистанционное и виртуальное обучение. – 2016. - № 4(106). – С. 5-12.
2. Бод М. Исследование российского рынка онлайн-образования и образовательных технологий. [Электронный ресурс] URL: <http://edmarket.digital/> (дата обращения 2017 г.).
3. Зайцева М.А. Использование современных форм и методов обучения студентов направления «Организация работы с молодежью» // Педагогические и психологические проблемы современного образования: материалы научно-практической конференции «Чтения Ушинского». – Ч.2. – Ярославль: РИО ЯГПУ, 2015. – 463 с.
4. Коряковцева О.А. К вопросу о развитии российского педагогического образования в отдельно взятом вузе. Каспийский регион: политика, экономика, культура. 2014. № 1 (35). С.190-198.

5. Тарханова И.Ю., Коряковцева О.А., Бугайчук Т.В., Доссэ Т.Г., Куликов А.Ю. Теория и методика профессионального образования в вопросах и ответах. – Ярославль: РИО ЯГПУ, 2016.

6. Рыбцова Л.Л. Современные образовательные технологии. Учебное пособие. М.:Издательство Юрайт, 2018 г.

7.Среда электронного обучения ЯГПУ им. К.Д. Ушинского [Электронный ресурс] URL: <https://moodle.uspu.org> (дата обращения 03.11.2016).

8. Фокин Ю.Г. Теория и технология обучения. Деятельностный подход. 4-е изд., пер. и доп. Учебное пособие для вузов. М.:Издательство Юрайт, 2018 г.

ҒТАМР 15.21.61

ЭМОЦИЯ, ОЙЛАУ ЖӘНЕ СӨЙЛЕУДІҢ ӨЗАРА БАЙЛАНЫСЫНЫҢ ДИНАМИКАЛЫҚ СИПАТЫ ТУРАЛЫ

АЛДАШЕВА Г.Х.

Қ.Жұбанов атындағы Ақтөбе өңірлік университеті, Ақтөбе, Қазақстан

Андатпа. Мақалада адам өміріндегі эмоциялар, ойлау және сөйлеудің өзара байланысын талдауға әрекет жасалғаны. Бұл байланыстардың өрілуі "жад түйіндерін" құрайды. Жетілген жылдары ойлау оңтайлы: ол терең сезімдерге, нақты сөзбен байланысты нақты бейнелерге сүйенеді. Ағзаның табиғи қартаюына қарай ең алдымен эмоциялық сала өшеді. Ойлаудың негізгі компоненті "бейне - сөз" байланысы болып табылады, ал эмоция ойлау процесіне түрткі береді.

Түйін сөздер: эмоциялар, эмоционалдық көңіл-күй, сезім, ойлау, бейне, сөз, семантикалық өріс, сөйлеу, "жад түйіндері".

Аннотация. В статье анализируется взаимосвязь эмоций, мышления и речи в жизни человека. Эти соединения образуют "узлы памяти". В зрелые годы оптимальное мышление: оно опирается на глубокие чувства, реальные образы, связанные с конкретным словом. По мере естественного старения организма, прежде всего, эмоциональная сфера исчезает. Основным компонентом мышления является связь "образ-слово", а эмоция дает толчок к процессу мышления.

Ключевые слова: эмоции, эмоциональное настроение, чувства, мышление, образ, слово, семантическое поле, речь, "узлы памяти"

Annotation. This article analyzes the relationship of emotions, thinking and speech in a person's life. These connections form "memory nodes". In Mature years, optimal thinking: is based on deep feelings, real images associated with a specific word. As the body ages naturally, first of all, the emotional sphere disappears. The main component of thinking is the connection "image-word", and emotion gives impetus to the process of thinking.

Key words: emotions, emotional mood, feelings, thinking, image, word, semantic field, speech, "memory nodes"

Тіл мен ойлаудың өзара байланысы мәселесін ғылымның түрлі салалары: философия, психология, лингвистика, психолінгвистика ілімінің ғалымдары зерттеді. Егер сөйлеудің ойға тәуелділігі ешкімді жоққа шығармаса, онда көптеген зерттеушілердің ойға тәуелділігі күмән тудырады. Мысалы, белгілі кеңестік психолог Н.И. Жинкин тіл мен ойлаудың толық сәйкестігінің тұжырымдамасын нақты растау мүмкін емес деп жазды, өйткені "пайымдау құрылымы ойлау бірлігі ретінде сөйлемнің тіл бірлігі ретінде құрылымымен сәйкес келмейді" [3,б.27]. Соңғы онжылдықта теориялық дамуында ойлаудың қозғаушы күші және оның негізі эмоциялар болып табылады. Бұл көзқарасты ММУ ғалым-психологтары қолдап, дамытты (О.К. Тихомиров, И.А. Васильев, В.А. Поплужный, В.Е. Ключко, О.С. Копина және т.б.). Сонымен қатар, "Зияткерлік эмоциялар" ұғымы енгізілді, бұл ретте "бұл эмоциялардың мазмұны ойлау процесінің заттық - процессуалдық сипаттамалары болып табылады" [1,б.35]. "Ақыл-ой қызметінің өзі зияткерлік эмоциялардың қызметін болжайды: Олар танымдық қажеттілікті өзектендіруге қатысады" [2,б.58]. Бұған дейін біз эмоциялар ойлау алдында және оның дамуының негізі екенін атап өттік. "Баланың көрген, естіген немесе қандай да бір басқа тәсілмен қабылдағанының барлығы оның жадында" өте жағымды " - "жағымды" - "әсіресе жағымды емес" - "жағымсыз" - "өте жағымсыз" - "жағымсыз" - шексіз саны бар[4,б.42]. Бұл кезеңде баланың санасында "сезімдік қабылданатын зат – эмоция" байланысы қалыптасады, содан кейін "образ – эмоция"байланыс түрінде жадқа қайта өзгертіледі және бекітіледі. Енді санада түсірілген бейнелер баланың мінез-құлқына басшылық ететін қандай да бір эмоцияларды тудырады,ал ойлауды эмоциялық - бейнелі деп сипаттауға болады. Сөйлеуді меңгеру баланың дамуын, ең алдымен, басқа эмоциялармен боялған және сөзбен байланысты танымдық заттар мен құбылыстарды бейнелейтін жаңа бейнелерді жинақтау тұрғысынан жеделдетеді. Сөйлеу, ойлау және эмоциялар өзара байланысын шартты түрде үш қабатты "пирог" түрінде көрсетуге болады. Жоғарғы қабат семантикалық өрістерді құрайды, ол бойынша баланың барлық сөздік қоры бөлінеді. Орташа-бейнелер аймағы, төменгі, терең, екі басқа да – эмоциялар, сезімдер деңгейі. Мұндай қабаттарды бөлу біздің мінез-құлқымызға байланысты. Осылайша, ұмытылған сөзді еске түсіру үшін басты сипау - сыртқы әсер ету арқылы ми қабығының қандай да бір бөлігін қозғауға әрекет ету ретінде, ораторлық табысты орындау кезінде біз мидың жоғары бөлігінде жеңіл шаншу түрінде жағымды қозуды сезе аламыз. Күшті эмоцияларды бастан кешіру кезінде жүрек соғуының жиілеуі – бұл ең алдымен мидың терең бөлімдері арқылы өтетін қан ағынының саналық күшеюі. Ежелгі заманнан бері адамдар жүректі "сезім, құмарлық, ақыл және еркін қозғалыстар" қоймасы деп санаған(Аристотель) . Біз әлі күнге дейін "жүрегім сезеді", "жүрегім түйілді", "жүрегіммен сеземін» деген сөздерді қолданамыз. Қоршаған ортаның әр түрлі заттары мен құбылыстарына сәйкес эмоциялар туындайдыды,

олар белгілі бір образдарға байланысты эмоцияларды белсендіреді. Өзекті сезім тиісті бейнені тудырады, ол санада онымен байланысты басқа бейнені оятады, туыстық, бірақ бірнеше өзге сезіммен таңбаланатын; ол өз кезегінде өмірге келесі бейнені тудырады. Нәтижесінде санада өзектілендірілген эмоциялардың беті бойынша "тайғақ" сияқты бейнелер тізбегі қалыптасады, оның соңында бүкіл ойлау процесінің қорытындысын іске асыратын бейнелер пайда болады. Қозғалыс оң эмоцияға (күрделі тапсырманы, қуаныш, бақыт және т.б. шешуден қанағаттану сезімдері) жетуге әкелетін бағытта жүреді. Егер осы ішкі үдерістердің нәтижесі өзгелер үшін маңызды болса, жоғарғы қабат қозғалады да семантикалық өрістер пайда болып, «сезім- бейне –сөз». байланыс қалыптасады. Егер де жазбаша сөз немесе ауызша сөз болған жағдайда, керісінше «сөз –бейне- сезім» қалыптасады. Кескіндеме, музыка шығармаларын қабылдау, табиғат суреттерді ұнату сөздік сипаттауды қажет етпейді, сондықтан "бейне – сезім"байланысы қалыптасады. Эмоциялар, бейне және сөздер арасындағы байланыстар түйінделіп «жад түйіндерін» құрайды, көмекші сөзді айтқан кезде – тиісті бейнені және сезімді тудыру немесе – белгілі бір эмоциялық көңіл – күй кезінде бейнелер алмасуын туғызады. «Жады түйіндері» тұрақтылық дәрежесі жағынан әртүрлі болып келеді. Адамның адамгершілік негізін құрайтын жалпыадамзаттық құндылықтармен (өмір мен өлім, жақсылық пен зұлымдық, борыш, әділдік, ар-ождан және т.б. туралы ұғымдармен) байланысты олардың ішінен неғұрлым тұрақты болып табылады. Бұл «еске алу түйіндерінің» эмоциялық компоненті жеке тұлғаны жағымсыз іс-әрекеттерден сақтандыра отырып, ұлттық мәдениет негізінде отбасы, мектеп, қоғам тәрбиелейді, өйткені халықтың көпғасырлық тәжірибесі екені сөзсіз. Басқа "жад түйіндері" неғұрлым серпінді және айналадағы әлем мен ондағы жеке тұлғаның өзгерістеріне байланысты өзгереді. Мәселен, қандай да бір заттың немесе құбылыстың өзгеруі кезінде оның эмоционалдық бағалауда өзгереді. Егер оның атауы өзгерсе, жаңартылған компоненттерден «сөз – бейне – сезім» жаңа «жад түйіні» пайда болады. Бұрынғы өзектілігін тоқтатып, бірте-бірте ұмытылады. Жақын эмоциялар арасындағы байланыс қандай да бір эмоционалдық көңіл-күйді қалыптастырады. Белгілі бір эмоциялық көңіл-күй (күрделі міндетті шешу қажеттілігі, қайғы-қасірет, қуаныш, реніш және т.б.) мидың қабығында қозу толқынын жасайды, бұл көңіл-күйге ұқсас эмоционалдық құрауыштың арқасында "жад түйіндерін" басып алады. «Жад түйіндері» қозу толқынын басымырақ болса, соғұрлым ойлау процесінде эмоциялық бояулар іске қосылап, сәйкесінше ойлаудың эмоционалдық векторы нақты шешімді объективті тұрғыда сенімді. Егер эмоциялар мен образдар арасындағы байланыстар міндетті және бір-бірінен бөлек болса, эмоциялар мен бейнелер өмір сүре алмайды, онда олардың сөздермен байланысы факультативті. Мысалы, егер музыкалық туындыны шығарғанда

немесе сурет салғанда сөз қажет болмаса және олармен байланыс жасалмаса, сезімдер мен образдарға орын бере отырып, онда мәтінді, ауызша немесе жазбаша жасау кезінде бұл байланыстар семантикалық өрістерді қоздыру арқылы белсендіріледі. Айта кету керек, сөздер арасында сезімдер мен бейнелерге тіреусіз салыстырмалы тұрақты байланыстар пайда болуы мүмкін, бұл олардың белгілі бір үйлесімде жиі қолданылуының нәтижесі болып табылады. Нәтижесінде стандартталған, "кезекші" сөз тіркесі, бір сөзді айтқанда жадыда автоматты түрде басқаша пайда болады. Ағзаның табиғи қартаюуына қарай ең алдымен эмоциялық сала өшеді. Сезімтал ауқымы азаяды, эмоциялық күйзелістер терең және жарқын болады. Эмоциялар мен бейнелер арасындағы байланыстарды әлсіретеді, нәтижесінде, эмоциялық көңіл-күй тудыратын қозу аймағы қысқарады. Егер бұрын қандай да бір тапсырманы шешуге тартылған "жады түйіндерінің" саны белсенді эмоциялық компоненттің арқасында оңтайлы шешім қабылдауға ықпал ететін барынша жоғары болса, онда енді ол азаяды, соның салдарынан ойлау жылдамдығы мен тереңдігі төмендейді және тиісінше, қате шешім қабылдау тәуекелі артады. Жоғары эмоциялық тонус жеткілікті ұзақ сақталуы мүмкін – барлығы адамның өмір сүру жағдайына, физикалық тонусына және ерік тұрақтылығына байланысты. Индивидтің ішкі еркіндігі мен рухани босану жағдайында жүйкелік әрекеттің қозуына байланысты көңіл күй өзгеріп, тамырының соғуы жиілеп, адам деміге бастайды. Көрнекті қазақ ақыны С.Торайғыров тіршілік әректінің өзгеруіне орай, адам сезімінің әлпеті де түрленіп отыратындығын айтып, оның сыртқа тебуін, яғни эмоция күшін былай бейнелеген болатын: «Сезімнің сыртқа шықпас түрі бар ма? Оны жасырар адамның күші бар ма?!» деп жазады. Сондықтан адамның ең алдымен, сезім тыныс алу мүшелері мен қан тамырларының жұмысына елеулі өзгерістер ене бастайды. Мысалы, мұндай жағдайларды сипаттау үшін «Абай жолы» романындағы Тоғжанға ғашық болған Абайдың сезімін алуға болады. «...Күйік те, үміт те, қуаныш та, азап та бар жүрек таңы. Кеуде толған өзгеше ыстық өзгеше жұмбақ, мол сезім...не сипатта бұл сезім? деген жолдары дәлел бола алады [5, б.190]. Керісінше, моральдық тежелу жағдайында эмоциялық тонус бірте-бірте төмендейді және ерік күші жеткіліксіз болған кезде минимумға жетуі мүмкін. Әрине, қандай да бір терең оң сезімді сезінуге ұмтылуды қажетсіну салдарынан белгілі жас кезеңінде адамдарды туған жеріне тарта бастайды. Міне, балалық шақтың және жастық шақтың жағымды естеліктерін тудыратын туған табиғат аясында еске түсіріп, жаңаланып, жаңа жағымды сезімдер пайда болады. Индивидтің эмоционалдық саласының аясында шартты жоғарғы «қабатының» рөлі өседі-сөздік қоры топтастырылып семантикалық өрістер және бейнелер аймақтары әлсірейді. Енді қандай да бір міндетті шешу кезінде ойларды дамыту үшін маңызды мақсаттар мен міндеттерді, қорытындыларды, сондай - ақ негізгі сөздерді, сөз тіркестерін және тіпті қысқа сөйлемдерді өзі туралы жиі айтып жүру пайда болады. Тиісті өзін-өзі бақылауды жоғалтқан

кезде ойлау барысы дауыстап айтады. Ойлаудың негізгі компоненті - бейне-сөз, ал эмоция ойлау процесіне тек қана серпін береді. Алайда, эмоциялық компоненттің әлсіреуі салдарынан мұндай "сөздік" ойлау бұрынғы жылдамдығы мен тереңдігімен ерекшеленбейді. Апробацияланған дәстүрлі байланыстарға сүйене отырып, ол, әдетте, дұрыс болады, бірақта бастапқы шығармашылығын жоғалтады.

Пайдаланылған әдебиеттер тізімі

1. Васильев И.А. Мотивационно - эмоциональная регуляция мыслительной деятельности: автореферат дис. П.ғ.д.: 19.00.01 – жалпы психология, тұлға психологиясы, психология тарихы / М.В. Ломоносов атын. ММУ, М., 1998. 41б.
2. Васильев И.А. Роль интеллектуальных эмоций в регуляции мыслительной деятельности // Психологиялық журнал, 1998. №4. С. 49 - 60.
3. Жинкин Н.И. О кодовых переходах во внутренней речи // Вопросы языкознания. 1964. № 6. 26 – 38б.
4. Петроченко В.И. Эмоции, мышление, речь // Интеграция современных исследований в развитие общества: сборник материалов III Международной научно - практической конференции (том 1). Кемерово. 2017. 40 – 43б.
5. Алдамұратов Ә. Жалпы психология. Оқулық. Алматы -2011-190б.

ҒТАМР 14.07.07

ЖОҒАРЫ ОҚУ ОРНЫ СТУДЕНТТЕРІНЕ ҚҰҚЫҚТЫҚ МӘДЕНИЕТ ҚАЛЫПТАСТЫРУДЫҢ МҮМКІНДІКТЕРІ

А.К. ТОГАЙБАЕВА

Қ.Жұбанов атындағы Ақтөбе өңірлік университеті

Аңдатпа. Мақалада студенттердің құқықтарын қорғаумен байланысты қоғамдық істерге араласудың құқықтық мәдениетін қалыптастырудың маңызды шарттарының бірі туралы айтылады. Студент өзінің құқықтық мәдениетінің қаншалықты қалыптасқанын және оның қаншалықты деңгейде екенін байқау үшін ғана нақты шараларға қатыса алады. Бұл олардың жетістіктері мен кемшіліктерін анықтауға, оларды өз ісінде одан әрі жұмыс істеуге, тәуелсіз ізденіске талпындыруға мүмкіндік береді. Сонымен қатар, жастар және балалармен жұмыс істейтін мамандықтардың барлығында құқықтық әлеуметтендіру жұмыстарына даярлық осы құқықтық мәдениет қалыптастыру аясында болуы керек. Бұның тағы бір аса маңызды тұсы – студенттерде құқықтық көзқарас қалыптастыруында. Қазіргі кезде жоғары оқу орындарында өткізіліп жатқан тәрбиелік іс-шараларды талдап қарасақ, оларда құқықтық мәдениетке бағдарлаудың ескерілмей келе жатқанын көреміз. Сонымен бірге, студенттердің жас және жеке ерекшеліктері де ескерілмейді. Осыған орай, арнайы бағдарламалар мен оқу-

әдістемелік құралдардың да жеткіліксіздігі, тәрбие жұмысымен шұғылданатын кураторлар мен осы жұмысты басқаратын жекелеген адамдардың өзінде құқықтық білім мен мәдениеттің жеткіліксіздігі байқалады.

Түйін сөздер: мәдениет, құқықтық мәдениет, қалыптастыру, педагогика, студент, жастар, тәрбие.

Аннотация. В статье рассматривается одна из важнейших условий формирования у студентов правовой культуры приобщение к общественным делам, связанным с защитой прав. Студент может только принять участие в конкретных мерах, чтобы заметить, насколько у него сформирована правовая культура и насколько она в степени. Это дает возможность выявить их достижения и недостатки, побуждать к дальнейшей работе в своем деле, к самостоятельному поиску. Кроме того, во всех профессиях, работающих с молодежью и детьми, подготовка к правовой социализации должна быть частью формирования этой правовой культуры. Еще один важный аспект - формирование правовых отношений у студентов. Если проанализировать текущую образовательную деятельность в сфере высшего образования, то можно увидеть, что они не учитывают ориентацию на правовую культуру. При этом не учитываются возрастные и личные особенности студентов. В связи с этим наблюдается отсутствие специальных программ и учебных пособий, а также недостаток правовых знаний и культуры у кураторов и лиц, занимающих воспитательной работой.

Ключевые слова: культура, правовая культура, формирование, педагогика, студент, молодежь, воспитание.

Annotation. The article examines one of the most important conditions for the formation of legal culture among students of involvement in public affairs related to the protection of rights. The student can only take part in specific measures in order to notice how much his legal culture is formed and to what extent it is. This makes it possible to identify their achievements and shortcomings, encourage them to further work in their business, to an independent search. Moreover, in all professions working with young people and children, preparation for legal socialization should be part of the formation of this legal culture. Another important aspect is the formation of legal relations among students. If we analyze the current educational activities in the field of higher education, we can see that they do not take into account the orientation towards the legal culture. This does not take into account the age and personal characteristics of students. In this regard, there is a lack of special programs and teaching aids, as well as a lack of legal knowledge and culture among curators and persons involved in educational work.

Key words: culture, legal culture, formation, pedagogy, student, youth, education.

Құқықтық мәдениет – адамның қоғамдағы құқықтық әрекеттерге және заңдарға болған әр түрлі мәмілесін сипаттайтын саяси және адамгершілік мәдениетінің құрамды бөлігі. Осы ұғымды талдайтын болсақ, біріншіден, құқықтық мәдениет саясатпен тығыз байланысты; екіншіден, құқықтық нормаларды сақтауға және орындауға болады. Құқықтық мәдениет қалыптастыру дегеніміз - мемлекеттің құқықтық жүйесіне қатысты білімі, негізгі заң нормаларына құрметпен қоса, іс-әрекетінде оларды сақтауға ұмтылуда адамгершілік қасиеттері мен адамдық сапаларын тоғыстыра өз Отанының парасатты азаматтарының бірі ретінде халыққа қызмет етуді парызы деп тану.

Құқықтық мәдениет қалыптастырудың басты міндеттерін төмендегідей анықтауға болады [1]:

- жастардың заң және соған сәйкес құқықтық нормалардың бар екенін білуіне шарт түзу;
- мемлекет тарапынан қабылданған заңды бұзған адамның жауапқа тартылатынын білуі;
- заң нормаларын орындау адамгершіліктің басты ережесін орындаумен бірдей екенін білуі;
- күнделікті өмірде өзін дұрыс ұстауға ұмтылса осының өзі құқықтық мәдениеттіліктің белгісі екенін білуі және соған ұмтылуы;

Осыларды ескере келіп студент жастарды жалпы адамгершілік –құлықтық нормаларды сақтауға тәрбиелеумен қоса, құқықтық білім қалыптастырудың осы күннің аса маңызды мәселелерінің бірі екенін айтуға болады.

Бүгінгі студент, ертеңгі мұғалім, оқытушы, ұстаз. Осыған орай алдымен өзі және жалпы адамның құқығына байланысты мынадай көлемдегі білім, біліктерге ие болады:

- алдымен Қазақстан мемлекетінің азаматы ретінде әр студент азаматтық Кодекс және азаматтық құқықтың өз басына қатысты тұстарын меңгеруі [2];
- Қазақстан Республикасы Конституциясының өзіне және басқа да азаматтарға байланысты тұстарын құқықтық нормалармен ұштастыра білуі [3];
- жастар туралы Заң және оның оқушы, студент жастарға қатысты тұстарын мазмұндық жақтан тарата отырып түсінуі;
- құқықтық нормаларды және соған байланысты Заңды, оның мазмұнын меңгеруі;
- Заң талаптарын орындамаудың салдарын талдай білуі;
- Заң талаптарын орындауды үнемі қаперде сақтауы және іс-әрекетінде оны ескеруі;
- Адамгершілік-құлықтық нормаларды Заң нормаларымен ұштастыра білуі;

Құқықтық мәдениет қалыптастырудың осы міндеттерін жүзеге асырудың мынадай іс-әрекет түрлерін (жолдарын) атап көрсетуге болады:

- Интенсивті педагогикалық технология қолдану. Мұндағы басты талап – өткізілген іс-шаралар мен сабақтың саны емес, онда интенсивті технология қолдану арқылы тиімділігін арттыру. Көріп отырғанымыздай, XXI ғасыр – технологиялар заманы. Әр түрлі сценарилермен өтетін, ән-күй, дискотекамен көмкерілген іс-шаралар студенттерде құқықтық мәдениет қалыптастырмайды. Демек, санаға, сезімге ұтымды ықпал ететін тәсілдер қолдану қажет. Осыған орай қазіргі кезде оқу үрдісінде қолданып келе жатқан «белсенді әдістер», «жаңа технология» дегендерді тәрбие жұмыстарында да мүмкіндігінше кең пайдалануды қарастыру керек [4].

- Құқықтық ағарту немесе сауатын ашу арқылы құқықтық білім қалыптастыру – заң ережелерін білу, оны насихаттап, күнделікті тұрмыста ұстана алатын дәрежеге жеткізу. Бұл іргелі білім қалыптастыру, оны жүйелі түрде жүзеге асыру, студенттердің алған білімінің күнделікті тұрмыс талаптарына сәйкестігі мен адамгершілік нормаларына сабақтастығы оның негізділігінің белгісі ретінде қарастырылады. Барлық педагогикалық жоғары оқу орындарындағы «Құқық негіздері» пәні студенттердің құқықтық мәдениеттілігін қалыптастыруға бағытталуы оларда құқықтық сана қалыптастыруға септігін тигізеді. Сонымен қатар, жастар және балалармен жұмыс істейтін мамандықтардың барлығында құқықтық әлеуметтендіру жұмыстарына даярлық осы құқықтық мәдениет қалыптастыру аясында болуы керек. Бұның тағы бір аса маңызды тұсы – студенттерде құқықтық көзқарас қалыптастыруында. Қазіргі кезде жоғары оқу орындарында өткізіліп жатқан тәрбиелік іс-шараларды талдап қарасақ, оларда құқықтық мәдениетке бағдарлаудың ескерілмей келе жатқанын көреміз. Сонымен бірге, студенттердің жас және жеке ерекшеліктері де ескерілмейді. Осыған орай, арнайы бағдарламалар мен оқу-әдістемелік құралдардың да жеткіліксіздігі, тәрбие жұмысымен шұғылданатын кураторлар мен осы жұмысты басқаратын жекелеген адамдардың өзінде құқықтық білім мен мәдениеттің жеткіліксіздігі байқалады.

Демек, құқықтық тәрбие – студент жастардың құқықтық мәдениетін қалыптастырудағы аса маңызды мәселе. Студенттер арасында жүргізілген алдын-ала сауалнамаға қарағанда олардың құқық білімі, тәрбиелілігі мен құқықтық мәдениеті деңгейінің төмендігі, заң мен құқық арасындағы байланысты, заң мен құлық және адамгершілік тәрбие арасындағы байланысты көре алмайтыны, құқықтық сезімінің дамымағаны анықталды (бұларды біз эксперимент бөлімінде нақтылап көрсеттік). Қазіргі кезде құқықтық тәрбие - аса маңызды орын алып, құқықтық мәдениетті қалыптастырудың басты жолдарының бірі екені даусыз. Жалпы студенттермен жүргізілетін барлық тәрбиелік іс-шаралар олардың құқықтық мәдениетін қалыптастыруға арналуы тиіс. Құқықтық мәдениет қалыптастырудың аса маңызды формаларының бірі кез келген пәнді оқытуда, әсіресе ізгілікті пәндерді оқытуда оның құқықтық мәдениетке ықпал ететін тұстарын қарастырып отыру. Қалай болған күнде де құқық тәрбиесі құқықтық білім және мәдениет қалыптастыруға бағытталып ондағы педагогиканың тиімді тәсілдерін қолданған күнде ғана нәтижелі болмақ. Әйтпегенде, ол тек үгіт-насихат дәрежесінде қалып қояды да, құқықтық саналылық дәрежесіне жетпей қалады. Құқық тәрбиесінің басты мақсаты құқықтық мәдениетін қалыптастыру, ал оның көрсеткіші құқықтық әдет, дағдылардың қалыптасқаны болып саналады.

Құқықтық насихат – құқықтық мемлекетте ондағы құқық ережелеріне сай жүріс-тұрыс қалыптастыру идеясын студент жастар арасында насихаттап тарату. Мұнда Құқықтық іс-әрекет пен мінез-құлық, жүріс-тұрыс мазмұнын жалпы студенттер арасында таратып,

насихаттау арқылы құқықтық мәдениет қалыптастыруға мән беру көзделеді. Басқаша айтқанда, бұл студенттердің құқықтық білімі мен іс-әрекетіне бағыт беретін, білім қалыптастыруға септігін тигізетін жұмыс формаларының бірі. Бұны бұқаралық ақпарат құралдары, мысалы, радио, телекөрсетулер арқылы, мерзімді басылымдар арқылы, сабақтан тыс уақытта дәрістер оқу арқылы, т.б. жұмыс түрлерімен жүзеге асыруға болады. Құқықтық насихат жұмысының тиімділігін студенттердің құқық идеяларын іздестіруі, оны ұстанудың қажеттігін саналы түсінуі, оған қайшы келетін кез келген іс-әрекеттің заңдылығын сезінуі көрсетеді [5].

Құқықтық насихат арқылы құқықтық мәдениет қалыптастыру жұмыстарының мақсатты, жүйелі, бірізділікпен жүргізілмей келе жатқаны, бұқаралық ақпарат құралдарында ресейдегі секілді «Суд идет», «Час суда», «Громкие преступления мира» тағы басқа теле көрсетулердің жеткіліксіздігі, осы жұмыстарға білікті заң қызметкерлері мен құқық қорғау органдарының араласуының жеткіліксіздігі байқалады. Қазіргі кезде мерзімді басылымдарда жарияланып жатқан материалдардың педагогикалық тиімділігі ескерілмей тек мәлімет беру түрінде болып отырғаны да белгілі [6].

Құқықтық үгіт – бұл сөздің мәні адамды нақты бір іске жетелеу, түрткі болып, қозғау салу. Студенттердің құқықтық мәдениетін көтеру мақсатында арнайы жүргізілетін нақты жұмыс түрлері болып, ол күнделікті іс-әрекетінде құқық нормаларын сақтаудан бастап, осындай іс-шараларға белсенді араласуды талап етеді. Болашақ педагогтар үшін бұл мектеп оқушылары мен олардың ата-аналары арасында жүргізілетін жұмыстар болып табылады. Оның тағы бір түрі құқық қорғау органдарының жұмыстарына көмектесу. Атап айтсақ, кешқұрым кезекшіліктер ұйымдастырып, ойын автоматтары мен дискотекаларда жүрген жеткіншек балаларды үйіне қайтару, топтасып отырған жерлерінен таратып жіберу секілді басқа да жұмыстарды ұйымдастыруға болады [7].

Мұндай нақты істерге белсенді араласу студенттердің құқық мәдениетін қалыптастыруға ұтымды ықпал етеді. Себебі, олар жеткіншек балалар, жас өспірімдермен құқық тақырыбында сөйлесуге, өзінің айтқанын дәлелдеп олардың қылықтарының қате екенін құқық нормаларынан аспай дәлелдеп үйренеді.

Құқықтық үгіттеу - құқық мәдениетін қалыптастырудың басты құралы ретінде балалар мен жастарды құқық нигилизмі(құқық нормаларын жоққа шығару), салғырттық, осындай белсенді жұмыстарға араласудан бас тарту, құқық бұзушылықты көріп тұрып оған немқұрайлылық мәміле, қылмыскерлерді көрсе де көрмеу секілді кері әрекеттерді болдырмаудың өзі де құқық мәдениетінің қалыптасуына ықпал етеді. Қазіргі кезде құқықтық насихат жұмыстарын жүргізу әсіресе педагогикалық оқу орындарында ескерілмей

келеді. Сол себепті студенттердің(болашақ педагогтардың) құқықтық білімі жеткіліксіз, құқықтық мәдениеті өте төмен. Демек, бұл жұмыстың педагогикалық ықпалын, психологиялық түрткілерін, тәрбиелік әсерін толыққанды пайдалану жолдарын қарастыру, студенттердің нақты іс-әрекет белсенділігін арттыру қажеттігі туындап отыр.

Яғни студенттерді құқық қорғау жұмыстарына араластыру практикасы-біздің пайымдауымыз бойынша бұндай жұмыстар барлық педагог мамандығын беруді көздеген оқу орындарында жүргізілуі керек. Өйткені, олар болашақ мектеп мұғалімдері. Ал, мектеп оқушылары арасында қазір құқық бұзудың саналуан түрлері кең таралып, ол күннен –күнге көбеймесе азайып отырған жоқ. Бұның маңыздылығы, сөз түріндегі, ой-пікір, идея түріндегі құқық нормаларының іс жүзінде орындалуын қадағалау, олардың орындалуын бақылау, бағалау, орындалуын талап ету, олай болмаған күнде нақты істермен тосқауыл қою. Болашақ педагог мамандар құқық қорғау жұмыстарына белсенді араласады. Сөйтіп, құқық қорғау органдарына бір көмек берсе, екінші бір жақтан, көптеген жеткіншектер мен жас өспірімдерді құқық бұзушылықтан, не болмаса құрбандық болуынан сақтап қалады. Ең бастысы осы жұмыстарды орындау олардың құқық қорғауға болған көзқарасын, іс-әрекетін реттейді, психологиялық дайындықтан өтеді сөйтіп, құқықтық мәдениетінің қалыптасуына ұтымды ықпал етеді. Мұнда студенттің тек осы жұмысқа араласуы ғана емес, сонымен қатар оған қатысу мотивтеріне, осы жұмыстың мазмұнына тереңдейді, практикалық маңызын ұғынады, жұмыс формалары мен әдістеріне қанық болады. Бұл оның басты тиімділігі деуге болады [8]. Сондықтан бұндай жұмыстарға араластыруда студенттерді жастар және балалармен құқықтық тәрбие жұмыстарын жүргізудің әдісі, тәсілдері, формалары, мазмұнымен қамтамасыз ету ең бастысы олардың құқықтық мәдениетінің болуы аса маңызды.

Белгілі болғандай, кез-келген педагогикалық іс-әрекетте табан тірейтін ережелер мен ұстанымдар бар. Ол жалпы педагогикада тәрбиелеу ұстанымдарынан тұрады.

Біз өз жұмысымызда осы тәрбиелеу теориясының басты ұстанымдарына негіздей отырып құқықтық таным мен тәрбиенің ерекшеліктерін ескере отырып, белгілі педагог-ғалымдар мен психологтардың жастар тәрбиесіне байланысты еңбектеріне сүйене келе студент жастарда құқықтық мәдениет қалыптастыру жұмыстарында негізге алатын, табан тірейтін өзіндік ұстанымдары болу керек деп ұйғардық. Ол ұстанымдар жалпы құқықтық мәдениет және құқықтық тәрбие жұмыстарында студент жастармен қатар, жалпы балалар мен басқа да мекемелердегі (пенитенциарлық мекемелерінде) құқықтық мәдениет қалыптастыру шараларында пайдалану мүмкіндігіне ие болуы керек [9].

Құқықтық мәдениет педагогикалық мүмкіндігі өзіндік ерекшелігін оның ұстанымдарымен астарласқан тұстарын қарастыруға болады. Өйткені, бұл ерекшеліктер

педагогиканың құқықтық тәрбие саласымен, оның ішінде тәрбиелеу ұстанымдарымен тоғысады. Оның жалпы сипатын мынадан байқауға болады:

- әр студенттің өз құқығын білуі;
- құқық негіздерін түсініп, ұғына білуі;
- басқалардың құқығын құрметтеу;
- жалпы адамзатының құқықтық мүддесін қорғауға дайындығының болуы;
- құқық қорғау ісіне психологиялық дайындық (ішкі жан дүниесі мен эмоционалдық әрекеті, олардың санамен астарласқан тұсы).

Құқықтық мәдениет қалыптастырудың бұл ерекшеліктері оны ұйымдастырудың аса маңызды психолого-педагогикалық заңдылықтары мен алдыңғы қатарлы педагогикалық тәжірибе жиынтығының нәтижелерін қамтиды. Осыдан барып құқықтық мәдениет қалыптастырудың мынадай ұстанымдарын айқындауға болады:

- құқықтық мәдениет қалыптастыруға бағытталған іс-шараларды мүмкіндігінше студенттердің көпшілік қауымын қамту және олармен үздіксіз, жүйелі түрде жұмыс ұйымдастыру;

- құқықтық тәрбиені құқықтық мәдениет қалыптастырудың басты құралы ретінде қарастырып, мемлекеттік заңнамалық тұрғыда жуықтау;

- аксиологиялық жуықтау ұстанымы – студенттердің құқықтық құндылықтарды жеке адамгершілік, құлықтық(нравственное) құндылықпен ұштастыра қарастыру;

- әлеуметтік-құқықтық қызмет көрсету мәдениеті, өзін құқықтық қамсыздандыру;

- құқық қорғау және құқық сақтау белсенділігі ұстанымдарынан тұрады.

Бүгінгі күні студенттердің көпшілік қауымын қамту және олармен үздіксіз, жүйелі түрде жұмыс ұйымдастыру ұстанымы. Жоғары оқу орындары студенттерінен бастап ұстаздарына дейін барлығымен және әр қайсысымен жеке-жеке үнемі, үздіксіз құқықтық тәрбие жұмысын ұйымдастырып оны құқықтық мәдениет қалыптастыруға бағыттау. Мұнда оның тиімділігін арттыру мақсатында педагогикалық ұтымды әдістердің барлығын қолдану және тартымды болуы үшін оның формаларын да үнемі түрлендіріп отыру, жастардың қызығушылығын арттырумен бірге оларда құқықтық нормаларды сақтауға әдеттену мүмкіндігін туындатады [10]. Бұл келе-келе, есейген сайын әркімнің өз құқықтық мәдениетін өзі жетілдіруі мен өзін-өзі тәрбиелеуіне тірек болады.

Сонымен қатар құқықтық тәрбиені құқықтық мәдениет қалыптастырудың басты құралы ретінде қарастырып, мемлекеттік заңнамалық тұрғыда жуықтау. Болашақ педагог, бүгінгі студент әрине, заң қызметкері емес. Сондықтан олардың қай-қайсысы болса да «занды білу керек, бірақ бізге оның қажеті аз» деген пікірде болатынын алдын-ала жүргізген

зерттеулерде анықтадық. Демек, болашақ педагог бүгінгі студентпен заңды білу парыз емес, ұстану міндетің деген ұғым төңірегінде жұмыс ұйымдастыру керек екенін көрсетеді. Бұл Заң нормаларын жаттау ғана, білу ғана емес, құқықтық мемлекеттің заңға бойсұнған, өз қызметі, іс-әрекетінде үнемі «адамгершілік босағасынан аттап кеткен жоқпын ба» деген сауалды ұмытпауы. Белгілі болғандай құқықтық мәдениет осы адамгершілікті сақтаудан басталады. Демек, студенттерге құқықтық мемлекеттің игі азаматы ретінде осы мемлекетті қорғауға, оның азаматтарының мүддесін қорғауға, мемлекеттің дамуына өз үлесін қосуына шарт түзу. Мемлекеттің барлық азаматтары, соның ішінде педагогтар қауымы да түгелімен заңгер де заңшыл болуы міндет емес. Бірақ құқықтық мәдениетті болуы парыз.

Сондай-ақ әлеуметтік-құқықтық қызмет көрсету мәдениеті – бұл құқық нормалары мен заң актілерін азаматтарды қорқытатын және жазалайтын құрал емес, қоғамдық игілікті көздейтін, азаматтарды қорғайтын, жеке тұлғаның табысты еңбектеніп, өмірдің рахатын көруіне шарт түзіп әр түрлі зұлымдықтан қорғайтын құрал ретінде қарастыру. Педагогтың құқықтық мәдениеттілігі заң талаптарын сақтау, оқушы шәкірттердің мүддесін қорғау, өз мүддесін қорғау, қарыз бен парыз ұғымдарын тұрмыста жете пайдаланудан тұрады.

Құқықтық мәдениет қалыптастыру дегеніміз – барлық заңдарды жаттап алу емес, бірақ құқық нормаларының қалайша қорғайтынын білу, егер оны біреу бұза қалса оны қалай реттеуге болады, заң талаптарын бұзу қандай қиындықтарға алып келетінін, егер бұзылған күнде құқық қорғау орындарына қалайша қайрылу керектігін, басқалардың заң бұзуына жол бермеуді білуі қажет. Студенттер, сонымен қатар, жауапкерлік пен құқықты сақтаудың бірлігін, басқалардың алдындағы жауапкерлігі, мемлекет алдындағы міндетін сезінуі үшін түсіндіру мен талқылау, пікір-сайыстар мен мәліметтер, ақпарлар жинау жұмыстарын жүргізудің жолдарын меңгерулері, өз құқығын сақтаумен басқалардың да құқығын қорғауына шарт түзеді [11].

Адамгершілік және құқықтық нормалардың бірлігі, басқалардың құқығын құрметтеу, адамның қаншалықты құқықтық мүмкіндіктері көп болса, міндеттері де артады және жауапкершілігі де жоғарылайды. Құқықтық міндетінің жоқтығы, жауапсыздыққа, міндеті жоқ болса жауапсыздық та пайда болып ол өз кезегінде құқық бұзуға алып келеді.

Адам есейген сайын құқықтық-құлықтық жауапкерлігі арта түсуі тиіс. Қазақстанда құқықтық жауапкершілік 14 жастан жартылай, 16 жас және 18 жастан толық міндеттеледі. Осыған орай, педагогтардың санасында «шәкірт құқығы басталған жерде менің құқығым тоқтайды», «заңға қайшы келмейтіннің барлығын істеуге құқығым бар» деген ұғымдар қалыптасуы тиіс.

Демек, өзін құқықтық қамсыздандыру ұстанымы студенттердің құқықтық мәдениетін қалыптастыруда мән беретін маңызды мәселе олардың әр қайсысының ең алдымен, өз

құқығын сақтау және қорғауға дайын болуы керек екенін ұғынуы тиіс. Өйткені тағдыр, игілікті күн көріс, қауіпсіздік, құқық қорғау орындарымен болған қатынаста туындайтын кейбір келеңсіздіктердің оң сипат алуы әркімнің өзіне байланысты болғандықтан, дәл осы жерде «әркімнің тағдыры өз қолында» деген қанатты сөз орынды. Заң бәрінен де қуатты болғандықтан, қашанда оған бойсұну санадан мықтап орын алуы керек. Ол үшін студенттер арасында жүргізілетін тәрбиелік жұмыстарда қылмыстың соңы жақсылыққа апармайтынын айғақтар мен дәлелдер арқылы, санмен көрсету, не себептен және қалайша адамдар «ойламаған, күтпеген» жерден сот алдында жауап беруге мәжбүр болатынын түсіндіру.

Осының себептері мен салдарын ашып көрсету, заң бұзуға алып келген себептердің психологиялық, тұрмыстық шарттарын ашып көрсету, білімсіздік пен мәдениетінің төмендігі, адамгершілік қасиеттерінің жетілмеуі, заң нормаларын орындауға әдеттерінің қалыптаспағаны, рухани қажеттенулерінің нашарлығы, азаматтық тәрбиенің жоқтығы, жауапкершілік пен тәртіптің жоқтығы, жаман әдеттермен, өз талаптарын қанағаттандыру жолдарын білмеуі, адамдарға сүйіспеншілігінің жоқтығы және басқалар екенін ашып көрсетуді талап етеді.

Демек, студенттердің құқықтық мәдениетін қалыптастыруда осы пәнге және құқықтық-педагогикалық іс-әрекетке деген қызығуын ояту мақсатында оқыту әдістерін байыту және оқытудың тиімділігін арттыру, құқықтық танымын байыту мақсатында жаңа технологияны қолдану; әсіресе студенттердің құқықтық санасын қалыптастыруға септігін тигізетін белсенді әдістерді-проблемалы оқыту, пікірсайыс, пікірталас, конкурстар, ойын т.б. қолдану; өзіндік ізденуіне сол арқылы өз бетімен білімін толықтыруға, алған білімін ой елегінен өткізіп саналы қабылдауға түрткі беретін студенттің зерттеу жұмыстарын ұйымдастыру және мұнда конференцияларға баяндама әзірлеу, рефераттар жазу, білім көздеріне педагогикалық-құқықтық тұрғыда талдау беру; жекелеген материалдарды талдау және оған пікір жазудың маңызы зор .

Құқық мәдениетін қалыптастыруға септігін тигізетін пәндерді оқытудың мазмұнын жетілдіруде оларды қазіргі кездегі тың теориялық мәліметтермен толықтыру; студенттердің құқықтық мәдениетін қалыптастыруда ізгілікті пәндерді оқытудың орны ерекше. Осыны ескере отырып жоғары педагогикалық оқу орындарында педагогика пәндері-болып саналатын педагогиканың тарихы, тәрбиелеу әдістемесі мен технологиясы, отбасы тәрбиесінің теориясы, ұстаз мамандығына кіріспе т.б. құқықтық таныммен ұштастыру; психология пәндерін оқытуда құқықтық танымның психологияға қатысты тұстарын қарастыру; философия пәндерін, әсіресе әлеуметтану пәнін оқытуда оның азаматтық құқыққа

байланысты тұстарын ашып көрсету студенттердің құқықтық мәдениетін қалыптастыруда орны ерекше болып табылады [12].

Заң және құқық туралы дұрыс ұғым мен түсінік қалыптастыру мақсатында осыған орай жалпы сауаттандыру шараларын жүйелі және арнайы бағдарлама негізінде ұйымдастыру; осыған орай заңға бағыну, құқық қорғау, қарыз, парыз, міндет, ар, намыс-деген секілді ұғымдарды нақтылайтын және маңызы мен мағынасына қатысты мәліметтер беріп білім, білік қалыптастыруға арнайы курстар ұйымдастыру; адамгершілік нормалары мен құқық нормаларының ара қатынасын ұғыну құқықтық мәдениеттің құрамдас бөлігі болып табылады. Демек, осыған орай өзіндік жұмыстар жүйесін жасап ұсыну да студенттердің құқықтық мәдениетін қалыптастырудың басты шарттары.

Тәрбие жұмыстарын ұйымдастыруда құқық тәрбиесін жекелеген оның бөліктерімен ғана, мысалы, нашақорлыққа, алкогольизмге, құмар ойындарына т.б. қарсы деп бөліп алмай тұтас, студенттердің құқықтық мәдениетін қалыптастыруды жұмыстың жүйесіне ендіру; бұны жастар арасындағы әлеуметтік-педагогикалық іс-шаралармен ұштастыру; студент жастар арасындағы келеңсіздікке ұшырағандарын анықтап, олармен жеке және топтық тәлім-тәрбие, білімдер беруді ұйымдастырудың тиімділігі жоғары болып табылады.

Яғни студенттердің құқықтық мәдениетін қалыптастырудың аса маңызды шарттарының бірі оқу орындары тарапынан олардың бос уақытын тиімді ұйымдастыру арқылы құқықтық мәдениеттілікке қажеттенуін туындату шараларын қарастыру және жүзеге асыру, сонымен бірге студенттерді өздерінің бос уақытын тиімді пайдалануға үйрету, соған бейімдеу болып табылады.

Студенттің өз бойында құқықтық мәдениетінің қалыптасқанын және оның қаншалықты дәрежеде екенін байқап көруіне нақты шараларға араласуы ғана мүмкіндік береді; бұл олардың жетістіктері мен кемшіліктерін анықтап өз ісінде ары қарай жұмыс жүргізуіне, өзіндік ізденуіне түрткі береді. Сондықтан құқық қорғауға байланысты қоғамдық істерге араластыру да студенттердің бойында құқық мәдениетін қалыптастырудың аса маңызды шарттарының бірі болып табылады.

Болашақ маман – студент жастардың құқықтық мәдениетін қалыптастыруда орынды қолдануды талап ететін тағы бір маңызды құрал – діни-құлықтық мәдениеттің ықпалы. Қазіргі Қазақстан қоғамында жастар тәрбиесіне болған діннің ықпалына көз жұму, не оны түсінбеу, мән бермеу, мойындамау сияқты теріс әрекеттердің орын алып отырғаны белгілі. Дін десе оны тек адамдарға теріс ықпал ететін құрал етіп көрсетуге ұмтылу, әсіресе көпшілік жергілікті ұлт ұстанып келе жатқан ислам дініне қарсы пікір қалыптастыруға ұмтылу байқалады. Бірақ қай діннің де адам санасына әсерінің қуатын мойындамауға болмайды. Сол себепті болса керек, кезінде «дін – апиын» деген ұғым да пайда болған. Сондықтан, біз

қаласақ та, қаламасақ та дін қоғамда өмір сүруде және ол жас ұрпақтың санасынан мықтап орын алып келеді. Олай болса, одан бас тартпай, керісінше оның мүмкіндігін ұтымды да, тиімді пайдаланудың ғылыми-педагогикалық, психологиялық негізделген жолдарын қарастыру керек.

Біз үнемі үлгі етіп әдеттенген АҚШ және басқа да Батыс, Шығыс Еуропа елдерінде, сондай-ақ үнемі үлгі алуға әдеттенген Ресей мемлекетінде осы дін тәрбиесін және оны ұлы мәдениет ретінде танып-білуге кең мүмкіндік берілген. Атап айтсақ, кейінгі кезде жарық көрген педагогика, педагогиканың тарихы, әлеуметтік педагогика, әлеуметтік психология, жалпы психология, тәрбиелеу технологиясы мен әдістемесі және басқа да оқулықтар мен оқу құралдарында дін және оны тәрбие құралы ретінде пайдалану мәселесіне тараулар мен бөлімдер арналып жазылып келеді. Демек, бізге де осы мәселені қолға алып орынды пайдаланатын уақыт жеткен секілді.

Қалай десек те, қазіргі кезде басты діндердің барлығы жастарды жыныстық тәртіпсіздіктен, қылмыстан, ұрлық-зорлықтан, нашақорлық пен масайту ішімдігінен, құмарпаздықтан сақтау үшін мінәжәт орындары мен басқа да діни мүмкіндіктерді пайдалануға ұмтылуда. Осы мәселені зерттеуші педагог, психолог, философ ғалымдардың пікірінше Алладан берілмеген, адамдар жасаған зайырлы адамгершілік мінез-құлық ұстанымдары мен ережелері шартты түрде болғандықтан адам санасында терең орын тебе алмайды. Бұған халық арасында кең тараған, авторы белгісіз «заң оны бұзу үшін жазылады» деген мәтелді келтіруге болады.

Осыған орай Ресейде студенттерге арналған дінтану және сенім бағдарламасы мен оқулығы түзіліп, «Духовно-нравственное воспитание» деген журнал да шығады. Алайда, бұл да қоғам тарапынан қарсылыққа ұшырап отыр. Қазақстанда мұндай батыл қадамдарға бармаса да діни қызметкерлер тарапынан «Нұр шапағат», «Ислам әлемі» деген секілді журналдар шығып, «Ана тілі», «Қазақ әдебиеті», «Ислам және өркениет» газеттерінің беттерінде дінтану тақырыптарына байланысты материалдар жарияланып тұрады. Студент жастар арасында құқықтық мәдениет қалыптастыру бағытындағы жұмыстарда осы мүмкіндіктерді пайдалану олардың нанымы мен сеніміне, сезіміне ықпал етеді.

Ғалымдар арасында «әдет» терминінің шығуы туралы біртекті пікірлер жоқ. «Әдет» – «әдет-ғұрып» деген араб сөзінен шыққан, мағынасы дағды, әдет. Әрине қандай бір іс болмасын, әуелі дағдыға, әдетке айналып, кейін келе көпшілік қолданатын заңға айналып, оны бұзу ерсі қылық, қылмыс саналған. Әр халықтың өзіне жарасатын әдет-ғұрып, салт-санасы мен дәстүрлері бар [13]. Ол өздеріне қымбат. Осы зиялы адамзаттың бір бұтағы – түрлі қауымның да өткен өмірі әр алуан, талай замананы алып жатыр. Осыған орай, өздеріне

тән әдет-ғұрып, салт-сана, қағида-ережелері де баршылық. Мұның бәрін болса да ислам жоқ етіп, тамырына балта шаппаған. Қайта олардың прогрессивті жақтарын өз ішіне қамтып, қиюластырған. Соның нәтижесінде ислам заң нормалары сомданып, айшықтана түсіп кез-келген формацияға кереғар болмай қабыса алады.

Ол әдеби шығармаларды дәстүрлі құқықтық нормалар жиынтығын білу үшін қолданылады. Үлкен Советтік Энциклопедияда: «Әдет – ислам діні тараған елдер арасындағы халықтық дәстүр құқығы», - делінген.

Құлықтық тәрбиені түбегейлі жүзеге асыру үшін алдымен дінге болған көзқарасты өзгерту, одан соң діни таным мен діни сенімнің мүмкіндіктерін пайдалану жолдарын қарастыру керек. Жалпы оның жолы да белгілі деуге болады.

Бұл педагогикалық шарттар жалпы педагогиканың әрқандай оқу-тәрбие жұмыстарын тиімді жүзеге асыру үшін арнайы педагогикалық шарт түзілуі керек деген педагог ғалымдар Г.Щукина, Ю.К.Бабанский, Н.И.Болдырев, т.б. тарапынан анықталған жалпы ережесіне негіздей отырып жасалды [14].

Ғалымдардың зерттеулеріндегі құқық тәрбиесіне қатысты пікірлерді жинақтай келе, анықталған педагогикалық шарттардың студенттердің бойында құқықтық мәдениет қалыптастыруға ықпал ету мүмкіндіктерін арттыру қажеттілігімен сипатталады.

Педагогикалық шарттардың негізі студенттердің құқықтық мәдениетін қажеттігін туындату болып, бұл құқықтық таным мен адамгершілік сезімдерінің ұштасуына ықпал ететіні белгіленді. Оның өлшемдері – құқықтық нормалар мен адамгершілік сезімдерінің тәрбиеленуі, ал көрсеткіштері Қазақстан мемлекетінің азаматы ретінде әр студент азаматтық Кодекс және азаматтық құқықты қайырым, мейірім, әділдік, адалдық, қарыз - парыз, міндет, талап сияқты адамгершілік нормаларымен тоғыстырып, осы ұғымдардың мәнін түсіну мен оларды сезініп, ұғынуы; сезім мен заң ара қатынасын ажырата және байланыстыра алуы [15].

Яғни, педагогикалық іс-әрекетін ұйымдастыру болып оның ықпалы – құқықтық ұстанымдары мен әдет, дағдыларын сәйкестендіруіне шарт түзуі, ал өлшемдері – құқықтық іс-әрекетінің саналы қалыптасуы; адамгершілік нормаларын білуінің құқықтық ереже, қағидалар туралы жалпы білімді жүйелі меңгеруіне ықпалы; «құқықтық мәдениет» ұғымының мазмұны мен мәнін білумен қоса оқу-тәрбие үрдісін басқаруда ұстануға, орындауға ынталы болуы; құқық нормалары мен адамгершілік ұстанымдарына қатысты теориялық білімі мен практикада оны ұштастыра алуы;

Құқықтық мәдениет қалыптастырудың мынадай ұстанымдарын меңгеруі туындаған әр түрлі ситуацияларды шешуде әр адамның жеке ерекшеліктерін ескеруі;

- адамгершілік пен құқықтық танымды ұштастыру ұстанымын басты парыз ретінде тану;

- педагогикалық іс-әрекетінде құқықтық мәдениеттіліктің жағымды үлгі-өнегесін көрсетуге ынталануы;

- өз іс-әрекетін үнемі бақылап, байқап, санаға салып, сын тұрғысынан бағалау және кемшіліктерді түзетуге дайын болуы;

- кез келген тұлғамен (оқушы, ата-ана, әріптес т.б.) педагогикалық қарым-қатынаста адамгершілік нормалары мен құқықтық талаптарды сақтауы;

- педагогикалық іс-әрекетінде ұстаздық шеберлік пен құқықтық мәдениетті ұштастыруы;

- әр қандай құқық бұзушылықтың алдын алу және болдырмауда белсенділік таныту.

Келтірілген педагогикалық жүйенің және педагогикалық шарттардың ықпал етуі нәтижесінде студенттердің құқықтық мәдениетінің құрамы мен оларды қалыптастыру деңгейлерін былайша анықтап көрсетуге мүмкіндік алдық. Студенттердің құқықтық мәдениеттілігінің құрамын:

1) құқықтық білім мен адамгершілік нормаларын саналы тоғыстыруы;

2) адамгершілік сезімдерінің құқықтық ұстанымдармен сабақтастығы;

3) тұлғаның құқықтық нормаларын сақтау және қорғауды педагогикалық іс-әрекетімен ұштастыруы деп белгілеген едік.

Студенттерде құқықтық мәдениеттің қалыптасуының өлшемдерін көтеріңкі, аралық, базалық деп белгіледік.

Сонымен, студенттердің құқықтық білім мен адамгершілік нормаларын саналы тоғыстыруының көтеріңкі деңгейінің көрсеткіші – Құқықтық ереже, қағидалар туралы жалпы білімі жеткілікті; адамгершілік нормаларын меңгерген; «құқықтық мәдениет» ұғымының мазмұны мен мәнін біледі; Оқу-тәрбие үрдісін басқаруда оларды ұстануға, орындауға ынталы; құқық нормалары мен адамгершілік ұстанымдарын ұштастыра алады; аралық- құқықтық ереже, қағидалар туралы жалпы білімі жеткіліксіз; адамгершілік нормаларын меңгерген; «құқықтық мәдениет» ұғымының мәнін білгенімен мазмұнын аша алмайды; оқу-тәрбие үрдісін басқаруда құқық нормалары мен адамгершілік ұстанымдарын ұштастыра орындауда селқостығы бар; базалық-Құқықтық ереже қағидалары туралы жалпы білімі жеткіліксіз; адамгершілік нормаларын меңгергенімен ұстануға ынтасыз; «құқықтық мәдениет» ұғымының мазмұны мен мәнін толық аша алмайды; оқу-тәрбие үрдісін басқаруда оларды ұстануға, орындауға ынталы.

Ал, адамгершілік сезімдерінің құқықтық ұстанымдармен сабақтастығының көтеріңкі екендігінің көрсеткіші студенттердің қарыз, парыз, міндет, әділдік, қайырым, мейірім ұғымдарын адамның жеке басының еркіндігіне шек қоймау, ар-намысына тимеу, жәбірлемеу

және денсаулығына нұқсан келтірмеу, жеке құқығын бұзбау-ұғымдарымен қатар ұстануы; тұлғаның экономикалық, әлеуметтік саяси құқығын сақтау мен ұштастыру; осы ұғымдарды іс-әрекетінде ұстануға ынтасы; аралықкөрсеткіші – қарыз, парыз, міндет, әділдік, қайырым, мейірім ұғымдарын адамның жеке басының еркіндігіне шек қоймау, ар-намысына тимеу, жәбірлемеу және денсаулығына нұқсан келтірмеу, жеке құқығын бұзбау-ұғымдарын меңгерген, бірақ практикада ұстануға селқос; тұлғаның экономикалық, әлеуметтік саяси құқығын сақтау қажеттігін біледі, бірақ практикада ұстануы жеткіліксіз; базалық – қарыз, парыз, міндет, әділдік, қайырым, мейірім ұғымдарын адамның жеке басының еркіндігіне шек қоймау, ар-намысына тимеу, жәбірлемеу және денсаулығына нұқсан келтірмеу, жеке құқығын бұзбау ұғымдарын толық меңгермеген, сондықтан практикада ұстануға ынтасы төмен; тұлғаның экономикалық, әлеуметтік саяси құқығын сақтау қажеттігін біледі, бірақ практикада ұстануы жеткіліксіз [16].

Студент тұлғасының бойында құқықтық нормаларын сақтау және қорғауды педагогикалық іс-әрекетімен ұштастыруы – құқықтық мәдениетінің қалыптасқандығының өлшемі болса, оның көтеріңкі екендігінің көрсеткіші – мемлекеттік құжаттарды танып-білу және оларды басқаларға жеткізудің әдістері мен формаларын, мазмұнын меңгерген; адамгершілік нормаларымен құқықтық нормалардың ара қатынасын ашып бере алады және педагогикалық іс-әрекетінде оларды сақтауға ынталы; қоғамдық жұмыстарға араласуы және басқаларды тартуда белсенділік танытады; өзін-өзі жетілдірудегі ізденістері жеткілікті; аралық – көрсеткіші, мемлекеттік құжаттарды танып-білуге ынталы болғанымен оларды басқаларға жеткізудің әдістері мен формаларын, мазмұнын толық меңгермеген; адамгершілік нормаларымен құқықтық нормалардың ара қатынасын ашып бере алады, бірақ оларды ұстануда белсенділігі жеткіліксіз; педагогикалық іс-әрекетінде оларды сақтауға ынталы, қоғамдық істерге араласуы және басқаларды тартуда белсенділік танытады; өзін-өзі жетілдірудегі ізденістері жеткіліксіз; базалық мемлекеттік құжаттарды танып-білуге ынталы болғанымен, оларды басқаларға жеткізудің әдістері мен формаларын, мазмұнын толық меңгермеген; адамгершілік нормаларымен құқықтық нормалардың ара қатынасын ашып бере алады, бірақ оларды ұстануда белсенділігі жеткіліксіз; педагогикалық іс-әрекетінде оларды сақтауға ынталы, бірақ қоғамдық істерге араласуы және басқаларды тартуда селқос; өзін-өзі жетілдірудегі ізденістері жеткіліксіз.

Пайдаланылған әдебиеттер тізімі

1. Верб Э.А. Взаимосвязь эстетической и педагогической культуры будущего учителя // Проблемы эстетики образования и воспитания. Сборник научных трудов. Вып. 338. Отв. ред В.В.Кукушанов. – Москва, 1988. – С. 99-107

2. Қазақстан Республикасының Азаматтық Кодексі [Электронды ресурс]. – 2017. – URL: <http://adilet.zan.kz/kaz>
3. Горлинский И.В. Педагогическая система гибкого обучения специалистов в высших учебных заведениях Министерства внутренних дел Российской Федерации/ И.В.Петушкова. – Москва, 1997.
4. Корнеев С.М. Методика преподавания практических занятий по гражданскому праву: Методика преподавания юридических предметов/ С.М. Корнеев. – Москва, 1986.
5. Балтабаев М.Х. Педагогикалық мәдениеттану: оқулық/ М.Х. Балтабаев. –Алматы: Ұмай, 2003.
6. Сейталиев К.Б. Қазақстанда жоғары педагогикалық білім берудің қалыптасуы мен дамуы (1920-1921ж): п.ғ. д. ... атағын алу үшін әзірленген автореферат: 13.00.01 – Алматы, 1998. – 47 б.
7. Уманов Г.А. История создания и тенденции развития профессионально-технического образования в Казахстане: монография/ Г.А. Уманов. – Алматы, 1970г.
8. Казмаганбетов А.Г. Научно-педагогические основы формирования системы оценочных притязаний старшеклассников в учебном процессе: монография/ А.Г. Казмаганбетов.- Алматы, 1999ж.
9. Керімов Л.К. Қиын жасөспірімдерді жеке дара қайта тәрбиелеу теориясы мен практикасы: монография/ Л.К. Керимов. – Алматы, 1992ж.
10. Байсерке Л.К. Педагогические основы нравственно-правового воспитания учащихся общеобразовательных школ: монография/ Л.К. Байсерке. – Алматы, 1998г.
11. Тесленко А.Н. Социализация молодежи: педагогика отношений в социуме: монография/ А.Н. Тесленко№ –Алматы, 2002. –236 с.
12. Тойлыбаев Б.А. Бастауыш мектеп оқушыларына дене тәрбиесін беруде халықтық педагогика элементтерін пайдалану: пед.ғыл. канд. ... дис.- Алматы, 1995.- 136б.
13. Нурмукашева С.К. Развитие военно-патриотического воспитания старшеклассников в школах Казахстана (1960-1985): монография/ С.К. Нурмукашева. – Алматы, 1994ж
14. Қашқари М. Түбі бір түркі тілі («Диуани лұғат ит-түрк»)/ М.Қашқари. – Алматы: «Ана тілі», 1993. – 192 б.
15. Қазақтың тәлімдік ой-пікір антологиясы /Құрастырған Қ.Жарықбаев, С.Қалиев. – Алматы: «Рауан», 1994. – Т. 1. – 320 б.
16. Ахметбек А. Қожа Ахмет Йассауи: Көмекші оқу құралы/ А.Ахметбек. – Алматы: «Санат», 1998. – 112 б.

ӨНЕР, МӘДЕНИЕТ ЖӘНЕ СПОРТ
ИСКУССТВО, КУЛЬТУРА И СПОРТ
ART, CULTURE AND SPORT

ГТАМР 77.03.05

ЖОҒАРЫ ОҚУ ОРЫНДАҒЫ ДЕНЕ ТӘРБИЕСІН АРТТЫРУДЫҢ
МОТИВАЦИЯЛЫҚ-МАҚСАТТЫ БАҒЫТЫ

Н.Ө. ӨТЕГЕНОВ

Қ.Жұбанов атындағы Ақтөбе өңірлік университеті, Ақтөбе, Қазақстан

Аңдатпа. Мақалада студенттердің қажеттілік-мотивациялық саласы жоғары оқу орнындағы дене тәрбиесінің тиімділігін арттырудың факторы екендігі негізделген. Дене тәрбиесінің тиімділігін арттыру шарттарын ұйымдастыру университеттегі студенттердің дене шынықтырудағы қажеттілік-мотивациялық саланың динамикасын зерттеуді, теріс уәжді азайту және студенттердің дене шынықтырумен айналысуға оң уәжің қолдау жолдарын іздеуді анықтайды.

Түйін сөздер: мотивация, дене тәрбиесін ұйымдастыру, факторлар, тиімділікті арттыру.

Аннотация. В статье обосновано, что потребностно-мотивационная сфера студентов является фактором повышения эффективности физического воспитания в высшем учебном заведении. Организация условий повышения эффективности физического воспитания предопределяет исследование динамики потребностно-мотивационной сферы занятий физической культурой студентов в вузе, поиск путей снижения негативной мотивации и поддержания позитивной мотивации студентов к занятиям физической культурой.

Ключевые слова: мотивация, организация физического воспитания, факторы, повышение эффективности.

Annotation. The article proves that the need-motivational sphere of students is a factor in improving the effectiveness of physical education in higher education institutions. The organization of conditions for improving the effectiveness of physical education determines the study of the dynamics of the need-motivational sphere of physical education of students in higher education, the search for ways to reduce negative motivation and maintain positive motivation of students to physical education.

Key words: motivation, organization of physical education, the factors that increase efficiency.

Зерттеудің өзектілігі. Дене шынықтыру және спорт қызметінің мазмұны мотивтерді, мүдделерді, құндылық бағдарларын қамтитын мотивациялық сала арқылы нақтыланады. Адамның мінез-құлқының қозғаушы күштері сонымен қатар сезімдер мен эмоцияларды, яғни мотивацияның моральдық бағытын қамтиды.

Мотивациялық сала жүзеге асырылатын іс-әрекеттің маңыздылығын ғана емес, сонымен қатар қызметтің қалаған бағытта одан әрі даму болашағын да анықтайды.

Дене тәрбиесі процесінің нақты қозғаушы күші - бұл қажетті сапаны белгілей отырып жеке тұлғаның мазмұнды жағы және педагогикалық жағдайларға байланысты өзгеретін жеке тұлғаның динамикалық жағымен, оның функционалды мүмкіндіктерімен байланысты болатын іс-әрекет процесіне байланысты мақсатты нұсқаулық арасындағы қайшылық [1].

Дене тәрбиесі мұғалімінің педагогикалық қызметін жүзеге асырудың құралдары мен әдістерін таңдау, оның нақты нәтижесі дұрыс таңдалған мақсатқа байланысты.

Жоғары оқу орындарындағы студенттердің дене тәрбиесін дамытуға және жетілдіруге бағытталған педагогикалық зерттеулерде, әдетте, осы мәселенің бір жағы немесе "оқытушы" немесе "студенттік" талданады.

Жоғары оқу орнында дене тәрбиесін біржақты қарау эклектикалық тұжырымдарға әкеледі және оны оқытушы мен студент белгілі бір жүйелілік ретінде қарастырылуы керек процесс ретінде оқуға және дамытуға мүмкіндік бермейді. [2].

Дене тәрбиесінің теориясы немесе практикасы болсын, студенттің дене тәрбиесіне саналы көзқарасын қалыптастырудың педагогикалық шарттары жеткілікті зерттелмеген, оқытушы мен студент арасындағы тығыз жеке ынтымақтастықсыз құру және жүзеге асыру мүмкін емес. Жоғары оқу орындарында оқу процесінде психикалық және психикалық стресс аясындағы физикалық жүктеме, стресстік жағдайлардың мүмкін болатын жағымсыз әсерлерін өтейтін фактор болуы мүмкін [3].

Сондай-ақ, студенттер арасында дене тәрбиесін дамыту және арттыру үшін дене шынықтырудың моральдық-тәрбиелік әлеуетін ескеру қажет. Бұл аспектінің маңыздылығы, біздің қоғамымыздағы өзгерістер кезеңінде қоғамдық құрылымның барлық деңгейлерінде адамгершіліктің айтарлықтай төмендеу тенденциясын атап өтуге болатындығына байланысты.

Дене шынықтыру саласы жеке тұлға мен әлеуметтік топтардың адамгершілігін қалыптастыруда үлкен мүмкіндіктерге ие.

Дене шынықтырудың мәні бүкіл оқу кезеңінде студенттердің өмір сүру режимін, белсенді демалысын оңтайландыру, жұмыс қабілеттілігін сақтау және арттыру құралы ретінде артып келеді. Сонымен қатар, дене шынықтыру құралдары болашақ мамандық жағдайларына қатысты жалпы және арнайы дене шынықтырумен қамтамасыз етіледі [4].

Нақты мәселелерді шеше отырып, студенттердің дене тәрбиесі сонымен бірге адамгершілік, ерік-жігер және эстетикалық дамуда маңызды рөл атқарады, жан-жақты дамыған мамандарды даярлауға айтарлықтай үлес қосады, бұл қазіргі қоғамдағы өте маңызды аспектілер.

Зерттеудің мақсаты - университеттегі дене тәрбиесін жақсарту проблемаларының жай-күйін қарастыру, дене тәрбиесі процесінің мотивациялық-мақсатты бағытын және белгілі бір дәрежеде осы бағытқа жанама әсер ететін мәселелерді талдау.

Зерттеу әдістері - қойылған мақсатты шешу үшін зерттеу мәселесі бойынша ғылыми-әдістемелік әдебиеттерді талдау әдісі қолданылды.

Зерттеу нәтижелері және оларды талқылау. Студенттердің дене тәрбиесінің мазмұнына заманауи көзқарастар авторлық және эксперименттік оқу бағдарламаларын әзірлеу негізінде жаңа дәстүрлі емес дене шынықтыру құралдарын тартуды талап етеді.

Сауықтыру гимнастикасының дәстүрлі емес түрлерінің құралдары (аэробика, атлетикалық гимнастика) студенттердің жұмысқа қабілеттілігін, төзімділігін және басқа да физикалық қасиеттерін дамытуға ықпал етеді, сондай-ақ жастардың дене шынықтыруға деген қызығушылығын арттырады, Университетте студенттердің дене тәрбиесі процесінің негізгі міндеттерін шеше отырып, салауатты өмір салтын қалыптастырады.

Студенттерді спорт түрлері бойынша топтарға бөлу кезінде оның сауалнамалық сұрау арқылы анықталған танымалдылығын, университеттегі бар спорт ғимараттарының жай-күйін, сондай-ақ дене шынықтыру кафедрасының оқытушылық құрамында спорт түрлері бойынша мамандардың болуын ескеру қажет. Жеке көзқарас қағидатын сақтау педагогикалық әсердің студенттердің өмірлік тәжірибесіне, күштері мен мүмкіндіктеріне сәйкестігін қамтамасыз етеді. Сондай-ақ, әр адамның ерекше екенін есте ұстаған жөн. Оның өз мүдделері, қызығушылығы, қажеттіліктері, бағалары бар. Сондықтан студенттердің жеке ерекшеліктеріне негізделген оқу процесі жаңа, құнды мүдделер мен қажеттіліктердің пайда болуы мен көрінісі үшін мүмкіндіктер жасауы керек.

Дене тәрбиесін жақсарту үшін сәттіліктің шешуші шарты - белгілі бір адамның барлық сипаттамаларын ескере отырып, тәрбиелік ықпал ету факторы, ал нақты формаларды бағалау кезінде ұжымда біртұтас шығармашылық этикалық ұстанымды қалыптастыру мінез-құлық та өте маңызды фактор болып табылады. Бұл спорт мұғалімдеріне моральдық тұлға мен іс-әрекеттің этикалық мінсіздігі үшін қосымша жауапкершілік жүктейді. Адамның физикалық қасиеттері мен дене дайындығын жақсартуда қол жеткізілген айтарлықтай нәтижелерге қарамастан, егер олар моральдық тұрғыдан тәрбиеленбесе және күш-жігерін қоғамның пайдасына жұмсауға белсенді ниеті болмаса, олар қоғам үшін пайдалы болмауы мүмкін екенін есте ұстаған жөн.

"Физикалық тәрбие" деп түсінетіндердің көпшілігі ерік-жігерді тәрбиелеу болып табылады. Қимылдарды үйрену, физикалық қабілеттерді жетілдіру процесінде бет әлпеті міндетті түрде әрекет ете отырып дамиды. Онсыз физикалық жетілу жолындағы бірде-бір тапсырманы парадоксалды жүзеге асыру мүмкін емес.

Дене тәрбиесі процесінде ең көп әсер ететін ерікті қасиеттердің арасында:

- мақсаттылық;
- қиындықтарды жеңуде көрінетін табандылық пен қыңырлық;
- төтеп берулік (өз сезімдері мен көңіл-күйлерін реттеу мүмкіндігі);
- табандылықпен пен батылдық (тез шешім қабылдау және қауіп-қатерге қарсы әрекет ету қабілеті);
- белсенділік (дәстүрлі емес құралдар мен әдістермен қиындықтарды жеңу).

Ерекше фактілермен "ерікті қасиеттерді тәрбиелеу-үнемі өсіп келе жатқан қиындықтарды жүйелі түрде жеңу. Сонымен қатар, қиындықтар студенттердің мүмкіндіктеріне сәйкес келуі керек. Яғни, дене тәрбиесі процесінің логикасы мен ерік-жігерді тәрбиелеу логикасы сәйкес келеді, өйткені олар бір заңдар мен принциптерге бағынады (жүйелілік, прогресс, қол жетімділік).

Сондай-ақ, проблемаларды шешу және дене шынықтыру сабақтарының тиімділігін арттыру үшін сабақтарды өткізудің бірыңғай формаларын жою қажет. Оқу процесінің тиімділігін арттыру үшін университет оқытушылары даралау және саралау ережелерін қолдануы керек, студенттер арасындағы дене тәрбиесін жақсарту үшін дене шынықтыру-сауықтыру іс-әрекетінің стандартты бағыттарын, әдістері мен құралдарын өзгерту қажет. Осыған байланысты оқытушылар осы саладағы білім жүйесін жетік білуі, оларды соңғы ғылыми деректер негізінде үнемі жаңартып отыруы, студенттерге берудің ықпалды құралдарын табуы, сондай-ақ ғылыми-зерттеу және ғылыми-әдістемелік жұмыс дағдыларын, компьютерлік грамотаны, заманауи ақпараттық технологияларды жетік меңгеруі тиіс [5].

Қорытынды. Сонымен, университетте дене шынықтыруды арттыру проблемалары күрделі құбылыс деп айта аламыз, оның көптеген аспектілері бар, соның арқасында оларды есепке алу арқылы тиімді және тиімді шешімдер мен оларды жою жолдарын табуға болады. Мәселелерді шешу үшін студент пен оқытушы арасындағы тығыз кері байланысты (өзара әрекеттесуді) ескеру қажет, соның арқасында студент дене шынықтырудың бастапқы деңгейін оның барлық компоненттері бойынша бағалайды.

Жоғары оқу орнындағы дене тәрбиесі курсының үлкен тәрбиелік әлеуеті тұлғаның адамгершілік, эстетикалық, ерік-жігерлік қасиеттерін, еңбексүйгіштік пен жауапкершілікті қалыптастыруға айтарлықтай ықпал ете алады, бұл қазіргі қоғамға қажет [6].

Университетте студенттердің дене тәрбиесін жақсарту бағыттары көрсетілген, олардың жан-жақты қолданылуын ескере отырып, студенттердің дене шынықтыруының

сапалық параметрлеріне ықпал етіп қана қоймай, олардың физикалық денсаулығына әсер етуі керек.

Пайдаланылған әдебиеттер тізімі

1. Пятков В.В. Формирование мотивационно-ценностного отношение студентов к физической культуре: на материале педвузов: дис ... канд. пед. наук. - Сургут, 1999. - 184 с.
2. Теория и методика физического воспитания / под ред. Крুцевич Т.Т. 2. – Киев: Олимпийская литература, 2014. – 392 с.
3. Станкин М. Психолого-педагогические основы физического воспитания / Станкин М. – М., 2015. - 180 с.
4. Чернобаб И.О., Грибан Г.П., Чубаров М.М. Пути повышения эффективности физического воспитания в вузах // Физическая культура и спорт в повышении социальной активности студентов: Сборник научных трудов/ Уманский сельхозинститут. – Умань, 1990. – С. 9-20.
5. Орлов Ю.М. Потребностно-мотивационные факторы эффективности учебной деятельности студентов вуза: дис. ... д-ра психол. наук / Орлов Юрий Михайлович. – М., 1984. – 525 с.
6. Двигательная активность и здоровье человека (теоретико-методические основы оздоровительной физической тренировки): учебное пособие / В.С.Николаев, А.А.Щанкин. – М.Берлин: Директ-Медиа, 2015. –80с.
7. Щетинина С.Ю. Основные концепции и подходы к совершенствованию физического воспитания школьников / С.Ю. Щетинина // Педагогико-психологические и медико-биологические проблемы физической культуры и спорта. – 2013. – № 2 (27). – С. 210-217.
8. Воробьева И.Н. Теоретические основы формирования мотивационно-ценностного отношения школьников к здоровому образу жизни средствами физической культуры //Вектор науки Тольяттинского государственного университета. Серия: Педагогика, психология. 2014. №1 (16). С. 37-40.
9. Атамась О.А. Аспекты формирования готовности будущих учителей физической культуры к внедрению технологий оздоровительного фитнеса //Вектор науки Тольяттинского государственного университета. Серия: Педагогика, психология. 2013. №1 (12). С. 33-35.
10. Виноградов П.А. Физическая культура и спорт трудящихся / П.А. Виноградов, Ю.В.Окуньков. – М.: Советский спорт, 2015. –172с.
11. Наговицын Р.С. мотивация студентов к занятиям физической культурой в вузе // Фундаментальные исследования. – 2011. – № 8-2. – С. 293-298;

12. Бароненко В.А. Здоровье и физическая культура студента: Учебное пособие / В.А.Бароненко. – М.: Альфа-М, ИНФРА-М, 2012. –336с.
13. Евсеев Ю.И. Физическая культура: Учебное пособие / Ю.И.Евсеев. – Рн/Д: Феникс, 2012. –444с.
14. Здоровьесберегающая физическая культура в профессионально-педагогическом вузе [Электронный ресурс]: учебно-методическое пособие / под ред. С.А. Медведевой, Е.Б. Ольховской, Т.А. Сапегинной. Екатеринбург: Изд-во Рос. гос. проф.-пед. ун-та, 2016. 260 с.
15. Бажин А.В. Актуальные проблемы развития физического воспитания студентов / А.В. Бажин, Е.О. Дрягина//современное образоваие: плюсы, минусы и перспективы: материалы VIII международной научно-практической конференции. – 2017. – С. 18-21.
16. Канагатов Н.Т. Актуальные проблемы развития физического воспитания студентов / Н.Т. Канагатов Л.А. Сирока // Образование: традиции и инновации: материалы IV международной научно-практической конференции. – 2014. – С. 60-63.

ҒТАМР

СПОРТТЫҚ ҚОЗҒАЛЫСТЫҢ ӘДІСТЕРІН БАҚЫЛАУ

Н.А. УМИРЗАКОВ

Қ.Жұбанов атындағы Ақтөбе өңірлік университеті, Ақтөбе, Қазақстан

Аңдатпа. Арнайы және спорттық дайындықты бағалау үшін қажетті сынақтар мен бақылау тапсырмаларын дербес таңдауға, олардың нәтижелері дұрыс орындауға және бағалауға мүмкіндік береді. Спорт түрлерінде қозғалыс әдісінің тиімділігін бағалау үшін жаттығу элементтерінің техникасын орындауды бақылау қажет. Мысалы, жүзу, жүгіру, шаңғымен және конькимен сырғанау сияқты спорт түрлерінде қозғалысқа қарай жылдамдық өлшенеді. Спорттық ойындарда техникалық дайындық белгілі бір шабуылдаушылар саны немесе қорғаныс әрекеттері арнайы әдістермен бағалануы мүмкін. Тактикалық ойлауды өзін-өзі бақылау үшін ақпараттық құралдары пайдаланылады. Онда болжамды тактикалық жағдай бейне экранында көрсетіледі.

Түйін сөздер: Волейбол, тактика, шаңғы, спорт, жүзу, жүгіру

Аннотация. Позволяет самостоятельно выбирать испытания и контрольные задания необходимые для оценки специальной и спортивной подготовки, правильно выполнять и оценивать их результаты. Для оценки эффективности метода движения в видах спорта необходимо контролировать выполнение техники тренажерных элементов. Например, в таких видах спорта, как плавание, бег, катание на лыжах и коньках, измеряется скорость движения. Техническая подготовка спортивных играх может быть оценена специальными методами с определенным количеством атакующих или защитными действиями. Для самоконтроля тактического мышления используются информационно-коммуникационные технологии.

Ключевые слова: Волейбол, тактика, лыжи, спорт, бег, плавание.

Annotation. Allows you to choose tests and control tasks that are necessary for evaluating special and tactical training, perform them correctly and evaluate their results. To evaluate the effectiveness of the movement method in sports, it is necessary to monitor the implementation of the technique of training elements. For example, in sports such as swimming, running, skiing, and skating, speed is measured. Technical training at sports games can be evaluated by special methods with a certain number of attacking or defensive actions. Information simulators are used for self-control of tactical thinking. There's an alleged tactical situation video.

Key words: Volleyball, tactics, skiing, sports, run, swimming

Спортшының өз әлеуетіне сай жақсы жүзеге асырған қозғалысы – спорттық қозғалыстың ең тиімді түрі деп саналады. Спорттық қозғалысты шынайы іске асыру құлшынысқа, тактикалық және дене шынықтырумен қатар көптеген факторларға да байланысты. Тиімді әдіс қозғалыстың ең жоғарғы нәтижесін қамтамасыз етеді. Әртүрлі спорт түрлерінде қозғалыс әдісінің тиімділігін бағалау үшін жаттығу элементтерінің техникасын орындауды бақылау қажет. Мысалы, жүзу, жүгіру, шаңғымен және конькимен сырғанау сияқты спорт түрлерінде қозғалысқа қарай жылдамдық өлшенеді. Спорттық ойындарда техникалық дайындық белгілі бір шабуылдаушылар саны немесе қорғаныс әрекеттері арнайы әдістермен бағалануы мүмкін. Мысалы, ойын алаңының белгілі бір аймағына 5 немесе 10 рет әрекет жасауға мүмкіндік беру; волейболға алдын-ала белгіленген әрекеттерден дәл өту саны тиімді соққыларға жатады. Қозғалыс техникасын жетілдірудің белгілі бір кезеңінде оның дамуын бақылау қажет. Жұмыстың негізгі биомеханикалық сипаттамалары мен нәтижелерінің тұрақтылығы олардың дамуының дәлелі болады. Әдістердің тұрақтылығы сыртқы жағдайлар өзгергенде, шаршау жағдайында және қозғалыс кезінде орындалады және бұл жағдайда технологияның тұрақтылығының дамуын көрсетеді. Техникалық дайындықты бақылау спортшының жарыстардағы табысқа қол жеткізуге бағытталған іс-әрекеттерінің тиімділігін бақылауға болады. Осындай қимылдардың қайталануы техникалық нұсқалар деп аталады. Тактикалық ойлауды өзін-өзі бақылау үшін ақпараттық жаттығу құралдары пайдаланылады. Онда болжалды тактикалық жағдай бейне экранында көрсетіледі. Эспозицияның басталуымен бір мезгілде уақытты өлшеу құралы қосылады, тактикалық тапсырманы шешудің дәлдігі мен жылдамдығы бағаланады. Барлық спорт түрлеріндегі көптеген қозғалыстар мен әр қозғалысты басқару әдісін үйрену ерекшеліктері оларды сипаттауға мүмкіндік бермейді. Әртүрлі қозғалыстарды жалпы биологиялық ерекшеліктер, басқарудың жалпы сипаттамалары биологиялық ұқсастық принципіне сәйкес топтарға біріктіру керек. Қозғалыстарды жіктеу ұғымы физикалық жаттығулар мен спорттық дайындықты өткізу үшін қажетті негіз болып табылады. Циклдік қозғалыстардың

физикалық негізі сөзсіз рефлексиялық және автоматты түрде қолдау көрсетілетін ритмикалық мотор рефлексі. Циклдік қозғалыстардың маңызды бөлігі – табиғи локомотивтер (жаяу жүру, жүгіру және оларға негізделген жүзу, велоспорт, есу, коньки тебу). Циклдік қозғалыстардағы айнымалылар - орындалатын жұмыстың күші мен ұзақтығы. Қозғалтқыш циклдарының жиілігі, қозғалу амплитудасы мен күші анықталады. Оны анықтау үшін жұмыстың ұзақтығын, оның күші мен қозғалыс жылдамдығына жалпы бөлу қажет. Әртүрлі спорт түрлеріндегі жазбаларды талдау жеке нәтиже ғана емес, сондай-ақ қашықтықта 10 әлемдік рекордтың орташа нәтижесі, ондаған жылдардағы жазбалардың өзгеруі мына формуламен сипатталады: $V-tP=K$, K -қозғалыс жылдамдығы, t -рекордтық уақыт, p мен k - коэффициенттер. Формуладағы коэффициенттер спорттың әртүрлі түрлеріне ғана емес, сондай-ақ әртүрлі уақыт белдеулеріне және салыстырмалы қуат аймақтары деп аталатын бірдей шектеулерге байланысты 15-20 секундқа дейінгі ұзындық бар бірінші кезең ең жоғарғы қуат аймағын білдіреді. Ең жоғарғы қуатпен жасалатын жұмыс- бұл тек қана анаэробты жұмыс, креатинді фосфат ресурстарының сарқылуына әкеледі. 60-100 метрлік спринт. Уақыттың екінші бөлімі, 3-5 мин дейін субмаксималды қуат аймағын білдіреді. Алғашқы бөлімі 1 мин дейін созылатын анаэробты, аэробты процестердің көбеюі байқалады, олардың көпшілігі басталғаннан кейін 3-5 минутқа жетеді. Үшінші сегмент 3-5 минуттан 30 мин уақытқа дейін аэробты процестер максималды деңгейге жеткен салыстырмалы жоғарғы қуат жұмысына қатысты, бірақ олар оттегі өндірісін толығымен толтырмайды, соның салдарынан межелі сызықта оттегінің маңызды бөлшегі қалыптасады. 20-30 минуттан бірнеше сағатқа дейін созылатын жұмыс орташа қуат аймағына жатады және аэробтық процестер арқылы жүзеге асырылады.

Мысалы, жоғары қуатпен жұмыс істеу кезінде шаршау организмнің оттегі жеткізу жүйелерінің даму деңгейімен анықталса, ол жүгіруде немесе жүзуде маңызды емес.

Ациклдік қозғалыстар бұлшықеттің қысылуының максималды күшімен, жылдамдығымен секіру, лақтыру, көтеру салмағы көрнекі әрекеттерде ату, лақтыру қозғалыстарында жақсы сипатталады. Бұл қозғалыстарда секіру, лақтыру, баяулату ритмикалық мотор рефлексін басу керек.

Қозғалыс белсенділігінің әртүрлі аспектілерін басқару мүмкіндігі бар, өнімдік сапасымен бағаланатын спорт түрлеріндегі қозғалыс: бұлшықеттердің қысылуының күші мен жылдамдығын, дененің жеке бөлшектерінің қозғалысында кешенді үйлестіруді кеңістіктегі және уақыттың бағдарлану икемділігі мен буындарын, экспрессивті қозғалыстарды қамтиды. Жоғарыда айтылғандай, оған гимнастика, акробатика, мәнәрлеп сырғанау, суда жүзу жатады. Спорт жағдайында қозғалыс ішінара бәсекелестік

ережелерімен немесе бірыңғай жекпе-жек түрлері немесе ойын мазмұнына сипатталады. Қозғалыстар әртүрлі әрекеттерге байланысты үнемі өзгереді. Күрес немесе бәсекелестік үдерісіндегі жағдайға сәйкес, спорт алдында әртүрлі тапсырмалар пайда болады, ол өте шұғыл шешілуі тиіс. Тапсырманың мәні, көбінесе білетін және танымал әрекеттердің бүкіл арсеналынан тұрады.

Осылайша, бұл қозғалыс тобы жаңа қозғалтқыш әрекеттерін жасауда шығармашылықты ынталандырады. Көрнекі-мотор реакцияларының жылдамдығы жауынгерлік өнердегі қозғалыстардың табандылығы маңызды рөл атқарады. Бірақ шабуыл қозғалысының жылдамдығы оған қарағанда әлдеқайда төмен. Сондықтан қорғаныс әрекеті шабуылдаушы қарсыласының әрекеттерін болжау болып табылады. Барлық спорттық шешуші ойындар қозғалыс жылдамдығын дәл реттеуге тиісті. Қозғалыстардың кеңістіктегі дәлдігі-барлық спорттық ойындарда айрықша маңызға ие. Негізгі рөлді визуалды және моторлы рецепторлар ойнайды. Спорттық ойындарда шешілетін міндеттердің ішіндегі ең көң таралған шаралардың бірі – доптың ұшуының траекториясын және жылдамдығын анықтау. Жасалған іс-әрекет пен жетістік спортшының осы мәселені қаншалықты тез және қаншалықты дұрыс шешілетініне байланысты. Таңдалған спорт түрлеріне арнайы дене шынықтыруға және спортқа деген дайындық спорттық біліктілік талаптарына, босату талаптары бойынша жақсы бағаланады. Спортшының өз жетістіктері және өзінің таңдаған спорт түрінде ғана емес, барлық басқа спорт түрлерімен салыстыруға мүмкіндік береді. Спорттың жіктелуі спортшының алған үйлесімділігін жүйелі түрде қамтамасыз етеді және жетілдіреді. Біртұтас спорттық жіктеудің нормалары мен талаптары күрделі болып, осылайша жаттығу әдістерін, спорттық жабдықтарды, тактиканы жетілдіруді ынталандырды және дағдыларды дамытуға ықпал етеді. Стандартты талаптардың орындалуы интегралдық сынақ, бұл нысан бойынша арнайы дене шынықтыру деңгейінің шарасы ретінде қызмет етуі мүмкін. Дегенмен, спорттық жаттығу барысында спорттық мүмкіндіктерді, онын ішінде әртүрлі құрамдас бөліктерді бақылап, өздігінен қадағалау қажет. Бұдан басқа таңдалған спорт түріндегі арнайы дене шынықтыру жаттығулары құрамында маңызды жеке партиялар ғана физикалық қасиеттерді тек өзін-өзі бақылау кезінде бағалауға болады. Мысалы, жүзгіштердің спортқа дайындығының жетекші көрсеткіштері – төзімділік, жылдамдық күші сипаттамалары, қару-жарақ пен аяқтың буындарындағы икемділік, гимнасттардың күші, жылдамдығы, үйлестіру икемділігі. Осылайша, таңдалған спорт түріндегі арнайы дене шынықтыру жаттығуларының негізгі көрсеткіштерін бақылау арқылы белгілі бір дәрежеде, спорттық сауаттылықты бағалауға болады.

Төмендегі жеке физикалық қасиеттердің көрсеткіштерін анықтау әдісі пайдаланады, оның көмегімен спортшы белгілі бір органикалық сапаны және олардың комбинациясын өз бетінше бағалай алады.

Қозғалыс жылдамдығын бағалау тестілеу, максималды жылдамдықпен орындалатын моторлақ тапсырмалар арқылы орындалады:

Оқуға арналған тест: ең күшті қағаз парағындағы максимум жиілік нүктелерімен 5 сек 3x3 кв салу;

- Қол бүгілімі және ұзарту 10 сек;
- 10 сек кейін еңкейіп, еденге қолдың ұшын тигізу
- Қадамдар саны бойынша 5 сек барынша жылдам жүру.

Жылдамдықты бағалау үшін біраз уақыт орындалатын келесі тапсырмаларды орындау:

- Қалта шахматын орналастыру;
- Манипуляциялық тест;
- Волейбол доптарын 0,5 м; диаметрі 2,5 м биіктіктегі дөңгелекке жеткізу;
- Лабиринтті жеңу;
- Теннис шарларын ұстау.
- Иық икемділікті бағалау үшін иық, бауыр және жамбас буындары қолданылады.
- Гимнастикалық сөремен кері бұру;
- Қаруды төменде келтірілген орнынан көшіру;
- Өзіңіздің қолыңызбен мүмкіндегінше төмен деңгейге жеткізу керек;
- Аяқты тік бұғу арқылы артқа қарай иілу.

Қолдың, аяқтың, іш және артқы бұлшықеттің төзімділігін бағалау үшін келесі жаттығуларды қолдануға болады:

- Біркелкі емес жолақтардағы тіректерге бүгілу және кеңейту
- Кеуденің иілуі,
- Жоғарыға қарай секіру,
- Аяқты алға қарай көтеру;
- Бір орыннан денені, арқаны иілдіру;
- Қолымызды иыққа, аяқты тік ұстап денені оңға-солға бұру.
- Қол, аяқ, іш бұлшықеттерінің статистикалық төзімділігін бағалау үшін келесі

жаттығулар орындалады:

- Серіппелі динамометрдегі максималды күштің $1/2$ және $1/4$ үздіксіз қызмет көрсетуі;
- Қолындағы стандартты ұстап тұру;
- Жолақты жартылай орындықта ұстап тұру,

- Бұрышқа назар аударыңыз;
- Денеңізді көлбеу қалпында ұстап, жамбасқа қарай бетіңізді төмен қаратыңыз.

Тепе-теңдік пен вестибулярлық тұрақтылықты бағалау үшін келесі бағалау жаттығулары қолданылады:

Едендегі тепе-теңдік: өте жақсы – 60 сек, жақсы – 55 сек, қанағаттанарлық – 50 сек дейін; 10 сек 5 ораманы алға айналдырыңыз: орамды жасағаннан кейін негізгі сенімді сақтау, бір жерден екінші жерге жету. Гипоксияға қарсылықты бағалау, тыныс алуды кейінге қалдыру функцияналдық сынақ көмегімен жүзеге асыру мүмкін. Сынақ алаңында пульс 30сек есептеледі. Тыныс алудың максималды тұтынуында 3 тыныс алудан кейін жалпы тыныс алу тереңдігі 4/3 бөлігін құрайды. Кешігу уақыты секундомер арқылы жазылады. Дем алуды қалпына келтірегеннен кейін импульстік санау есептеледі. Тыныс алуда кешіктірудің ұзақтығына қарай үлгі төмендегідей бағаланады: 39 сек - аз қанағаттанарлықсыз, 40-49 сек қанағаттанарлық, 50 астам жақсы. Оқытылған спортшылар тыныс алуды 60сек 2,5-3 мин дейін соза алады. Гипоксияға қарсылық деңгейі пульстың реакция байқалады, ол жүрек жиілігінің ұлғаюымен анықталады. Импульстың реакциясының жылдамдығы 1-2 ден көп. Жүрек-тамыр жүйесінің оттегі жетіспеушілігіне кері әсерін көрсетеді.

Осы сабақтың нәтижесінде студенттер таңдалған спорт түріне арнайы дене шынықтыруды өзін-өзі бағалау үшін қарапайым сынақтар мен бақылау жаттығуларын біледі. Арнайы және спорттық дайындықты бағалау үшін қажетті сынақтар мен бақылау тапсырмаларын дербес таңдауға, олардың нәтижелері дұрыс орындауға және бағалауға мүмкіндік береді

Аспаптар: төзімділік, жылдамдықты, күшін, икемділікті, секундомерды, бейне монитормен жабдықталған компьютерді және тактикалық мәселелерді шешуге арналған 3 шақты құрылғыларды анықтауға және бағалауға арналға сынақтар жүргізу үшін спорттық жабдықтарды пайдалану қажет.

Пайдаланған әдебиеттер тізімі

1. Құланова Қ.Қ. Жалпы және арнайы дене дайындығы // Алматы: CyberSmith, 2017– С 132 бет (оқу-әдістемелік құрал)
2. Т.А. Ботагариев Дене шынықтыру және спорт теориясы мен әдістемесі: оқу құралы // Алматы , 2018–С 240 (кітап)
3. Гандельсман А.Б., Набатникова М.Я. Специальная выносливость спортсмена с позиций большого спорта// Теория и практика физ. культуры. 1980.- № 8 - С. 6265. (әдістемеле)

4. В.Я. Кикотя., И.С. Барчукова. Физическая культура и физическая подготовка: Учебник. // ЮНИТИ, 2016. –С 31-32 с (кітап)
- 5.Коробков А.В., Головин В.А., Масляков В.А. Дене тәрбиесі. М: Высш. Мектеп // 1983–С 8-9 (журнала)
6. Никитушкин В.Г. Теория и методика юношеского спорта:учебник // для студентов физкультурных вузов. 2010 –С 21-23 с (кітап)
7. Васильев В.Н. Шаршау және қалпына келтіру [Электронный ресурс] –2015 – URL: 2001 ж №3 –С. 40- <http://protrainer.kz/novosti/sportivnaja-gimnastika-dlja-detej>– (интернет)
8. Тайжанов С. Дене тәрбиесі // Алматы, 2019. –С 240 228 бет. (кітап оқулық)
- 9.Марчибаева Ұ.С. Дене шынықтыру // Алматы, 2017 –С 112 бет (оқу-әдістемелік құрал)
10. Турлыханова Д.Б. Отбор перспективных спортсменов и планирование учебно-тренировочного процесса в ДЮСШ // Астана, 2003 – С 13-14 (журналдан)
11. Адамчевский З. Математический метод предсказания спортивных результатов // Спорт за рубежом. - 1964,- №8. - С. 22- 24 (журнал)
12. Кубиева С.С. Спорт негіздері мен кәсіптік-қолданбалы дене дайындығы : оқу құралы // Алматы: Эверо, 2018. –С. 8-9 бет (әдістемелік нұсқау)
13. Абрамовский И.Н. Зависимость между силой, весом и ростом спортсмена// Теория и практика физ.культуры. - 1968,- (№ II. - С. 17-19. (журнал)
14. Оралтаев Е.Р. Дене күшінің дайындық әдістемесі. // Атлетизм: Оқу құралы. - Алматы: Эпиграф, 2016. -С 76 бет (әдістеме)
15. Марчибаева Ұ.С. Дене шынықтыру // оқу-әдістемелік құрал. - Алматы : CyberSmith, 2017. - С 112 бет (әдістеме)

ҒТАМР 77.01.39

ЖАЛПЫ БІЛІМ БЕРЕТІН МЕКТЕПТЕРДІҢ ОРТА СЫНЫП ОҚУШЫЛАРЫНЫҢ ФИЗИКАЛЫҚ ДАЙЫНДЫҒЫНЫҢ ДЕҢГЕЙІН АНЫҚТАЙТЫН ФАКТОРЛАР

А.Г. КУЛЕМБАЕВА

Қ. Жұбанов атындағы Ақтөбе өңірлік университеті, Ақтөбе, Қазақстан

Аңдатпа. Мақалада қаламыздағы орта мектеп оқушыларының дене дайындығының деңгейін анықтайтын факторлар келтірілген. Олардың ішінде: оқу жылы ішінде орындалуы арасындағы сәйкессіздік (жоспарланған материалмен материалдық ресурстардың және сабақ уақытының жетіспеуі, дене белсенділігіне бейімделуге және дағдылардың толық меңгеруге мүмкіндік бермейді). Сабақтың ұйымдастырылуына және мазмұнына қанағаттанбау, мектеп оқушыларының дене дамуына қызығушылығының болмауы, дене

салмағының жетіспеушілігі, дене белсенділікке кедергі келтіретін себептердің салыстырмалы түрде төмен деңгейі, спортпен айналысуға уақыттың жетіспеуі. Тыныс алу жүйесінің даму деңгейі мен өмір индексінің төмендігі.

Түйін сөздер: дене шынықтыру, дене жаттығуларын дамыту, орта мектеп оқушылары, салмақ көтеретін индекс, өмірлік индекс

Аннотация. В статье приведены факторы, определяющие уровень физической подготовленности учащихся средних школ города. Из них: несоответствие между выполнением в течение учебного года (недостаток материальных ресурсов и учебного времени с запланированным материалом, не позволяет адаптироваться к физической активности и полноценно овладеть навыками). Неудовлетворенность организацией и содержанием занятий, отсутствие интереса школьников к физическому развитию, недостаток массы тела, относительно низкий уровень причин, препятствующих физической активности, недостаток времени на занятие спортом. Низкий уровень развития дыхательной системы и индекс жизни.

Ключевые слова: физическая культура, развитие физических упражнений, учащиеся средней школы, весовой индекс, жизненный индекс

Annotation. The article presents the factors that determine the level of physical fitness of secondary school students in the city. Among them: the discrepancy between the performance during the school year (lack of material resources and training time with the planned material, does not allow you to adapt to physical activity and fully master the skills). Dissatisfaction with the organization and content of classes, lack of interest in students' physical development, lack of body weight, relatively low level of reasons that prevent physical activity, lack of time for sports. Low level of development of the respiratory system and life index.

Key words: physical culture, development of physical exercises, high school students, weight index, life index

Кіріспе. Дене шынықтырудың белгілерінің арасында дене шынықтыру маңызды критерий болып табылатыны белгілі, соған сәйкес олар мектеп оқушыларына дене тәрбиесінің тиімділігін бағалайды. сараптамалық зерттеулер ұсынылған талаптарға сәйкес мектеп оқушыларының физикалық дайындығы деңгейі жеткіліксіз болып қалады. Мектеп оқушыларының дене дайындығының төмен деңгейімен және оның ең жақсысын анықтайтын факторларды негіздеу қажеттілігімен қарама-қайшылық төмендегідей сипатталған.

В.Г. Никитушкин, В.К. Спирин [1] әр түрлі балалардың морфологиялық және дене дайындығын зерттегі отырып жасы, денсаулығының жай-күйі соматотип және дене массасының компоненттері негізінде алынған нәтижелер мектеп оқушыларының зерттелген көрсеткіштері арасындағы айтарлықтай айырмашылықтардың статистикалық көрсеткіштері мен денсаулық жағдайы тіркелмегенін көрсетеді.

Е.З. Година, А.Л. Пурунжан, Аличный И.А. Хомякова, Л.В. Задорожная [2], әр түрлі Мәскеу мектептеріндегі оқушылардың дене даму ерекшеліктері зерттеліп, олардың арасындағы айтарлықтай айырмашылықтарды анықтады. Яғни соматикалық нәтижелер жиынтығына және талданған нысандарды қалыптастырудағы әлеуметтік-демографиялық

факторлардың өзара әрекеттесуі болып табылатын әр түрлі типтегі функционалды типтерін сәйкестігін анықтады.

А.В. Сыченым, А.О. Синельников, П.А. Хасты [3] мәліметтері бойынша Ресей мен АҚШ-тағы 10-11 жастағы мектеп оқушыларының аэробты қабілеттерін салыстырмалы талдай отырып, Ресейліктердің 97,4%-ы және 10-11 жастағы 78,7%-ы американдық мектеп оқушыларының пайыздық арақатынасы бойынша Ю. Бондаревскийдің «денсаулықтың ұйқысына» сәйкес келетін нәтижелерді көрсетті. Осыған байланысты олар, жас буынның әр түрлі құрамының (мектеп жасына дейінгі балалар, мектеп оқушылары, университет студенттері) дене шынықтыру деңгейін бағалаудың ғылыми негізделген жүйесі жасалды.

Зерттеудің мақсаты - орта мектеп оқушыларының дене дайындығының деңгейін анықтайтын факторларды эксперименттік негіздеу.

Бұл мақсатқа келесі **міндеттер** арқылы қол жеткізілді.

1. Орта сыныптарда «дене тәрбиесі» пәні бойынша бағдарламалық материалды жоспарлаудың жағдайын және оны оқу жылы ішінде жүзеге асыруды зерттеу.

2. Орта мектеп оқушыларының дене дайындығының деңгейін зерттеу.

3. Орта мектеп оқушыларының дене шынықтыру деңгейін анықтайтын факторларды негіздеу.

Зерттеу әдістері. Тапсырмаларды шешу үшін келесі зерттеу әдістері қолданылады: ғылыми және әдістемелік әдебиеттерді талдау, құжаттамалық бақылауларды, антропометрия, анкета, өлшеулер, бақылау тестілері, дене даму көрсеткіштері, салмақ индексі, өмір индексі, пропорционалдылық индекс, Эрисман индексі, кеуде өлшемі анықталды [4].

Дене шынықтыру көрсеткіштерінің ішінде: 30 м жүгіру, 3x10 м жүгіру, орнынан ұзындыққа секіру, кермеде тартылу (ұлдарда), математикалық статистика, шалқалап жатып денені көтеру (қыздар), 6 минуттық жүгіріс. Алынған мәліметтер аймақтық кестелермен салыстырылды.

Зерттеуді ұйымдастыру. Зерттеу 2017–2019 оқу жылдары Ақтөбе қаласындағы №59 жалпы білім беретін мектептің базасында өткізілді. Экспериментке 7 сынып оқушыларынан 35 ербала мен 40 қызбала зерттеу нәтижелеріне қатысты. Сонымен қатар дене шынықтыру мұғалімдерінің жылдық кестелері, сабақ, жоспарларының талдауы алынды.

Нәтижелер және оны талқылау. Қазіргі уақытта сабақтарға 102 сағат бөлінеді (аптасына үш рет). Дене шынықтыру сабағының бірінші тоқсанында 27 сағат жоспарланған, оның ішінде білім негіздеріне 5 сағат, 12 сағат жеңіл атлетикаға, 10 сағат

дайындалған. Екінші тоқсанда спорттық ойындарға 14, 12 сағат гимнастикаға, 4 сағат ұлттық ойындар. 33 сағаттың үшінші тоқсанында білім негіздері, 3 сағат - білім негіздеріне, 16 сағат - спорттық ойындар, 4 сағат - ұлттық ойындар, 10 сағат - шаңғы жаттығуы. Төртінші тоқсанда физикалық сабақтар жоспарланған материалға сәйкес физикалық қасиеттерді дамытудың келесі реті болуы керек. 2-ден 7-ші сабаққа дейін жылдамдық, жылдамдық қасиеттерін дамыту, 8-ден 18-ші сабақтарға дейін жалпы, жылдамдыққа төзімділік, беріктік қасиеттерін дамыту. Педагогикалық бақылаулардың нәтижелерін талдау жоспарланған материал мен оны орындау арасында сәйкессіздік бар екенін көрсетті, мысалы, мектепте материалдық доптардың болмауы, орта мектептің оқу бағдарламасында берілген кейбір жаттығулар ескерілмеген, өйткені граната лақтыру техникасын үйрету мүмкін емес, өздеріде де граната болған жоқ. Сондықтан сабақта қолданылатын құралдар мен әдістердің құрамы тапшы, монотонды жұмыс жалғасуда, балаларды сабақта белсенді ету әдістері толық қолданылмайды (дөңгелек жаттығулар және дәстүрлі емес әдістер).

Жабдықтарды талдауға аз көңіл бөлінеді, сапалық көрсеткіштерге қарағанда сандық көрсеткіштерге көп көңіл бөлінеді. Бағдарламалық материалды даярлау стандарттарын ашуда дәйектілік жоқ (нақты тапсырмаларды орындау арқылы және т.б.). Сабақ уақытының жетіспеушілігі балалардың физикалық белсенділікке бейімделуіне және моторика мен наниканы толық меңгеруіне мүмкіндік бермейді.

Оқушылардың дене дайындығының деңгейін анықтау нәтижелерін талдау мыналарды көрсетті. 3x10м жүгіруде 40% ер балалар «орташа» деңгейде, «орташа», 20% «төмен», 20% «орта деңгейден» нәтиже көрсетті. Қыздар арасында 44,4% «төмен деңгейде», 66,6% «орташа деңгейде» нәтиже көрсетті. Ұзындыққа секіруде ер балалардың 70%-ында «орташа» деңгей, ал 30%-да «төмен» деңгей бар. Қыздарда «орташа деңгей» нәтижесі 55,5%, «төмен» - 11,1% және 33,3% «орташа деңгей» көрсетті. 30м жүгіруде ер балалардың 77,7%-ы «орташа деңгей», 22,3%-ы «орташа деңгей». Қыздар үшін «орташа деңгей» 5%, «орташа деңгейден» 35%, ал «төменгі деңгей» 60% құрады. 6 минуттық жүгіруде 33,3% ер балалар «орташа деңгейге» ие болды, ал 7 оқушы төзімділіктің «төмен» деңгейіне ие болды. Қыздардың 10%-ында «орташа деңгей», ал қыздардың 90% -ында төзімділіктің «төмен» деңгейі бар. Кермедегі жаттығуларға келсек, ер балалардың 1,1% «орташа деңгейде» (4 рет), 22,2% «жоғары деңгейде» (6-7 рет) және 66,7% «төмен деңгейде» оқылады (0-ден) 3 есеге дейін). Қыздарда шалқалап жатып денені көтеру жаттығуында 4%-ы «жоғары» және 30% «орташа», 20% -ы «төмен деңгейде» байқалды.

Дене дамуы көрсеткіштерінің талдау мынаны көрсетті. Б.Х.Ланда анықтамасына сәйкес салмақ өсу индексі артық салмақ немесе салмақ жетіспеушілігін сипаттайды [4., б.31].

Ербалалардағы салмақ өсу индексінің мәні 0,19-дан 0,33-ке дейін, ұлдардың 15,3% -ында қалыпты, ал 84,7-де. дене салмағының жетіспеушілігі. Қыздар үшін бұл мәндердің диапазоны 0,19-дан 0,38-ге дейін болды, 19%-да бұл көрсеткіш қалыпты болды, 81% -ында мектеп оқушылары болды, дене салмағының жетіспеушілігі байқалды. Эрисман индексі кеуде бөлінуін сипаттайды. 4-тен-13 индексінің мәні 0-ден -10,5-ке дейін. Жалпы, бұл қыздарда кеуде қуысының жақсарғанын білдіреді. Пропорционалдық индексі қысқа немесе ұзын аяқтарды сипаттағанда, ербалаларда бұл көрсеткіштің мәні 13,5-тен 29,8% -ға дейін болды. Қыздар үшін бұл көрсеткіш 11,2-ден 26,9% -ға дейін болды. Осы мәліметтерге сүйене отырып, жалпы алғанда аяқтардың салыстырмалы түрде үлкен ұзындығы туралы айтуға болады. Өмір индексі сыртқы тыныс алу аппараттарының сырқаттанушылығын сипаттайды (4.6,33). Ұлдарда өмір индексінің мәні 30,7-ден 57,4-ке дейін, қыздарда-27,7-ден 47,4-ке дейін болды. Осы мәліметтерден көрініп отырғандай, қыздарда өкпенің өмірлік көрсеткіші, ер балаларға қарағанда төмен.

Дене шынықтыру деңгейінің деректерін талдауы бойынша, мектеп оқушылары арасында төмен екенін көрсетті. Орта мектеп оқушыларының дене шынықтыру мен спортқа деген ынтасын зерттеу нәтижелерін талдау мынаны көрсетті. Дене шынықтыру сабағына ер балалардың гөрі қыз балалардың дені сау (жағымсыз, негативті, немқұрайлы) басым келеді. Қыз балаларда дене тәрбиесі сабақтарына оң көзқарас ер балаларға қарағанда төмен, мысалы, қыздарда бұл мәндер 70%, 71,4%, 69, 2%, 71,4% қарсы: 75%, 71,4% Сонымен қатар, қыздар үшін дене шынықтыру сабақтарына 10%, 21,5%, 15,4%, 7,2%, 6,2% және 14,3% негативті қатынас. Ұлдар да, қыздар үшін де физикалық жаттығуларға қарсы уақытты өткізгісі келетін уақыт босқа кетпейді. Сонымен, ер балалар мен қыз балалардың салыстырмалы көпшілігі 5-6 сағат пен сағат бойы оқығысы келеді. Қыздарда бұл көрсеткіштің мәні 62,4% -дан 66,6%, 61,9%, 57,9% құрайды, бірақ іс жүзінде ұлдар да, қыздар да көп жағдайда: 6 58,4%, 48,6% аптасына 3-4 сағат қана. Үнемі дене шынықтыру жаттығуларына кедергі келтіретін себептер арасында сабақтың ұйымдастырылуына және мазмұнына қанағаттанбаушылық байқалады. Қыз балалар үшін бұл қатынас 55,3%, 61,2%, 61,8% және қыздар 50%, 48,2% 41,2% құрайды. «айналысуға қажеттіліктің жоқтығы» мен «оқуға уақыттың жетіспеушілігін» атап өту керек, сонымен қатар осы екі көрсеткіш үшін мәндер қыздарға қарағанда жоғары. Сонымен, қыздардың арасында «оқуға деген қажеттіліктің жоқтығы» 20,2%, 18,1%, 16,4% оқушы қыздарда, 18,4%, 14,2%, 11,9% ер балаларда байқалды. «Дене жаттығулары процесінің бастамашыл факторларының» ішінде ұлдар да, қыздар да «дене бітімін жақсарту» сияқты элементтерді бөліп көрсетті.

Сонымен қатар, қыздарда бұл элемент салыстырмалы түрде басым («мектептегі дене шынықтыру сабақтарына қанағаттанбайды» (48,5% ұлдар, футбол хоккейді ең қызықты спорт түрі деп санайды (23%, қыздар артық көреді), көркем гимнастика (100%), өнер 52.3%, 54.5%) ұлдар мен қыздар 43.4% және 45.5%, 45.1%, 43.3% қыздар), 62.5%, 42.9 %), каратэ, кикбоксинг (42,3%, 50%, 71,4%).

Жоғарыда айтылғандай, жоспарланған бағдарламалық материал спринт, граната лақтыру оқушылардың жоғары жылдамдықты, жылдамдықты-қуатты әлеуетін қалыптастыруды қамтиды. Материал жеткіліксіз орындалғандықтан, бұл қасиеттер балаға ұнамды түрде дамымайды. Сонымен қатар біз оқушылардың физикалық белсенділіктерінің көлемі аптасына қажетті сағатқа сәйкес келмейді деп санаймыз. Сондай-ақ, факторлардың бірі - мұғалімдердің оқушылардың физикалық жаттығулар жасау дағдыларын қалыптастыруға жеткіліксіз көңіл бөлуі.

Қорытынды. Анықталған нәтижелер дене тәрбиесіндегі оқу процесін қалыптастыруда түзету енгізуді, бағдарламалық материалды және т.б. оны оңтайлы іске асыруға, сабақтардың тығыздығын арттыруға және физикалық қасиеттерді кешенді дамытуға мүмкіндік беретін белсенді әдістерді (циркулярлық жаттығулар, дәстүрлі емес әдістер) қолдану керек. Жеке құндылықтарға сәйкес оқушыларға физикалық қасиеттерді дамыту бойынша дербес жұмыс жасау ұсынып, дәлірек айтсақ рационалды жоспарлап және болашақта біз осы зерттеуді келесі компоненттермен жалғастыруды жоспарлап отырмыз. Яғни, дене шынықтыру, физикалық даму, оқушылардың жағдайының көрсеткіштері, мектептің материалдық базасы және басқа параметрлер туралы ақпарат базасын құру. Әр мектепте осындай ақпараттық базаның болуы дене шынықтыру мұғаліміне мектеп оқушыларының дене тәрбиесі үшін оқу процесін жылдам басқаруға мүмкіндік береді деп санаймыз.

Пайдаланылған әдебиеттер тізімі

1. Никитушки В.Г., Спирин В.К. морфофункциональные показатели и физическая подготовка разного возраста, пол и состояние здоровья / / Физическая культура: образование, образование. упражнение. 2001.- №4. С. 13-18. (статья журнала)
2. Година Е.З., Пурунжан С.Л., Хомикова И.А., Задорожная Л.В. особенности физического развития учащихся различных школ Москвы / / Физическая культура: воспитание, обучение, тренировка. 2008. - № 3. - С. 20-23. (статья журнала)
3. Сравнительный анализ аэробных способностей учащихся 10-11 классов из России и США. // Физическая культура: воспитание, образование, тренировка. 2007. № 2. - С. 31-36. (статья журнала)

4. Вайцеховский С.М. Книга тренера [Текст]: методическое пособие / С.М. Вайцеховский. – М.: Физкультура и спорт, 2015. – 99 с.
5. Ворсина Е.Н. Физическое воспитание [Текст]: учебное пособие / Е.Н. Ворсина. – Минск: Асар, 2015. – 219 с.
6. Ланда Б.Х. Методика комплексной оценки физического развития и физической подготовленности: - Москва: Советский спорт, 2008. - 242 с. (учебное пособие)
7. Макаров А. Бег на средние и длинные дистанции [Текст]: учебное пособие / А. Макаров.– М.: Физкультура и спорт, 2016. –93 с.
8. Матвеев Л.П. Теория и методика физического воспитания [Текст]: учебник / Л.П. Матвеев, А.Д. Новиков. –М.: Физкультура и спорт, 2016. –210 с.
9. Озолин Н.Г. Лёгкая атлетика [Текст]: учебное пособие / Н.Г. Озолин, В.И. Воронкин, Ю.Н. Примакова. –М.: Физкультура и спорт, 2015. –312 с.22.
10. Петров П.К. Физическая культура [Текст]: учебное пособие / П.К. Петров. - М.: ВЛАДОС–ПРЕСС, 2013. –289 с.23.
11. Подласый, И.П. Педагогика [Текст]: учебник / И.П. Подласый.-М.: Просвещение. – 2015. –389 с.
12. Фарфель В.С. Физиология человека (с основами биохимии) [Текст]: учебно-методическое пособие / В.С. Фарфель, Я.М. Коц.-М.: ФиС, 2015. –318 с.27.
13. Филин В.П. Возрастные основы физического воспитания [Текст]: учебник / В.П. Филин.-М.: Физкультура и спорт, 2015. –281 с
14. Құланова Қ.Қ. Студенттердің кәсіби қолданбалы дене дайындығы: оқу-әдістемелік құрал. - Алматы : CyberSmith, 2017. - 220 бет.
15. Марчибаева Ұ.С. Жеңіл атлетика: оқу құралы. - Алматы : CyberSmith, 2017. – 152 бет

SRSTI 14.25.09

ORGANIZATION OF PHYSICAL CULTURE AND HEALTH WORK WITH STUDENTS OF A SPECIAL MEDICAL GROUP

K.ZH. MARDENOV

K. Zhubanov Aktobe regional university, Aktobe, Kazakhstan

Аңдатпа. Денсаулық деңгейінің төмендігі және жастардың қозғалыс деңгейінің төмендігі - көптеген мамандардың назарын аударатын мәселе. Арнайы топ студенттері үшін дене тәрбиесінің негізіне бар ауытқуларды жоюға бағытталған арнайы дене жаттығуларын енгізе отырып, әртүрлі дене қасиеттерін дәйекті

дамытуды алған жөн. Арнайы топпен сабақ әдістемесіндегі негізгі мәселе-денсаулық жағдайын, жынысын, дене дайындығын ескере отырып, дене жүктемесінің бастапқы және қажетті деңгейін анықтау.

Студенттердің денсаулығы мен оқу қызметі өзара байланысты және өзара байланысты. Студенттің денсаулығы неғұрлым мықты болса, соғұрлым тиімді оқыту. Арнайы медициналық топ студенттері жоғары оқу орнында білім алу жағдайларына сәтті бейімделуі үшін, оқу уақытында денсаулықты сақтау және нығайту үшін қозғалыс белсенділігінің оңтайлы режимі қажет. Арнайы медициналық топ студенттерімен жұмыс істеудің жетекші принципі-сараланған тәсіл, жеке ерекшеліктерді ескере отырып, жүктемені мөлшерлеу. Арнайы топ студенттерінің денсаулығын нығайтудың негізгі құралдарының бірі-дене шынықтыру.

Түйін сөздер: Сабақ, дене тәрбиесі мұғалімі, денсаулық, қозғалтқыштын режимдері, дене белсенділігі

Аннотация: Здоровье и учебная деятельность студентов взаимосвязаны и взаимообусловлены. Чем крепче здоровье студента, тем продуктивнее обучение. Чтобы студенты специальной медицинской группы успешно адаптировались к условиям обучения в вузе, сохранили и укрепили здоровье за время обучения, необходим оптимальный режим двигательной активности. Ведущий принцип в работе со студентами специальной медицинской группы - дифференцированный подход, дозирование нагрузки с учетом индивидуальных особенностей. Одним из основных средств укрепления здоровья студентов специальной группы является физическая культура.

Ключевые слова: Урок, преподаватель физического воспитания, здоровье, двигательные режимы, двигательная активность

Annotation. Health and educational activities of students are interrelated and mutually dependent. The stronger the student's health, the more productive the training. In order for students of a special medical group to successfully adapt to the conditions of study at the University, to preserve and strengthen their health during training, an optimal mode of motor activity is necessary. The leading principle in working with students of a special medical group is a differentiated approach, dosage of the load taking into account individual characteristics. One of the main means of improving the health of students of a special group is physical culture.

Key words: lesson, teacher physical culture, health, motor modes, physical activity

Based on health data, students are assigned to a number of medical groups - basic, preparatory and special.

The special group includes people who have permanent or temporary health abnormalities that require the restriction of physical activities. These individuals are engaged in special medical programs. Low level of health and low motor activity is a problem that attracts the attention of many specialists. For students of a special group, it is advisable to take as the basis of physical education the consistent development of various physical qualities with the introduction of special physical exercises aimed at eliminating the existing deviations. The main problem in the method of training with a special group is to determine the initial and necessary level of physical activity, taking into account the state of health, gender, and physical fitness.

Health and educational activities of students are interrelated and mutually dependent. The stronger the student's health, the more productive the training. In order for students of a special

medical group to successfully adapt to the conditions of study at the University, to preserve and strengthen their health during training, an optimal mode of motor activity is necessary. The leading principle in working with students of a special medical group is a differentiated approach, dosage of the exercise considering individual characteristics. One of the main tools of improving the health of students of a special group is physical culture. Currently, it is considered as the most effective factor of non-specific general prevention and functional and educational therapy. In the conditions of higher education, when organizing, recruiting a special medical group and evaluating their physical fitness, there are big problems. It is well known that under the influence of physical exercise increases protective reactivity, expanding the functionality of the cardiovascular and respiratory systems, increased performance of students decreases morbidity and relapse.

In my work, the task was to analyze the degree of morbidity of students over the past 3 years and develop those tools, methods and forms of classes that would eliminate the consequences of diseases, improve physical development and physical fitness of this category of students. My analysis over the past 3 years has shown that the number of students with diseases will increase every year, and the range of diagnoses of diseases is increasing. Taking into account our conditions, as well as on the basis of the received certificates of the VCC, from our University clinic, the students were distributed as follows:

| | students' having diseases | disease of eyes | Cardiovascular diseases | Diseases of the gastrointestinal tract | Nervous system disease | Diseases of the lungs and respiratory tract | Violation of the musculoskeletal system | Other diseases |
|----------------------------|---------------------------|-----------------|-------------------------|--|------------------------|---|---|----------------|
| 2016-2017 years 1-2 course | 29 | 9 | 6 | 5 | 4 | 2 | 2 | 1 |
| 2017-2018 years 1-2 course | 37 | 12 | 8 | 6 | 3 | 3 | 2 | 3 |
| 2018-2019 years 1-2 course | 48 | 14 | 9 | 8 | 6 | 3 | 4 | 4 |
| Percentage relationship | | 31.2% | 20.1% | 13.2% | 11.4% | 7.4% | 7.4% | 7.4% |

Table 1. Test results

As can be seen from the table above, the number of students who have deviations in their health conditions increases by an average of 4-5% of the total number of students every year. The most common disease is myopia of various levels, but a particular concern is the fact that there is a drastic increase in cardiovascular diseases of the gastrointestinal tract. It is well known that each disease affects not the entire body, but a specific organ. Therefore, during the period of the disease and after it, there is a situation of "weak unit". In this regard, the actions used for therapeutic and

preventive purposes were dosed in such a way that they caused a reaction that did not exceed the capabilities of the most vulnerable unit. Therefore, special importance for ensuring the maximum effectiveness of physical education of students of a special medical group was acquired by exercises that had not an even, but a selective effect of muscle activity on the body.

While completing groups, selecting physical exercises and solving the issue of permissible activities, we proceed from the medical and biological characteristics of students, their functional condition and physical fitness. Many years of experience show that in the first 1.5-2 months of classes with students of this group, special (shown for each specific disease) exercises aimed at versatile physical development, systematic development of muscles, the development of vital skills and qualities are necessary. Special attention during classes with this contingent of students was paid to the education of proper breathing, its rhythm, depth and frequency, since the effectiveness of exercises depends on it, which is especially important for weakened students. In order to control the correctness of the structure of classes and the amount of the body's reactive response to the physical activities, pedagogical observations such as timekeeping and heart rate monitoring were used. For students of a special group, the heart rate did not exceed 120-130 beats per minute. In the practice of working with students in this group performed basic research that does not require complex equipment, such as: counting pulse and heart rate, respiratory rate, determination of vital capacity of lungs, power of motor muscles, reflexes, and muscle movements. An important addition is self-control of students, which includes objective and subjective observations of their health.

Summing up, we can say that these medical and pedagogical observations are an express information that allows:

1. Improve the organization and methodology of classes.
2. Provide an individual approach to students.
3. Make the right choice of exercises.
4. Determine the volume and intensity of physical activities.

Thus, I believe that one of the most important ways to improve the physical education of students engaged in a special medical group is the individualization of classes and consistency in solving tasks. In the future, I intend to conduct research in order to improve work in this direction.

Refenerces

1. Астраханцев Е.А. Дозированный бег и ритмическая гимнастика в комплексной программе оздоровительных занятий со студентами: Автореф. дис...канд. пед. наук. М., 1991. - 25 с.
2. Байер К. Здоровый образ жизни / К. Байер, Л. Шейнберг. - М.: Мир, 2016. - 368 с.

3. Безруких М. М. Как разработать программу формирования культуры здорового и безопасного образа жизни в образовательном учреждении. Начальная школа / М.М. Безруких, Т.А. Филиппова. - М.: Просвещение, 2016. - 128 с
4. Воронова Е.А. Здоровый образ жизни в современной школе. Программы, мероприятия, игры / Е.А. Воронова. - М.: Феникс, 2015. - 179 с.
5. Дубровский В.И. Валеология. Здоровый образ жизни / В.И. Дубровский. - М.: Флинта, 2016. - 560 с
6. Дибнер Р.Д., Павлова В.А. О распределении студентов на учебные группы для занятий физической культурой // Теория и практика физической культуры. М., 1990. №4. - С. 53.
7. Елжова Н.В. Здоровый образ жизни в дошкольном образовательном учреждении / Н.В. Елжова. - М.: Феникс, 2016. - 224 с.
8. Куценко Г.И. Книга о здоровом образе жизни / Г.И. Куценко, Ю.В. Новиков. - М.: Профиздат, 2015. - 256 с.
9. Митяева А.М. Здоровый образ жизни / А.М. Митяева. - М.: Academia, 2015. - 144 с.
10. Морозов М.А. Здоровый образ жизни и профилактика заболеваний / М.А. Морозов. - М.: СпецЛит, 2016. - 176 с
11. Назарова Е.Н. Здоровый образ жизни и его составляющие / Е.Н. Назарова, Ю.Д. Жилон. - М.: Академия, 2016. - 256 с.
12. Текучева Л. Здоровый образ жизни. Правильное питание / Лариса Текучева. - М.: Другое Reshenie, 2015. - 449 с.
13. Попов С.Н. Лечебная физическая культура: учеб. для студ. ин-тов физ-ры. - М.: Академия, 2008.
14. Холодов Ж.К., Кузнецов В.С. Теория и методика физического воспитания и спорта. М.: Академия, 2001. - 480 с.
15. Якуба А. Ежедневник Здоровый Образ Жизни. Гимнастика, питание, голодание, очищение / Анна Якуба. - М.: Питер, 2016. - 272 с.

АВТОРЛАР ТУРАЛЫ МӘЛІМЕТ
СВЕДЕНИЯ ОБ АВТОРАХ
INFORMATION ABOUT THE AUTHORS

Айкенова Нурия Еркиновна – химиялық технология магистрі, «Химия және химиялық технология» кафедрасының оқытушысы, Қ.Жұбанов атындағы Ақтөбе өңірлік университеті, Ақтөбе, Қазақстан

Алдашев Нурдаулет Мырзалыулы – ф.ғ.к., «Қазақ филологиясы» кафедрасының доценті, Қ. Жұбанов атындағы Ақтөбе өңірлік университеті, Ақтөбе, Қазақстан

Алдашева Гулмира Хамитовна - педагогика ғылымдарының кандидаты, «Педагогика, психология және бастауыш оқыту» кафедрасының аға оқытушысы, Қ.Жұбанов атындағы Ақтөбе өңірлік университеті, Ақтөбе, Қазақстан

Аман Кульнар Панабековна - техника ғылымдарының кандидаты, «Информатика және ақпараттық технологиялар» кафедрасының аға оқытушысы, Қ.Жұбанов атындағы Ақтөбе өңірлік университеті, Ақтөбе, Қазақстан

Аманжол Жанаргуль Маделикызы – заң ғылымдарының магистрі, «Құқықтану» кафедрасының оқытушысы, Қ.Жұбанов атындағы Ақтөбе өңірлік университеті, Ақтөбе, Қазақстан

Аманиязова Багдагүл Айтпаевна – гуманитарлық ғылымдар магистрі, «Қазақстан халқы Ассамблеясы және әлеуметтік-саяси пәндер» кафедрасының оқытушысы, Қ.Жұбанов атындағы Ақтөбе өңірлік университеті, Ақтөбе, Қазақстан

Ахметова Айымгул Утегуловна – физика-математика ғылымдарының кандидаты, «Математика» кафедрасының доценті Қ.Жұбанов атындағы Ақтөбе өңірлік университеті, Ақтөбе, Қазақстан

Байганова Алтынзер Мынтургановна – педагогика ғылымдарының кандидаты, «Информатика және ақпараттық технологиялар» кафедрасының доценті, Қ. Жұбанов атындағы Ақтөбе өңірлік университеті, Ақтөбе, Қазақстан

Bekbaulina Nadezhda Sergeevna – Master of Science, Senior Lecturer, Department of Ecology, Aktobe regional university named after K. Zhubanova, Republic of Kazakhstan

Жубандыкова Женискуль Умиртаевна – техника ғылымдарының кандидаты, «Металлургия, тау-кен ісі және мұнай газ» кафедрасының доценті, Қ.Жұбанов атындағы Ақтөбе өңірлік университеті, Ақтөбе, Қазақстан

Иманбаева Зауреш Отегенкызы – к.э.н., ассоциированный профессор кафедры Государственного управления, финансов и маркетинга (доцент), АРУ им. К. Жубанова, Актөбе, Казахстан

АВТОРЛАР ТУРАЛЫ МӘЛІМЕТ
СВЕДЕНИЯ ОБ АВТОРАХ
INFORMATION ABOUT THE AUTHORS

Исембаева Набат Жаксыгуловна – педагогика және психология магистрі, «Психологиялық- педагогикалық және арнайы білім беру» кафедрасының аға оқытушысы, Қ.Жұбанов атындағы Ақтөбе өңірлік университеті, Ақтөбе, Қазақстан

Куантай Айдана Салимкереевна – магистр технических наук, преподаватель кафедры «Металлургия, горное дело и нефтегазового дело», Актюбинского регионального университета имени К.Жубанова, Актөбе, Казахстан

Кубиева Венера Амангалиевна – магистр педагогических наук, старший преподаватель кафедры «Педагогика, психологии и специальных дисциплин» Актюбинского регионального университет имени К.Жубанова, Актөбе, Казахстан

Кулембаева Алия Гусмановна - педагогика ғылымдарының магистрі, Қ.Жұбанов атындағы Ақтөбе өңірлік университеті, Ақтөбе, Қазақстан

Курманова Айгуль Куанышевна – заң ғылымдарының кандидаты, «Құқықтану» кафедрасының доценті, Қ.Жұбанов атындағы Ақтөбе өңірлік университеті, Ақтөбе, Қазақстан

Кусаинов Халел Хаймуллиевич – доктор экономических наук, профессор кафедры «Государственного управления, финансов и маркетинга», Актюбинского регионального университет имени К.Жубанова, Актөбе, Казахстан

Мацюк Дмитрий Анатольевич – старший преподаватель кафедры «Ассамблеи народа Казахстана и социально-политических дисциплин», Актюбинского Регионального университета им. К. Жубанова, Актөбе, Казахстан

Moldekov I. Zh. - Master of Science, Senior Lecturer, Department of Biology, Aktobe regional university named after K. Zhubanova, Aktobe, Kazakhstan

Наренова Асия Булатовна – «Педагогика, психология және бастауыш оқыту» кафедрасының аға оқытушысы, Қ.Жұбанов атындағы Ақтөбе өңірлік университеті, Ақтөбе, Қазақстан

Отаров Хасен Тоқтарұлы – физика-математика ғылымдарының кандидаты, «Математика» кафедрасының доценті, Қ.Жұбанов атындағы Ақтөбе өңірлік университеті, Ақтөбе, Қазақстан

Өтегенов Нұртас Өмірбайұлы - педагогика ғылымдарының магистрі, «Дене тәрбиесінің теориясы мен әдістемесі» кафедрасының оқытушысы, Қ.Жұбанов атындағы Ақтөбе өңірлік университеті, Ақтөбе, Қазақстан

АВТОРЛАР ТУРАЛЫ МӘЛІМЕТ
СВЕДЕНИЯ ОБ АВТОРАХ
INFORMATION ABOUT THE AUTHORS

Рамазанова Динара Жубанышевна – докторант ЕНУ имени Л.Н.Гумилева по специальности 6D010300 - Педагогика и психология

Спивак-Лавров И.Ф. – д.ф.-м.н., профессор кафедры «физики», Актюбинского регионального университета имени К.Жубанова, Актөбе, Қазақстан

Сулейменова Гульжанат Жалеловна – т.ғ.к., «география және туризм» кафедрасының аға оқытушы, Қ. Жұбанов атындағы Ақтөбе өңірлік университеті, Ақтөбе, Қазақстан

Сұлтанов Мұратбек Ғабитұлы – магистр технических наук, старший преподаватель кафедры «Металлургия, горное дело и нефтегазового дело», Актюбинского регионального университета имени К.Жубанова, Актөбе, Қазақстан

Тогайбаева Айгулден Кадировна – педагогика ғылымдарының кандидаты, «Психологиялық-педагогикалық және арнайы білім беру» кафедрасының доценті, Қ.Жұбанов атындағы Ақтөбе өңірлік университеті, Ақтөбе, Қазақстан

Tugelbayeva A.Zh. - master student of 2nd year by educational program 7M01706 – Foreign language: two foreign languages of M. Utemisov West Kazakhstan university, Uralsk, Kazakhstan

Тукешова Айнур Сатибековна – заң ғылымдарының магистрі, «Құқықтану» кафедрасының оқытушысы, Қ.Жұбанов атындағы Ақтөбе өңірлік университеті, Ақтөбе, Қазақстан

Турганбаев Аскар Абдикадирович – старший преподаватель кафедры «математики» Актюбинского регионального университета им.К.Жубанова

Турганбаев Муканбеткали Абдикадирович - экономика ғылымдарының кандидаты, «Мемлекеттік басқару, қаржы және маркетинг» кафедрасының доценті, Қ.Жұбанов атындағы Ақтөбе өңірлік университеті, Ақтөбе, Қазақстан

Ұлықпанова Әлия – гуманитарлық ғылымдар магистрі, «Қазақ филологиясы» кафедрасының аға оқытушысы, Қ.Жұбанов атындағы Ақтөбе өңірлік университеті, Ақтөбе, Қазақстан

Хусаинов Берик Мерғалиевич – кандидат сельскохозяйственных наук, доцент, Западно-Казахстанский аграрно-технический университет им. Жангир хана, г. Уральск, Республика Казахстан

Shakuova Gaukhar – master student of 2nd year by educational program 7M01706 – Foreign language: two foreign languages of M. Utemisov West Kazakhstan university, Uralsk, Kazakhstan

**«Қ.ЖҰБАНОВ АТЫНДАҒЫ
АҚТӨБЕ ӨНІРЛІК УНИВЕРСИТЕТІНІҢ ХАБАРШЫСЫ»
ҒЫЛЫМИ ЖУРНАЛЫНА МАҚАЛАЛАР БЕРУ ТӘРТІБІ**

Мақаланың рәсімделуі

1. Мақалалар компьютерде терілген жазбалар түрінде, бір данамен қабылданады. Сонымен қатар мақаланың Microsoft Word 2010 жүйесінде, жадыда электрондық нұсқасы да ұсынылады.
2. Қолжазбаларды авторлар мұқият тексеріп, қатесіз тапсыруы керек.
3. Мақала көлемі компьютерде терілген мәтінмен 3-10 бет (мәтін Times New Roman қарпімен теріледі, қаріп өлшемі-12) жадағай ара қашықтықта, абзацтық шегініс-1,25 см. Сондай-ақ мынадай жиектік өлшемдері сақталған болуы шарт: жоғарғы және төмен- 2 см. және сол жағы мен оң жағы-2 см.

Мақала құрылымының жалпы тәртібі

ӨОЖ (12 қаріп өлшемімен).

Мақаланың атауы (12 қаріп өлшемі, бас, қою әріптермен).

Автордың(лардың) аты-жөні. (12 қаріп өлшемімен, қою қаріптермен).

Аннотация үш тілде (10 қаріп өлшемімен, ашық курсивпен, көлемі -100 әріп белгісінен артық емес).

Мақаланың түйіндемесі және кілт сөздері болуы керек. (қазақ, орыс және ағылшын тілдерінде, 10 қаріп өлшемімен, тік қаріппен, сөздер – ашық курсивпен).

Мақалаға ғылым докторының немесе кандидаттың пікірі беріледі.

Автордың аты-жөні (толық), ғылыми дәрежесі, ғылыми атағы, жұмыс орны көрсетілуі керек. Сонымен қатар автор(лардың) пошталық мекен-жайы, қызметтік және мобильді телефон нөмірлері, электрондық поштасы қосымша ұсынылады.

Мақаланың мәтіні 12-ші қаріп өлшемімен басылады. Тәжірибелік сипаттағы мақалалар мынадай бөлімдерге бөлінеді: Кіріспе (бас тақырыпсыз), Материал және Зерттеу әдістемесі, Нәтижелер және оны талқылау, Тұжырым. Егер тақырыпшалар бар болса 12-ші қаріп өлшемімен, қою курсивпен теріледі. «Жаратылыстану ғылымдары» айдарында көрсетілетін өсімдіктер мен жануарлардың латынша атаулары мәтінде курсивпен көрсетіледі.

Суреттер мен кестелер мәтінде келтірілген тәртіп бойынша нөмірленеді, әр кесте мен суреттің жеке тақырыбы болуы керек, тақырып қою қаріппен жазылады.

Қысқартулар. Жалпыға белгілі өлшем бірліктерінің (физикалық, математикалық, химиялық терминдердің, т.б..) қысқаша аталуын көрсетуге болады. Барлық қысқартулар мен шартты шамалардың мәтінде толықтай атауы (10 қаріп өлшемімен) көрсетілуі керек. Мекемелердің атаулары мәтінде алғаш кездескенде толығымен жазылып, қасына жақшаның ішіне қысқартылған түрі көрсетіледі.

Әдебиеттер

Әдебиеттер 12-ші қаріп өлшемімен нөмірленіп, мақаланың ішіндегі сілтемелер төртбұрышты жақшалар арқылы көрсетіледі.

Пайдаланылған әдебиеттер тізімі 7.14-84. МЖСТ бойынша рәсімделуі керек, мысалы:

- 1) Автор. Мақаланың атауы//Журналдың атауы. Шыққан жылы. Томы. (мысалы, Т.2) Нөмірі (мысалы, №3).-Беттері (Б.34. немесе Б.15-24.)
 - 2) Автор. Кітаптың атауы. Басылған жері. Баспа атауы. Шығарылған жылы. Беті.
 - 3) Автор. Диссертацияның атауы. Қорғалған қала және ел атауы. Жоғары оқу орны атауы. Жылы.
- *Мақаланың ішіндегі сілтемелер төртбұрышты жақшалар арқылы көрсетіледі.

Журналдың тақырыптық айдарлары

Физика-математика ғылымдары
Жаратылыстану ғылымдары
Техника ғылымдары
Филология ғылымдары
Тарих, философия және әлеуметтану
Экономика және құқық
Педагогика және психология
Өнер, мәдениет және спорт

Порядок приема статей в научный журнал «ВЕСТНИК АКТЮБИНСКОГО РЕГИОНАЛЬНОГО УНИВЕРСИТЕТА ИМ. К. ЖУБАНОВА»

Оформление рукописи

1. Статья должна быть представлена в электронном виде (на съемных накопителях) или по электронной почте. Электронная версия записывается в формате Microsoft Word 2010.
2. Рукописи должны быть тщательно выверены и отредактированы авторами.
3. Объем статей должен составлять 3-10 страниц (текст набирается шрифтом Times New Roman; размер кегля -12; межстрочный интервал – полуторный; абзацный отступ -1,25 см.) Поля: верхнее, нижнее – 2 см; левое, правое – 2 см.

Общий порядок расположения частей статьи

УДК (12 кегль)

Название статьи (12 кегль, жирн., прописные)

Инициалы, фамилия автор(ов) (12 кегль, жирн., прописные)

Место работы. (12 кегль, светлый курсив)

Аннотация на трех языках (на казахском, русском и английском, 10 кегль, объем не более 100 знаков)

Ключевые слова на трех языках (на казахском, русском и английском, 10 кегль, прямым шрифтом, сами слова – светлым курсивым)

К статье прилагается рецензия доктора или кандидата наук.

Ф.И.О автора(ов) указываются без сокращений, место работы, почтовый и электронный адрес, а также служебные и мобильные номера телефонов.

Текст статьи (12 кегль). В статьях экспериментального характера должны быть разделы: Введение (без заголовка), Материал и методика исследований, Результаты и их обсуждение, Выводы. Подзаголовки набираются по центру. (12 кегль, жирным курсивым)

В рубрике «Естественные науки» латинские названия растений и животных, приводящиеся в тексте выделяются курсивым.

Таблицы и рисунки нумеруются в порядке упоминания их в тексте, каждая таблица и рисунок должны иметь свой заголовок (жирным строчным шрифтом), текст таблицы 10 шрифтом.

Сокращения. Разрешаются лишь общепринятые сокращения – названия мер, физических, химических и математических величин и терминов и т.п. Все сокращения должны быть расшифрованы, за исключением небольшого числа общеупотребительных. Названия учреждений при первом упоминании их в тексте даются полностью и сразу же в скобках приводится общепринятое сокращение.

Литература

Список использованных источников должен быть оформлен в соответствии с ГОСТ 7.1-84.

Например:

- 1) Автор. Название статьи//Название журнала. Год издания. Том. (например, Т.26) Страница. (С.34. или С.15-24)
- 2) Автор. Название книги. Место издания. Издательство. Год издания. Страница.
- 3) Автор. Название диссертации. Название города и страны. Название ВУЗа. Год.

*Номера литературных источников указываются в квадратных скобках.

Тематические рубрики журнала:

Физико-математические науки

Естественные науки

Технические науки

Филологические науки

История, философия и социология

Экономика и право

Педагогика и психология

Искусство, культура и спорт

Rules of submitting articles for publication in the scientific journal

“BULLETIN OF AKTOBE REGIONAL UNIVERSITY NAMED AFTER K. ZHUBANOV”

Registration of the manuscript

1. The article is to be submitted in electronic form (on mass storage devices) or by e-mail. The electronic version is to be made in Microsoft Word, 2010 format.
2. The manuscripts are to be carefully verified and edited by the authors.
3. The length of articles is to make up 3-10 pages (the text is typed by the Times New Roman font; font size-12; a line spacing – one-and-a-half; paragraph indentation -1,25 cm). Margins: top, lower – 2 cm; left, right – 2 cm.

General order of an arrangement of parts of article

- *UDC (font size 12)
- * Headline of the article (font size 12, bold type, capital letters)
- * Initials, authors' surnames (font size 12, bold type, capital letters)
- *Place of employment (font size 12, light italic)
- *Abstracts in three languages (Kazakh, Russian and English, font size 10, length up to 100 units)
- * Key words in three languages (Kazakh, Russian and English, font size 10, upright font, words – in light italic)
- * A referee report of a Doctor or Candidate of Sciences is to be attached to the article.
- *The author(s)' names are to be written in full form, place of employment, a postal and e-mail address, and also office and mobile phone numbers.

The text of the article (font size 12). Articles of experimental character are to contain the following sections: Introduction (without heading), Material and technique of research, Results and their discussion, Conclusions. Subtitles are printed on the center. (font size 12, bold italic type). In the heading "Natural Sciences" the Latin names of plants and animals which are provided in the text are printed in italic type. .

Tables and drawings are numbered as their mention in the text, each table and drawing have to have the heading (bold lower case font), the text of the table is to be printed by font 10..

Abbreviations. Only the standard abbreviations – names of measures, physical, chemical and mathematical values and terms, etc. are allowed. All abbreviations are to be expanded, except for a small number of the most common ones. Names of institutions are to be given fully at their first mention in the text and at once the standard abbreviation is to be given in brackets.

List of references

The list of the sources used is to be issued according to National State Standard 7.1-84.

For instance:

- 1) Author. Name of article//Name of the magazine. Publication date. Volume. (for example, V.26) Page. (P. 34. or Page. 15-24)
- 2) Author. Name of the book. Publication place. Publishing house. Publication date. Page.
- 3) Author. Name of the thesis. Name of the city and country. Name of Higher education institution. Year.

* Numbers of references are specified in square brackets.

Thematic sections of the journal:

Physical and Mathematical Sciences
Natural Sciences
Technical Sciences
Philological Sciences
History, Philosophy and Sociology
Economics and Law
Pedagogics and Psychology
Art, Culture and Sport

Қ.Жұбанов атындағы Ақтөбе өңірлік университетінің

ХАБАРШЫСЫ ВЕСТНИК

Актюбинского регионального университета им. К. Жубанова

2005 жылдан бастап шығады

Издается с 2005 года

Үш айда бір рет шығады

Выходит один раз в три месяца

Редакция мекен-жайы:
030000, Ақтөбе қаласы,
Ә. Молдағұлова д-лы, 34
Қ. Жұбанов атындағы
Ақтөбе өңірлік университеті

Адрес редакции:
030000, город Актөбе,
пр-т А. Молдагуловой, 34
Актюбинский региональный
университет имени К. Жубанова

Телефон, факс: 8(7132) 241831, e-mail: vestnikarsu_aktobe@mail.ru

Жауапты редактор: Жантурина Н.Н.
Корректорлар: Голубева Н.Н.
Кунарова А.Б.

Шығарылған күні 20.09.2020
Форматы А4. Көлемі 35,25 баспа табақ. Таралымы 300 дана.
Тапсырыс № 441 Бағасы келісім бойынша.
Қ.Жұбанов атындағы Ақтөбе өңірлік университетінің
Медиа орталығында басылды.
Мекен-жайы: Ақтөбе қаласы, Ә. Молдағұлова даңғылы, 34

Дата выхода 20.09.2020
Формат А4. Объем 35,25 п.л. Тираж 300 экз.
Заказ № 441 Цена договорная.
Отпечатано в Медиа центре
Актюбинского регионального университета имени К.Жубанова
Адрес: г. Актөбе, пр-т А. Молдагуловой, 34

Жарияланған мақала авторларының пікірі редакция көзқарасын білдірмейді.
Мақала мазмұнына авторлар жауап береді.

Опубликованные материалы авторов не отражают точку зрения редакции.
За содержание статьи ответственность несут авторы.