

ISSN 2312-475X



9 772312 475159

03

Ғылыми
журнал



Научный
журнал

**Қ.Жұбанов атындағы
Ақтөбе өңірлік мемлекеттік
университетінің
ХАБАРШЫСЫ**

**ВЕСТНИК
Актюбинского
регионального государственного
университета имени К.Жубанова**

3

2019

Қ.Жұбанов атындағы Ақтөбе өңірлік мемлекеттік университетінің
ХАБАРШЫСЫ
 ҒЫЛЫМИ ЖУРНАЛЫ

научный журнал
ВЕСТНИК

Актюбинского регионального государственного университета им. К.Жубанова

ҚР Мәдениет және ақпарат министрлігінде 2014 жылдың 16 қаңтарында тіркелген, куәлік №14089-Ж
 Зарегистрирован в Министерстве культуры и информации РК 16 января, 2014 года, свидетельство №14089-Ж

№ 3 (57)

20

қыркүйек

2019

Жазылу индексі: 74646

Подписной индекс: 74646

Үш айда бір рет шығады

Выходит один раз в три месяца

**БАС РЕДАКТОР
 ГЛАВНЫЙ РЕДАКТОР**

ЕРДЕМБЕКОВ Б.А.

БАС РЕДАКТОРДЫҢ

ОРЫНБАСАРЫ

ЗАМ.ГЛАВНОГО

РЕДАКТОРА

БЕКНАЗАРОВ Р.А.

РЕДАКЦИЯ АЛҚАСЫ

РЕДКОЛЛЕГИЯ

БОТАГАРИЕВ Т.А.

БАЗАРГАЛИЕВА А.А.

ГРИНБЕРГ М. (Польша)

ЕВТЮГИНА А.А. (Россия)

ЖАГИЕЛЛО-РУСИЛОВСКИЙ А

(Польша)

ҚАРАГУЛОВА Б.

КАДЫКОВА Ю.А. (Россия)

ПОПИВАНОВ Н. (Болгария)

САДИРОВА К.К.

САРТАБАНОВ Ж.А.

СЕРГЕЕВ Д.М.

СУЛТАНГАЛИЕВА Г.С.

ТИССЕН П.П. (Россия)

ТУРЕБАЕВА К.Ж.

ШУНКЕЕВ К.Ш.

ЖАУАПТЫ РЕДАКТОР

ОТВЕТСТВЕННЫЙ

РЕДАКТОР

ЖАНТУРИНА Н.Н.

МЕНШІК ИЕСІ

СОБСТВЕННИК

РГП на ПХВ «Актюбинский

региональный государственный

университет им. К.Жубанова»

МОН РК

МАЗМҰНЫ

СОДЕРЖАНИЕ

LIST OF CONTENT

ФИЗИКА-МАТЕМАТИКА ҒЫЛЫМДАРЫ

ФИЗИКО-МАТЕМАТИЧЕСКИЕ НАУКИ

Т.Т. Кайғмағамбетов

The study of the effectivity of learning physics through distance education and automatic digital response on secondary students in Kazakhstan.....

3

В.Л. Скурыдин

Масса и мощность излучения небесных тел.....

11

А. Lushchik, K. Shunkeyev, M.K. Ospanov, A.S. Istlyaup, L.N. Myasnikova

Investigation of the influence of set parameters on the accuracy with modeling the band structure of KF and LiF crystals.....

15

З. К. Аймағанбетова, А.М. Қалыбаева, М. Е. Жақсылықова

«Оптикалық аспаптар» тақырыбына акт және диалогтық оқыту әдістерін қолдану.....

21

ЖАРАТЫЛЫСТАНУ ҒЫЛЫМДАРЫ

ЕСТЕСТВЕННЫЕ НАУКИ

Н.А. Утарбаева, А.Қ. Қалиева

Ақтөбе қаласының дендрофлорасындағы инфекциялық аурулар.....

25

R.Z. Bayzhanova

Laboratory work as a method of improving the quality of teaching biology.....

31

С.Т.Сырымбетов

Биология сабақтарында ақпараттық технологияларды қолданудың тиімділігі.....

38

С.Т.Сырымбетов

Мәртөк ауданындағы қоянтәрізділер отрядының биоалуандылығы және биологиялық ерекшеліктері.....

44

С.Ж.Садуақасова

Лабораторные работы по биологии в группах как средство формирования регулятивных умений.....

51

Ж.Ж. Кукенов

Ақтөбе қаласының мектеп оқушыларының аурушандығын зерттеу және себептерін талдау.....

58

ТЕХНИКАЛЫҚ ҒЫЛЫМДАР

ТЕХНИЧЕСКИЕ НАУКИ

А.М. Әбдірашит, Б.С. Келаманов, Ж.Ә. Тұрғанбай

Ферросиликоалюминий өндірісіндегі дисперсті материалды қайта балқыту.....

65

ФИЛОЛОГИЯ ҒЫЛЫМДАРЫ

ФИЛОЛОГИЧЕСКИЕ НАУКИ

М.Қ. Жазықова

Қ.Жұбанов еңбектеріндегі оқыту әдістерінің көрінісі.....

69

Р.Р. Жұмағалиева

Ғалым Е.Қ.Жұбанов зерттеулеріндегі эпостану мәселелері.....

76

Н.А.Садуақас

Қазақтың ауызекі көркем тілін зерттеуші.....

81

Ә.Ж. Ұлықпанова

Қ.Жұбанов зерттеуіндегі Қ.А.Яссауидің тұлғалық танымы мен ақындық болмысы.....

91

А.Қ. Жұбанов

Құдайберген Қуанұлы Жұбанов – қазақ филологиясының тұңғыш профессоры.....

99

А.Қ. Жұбанов

Есет Құдайбергенұлы Жұбанов – қазақ тіл білімінде өзіндік орны бар тұлғалардың бірі.....

104

Н.А.Садуақас

Ғалым Есет Жұбанов – эпос тілін зерттеуші.....

112

М.Б. Сабыр

Профессор Қ.Жұбанов және тіл тарихы туралы.....

119

А. Тайжанов

Қ. Жұбанов тіл философиясының ұлттың рухани жаңғыруындағы орны туралы.....

125

М.О.Миров

Қазақ руханиятындағы профессор Қ.Жұбановтың рөлі.....

132

Б.С.Қарағұлова		
К.Жұбановтың сөз тарихы туралы танымдары.....		137
М.М.Малбақов		
Есаға туралы естелік.....		141
Ж.А. Манкеева		
Профессор Қ.Жұбановтың зерттеулеріндегі когнитивтік сананың тілдік көрінісі.....		144
ТАРИХ, ФИЛОСОФИЯ ЖӘНЕ ӘЛЕУМЕТТАНУ	ИСТОРИЯ, ФИЛОСОФИЯ И СОЦИОЛОГИЯ	
N.Y.Yesetov		
Socio-economic factors of land policy in Western Kazakhstan (second half of XIX - beginning of XX centuries)		149
Д.А. Мацюк		
Идеал советского патриотизма в подвиге панфиловцев.....		159
А.Л. Перевезенцев, А. Сулейменов		
Уоррен Гардинг, 29-й президент США: очерк политической биографии.....		166
А. Калыбаева		
Кеңес өкіметінің алғашқы жылдарындағы аграрлық өзгерістер 1920-1930 жылдардағы зерттеулерде.....		174
Ж. Орамах		
Қазақты қырған “қызыл қырғын” қасіреті.....		182
Б.А. Аманязова		
Шәкәрім Құдайбердиевтің “үш анық” шығармасының философиялық дүниетанымы.....		187
А.Т. Мәден, А.Қ. Қоймұрат		
Ақтөбе облысындағы діни ахуал хақында.....		193
ЭКОНОМИКА ЖӘНЕ ҚҰҚЫҚ	ЭКОНОМИКА И ПРАВО	
М.Ә. Тұрғанбаев		
Мемлекеттік-жеке меншік әріптестік мүмкіншіліктерін әлеуметтік салада қолдану.....		199
М.Ж. Өмірзақова, А.С. Нұрғазина		
Ақтөбе облысының туристік рекреациялық даму потенциалына баға беру.....		207
Г.Т. Кубесова		
Охраняемые природные территории как важнейшие объекты формирования и развития экологического образования и воспитания подрастающего поколения (на примере Актюбинской области Республики Казахстан).....		214
Н.Н. Сергазы		
Қазақстан Республикасында логистиканың даму мәселелері және болашағы		221
ПЕДАГОГИКА ЖӘНЕ ПСИХОЛОГИЯ	ПЕДАГОГИКА И ПСИХОЛОГИЯ	
Ф.Турманова		
Регуляция эмоционального состояния средствами физической культуры как важного фактора психического и физического здоровья студентов в современной системе физвоспитания.....		225
А.Қ. Дүйсенбаев		
Құдайберген Жұбановтың мұраларындағы патриоттық тәрбие идеялары.....		232
ӨНЕР, МӘДЕНИЕТ ЖӘНЕ СПОРТ	ИСКУССТВО, КУЛЬТУРА И СПОРТ	
К. Zh. Mardenov, T.Kh. Utegaliev		
The introductory part of the lesson of physical culture.....		237
Н.А.Умирзаков, З.А.Жангереев, М.К.Умаров		
Спортшы жасөспірімдердің жеке тұлғасын тәрбиелеудің мақсаттары.....		242
А.К. Алиева, С.К. Мұхтарова		
Болашақ музыкант – хормейстердің кәсіби қызметінің мәселелері.....		248
Н.О.Отегенов		
Динамика уровня показателей физической подготовленности студентов.....		253
Р.А. Шоканов		
Анализ уровня физической подготовленности студентов I - III курсов технического факультета.....		260
Авторлар туралы мәлімет		
Сведения об авторах		265
«Қ. Жұбанов атындағы Ақтөбе өңірлік мемлекеттік университетінің Хабаршысы» ғылыми журналына мақала беру тәртібі.....		269
Порядок приема статей в научный журнал «Вестник Актюбинского регионального государственного университета имени К. Жубанова».....		270
Rules of submitting articles for publication in the scientific journal “K. Zhubanov Bulletin of Aktobe Regional State University”... 		271

ФИЗИКА-МАТЕМАТИКА ҒЫЛЫМДАРЫ
ФИЗИКО-МАТЕМАТИЧЕСКИЕ НАУКИ
PHYSICAL AND MATHEMATICAL SCIENCES

SRSTI 14.01.85

**THE STUDY OF THE EFFECTIVITY OF LEARNING PHYSICS THROUGH DISTANCE
EDUCATION AND AUTOMATIC DIGITAL RESPONSE ON SECONDARY STUDENTS
IN KAZAKHSTAN**

T.T. KAIYRMAGAMBEV

Astana International University (Nur-Sultan, Kazakhstan)

Аннотация. Дистанционное обучение становится все популярней с каждым днем, но также очевидно, что оно нуждается в более глубоком анализе. Данная статья является анализом дистанционного обучения в попытке ответить на вопрос: Есть ли значительная разница между традиционным и дистанционным образованием? Также целью работы является подготовка основы и критерий для анализа посредством разбора аналогичных кейсов, с последующим изучением эффективности обучения физике с помощью дистанционного обучения для старших классов в Казахстане.

Ключевые слова: онлайн-обучение, дистанционное обучение, технологии, обучение, образование, инклюзивное образование.

Аңдатпа. Қашықтықтан оқыту әр күн сайын көбірек танымал болып келеді, сондықтан қазіргі кезде теренірек талдау қажеттілік туып жатыр. Бұл мақала қашықтықтан оқытуды талдау барысында осы сұраққа жауап береді: дәстүрлі және қашықтықтан білім беру арасындағы айтарлықтай айырмашылық бар ма? Сондай-ақ, жұмыстың мақсаты - ұқсас тақырыптық зерттеулерді талдау арқылы талдаудың негізі мен критерийін дайындау, кейіннен Қазақстандағы жоғарғы сыныптар үшін қашықтықтан оқыту арқылы физиканы оқытудың тиімділігін зерттеу.

Түйінді сөздер: онлайн оқыту, қашықтықтан оқыту, технология, оқыту, білім, инклюзивті білім.

Abstract. The distance learning's popularity is on the rise with each day, but it is evident that such an educational phenomenon requires more thorough research. The article by Timerlan Kaiyrmagambetov, is an analysis of distance learning in an attempt to answer the question: Is there a significant difference between traditional and distance education? In addition, the aim of the work is to prepare the framework and the criterion for analysis by comparing similar case studies, followed by looking at the effectiveness of teaching physics through distance learning for the Secondary school students in Kazakhstan.

Key words: online learning, distance learning, technology, learning, education, inclusive education.

Introduction. Distance education, in general, is educational process in which communication between instructor and learner is separated in time and space. The reason of distance education varies from person to person and include personal limitations or work, family related

responsibilities. It worth noticing that such an isolated approach of education requires a thorough institutional support, custom-trained tutors and study center networks (Krämer 2015).

The number of Distance education and online courses, in particular, being offered in university and college programs is on a rise each day. According to The Online Learning Consortium, formerly called the Sloan Consortium, is an institutional and professional leadership organization dedicated to integrating online education into the mainstream of higher education, 49% of institutions provided online learning courses in 2003 and 56% in 2005 as a part of their strategic plans for future development (Allen and Seaman 2005).

The following concepts are going to be analyzed in this article:

- 1) What are the criteria to analyze differences between distance and traditional face-to-face education?
- 2) How effective is distance learning for Secondary School students?
- 3) Potential benefits, Advantages and Disadvantages of Online Distance Education.

The baseline for research will be formed by comparative study of similar case but on Master's Level students. The results will be discussed, so foundation for further research of learning effectivity analysis of Physics through distance education and automatic digital response on secondary students in Republic of Kazakhstan will be established. Secondary students will experience the main factors of previous study, similar pre-conditions and conditions during the research will be formed to possible extent. It is worth noticing that engaging students in fully independent Physics learning does not seem feasible, so the primary difference between following research and previous studies is that high school students will experience blended learning which means traditional face-to-face learning process will be continued while online distance education will be added supplementary to distinguish the potential improvement in learning. By comparing with previous stud prediction for the potential advantages and drawbacks of online distance education will be proposed.

Methodology. The current study framework was formed by the following research of determining the difference in competence gains between online course and face-to-face classroom the article uses the study of Master's level students in an online course in Cognition, Learning and Assessment and compared it with the performance of students in a face-to-face classroom setting of the same course (Ferguson and Tryjankowski 2009).

Recognizing challenges from other studies, the following conditions were implied before the course started, making the study of performance as smooth as possible.

- Learners possess the self-motivation and responsibility to learn at distance
- Learners have skills and access to the minimal technology used in the course

- Supplementary materials as outline course objectives, concepts, learning outcomes in clear summarized form were presented to the learners
- Library resources with virtual library are available through World Wide Web
- Assignment deadlines and feedback are agreed between instructors and learners
- The same instructor will design and lecture online and face-to-face courses
- Analysis of performance was up to these assessments:
- Two assignments were identical to the both groups and the grading factors were the same. First assignment was Changed Behavior Report which is altering and designing plan to achieve their goal with chosen personal behavior. Second was Classroom Management Design project which is designing the discipline framework in the classroom.
- Common final exam was conducted on campus and was a combination of multiple-choice, short answer and essay questions.

All the data of online distance students (N=44) and face-to-face students(N=26) were collected and analyzed for 2 two years. Traditional style learners met once per week for 2.5 hours, while distance learners did not meet at all until the final exam.

Final exam scores, GRE scores and grades were analyzed by Statistical Package for Social Sciences (SPSS). Anonymity was provided by assigning random numbers. Academic ability was ensured by using t-test for independent samples. Analysis of covariance (ANCOVA) with dependent variables as the scores from two assignments and the final exam score. Covariate function was GRE. The search for significant difference in the means between face-to-face and online learners' results was run by ANCOVA.

The research of effectivity analysis of learning Physics through distance education and automatic digital response on secondary students in Kazakhstan.

Masters students case analysis provided with the following condition framework to facilitate learning process for:

- Learners have skills and access to the minimal technology used in the course
- Supplementary materials as outline course objectives, concepts, learning outcomes in clear summarized form were presented to the learners
- Assignment deadlines and feedback are agreed between instructors and learners
- The same instructor will design and lecture online and face-to-face courses

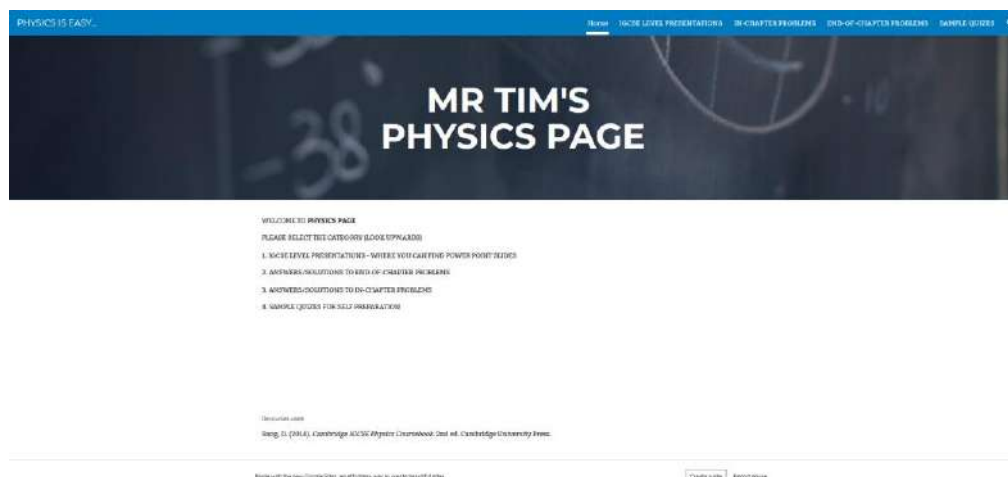

- Analysis of performance was up to these assessments:
- Homework(HW)
- Continual Assessment(CA) = QUIZES (Individual tests) + End-of-Chapter problems(group tests)
- Examinations(EXAM)

The website (Kaiyrmagambetov 2019) is designed by author of research paper to provide distance education materials mentioned above. The website (Figure 1) has cross-platform functionality, meaning available on PC, Laptops, mobile devices and tablets, and is categorized according the following sections:

- IGCSE LEVEL PRESENTATIONS– Lecture slides in Power Point format highlighting main point of the LECTURE with 2-3 minute videos and problem set
- IN-CHAPTER PROBLEMS – Solution manuals for students in order to improve their study skills and independent analysis of their HWS/QUIZES
- END-OF-CHAPTER PROBLEMS – Solution manuals for students in order to improve their study skills and independent analysis of their GROUP TEST
- SAMPLE QUIZES – Self Preparation tests with feedback for independent analysis of students' level.

Results. For the case of determining the difference in competence gains between online course and face-to-face classroom the article uses the study of Master's level students in an online course in Cognition, Learning and Assessment and compared it with the performance of students in a face-to-face classroom setting of the same course (Ferguson and Tryjankowski 2009).

Table 1 and 2 analysis demonstrates us Test scores, GRE scores, Changed Behavior Report and Classroom Management Design. Regarding Final exam scores, face-to-face got significantly more points than the other group ($F=7.25$, $p<.01$). Difference was also obtained in Classroom

Management Design ($F = 7.49$, $p < .01$). However, no significant difference was obtained between groups in Changed Behavior Report.

Table 1. Statistics description(Ferguson and Tryjankowski 2009).

	Course type	N	Mean	Std. deviation	Std. error of mean
Test scores	Online	55	22.5	3.16	.426
	Face to face	33	24.5	2.68	.466
GRE scores	Online	44	1338	224	33.8
	Face to face	26	1282	187	36.8
Changed Behaviour Report	Online	55	14.49	.573	.077
	Face to face	33	14.33	.540	.152
Classroom Management Design	Online	55	14.5	.716	.096
	Face to face	33	14.9	.291	.121

Table 2. Statistics description with covariance (Ferguson and Tryjankowski 2009).

	F	Significance	N
Test scores	7.25	< .01	69
Changed Behaviour Report	1.39		69
Classroom Management Design	7.49	< .01	69

*GRE as the covariate.

Regarding, the research of effectivity analysis of learning Physics through distance education and automatic digital response on secondary students in Kazakhstan, it is important to mention that the current study has some minor differences from the previous of Master level students by Ferguson and Tryjankowski. Firstly, to ensure academic ability of the students, all of them passed Cambridge Checkpoint exam. Secondly, final exam scores, continual assessment and homeworkgrades were analyzed by Minitab (General-purpose statistical software package designed for easy **interactive** use). Anonymity was provided by assigning random numbers to student. Thirdly, ANOVA test was used instead of ANCOVA due to absence of GRE or any pre-test results that couldbe used as covariate function. The search for significant difference in the means between face-to-face and online learners' results was run by ANOVA with Continual Assessment, Homework and Final exam scores as dependent variables were used.

The research results demonstratedbelow introduce the idea of distance education to be alternative or additional learning practice potentially. It is worth noticing that Term 2 was lectured in traditional face-to-face manner, unlike Term 3 that was taught in blended learning style with the involvement of distance online educational methods.

Table 3 clearly demonstrates interesting trends in online vs traditional comparison. In the table, N is a number of students, Mean is an average value in the group, StDev is a standard deviation in the group,SE is standard error of the Mean, Max and Min are maximum and minimum

values. The mean averages are clearly higher for traditional style over blended in continual assessment and exam categories. On the contrary, only homework category demonstrated grades for online learning to be higher than traditional one.

Table 3. Statistics description for every assignment

	N	Mean	StDev	SE Mean	Min	Max
HW (Traditional)	23	76.19	14.83	3.09	41.38	95.00
HW (Online aided)	23	80.22	22.38	4.67	35.00	100.00
CA (Traditional)	23	81.36	11.23	2.34	52.50	97.00
CA (Online aided)	23	77.86	14.53	3.03	44.00	96.60
EXAM (Traditional)	23	49.99	25.74	5.37	3.00	97.00
EXAM (Online aided)	23	49.68	20.84	4.34	20.00	88.00

In the Table 3, N is a number of students, F is a F-ratio value, P is a p value, α is a Significance level. The null hypothesis for ANOVA analysis is that “Online students would perform on the same level as face-to-face students”. The P-values for 3 assignments are bigger that 0.05 meaning that there is not enough evidence to reject the null hypothesis that the population means are all equal among the assignments.

Table 4. ANOVA Statistics description for every assignment

	N	F	P	α
CA (Traditional vs Online aided)	23	0.83	0.37	0.05
HW (Traditional vs Online aided)	23	0.52	0.48	0.05
EXAM (Traditional vs Online aided)	23	0.00	0.97	0.05

Table 4 sums up all the data in overall grades for traditional and online aided groups, respectively. It is worth mentioning that overall traditional score was higher overall as well as P-value being greater that significance value (0.05) supports the idea that there is not enough evidence to reject the null hypothesis that the population means are all equal overall amongst two groups of learners.

Table 5. ANOVA Statistics description for every assignment

Variable	N	Mean	StDev	SE Mean	Min	Max	F	P
OVERALL (TRAD)	23.00	72.40	13.74	2.86	43.93	97.15	0.03	0.86
OVERALL (ONL)	23.00	71.68	13.91	2.90	44.75	93.88		

Conclusion. For the case of determining the difference in competence gains between online course and face-to-face classroom the article uses the study of Master’s level students in an online course in Cognition, Learning and Assessment and compared it with the performance of students in a face-to-face classroom setting of the same course (Ferguson and Tryjankowski 2009), the results did not support the hypothesis that online students would perform on the same level as face-to-face

students. It is clear that further studies are required to establish the possible reasons for such results. It worth noticing that successful online learners require self-motivation and self-discipline with basic technological skills as computer, Internet, search and navigation as well as digital literacy.

In addition, designing an online distance course may be a challenge for the most professors. The study on online course designing challenges was performed for “Asia-Pacific Network for Sustainable Forest Management and Rehabilitation” program by the University of British Columbia in collaboration with universities from Canada, China, Malaysia, the Philippines and Australia. The survey was performed amongst professors responsible for creating such a transnational online distance education course. Table 4 clearly demonstrates that online distance education needs more time to develop itself, so the advantages of such a learning technique will prevail. Rating scale was from 1 to 5, Strongly disagree to Strongly agree respectively. It is evident that professors needed more experience in developing, teaching and learning in an online environment by analyzing scores 2.3, 2.0 and 2.3 respectively (Crowley, Chen & Cerver, 2018)

Table 6. Leading Professors’ Experience with Online Course Development and Delivery

	Survey Statement	Average
1	I have background in developing online courses prior to the APF Net project	2.3
2	I have background in teaching online courses prior to the APF Net project.	2.0
3	I have experience learning in online courses prior to the APF Net project.	2.3
4	I have experience working with an instructional designer before.	1.7

Regarding, the research of effectivity analysis of learning Physics through distance education and automatic digital response on secondary students in Kazakhstan, the author focuses on the hypothesis that “Online students would perform on the same level as face-to-face students”. The study doesn’t demonstrate enough evidence to reject the hypothesis but it is crucial to understand that the research needs improvement in a lot of factors, such as, taught course materials are different for each term, given exams and assignment differ from each other in each term, time spent for research needs to be extended.

By comparing only overall averages for terms, the score for traditional course is slightly higher than for online aided one. Difference may arise due to the fact that successful online learners require self-motivation and self-discipline with basic technological literacy such as navigation of computer and the internet. It is essential to take note that high school students may lack all the range of the skills starting from motivation, discipline to basic digital literacy skills.

On the other hand, research outcome provides us with a potentially alternative teaching method to traditional taught classroom as the difference obtained is not statistically significant. The study gives light on the advantages of online distance education as a better access to the course, especially, for those who is not able to attend traditional face-to-face classes due to physical limitations, financial and socio-economic factors etc. In addition, it enables students to become more self-aware of study habits and manage their time adequately. Furthermore, distance education may result in more innovative ways of teaching and more efficient assessment for the instructors.

References

1. Allen, I. E., Seaman, J., & Sloan Consortium. (2006). Growing by Degrees: Online Education in the United States, 2005. Southern Edition. *Sloan Consortium*.
2. Crowley, C., Chen, H., & Cerver, M. G. (2018). A Team-Based Collaboration Used for the Development of Transnational Online Distance Education Courses. *International Journal of E-Learning & Distance Education*, 33(2).
3. Ferguson, J. and Tryjankowski, A. M. (2009) 'Online versus Face-to-Face Learning: Looking at Modes of Instruction in Master's-Level Courses', *Journal of Further and Higher Education*, 33(3), pp. 219–228.
4. Harrison, R. et al. (2017) 'A Cross-Sectional Study to Describe Academics' Confidence, Attitudes, and Experience of Online Distance Learning in Higher Education', *Journal of Educators Online*, 14(2).
5. Kaiyrmagambetov, T. (2019). Retrieved February/March, 2019, from <https://tiny.cc/timphysics>
6. Krämer, B. J. et al. (2015) 'New Ways of Learning: Comparing the Effectiveness of Interactive Online Media in Distance Education with the European Textbook Tradition', *British Journal of Educational Technology*, 46(5), pp. 965–971.

МРНТИ 41.15.02

МАССА И МОЩНОСТЬ ИЗЛУЧЕНИЯ НЕБЕСНЫХ ТЕЛ

В.Л. СКУРЫДИН

ТОО «Академия Феникс», г. Актөбе, Қазақстан

Аңдатпа. Аспан денелерін жылытудың ядролық теориясына күмән келтіре отырып, автор планеталарды қыздыру осы денелердің (массивтердің) планетааралық кеңістікпен (өріспен) өзара әрекеттесуімен байланысты деп санайды. Осылайша Күн мен жұлдыздар қозған өрістен энергия алады, содан

кейін жарық немесе жылу сәулесі түрінде энергия береді. Бұл жұлдызды қыздыру заңдарын планеталық қыздыруға дейін кеңейтуге мүмкіндік береді.

Жұлдыздың жарықтығы оның массасына 3,5 немесе 4 дәрежесінде шамамен пропорционал: $L \sim M^{3.5-4}$. Автор ғаламшарлардың қызуы олардың массаларының арақатынасы деңгейіне пропорционалды, бірақ керісінше.

Түйін сөздер: Жұлдыз, планеталардың жылуы, масса, қуат.

Аннотация. Подвергая сомнению ядерную теорию нагрева небесных тел, автор считает, что нагрев планет связан с взаимодействием этих тел (масс) с межпланетным пространством (полем). Так Солнце и звёзды получают энергию от поля, которое они возбудили, а затем отдают энергию в виде светового или теплового излучения. Это даёт возможность распространить законы нагрева звёзд на нагрев планет.

Светимость звезды грубо пропорциональна ее массе в степени 3.5 или 4. Автор считает, что нагрев планет также пропорционален степени отношения их масс, но в обратную сторону.

Автор изучает величину и изменение показателей степени в соотношении масс и мощности излучения.

Ключевые слова: Звезда, нагрев планет, масса, мощность.

Annotation. In questioning the nuclear theory of heating celestial bodies, the author believes that the heating of planets is associated with the interaction of these bodies (masses) with interplanetary space (field). So the Sun and stars receive energy from the field that they excited, and then give off energy in the form of light or thermal radiation. This makes it possible to extend the laws of star heating to planet heating.

The luminosity of a star is roughly proportional to its mass in the degree of 3.5 or 4: $L \sim M^{3.5-4}$. The author believes that the heating of the planets is also proportional to the degree of ratio of their masses, but in the opposite direction.

The author studies the magnitude and change of exponents in the ratio of mass and radiation power.

Key words: Star, heating of planets, mass, power.

Известно, что «для звезд *главной последовательности* существует аппроксимационное соотношение, известное как зависимость масса-светимость. Это соотношение было выведено из наблюдательного определения масс и светимостей звезд *главной последовательности*, но оно также подтверждается расчетами звездных моделей для звезд ГП. Светимость звезды грубо пропорциональна ее массе в степени 3.5 или 4: $L \sim M^{3.5-4}$.». [2]

Это даёт возможность распространить это нагрев планет.

Подвергая сомнению ядерную теорию нагрева небесных тел, автор считает, что нагрев планет и звёзд связан с взаимодействием этих тел (масс) с межпланетным пространством (полем). Так Солнце и звёзды получают энергию от поля, которое они возбудили, а затем отдают энергию в виде светового или теплового излучения. [1]

Нет препятствий распространить законы нагрева звёзд на нагрев планет.

Будем считать, что нагрев планет тоже пропорционален степени отношения их масс. Интересно посмотреть на величину и изменение показателей степени n .

Масса и мощность хорошо известны для Солнца, Земли и Луны.

К сожалению, на данный момент (3.9.2019) нет экспериментальных данных по тепловому потоку **Марса** из NASA's InSight mission. Тепловой зонд **InSight** имеет проблемы с заглублением в почву планеты. [4]

кг	Вт		
$M_1=1,99 \cdot 10^{30}$	$L_1=3,86 \cdot 10^{26}$	Солнце	1 – M_1
$M_2=5,97 \cdot 10^{24}$	$L_2=4,42 \cdot 10^{13}$	Земля	2 – M_2
$M_2=7,35 \cdot 10^{22}$	$L_2=8,338 \cdot 10^{10}$	Луна	3 – L_1
			4 – L_2
			5 – n

Используя пропорцию $L_1/L_2=(M_1/M_2)^n$, можно определить показатель степени n для Земли и Луны.

Для **Земли**:

$$\lg L_1 - \lg L_2 = n(\lg M_1 - \lg M_2)$$

$$n = (\lg L_1 - \lg L_2) / (\lg M_1 - \lg M_2)$$

$$n = 12,941 / 5,52 = 2,34$$

Мощность общего излучения Солнца – **$3,86 \cdot 10^{26}$ Вт**

Масса Солнца $1,99 \cdot 10^{30}$ кг. ($1,98892 \cdot 10^{30}$ кг)

Каждый килограмм массы Солнца отдаёт энергию в $1,96 \cdot 10^4$ Вт (0,2 мВт). Именно эту энергию Солнце получает из окружающего пространства.

Средняя плотность теплового потока из земного шара составляет 87 ± 2 мВт/м² или **$4,42 \cdot 10^{13}$ Вт** в целом по Земле.

$$\text{Площадь земли } 510\,069\,000 \text{ км}^2 = 5,1 \cdot 10^{14} \text{ м}^2$$

Масса Земли **$5,97 \cdot 10^{24}$ кг**.

Каждый килограмм массы Земли отдаёт энергию в **$7,4 \cdot 10^{10}$ Вт**. Именно эту энергию каждый килограмм Земли получает из окружающего пространства.

Расчет общего теплового потока от **Луны** будем вести в рамках следующих предположений: тепловой поток из недр Луны $k = 2,2$ мВт/м² ($2,2 \cdot 10^{-3}$ Вт/м²), в местах посадки "Аполлона-15" и "Аполлона-17".

$$S_{\text{луны}} = 3,79 \cdot 10^7 \text{ км}^2 = 3,79 \cdot 10^{13} \text{ м}^2. \text{ Полный тепловой поток } k \cdot S_{\text{луны}} = 8,338 \cdot 10^{10} \text{ Вт.}$$

Масса луны $= 7,35 \cdot 10^{22}$ кг.

Каждый килограмм массы луны отдаёт $8,338 \cdot 10^{10} \text{ Вт} / 7,35 \cdot 10^{22} \text{ кг} = 1,13 \cdot 10^{12} \text{ Вт}$.

$$L_1/L_2 = (M_1/M_2)^n$$

Зная параметры Солнца и Земли:

Таблица 2. Расчеты

$M_1=1,99 \cdot 10^{30}$	$L_1= 3,86 \cdot 10^{26}$	Солнце
$M_2=5,97 \cdot 10^{24}$	$L_2=4,42 \cdot 10^{13}$	Земля

кг Вт

определяем показатель степени **n** отношения:

$$\lg L_1 - \lg L_2 = n(\lg M_1 - \lg M_2)$$

$$n = (\lg L_1 - \lg L_2) / (\lg M_1 - \lg M_2)$$

$$n = 12,941/5,52 = \mathbf{2,34}$$

$$L_1/L_2 = (M_1/M_2)^n$$

Для Луны.

Зная параметры Солнца и Луны:

$M_1=1,99 \cdot 10^{30}$	$L_1= 3,86 \cdot 10^{26}$	Солнце
$M_2=7,35 \cdot 10^{22}$	$L_2=8,338 \cdot 10^{10}$	Луна

кг Вт

определяем показатель степени **n** отношения:

$$\lg L_1 - \lg L_2 = n(\lg M_1 - \lg M_2)$$

$$n = (\lg L_1 - \lg L_2) / (\lg M_1 - \lg M_2)$$

$$n = 15,66/7,42 = \mathbf{2,14}$$

Выбирая показатель степени для планет **n= 2,34** в солнечной системе. определяем тепловые потоки

Марса:

$$L_1/L_2 = (M_1/M_2)^{2,34} = 3,46 \cdot 10^{14} \text{ или } L_2 = L_1 / (M_1/M_2)^{2,34}$$

$M_1=1,99 \cdot 10^{30}$	$L_1= 3,86 \cdot 10^{26}$	Солнце
$M_2=6,43 \cdot 10^{23}$	$L_2=2,5 \cdot 10^{11}$	Марс

кг Вт

$$L_2 = L_1 / (M_1/M_2)^{2,34} = 2,5 \cdot 10^{11}$$

Написав небольшую программу для калькулятора [3], можно составить таблицу тепловой отдачи планет солнечной системы:

Программа для вычисления $L_2 = L_1 / (m_1/m_2)^n$. **[3]**

Ячейки памяти:

- 1 – масса Солнца (m_1)
- 2 – масса планеты (m_2)
- 3 – мощность Солнца (L_1)
- 4 – искомая мощность планеты (L_2)
- 5 – степенной показатель, равный 2,34

Шаг программы

Ent 1:3:5:	7
St#1:	10
Ent2:	13
4=2÷1:	19
4=4X ^Y 5x3:	27
Ans 4:	30
Go to 1:	33

	Меркурий	Венера	Земля	Марс	Юпитер	Сатурн	Уран	Нептун	Плутон	Луна
Масса, кг	$3,28 \cdot 10^{23}$	$4,88 \cdot 10^{24}$	$5,98 \cdot 10^{24}$	$6,40 \cdot 10^{23}$	$1,90 \cdot 10^{27}$	$5,68 \cdot 10^{26}$	$8,70 \cdot 10^{25}$	$1,03 \cdot 10^{26}$	$1,0 \cdot 10^{22}$	$7,35 \cdot 10^{22}$
Мощность, Вт	$5,18 \cdot 10^{10}$	$2,87 \cdot 10^{13}$	$4,62 \cdot 10^{13}$	$2,48 \cdot 10^{11}$	$3,3 \cdot 10^{19}$	$1,96 \cdot 10^{18}$	$2,43 \cdot 10^{16}$	$3,6 \cdot 10^{16}$	$1,47 \cdot 10^{07}$	$1,56 \cdot 10^9$

Вот, как должны нагреваться тела в солнечной системе.

Таким образом, все тела получают энергию из пространства пропорционально своей массе.

Интересный вопрос, связанный с межзвёздным пространством (полем), возникает при обсуждении, так называемых, «чёрных дыр». «Чёрные дыры» были предложены, чтобы легализовать закон всемирного тяготения для галактик. Вот Солнце притягивает к себе планеты, и они вращаются вокруг него. Ну и подумали, что в центре галактик притягивает «чёрная дыра».

Автору – галактики, по внешнему виду, напоминают климатические циклоны на земле. В их центре наблюдается «глаз бури» — область диаметром 20—30 км с относительно ясной и безветренной погодой.

Вот и в центре галактик ничего нет.

Список использованной литературы

1. В. Скурыдин. Философия космологии, отдельные вопросы философии. *На основе материалов, опубликованных в научном журнале «ВЕСТНИК Актюбинского университета им. Жубанова» в 2012-14 годах.* – Актобе: Академия «Феникс», 2015. - 58 с.

2. http://www.astronet.ru/db/msg/1169759/evolution/hr_diagram/ms.htm . – (интернет источник)

3. Расчёты проведены с помощью scientific calculator CASIO PRO fx-1. (инструкция 1977 г.)

4. http://novosti-kosmonavtiki.ru/forum/forum11/topic12533/?PAGEN_1=41 – (интернет источник)
5. <http://www.phoenix.kz/> (веб-сайт автора)

SRSTI 29.19.22

INVESTIGATION OF THE INFLUENCE OF SET PARAMETERS ON THE ACCURACY WITH MODELING THE BAND STRUCTURE OF KF AND LiF CRYSTALS

**A. LUSHCHIK¹, K. SHUNKEYEV², M.K. OSPANOV²,
A.S. ISTLYAUP², L.N. MYASNIKOVA²**

¹*Tartu University, Tartu, Estonia*

²*Zhubanov Aktobe Regional State University, Aktobe, Kazakhstan*

Аннотация. Берілген жұмыста 0 К температура жағдайында түрлі кеңістіктік топтардағы KF және LiF нанокристалдарының зоналық құрылысының компьютерлік модельдеуінің нәтижелері көрсетілген. Есептеу уақытын үнемдеу мақсатында тек қана байланыстыруға қатысатын электронды санайтын, арнайы жалған потенциалдар қолданылды. Көрсетілген жұмыстағы барлық есептеулер жоғары спиндік ферромагниттік инициациясы бар магниттік иондарда спиндік поляризацияны қолдану жолымен жүргізілді. Берілген сипаттамалардың модельденуі Vurai 1.3 бағдарламалық пакетінде, сонымен қатар CIF файлдарды генерациялауға мүмкіндік беретін materialsproject.org компьютерлік сайтында жүзеге асырылды. Зерттеу жұмыстарының барысында жалған потенциалдарды қолдану әсерінен электрондар мөлшерінің азайғаны, сонымен қоса жазық толқындар негізінде жүзеге асатын есептеулерде ерекше мәнге ие болған, қажетті бөлшектеу энергиясының да қысқарғаны анықталды. Алынған нәтижелер фундаменталды болып табылады және нанокристалдарды зерттеуде пайдалы болуы мүмкін.

Түйін сөздер: KF және LiF нанокристалдары, зоналық құрылыс, күй тығыздығы, толық энергия, компьютерлік модельдеу.

Аннотация. В работе представлены результаты компьютерного моделирования зонной структуры нанокристаллов KF и LiF в различных пространственных группах при температуре 0 К. Для сокращения вычислительного времени использовались псевдопотенциалы, которые учитывали только участвующие в связывании электроны. Все расчеты в данной работе были выполнены с использованием спиновой поляризации на магнитных ионах с высокой спиновой ферромагнитной инициализацией. Моделирование указанных характеристик реализовано в программе Vurai 1.3, а также на сайте materialsproject.org, позволяющем генерировать CIF файлы. Выявлено, что на основе использования псевдопотенциалов было уменьшено количество электронов, а так же сократилась необходимая энергия отсечения, которая имела решающее значение в расчетах на основе плоских волн. Полученные результаты являются фундаментальными и могут быть полезны при изучении нанокристаллов.

Ключевые слова: нанокристаллы KF и LiF, зонная структура, плотность состояний, полная энергия, компьютерное моделирование.

Annotation. The paper presents the results of computer modeling of the band structure of KF and LiF in various spatial groups at a temperature of 0 K. To reduce the computational time, pseudopotentials were used, which took into account only the electrons involved in the binding. All computation in this paper were performed using spin polarization on magnetic ions with high spin ferromagnetic initialization. Modeling of the characteristics is implemented in the Burai 1.3 program, as well as a site that allows you to generate CIF files materialsproject.org. It was found that the use of pseudopotentials reduced the number of electrons, as well as reduced the required cutoff energy, which had a rescheduling value in the calculations based on plane waves. The results obtained are fundamental and can be useful in the study of nanocrystals.

Key words: KF and LiF nanocrystals, band structure, density of states, total energy, computer simulation.

Introduction. Alkali halide crystals (AHC) – representatives of the class of ionic compounds – have a fairly simple crystalline and electronic structure. As a result, they convenient model systems for studying various crystalline defects. Many of the physical properties of AHCs are very sensitive to the presence of defects in these crystals, including those due to the presence of various impurities in the crystal. The effect of external influences on the crystal, in particular, heating, exposure to radiation of various wavelength ranges (from X-ray to infrared), and deformation, can significantly depend on the type and concentration of activator centers present in the crystal lattice [1-3].

Interest in research in the physics of AHCs is also associated with the expansion of their practical application. The possibility of using these crystals as media for recording and storing information, active materials of optical quantum amplifiers and generators, radiation sensors of various types makes it relevant to study the processes that occur in them under various influences.

The basic idea of using pseudopotentials instead of true potentials for atoms is based on the fact that mainly valence electrons determine the chemical and physical properties of materials, and underlying electrons are most often chemically inert and can be considered in the approximation of a frozen skeleton. Orbitals of the core electrons are located closer to the nucleus and experience strong oscillations, which would require expansion of the wave functions in too large a set of basis functions (plane waves) in solving Kohn Sham equations. The use of pseudopotential significantly reduces computational costs not only by reducing the amount orbitals, but mainly due to a decrease in the required basis sets. It should be noted that the pseudopotential method played a decisive role in development of the plane wave method in the theory of the density functional in Kohn-Sham approximation, which is the dominant approach in the DFT. All calculations were performed using pseudopotentials with an expanded projection wave (PAW).

In this work, the calculations were carried out under the following conditions 0 K and 0 atm, and spin polarization on magnetic ions with high-spin ferromagnetic initialization is used, in this case, the system can relax to a state where a low spin is observed during relaxation of the charge

density functional. In this work, we used the following parameters for all calculations, a grid of k -points on a scale of 1000 / total number of atoms in a cell. Monk horst-Pak method for selecting k -points and the tetrahedron method for integrating k -points. We also used the Pymatgen method, which can change the calculus default parameters, that is, when one method of integrating k -points is not suitable, the system switches to other integration parameters of all points. You can read more about this method in [4-6].

Description of the object and methods of research

Most properties of a physical system are determined by its valence electrons. It is assumed that the behavior of the wave functions of the internal of electrons does not change when the external chemical environment atom. The pseudopotential approach uses the idea of replacing core electrons and strong ionic potential by a weaker pseudopotential, which acts on many pseudo-wave functions and defines everything pronounced properties of valence electrons, including relativistic effects. Thus, the investigated system is replaced by a system consisting of pseudovalent electrons and pseudoions whose potential is outside the radius cutoff r_C coincides with the potential of the true ion, but inside this sphere it much weaker. The Schrödinger equation in this case is solved inside the sphere of radius r_C is much easier, because the desired wave function decomposes in much fewer basic functions. The following criteria are essential for choosing the most optimal pseudopotential:

- 1) the pseudo-wave function should not contain nodes. It's necessary to obtain a smooth pseudo-wave function;
- 2) charges concentrated inside a sphere with radius r_C , for both wave functions must match;
- 3) the pseudo-wave function must be continuous and double differentiable;
- 4) the eigenvalues of both wave functions must be equal.

In this work, pseudopotentials constructed with using the PAW method. Valence wave functions tend to have fast oscillations near ionic core. This situation is problematic because it requires many Fourier components for an accurate description of wave functions. One of ways to solve this problem is to use pseudopotentials, in which collective system consisting of nuclei and core electrons, described by effective potential. Then the Kohn-Shem equations are solved only for valence electrons. Projection method attached waves (Projector augmented wave method, PAW) solves this problem by transforming these rapidly oscillating wave functions into smooth wave functions that are more convenient for calculations. Method PAW generalizes the method of ultra soft pseudopotentials (US-PP) and linearized augmented plane-wave (LAPW) method. PAW is a full electron method in which the full wave function is divided into parts, each of which is described according to the ideology of the attached waves, which facilitates the transition between full-electron function and pseudo-wave.

Simulation results. In general, forbidden zones calculated using common exchange-correlation functionals, such as LDA and GGA, are greatly underestimated. As a rule, in the literature, disagreement is about 50%. GGA accuracy is much higher than LDA, because the gradient is partially takes into account the non-locality of electronic interactions. Computational cost however, they remain practically the same, since the dependence on the gradient introduced into a predetermined value – exchange-correlation energy. By this the reason most modern DFT options are based on the approximation GGA.

The origin of the forbidden zone error and increase the accuracy. Errors in the forbidden zones of the DFT obtained from the calculations can be attributed to two sources:

1. The approximations used for the exchange correlation functional.
2. The derivative term of discontinuity, originating from the true density functional, which is discontinuous with the total number of electrons in the system.

Also on the DFT results are influenced by the type of lattice which we took for payments in our calculations, we have 2 types of centered lattices is the F (n about superficially - centered) and P (centered on a certain side); calculation results are shown below (figure 1). For our calculations, we took two chemical compounds like KF and LiF. In this paper, we used the following pseudopotentials: [K.pbe-spn-kjpaw_psl.1.0.0.UPF](#), [F.pbe-n-kjpaw_psl.1.0.0.UPF](#), [Li.pbe-s-kjpaw_psl.1.0.0.UPF](#)

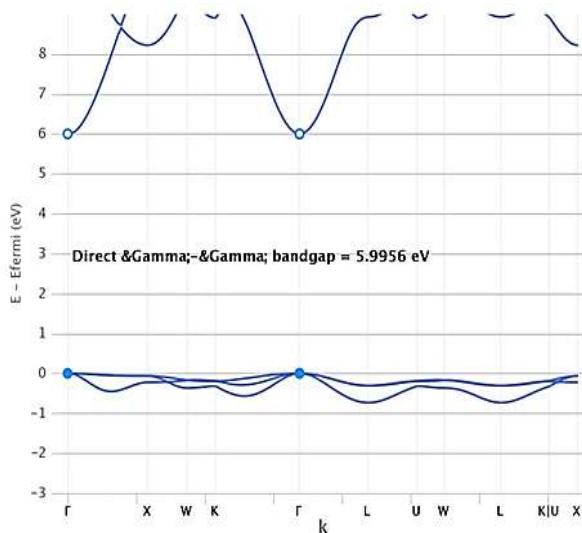

KF (surface centered)

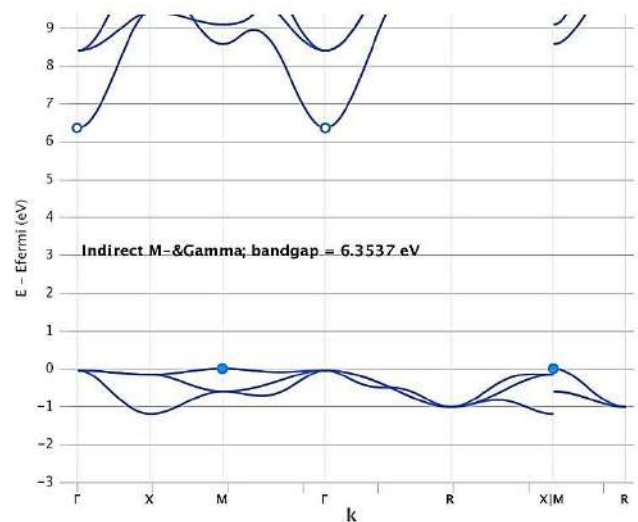

KF (centered on a certain side)

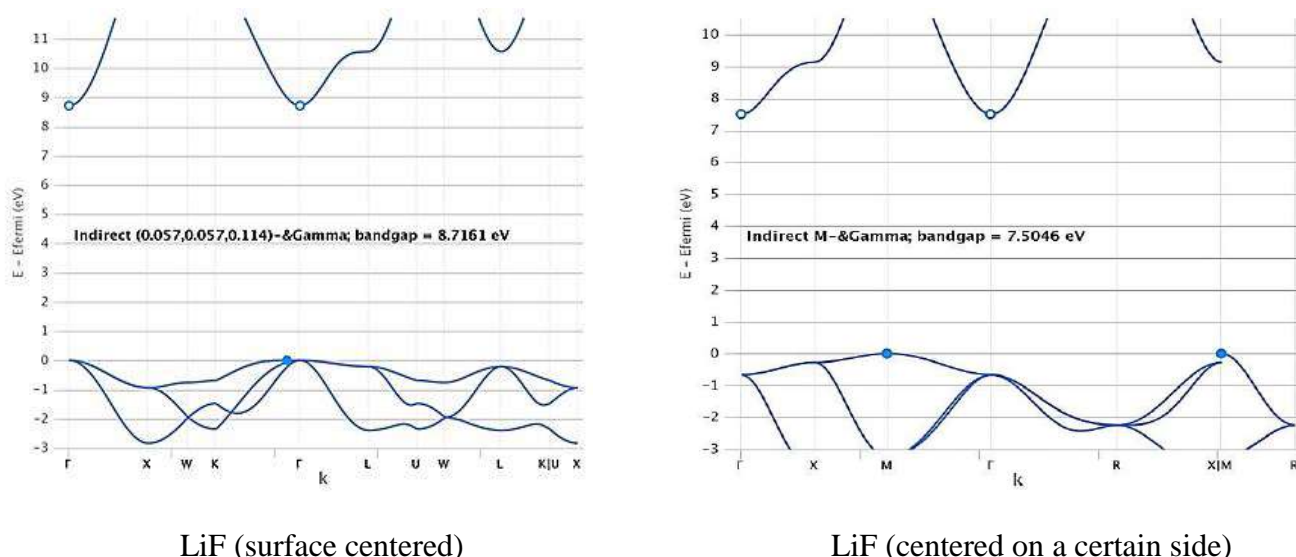

Figure 1. Calculation results of KF and LiF nanocrystals

Of these contributions, (2) is usually considered a larger and more important contribution to the error. This can be partially solved using various methods, such as the GW approximation, but usually at high computational costs [7-8]. The table shows the band gap of KF and LiF nanocrystals.

Table. Band gap of KF and LiF nanocrystals

Nanocrystal	Band gap, eV		Experimental band gap, eV	Run Type
	P m_3m	F m_3m		
KF	6.3537	5.996	13.6	GGA
LiF	7.5046	8.736	10.7	

Conclusion. Thus, in this paper, the results of computer simulation of the band structure for different input parameters of the cell are presented, which strongly affect the calculation results. These calculations are fundamental for further research. Despite a wide variety of quantum-chemical methods, not one at present, letting you quantitatively describe the electronic system, and the accuracy depends on the choice of a package that has its pros and cons

References

1. Мясникова Л.Н., Истляуп А.С., Сергеев Д.М. Computer simulation of the density of the state of the NaF nanocrystal // Вестник КазНУ. Серия физика. – 2019. – №1 (68). – С. 74-80.
2. Myasnikova L., Istlyaup A., Sergeyev D., Zhanturina N., Shunkeyev K., Popov A. Computer simulations of the band structure and density of states of the linear chains of NaCl ions // Latvian Journal of Physics and Technical Sciences. – 2019. – N 4. – P. 49-56.

3. Istlyaup A., Myasnikova L. Computer simulation of the density of states and the calculation of the total energy nanocrystals CsI and CsCl // Вестник АРГУ им. К. Жубанова, Актобе. – 2018. – №4(54). – С. 19-24.
4. Jain A., Hautier G., Moore C., Ong S.P., Fischer C., Mueller T., Persson K.A., Ceder G. High-Throughput Infrastructure for Density Functional Theory Calculations // Computational Materials Science. – 2011. – Vol. 50. – P. 2295-2310.
5. Jain A., Hautier G., Ong S.P., Moore C., Fischer C., Persson K.A., Ceder G. Formation Enthalpies by Mixing GGA and GGA + U calculations // Physical Review B. – 2011. – Vol. – P. 115-121.
6. Godby R., Schluter M., Sham L.J. Self-energy operators and exchange-correlation potentials in semiconductors // Physical Review B. – 1988. – Vol. 37. – P. 229-235.
7. Gopikrishnan C.R., Jose D., Datta A. Electronic structure, lattice energies and Born exponents for alkali halides from first principles // AIP Advances. – 2012. – Vol. 2. – 012131.
8. <https://materialsproject.org>

ҒТАМР 29.01.45

**«ОПТИКАЛЫҚ АСПАПТАР» ТАҚЫРЫБЫНА
АКТ ЖӘНЕ ДИАЛОГТЫҚ ОҚЫТУ ӘДІСТЕРІН ҚОЛДАНУ**

З.К. АЙМАҒАНБЕТОВА, А.М. ҚАЛЫБАЕВА, М.Е. ЖАҚСЫЛЫҚОВА

*Қ.Жұбанов атындағы Ақтөбе өңірлік мемлекеттік университеті, Ақтөбе қаласы,
Қазақстан*

Аңдатпа. Мақалада жаңа инновациялық технологияларды пайдалана отырып, жан-жақты дамыған, көзі ашық, көкірегі ояу, қоғам үшін пайдасы зор жеке тұлға тәрбиелеуі жөнінде айтылған. Қоғам үшін білімді ұрпақ тәрбиелеуде мұғалімдер «дәстүрлі» әдістен бас тартып, жаңаша әдістер арқылы оқытуға көшуі туралы атап көрсетілген. Сонымен қатар оқушыларды өз-өздерін бағалай білуге, оқушылардың оқу ептілігін дамытуға, сындарлы ойлауға бағыттау керектігі аталып көрсетілген.

Түйін сөздер: инновациялық технологиялар, модуль, диалогтық оқыту, оптикалық аспаптар, АКТ.

Аннотация. В статье рассказывается о хорошо образованном, непредубежденном и образованном человеке с использованием новых инновационных технологий. Подчеркивается, что учителя в воспитании полезных для общества поколений отказались от «традиционного» метода и перешли на новые методы обучения. Это также подчеркивает необходимость самооценки, способности учеников к обучению и критического мышления.

Ключевые слова: инновационные технологии, модули, диалоги, оптические приборы, ИКТ.

Annotation: The article tells about a well-educated, open-minded, cheerful, and well-educated individual with the use of new innovative technologies. It is emphasized that teachers in the education of useful generations for the society refused the "traditional" method and moved to new methods of teaching. . It also emphasizes the need for self-esteem, pupils' learning ability and critical thinking.

Key words: innovative technologies, modules, dialogs, optical instruments, ICT.

Біздің еліміз жаңа өзгерістер мен жаңа мүмкіндіктерге, сонымен қатар ғаламдану процесіне бет бұруда. Қазіргі дамыған заманда біздің еліміз жас ұрпақтың білімі мен біліктілігіне орасан зор көңіл бөледі. Заман талабына сай білім мен ғылым процесін дамытуда осы жас ұрпақтың атқаратын рөлі зор.

Жаңа дамыған заманның өзіне сай талаптары да бар. Сол талаптарға сай мұғалімдер жаңаша әдістерді, сонымен қатар сапалы және инновациялық технологияларды меңгеруде. Осы технологияларды жетік меңгеріп және де сауатты қолдану қазіргі уақытта өзекті мәселеге айналууда. Осындай өзекті мәселелерді шешу мұғалімнің шеберлігін қажет етеді. Мұғалімнің ең маңызды міндеті – ол жан-жақты дамыған, көзі ашық, көкірегі ояу, қоғам үшін пайдасы зор жеке тұлға тәрбиелеу. «Тұлға» сөзі жан-жақты мағынасы көп түсінік. Менің ойымша тұлға түсінігі қоғамда белгілі орны бар және де белгілі бір қоғамдық рөл атқаратын жеке адам. Тұлға – әлеуметтік және мәдени дамыған, өзінің ұстанымдары бар, ғылыми көзқарастары жүйелі дамыған, еңбек пен қоғамдық өмірде өзін көрсете алатын адам. Тұлға болып қалыптасу көптеген өзіндік ұйымдасуларды қажет етеді. Білім беру жүйесінде осы жас ұрпақты тәрбиелеу, білім сапасын көтеру мұғалім арқасында жүзеге асады.

Қоғам үшін білімді ұрпақ тәрбиелеуде мұғалімдер «дәстүрлі» әдістен бас тартып, жаңаша әдістер арқылы оқытуға көшуді жөн деп санайды. Сондай бағдарламаның бірі – Кембридж тәсілі. Кембридж бағдарламасының басты міндеті – елімізде мұғалімдердің біліктілігін, педагогикалық тәжірибесін жетілдіру болып табылады. Сонымен қатар оқушыларды өз-өздерін бағалай білуге, оқушылардың оқу ептілігін дамытуға, сындарлы ойлауға бағыттау. Сондай әдістердің бірі жеті модуль әдісі.

1. Оқыту мен оқудағы жаңа тәсілдер.
2. Сыни тұрғыдан ойлауға оқыту.
3. Оқыту үшін бағала және оқуды бағалау.
4. Оқытуда ақпараттық-коммуникациялық технологияларды пайдалану.
5. Талантты және дарынды балаларды оқыту.
6. Оқушылардың жас ерекшеліктеріне сәйкес оқыту және оқу.
7. Оқытудағы басқару және көшбасшылық.

Осы жеті модуль әдісін физиканы оқытуда ерекше шеберлікпен пайдалануды жөн көрдім. Менің таңдауым Оптика тарауындағы Оптикалық аспаптар тақырыбы болды.

Оптикалық аспаптар тақырыбына АКТ және диалогтық оқыту әдісін қолдану ерекшеліктері.

Тірек сөздер: оптикалық аспап, лупа, обскур камерасы, фотоаппарат, микроскоп, телескоп. Осы тірек сөздерді оқушыларға таныстыра отырып сабақтың соңында анықтамасын алатын боламын.

Жаңа тақырыпты білім беру процесінде тиімді жеткізу үшін ақпаратты-коммуникативті технологияны қолдануды жөн көрдім. Ақпаратты-коммуникативті технологияны қолдана отырып оқушылардың өздік жұмыс іс-әрекетін белсендіріп, оқуға ынтасын жоғарылатып, көптеген ақпарат көздеріне жол ашуға мүмкіндік беретін боламын. Сонымен қатар ақпараттық коммуникативті технологияның оқушылар үшін басты тиімділігі:

А) Оқушылардың шығармашылық белсенділігін арттырады. Қоғамдағы өзгерістерді жан-жақты анықтауға мүмкіндік алады.

В) Оқушылар ойын еркін жеткізуге мүмкіндік алады.

С) Оқушының ақыл ойы дамиды. Зерттеу жұмыстарын тиімді тәсілдермен жұмыс жасауына көмек береді.

Д) Оқушының тілдік қоры дамиды. Жан жақты ізденістер арқылы ойын еркін жеткізе білуді үйренеді.

Жаңа тақырыпты игере отырып оқушылар оптикалық аспаптар туралы, оптикалық аспаптардың жұмыс істеу принципі мен оптикалық аспаптарды қалай жасау керек екеніндігімен танысады.

Оқушылар арасында диалог орнату үшін жаңа тақырыпты сұрақ жауап тәсілі арқылы алдым. Ең алдымен оқушыларды 4 топқа бөлдім.

1- Лупа

2- Перископ

3- Микроскоп

4- Телескоп

Оқушылар тақырыпқа қатысты теория мен практиканы ұштастыра отырып жауап беретін болады. Оқушылар топпен ақылдасып, ұйымдаса отырып жауап береді. Әр топ алынған аспаптың өндірушісі болып, келесі топқа аспаптарының ерекшеліктерін, қолдану әдістерін түсіндіріп кетеді. Тыңдап отырған топ өндірушілерге аспаптың зияны мен пайдасын сұрау арқылы диалог құратын болады. Яғни, оқушылар теорияны ұғынып қана қоймай, тәжірибеде қалай пайдалану керектігіне үйренеді. Тәжірибелік жұмыс болғандықтан, оқушыларда өндірушілерге көп сұрақтар туындайды. Жауап беріп тұрған топ өзара пікірлерін ортаға салып, ойларын жинақтау арқылы жауап беретін болады. Топ көшбасшысы жауап береді, немесе бағыт бағдар беріп отырады.

Бүгінгі сабақта оқушылардың мұғалімді қалай тыңдағанын және де сабақты қаншалықты түсінгенін анықтау барысында осы диалог әдісін қолдандым. Диалогтық әдіс қолдану арқылы оқушылардың жетік ойлай білуіне және пікірін еркін жеткізе білуге үйретемін. Оқушылар өз ойын ұялмай айту арқылы оқушыда сенімділік қасиетін қалыптастырамын. Және де әр топқа бағалау парағын таратып беру арқылы өз-өздерін бағалауға рұқсат беремін.

Оқушыларды сергітіп, көңілін көтеру мақсатында «Телефон» ойынын қолдануды жөн көрдім. Ойынның мақсаты - оқытушы айтқан анықтаманы топтарына құлағына сыбырлап айту арқылы жеткізу. Оқытушы ретінде мен оқушыларға оптикалық аспаптардың анықтамасын сыбырлайтын боламын. Мысалы: Ұсақ нәрселерді қарап, ажыратып көру үшін қажет аспап – лупа. Ортаға топ басшылары шығып оқытушыдан алған анықтаманы топтарына сыбырлау арқылы жеткізеді. Соңында оқушылардан жеке-жеке топ басшылары арқылы алған ақпаратты кері қабылдайтын боламын. Осы әдіс арқылы мен оқушылардың жаңа тақырыпқа деген дайындығын пысықтап өтетін боламын.

Сабақтың соңында жағдаятты сұрақтар қою арқылы кері байланыс жасаймын. Оқушылардың жаңа тақырыптан алған көңіл-күйін анықтауда смайликтер таратып шығамын. Оқушылар бағдаршам смайликтері арқылы сабақтағы көңіл-күйлерін жеткізетін болады.

Қызыл бағдаршам: Оқытушының тапсырмасын түсіне алмадым.

Сары бағдаршам: Топпен бірлесе отырып жаңа мәліметті игере алдым.

Жасыл бағдаршам: Мен берілген тапсырманың барлығын жетік меңгердім.

Осындай жаңа әдістерді оқу үрдісінде пайдалана отырып, оқушылардың білімдерін ұштай түсемін деп үміттенемін. Бір әдіспен тоқтап қана қоймай, жаңаша идеяларды да сапалы ұйымдастырып, оқушыларға тиімді жеткіземін деп сенемін. Оқушыларға жаңа тақырыпты тереңірек түсіндіре отырып, білімдерін шыңдай келе, оқушыларымың жаңа тақырыптан алған білімдерін алдағы сабақта жүйелі түрде жеткізе алатындай дәрежеде түсіндіре алдым деп есептеймін.

Бұл жеті модуль әдісін практикалық тәжірибеде пайдаланып жүрсем де, одан әрі осы әдістің қыр-сырын ашып, жетік меңгергім келеді. Себебі бұл әдістің білім шыңында берер артықшылықтары көп. Болашақ ұрпақтың ертеңі ұстаздың қолында болғандықтан, келешек ұрпақтың дамуына өз үлесім қосқым келеді. Сондықтан біз болашағымызды дамытқымыз келсе, өзімізден бастау алуымыз қажет.

Пайдаланылған әдебиеттер тізімі

1. Бұзаубақова К.Ж. Инновациялық педагогика негіздері. Алматы. Білім. 2009. – 142 б.
2. Ғ.Қ. Жүсіпқалиева, А.А.Джумашева, Б.С. Құбаева Мектепте физика курсының оқытудың теориясы мен әдістемесі. Оқу құралы. – Орал, 2012. – 195 б.
3. Жүсіпқалиева Ғ.Қ. Джумашева А.А. Құбаева Б.С. Мектепте физика курсының оқытудың теориясы мен әдістемесі. – Орал, 2012. – 187 б.
4. Бабаев С.Б., Оңалбек Ж.К. Жалпы педагогика: оқулық. – Алматы: 2011. – 288 б.
5. Әбенбаев С., Әбиев Ж. Педагогика. Оқу құралы. – Астана: Фолиант, 2009. – 336 б.
6. Педагогика тарихы. Оқулық. – Алматы: 2005. – 430 б.
7. Айтбаева А.Б. Білім берудегі жаңа технологиялар: оқу құралы. Алматы: Қазақ университеті, 2008.
8. Тульчинский И.Е. Сборник качественных задач по физике. – Москва, 1961. – 205 с.

ЖАРАТЫЛЫСТАНУ ҒЫЛЫМДАРЫ

ЕСТЕСТВЕННЫЕ НАУКИ

NATURAL SCIENCES

FTAMP 34.29.35

АҚТӨБЕ ҚАЛАСЫНЫҢ ДЕНДРОФЛОРАСЫНДАҒЫ

ИНФЕКЦИЯЛЫҚ АУРУЛАР

Н.А. УТАРБАЕВА, А.Қ. ҚАЛИЕВА

*Қ.Жұбанов атындағы Ақтөбе өңірлік мемлекеттік университеті, Ақтөбе қаласы,
Қазақстан*

Аңдатпа. Мақалада Ақтөбе қаласының көшеттерінде өсіп тұрған ағаш өсімдіктерінде болатын аурулар түрлері зерттелді. Ағаштар мен бұталарды зерттеу барысында ақ ұнтаққа салыстырмалы берік *Betula pendula*, *Populus nigra*, *Salix triandra* и *S.pentandra* болса, ауруға әлсіз – *Caragana arborescens*, *Crataegus sanguinea*, *Populus tremula*, *Rosa glabrifolia*; татқа салыстырмалы берік *Populus nigra*, *P. balsamifera*, әлсіздері – *Betula pendula*, *Caragana arborescens*, *Crataegus sanguinea*, *Sorbus sibirica*; дақтарға төзімсіз - *Populus nigra*, *Salix viminalis*, *Crataegus sanguinea* және *Sorbus sibirica* болды.

Түйінді сөздер: Ақтөбе, ағаштар, бұталар, саңырауқұлақ аурулары, ақ ұнтақ ауруы, тат, дақ ауруы.

Аннотация. В статье исследованы болезни деревьев и кустарников, прирастающих в г.Актөбе. Выявлено, что сравнительно более устойчивы к мучнистой росе *Betula pendula*, *Populus nigra*, *Salix triandra* и *S.pentandra*, менее - *Caragana arborescens*, *Crataegus sanguinea*, *Populus tremula*, *Rosa glabrifolia*; к ржавчине более устойчивы - *Populus nigra*, *P. balsamifera*, менее - *Betula pendula*, *Caragana arborescens*, менее устойчивыми к пятнистостям оказались *Populus nigra*, *Salix viminalis*, *Crataegus sanguinea*, *Sorbus sibirica*.

Ключевые слова: Актөбе, деревья, кустарники, грибные болезни, мучнистая роса, ржавчина, пятнистость.

Annotation. The diseases of trees and shrubs growing in Aktobe were investigated in the article. It was found that *Betula pendula*, *Populus nigra*, *Salix triandra* and *S.pentandra* are comparatively more resistant to powdery mildew, than *Caragana arborescens*, *Crataegus sanguinea*, *Populus tremula*, *Rosa glabrifolia*, *Populus nigra*, *P. balsamifera* are more rust resistant, than *Betula pendula*, *Caragana arborescens*, *Populus nigra*, *Salix viminalis*, *Crataegus sanguinea*, *Sorbus sibirica* are less spotting resistant.

Key words: Aktobe, trees, shrubs, fungal diseases, powdery mildew, rust, spotting.

Кіріспе. XXI ғасыр басында адамзат ағаш өсімдіктерінің маңыздылығын мойындап, оны адамзаттың тұрақты дамуын қамтамасыз ететін экологиялық қауіпсіздік факторы ретінде қарастыра бастады [1]. Ағаш өсімдіктерінің маңызды функцияларын іске қосу өсірілген көшеттердің өсу қарқындылығына байланысты [2], ал ол өз кезегінде көптеген абиотикалық және биотикалық себептерге байланысты. Биотикалық факторлар ішінде басты рөлді кең таралған және мезо-, микроэволюциялар барысында өздерінің патогендік қасиеттерін

белсендендіріп келе жатқан ағаштар мен бұталардың ауру қоздырғыштары - саңырауқұлақтар алады [3, 4].

Әдебиеттерде келтірілген мәліметтер саңырауқұлақ ауруларының қаншалықты биологиялық және экономикалық зиян келтіретінін дәлелдейді. Эндотийлі рак ауруының эпифитотийлік дамуы [*Endothia parasitica* (Murr.) And. et And.] АҚШ – та каштан ағаштарының барлық түрлерінің қурауына әкелсе, Италияда адамдардың азық ретінде қолданып отырған егістік каштаны ағаштарының жемісінің 6 есе азаюына әкелген [5].

Оңтүстік Шығыс Азиядағы кофе ағаштарының жаппай тат (*Hemileia vastatrix* Berk, et Br.) ауруына шалдығуы оның өсірілуін тоқтатуға мәжбүр етіп және Бразилиядағы кофе өндірісіне қауіп төндірді [6].

Еуропада түтікті микоз (*Ceratocystis ulmi* (Buism.) Mог.) ауруынан ильм тұқымдарының жаппай қырылуы әлі күнге дейін өзекті мәселе болып отыр. XX ғасырдың 90-шы жылдарынан бастап жана, өте уытты саңырауқұлақтың бұл түрі жергілікті түрлердің өсуі мен еуропалық генетикалық ресурстарының сақталуына қауіп төндірді [7].

АҚШ-та веймут қарағайындағы (*Cronartium ribicola* Dietr.) көпіршікті тат кесірінен алынған ағаш шығыны жылына 3-4 млн. м³ болса, оңтүстік қарағай татынан (*Fusiform rust*) шығын 128 млн. АҚШ долларын құра [8].

XX ғасыр ортасында Б.Еуропада дотишицилы некроз (*Dothichiza populina* Sacc.) ауруына 1,5 млн. терек шалдықса, Югославияда осы аурудан орман тәлімбақтарындағы отырғызылған көшеттер жаппай қырылған [93, с. 89]. Халықаралық Комиссия мәліметтері бойынша бұл ағаш түрінің антракноз (*Marssonina brunnea* (Ell. Et Ev.) Magn.] ауруынан орта есеппен 16%, ал жеке клондарында 60% қырылған [9].

Ағаштарды әлсіретіп, олардың өсу қарқындылығын қарағаш пен еменнің микоздары, жапырақтардың патогендері (ақ ұнтақ, тат, антракноз, шютте) және дің мен бұтақтардың некрозды-жемір (шайырлы жемір ауруы, қарағайдың көпіршікті таты, қайың қабығының дотишиций некрозы) аурулары төмендетеді. Микопатогендер ағаштардың өсуі мен өсу қарқындылығына кері әсерін тигізеді. Мысалы, грек жаңғағының антракнозбен шалдыққан жағдайында түсім 30-60% төмендейді [10].

Ағаш өсімдіктерінің өсімін генетикалық-селекциялық негізде жүргізу қазіргі уақытта көп қолданылып келе жатыр [11]. Бұл мақсатта селекция мен генетиканың ролі [12].

Қазіргі заманда озық ғылыми зерттеулермен қатар биоалуантүрлілікті сақтау мен өсімдіктерді биозақымдану факторларынан сақтау мен қорғау міндеттері тұр. Сондықтан, ағаш өсімдіктерін патогендермен зақымдалу шегін төмендету басты міндеттерге жатады. Тұрақты түрлерді өсіру зиянды ағзалармен күресудің интегралды кешеніне кіретін

қорғанудың бір тәсілі. Басқаша айтқанда, өсу орнына төзімді жергілікті және интродукцияланған ағаш өсімдіктерін өсіру қажет [11, с. 159].

Ағаш өсімдіктерінің полиморфизмі мен оларға бейімделген саңырауқұлақ-консументтердің, ағаштар мен бұталардың онтогенетикалық дамуының ұзақтығы және ауа-райы жағдайына қарай өзгеріп отыратын ауру тудыратын популяциялар құрылымының өзгергіштігі патогенезді анықтауды қиындатады, сондықтан бұл жерде көпжылдық бақылау жұмыстары қажет. Бұл мақсатта эпифитотиялық процестер заңдылықтарын зерттеуге мүмкіндік беретін фитопатологиялық мониторинг пайдаланылады. Бұл тәсіл ағаш өсімдіктерінің тұрақтылық категориясы мен деңгейі туралы нақты деректер беріп, аурудан қорғанудың жедел әдістерін табуға мүмкіндік береді. Нақты деректердің тапшылығы мен әлсіз теориялық қамтамасыз етілуі бұл бағыттағы ғылымның дамуына кедергі келтіреді. Бұл мәселені шешу үшін зақымдау процесінің нақты заңдылықтарын анықтап, сол бағытта зерттеу жұмыстарын жүргізу қажет [13].

Өсімдіктердің тұрақтылығы тыңайтқыштар енгізуден, ауа мен топырақ ылғалдылығының өзгерісінен, температураның күрт өзгеруінен, сонымен қатар, өсімдіктердің жасына да байланысты өзгеріп отырады [14-16].

Зерттеу әдістемесі: Ақтөбе қаласының ағаш өсімдіктерінде кездесетін ауруларды анықтау мақсатында олардың нақты зақымдану белгілері жоқ, орташа көлемді жапырақтары 2016-2017 жж. қала көшелерінен жиналды. Жиналған материал Қ.Жұбанов атындағы Ақтөбе өңірлік мемлекеттік университетінің Биология кафедрасында лабораториялық жағдайда окулярмен, микроскоппен қарау арқылы анықталды. Патогенді саңырауқұлақтар анықтағыштар мен монографиялық жұмыстар көмегімен анықталды [17-25].

Зерттеу нәтижелері: Анықталған саңырауқұлақ ауруларының 3 түрі қарағаш (*Ulmus*), 2 түрі үйеңкі (*Acer*), 4 түрі терек (*Populus*), 2 түрі шаған (*Fraxinus*) туыстарында және бір-бірден *Salix*, *Rosa*, *Malus*, *Padus*, *Crataegus* туыстарында кездесті.

Қала ағаштарының ауруларын фитопатологиялық тұрғыда зерттеу жұмыстары онда зиянды микоздық аурулардың көбейіп келе жатқанын көрсетті [26]. Ақтөбе қаласында өсетін ағаш - бұта жапырақтарының зақымдалуын зерттегенде, оларда ақ ұнтақ, тат және әртүрлі дақтар туғызатын аурулардың жиі кездесетіндігі анықталды (сурет 11).

Ақ ұнтақ ағаш жапырақтарында жаздың бірінші жартысында пайда болып, өсімдіктің декоративтік қасиетін төмендетеді. Саңырауқұлақтың жазғы спораларының (конидиялар) түзілуінің басы – маусым айының II-III-ші декадасына келсе, жаппай түзілуі шілденің I-ші декадасына келеді. Аурудың дамуының жоғары деңгейі жазда ауаның орта тәуліктік температурасы +21-23°C көтерілгенде байқалады. Ауа-райының жағдайына қарай саңырауқұлақтың дамуы 40-46 күнге созылады. Ақ ұнтақ ауруын қала ағаштарында

саңырауқұлақтың бірнеше түрлері туғызады: шегіршінде - *Uncinula clandestina* Biv – Bern., үйеңкіде - *Sawadaea bicornis* = *U. bicornis*; талда - *Phyllactinia guttata*, шағанда - *Phyllactinia suffula* u *Unculina fraxinini*, теректе - *Uncinula adunca*.

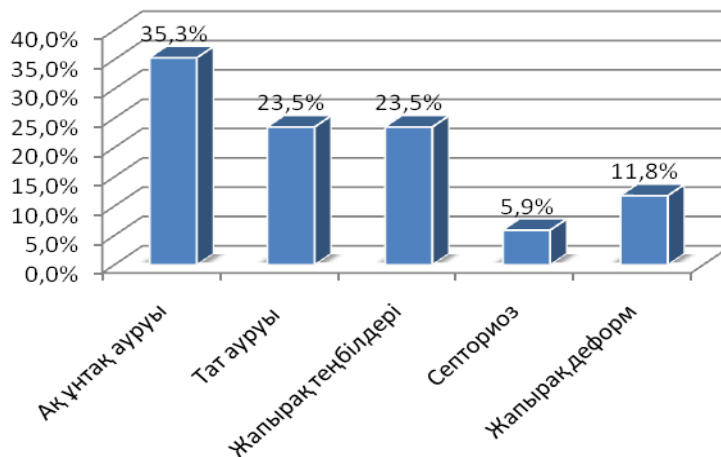

Сурет 11. Ақтөбе дендрофлорасында анықталған саңырауқұлақ аурулары

Тат саңырауқұлақтарының дамуы ылғалы мол, жылы жылдары қарқынды жүреді. Жазғы урениоспораларының жаппай дамуы жаздың екінші жартысында болады. Ақтөбе қаласының ағаштары мен бұталарында ауру туғызатын тат саңырауқұлақтарының келесідей түрлері кездесті: алмада – *Gymnosporangium tremelloides* Hartig., теректе - *Melampsora populina* Auct., итмұрында - *Phragmidium tuberculatum* J. Muehll.

Қала ағаштарында дақтық аурулардың бірнеше түрлері кездесті. Жапырақтағы дақтар жаз басында пайда болып, өсімдіктің вегетация кезеңінің соңына қарай аурудың дамуы күшейе түседі. Саңырауқұлақ спораларының түзілуіне ұзақ жауған жаңбыр, немесе таңғы шық көп септігін тигізеді. Көптеген саңырауқұлақ түрлерінің дамуына қолайлы ауа температурасы 13-20°C шамасында. Ағаштар көп зақымданған жағдайда жапырақтардың ерте түсуі байқалып, олардың қысқа төзімділік, қорғаныш және декоративтік қасиеттері төмендейді. Ақтөбе қаласы ағаштарында келесідей дақтық ауру түрлері анықталды. Олардың қоздырғыштары келесідей: шегіршінде *Mycosphaerella linicola* (*Septogloeum ulmicolum*) - жапырақтың қоңыр дағын қоздырады; үйеңкіде *Phyllostista negundinis* - өзгермелі дақтардың қоздырғышы; шағанда *Cercospora fraxini* - жапырақтың қоңыр дақтылығын туындатады; теректе *Gloeosporium tremulae* - жапырақтың сұр дақтылығын; мойылда *Polystigma rubrum* - жапырақтың қызыл дақтылығын туғызады.

Ағаштарды отырғызу кезінде әртүрлі ағаш түрлерінің бір ауру қоздырғыш түрімен және керісінше бір ағаш түрінің ауру қоздырғыштардың бірнеше түрлерімен зақымдалуы

мүмкін екенін естен шығармаған жөн. Мұндай түрлер бірге отырғызылған жағдайда ауруларын бір-біріне жұқтыруы әбден ықтимал. Сондықтан ондай өсімдіктерді бірге отырғызуға болмайды. Мысалы, кайың мен балқарағайды (екеуінде де *Melampsordium betulae* (Schum.) Artur - тат ауруының қоздырғышы), көктерек пен қарағайды (екеуінде де *Melampsora pinitorgua* (A.Br.) Rostrup тат аурун туғызады), терек пен талды (екеуінде де *Uncinula adunca* ақ ұнтақ ауруын тудырады) жақын отырғызуға болмайды.

Зерттеу нәтижелерін талқылау: Ақтөбе қаласы ағаштарының ауруларға көп шалдығу себептерінің бірі жасыл желектерді күтуге қойылатын талаптардың дұрыс орындалмауына байланысты. Аралас, әр жастағы ағаштар арасында патологиялық жүктеменің төмендеуі байқалған: бірдей жасты ағаштар арасында эпифитотия туындататын ауру қоздырғыштардың жеке түрлерінің басымдылық алуына жағдай туады [27]. Ағаш-бұталарды отырғызар алдында сол жерлердің топырақтық-климаттық жағдайларына бейім, онда кездесетін зиянды ауру түрлеріне берік, әрі төзімді өсімдік түрлері таңдалуы керек.

Ағаштар мен бұталарды зерттеу барысында олардың саңырауқұлақ ауруларына тұрақтылық деңгейінің әртүрлі екені анықталды. Ақ ұнтаққа салыстырмалы берік *Betula pendula*, *Populus nigra*, *Salix triandra* u *S.pentandra* болса, ауруға әлсіз – *Caragana arborescens*, *Crataegus sanguinea*, *Populus tremula*, *Rosa glabrifolia*; татқа салыстырмалы берік *Populus nigra*, *P. balsamifera*, әлсіздері – *Betula pendula*, *Caragana arborescens*, *Crataegus sanguinea*, *Sorbus sibirica*; дақтарға төзімсіз - *Populus nigra*, *Salix viminalis*, *Crataegus sanguinea* және *Sorbus sibirica* болды.

Тұжырым: Зерттеу жұмысында Ақтөбе қаласында өсетін ағаштар мен бұталардың фитопатологиялық күйі зерттеліп, ауру қоздырғыштары анықталды. Зерттеу нәтижесінде анықталған саңырауқұлақтардың объектілерде біркелкі емес таралғаны байқалды. Бақтар мен саябақтарда қаланың шетіне қарағанда саңырауқұлақ түрлерінің аз екендігі анықталды. Бұл қала ортасының әсері ұлғайған сайын жапырақтардағы ақ ұнтақ, тат ауруларын туғызатын түрлер санының азаюын көрсетті. Жапырақтарда дамиды саңырауқұлақ түрлерінің қала орталығына қарай азаю заңдылығы байқалды.

Пайдаланылған әдебиеттер тізімі

1. Сухих В.И. Информационно-инвентаризационные проблемы лесного фонда России в связи с экологизацией лесного хозяйства // Лесоведение. – 2003. – №1. – С. 3-15.
2. Купревич В.Ф. О происхождении и эволюции паразитизма у грибов // Советская Ботаника. – 1940. – № 5-6. – С. 272-287.
3. Дьяков Ю.Т. Эволюция паразитизма у грибов // Эволюция и систематика грибов. Теоретические и прикладные аспекты: сб. науч. тр. – Л.: Наука, 1984. – С. 37-46.

4. Минкевич И.И. География распространения и вредоносность болезней лесных пород: учебное пособие. – Л.: ЛТА, 1982. – 48 с.
5. Franke A., Bohnens J., Meier-Dinkel A., Wolf H. Ulmen-Generhaltung in Europa // Allgemeine Forstzeitschrift-Der Wald. – 1198. – №53. – P. 232-233.
6. Семенкова И.Г. Лесная фитопатология: учебник для вузов. – Изд. 2-е, перер. и доп. – М.: Экология, 1992. – 352 с.
7. Powers H.R., Kraus J.F. A Comparison of Fusiform Rust-Resistant Loblolly Pine Seed Sources // Southern Journal of Applied Forestry. – 1986. – №10(4). – P. 230-232.
8. Isebrands J.G., Richardson J. Trees for Society and the Environment, 1979 // Poplars and Willows. – 2014. – №16. – P. 449-450.
9. Котлярова Т.И. Физиолого-биохимический аспект вредоносности антракноза ореха грецкого // Организмы, популяции, экосистемы: матер. IV науч. конф. Майкопского гос. технол. ин-та. – Майкоп, 2000. – С. 43-44.
10. Родин С.А. Развитие лесной науки в рыночных условиях // Лесн. хоз-во России: начало третьего тысячелетия: сб. междунар. конф. – М.: ВНИИЛМ, 2003. – С. 112-121.
11. Кострикин В.А., Ирошников А.И. Генетика и селекция лесов будущего // Лесн. хоз-во России: начало третьего тысячелетия. – М.: ВНИИЛМ, 2003. – С. 159-176.
12. Горленко С.В. Устойчивость древесных интродуцентов к биотическим факторам. – Минск: Наука и техника, 1988. – 189 с.
13. Тарабрин В.П. Природа устойчивости растений к промышленным эксагалатам // Адаптация древесных растений к экстремальным условия среды: матер. междунар. конф. – Петрозаводск, 1984. – С. 90-97.
14. Бялобок С. Регулирование загрязнения атмосферы // В кн.: Загрязнение воздуха и жизнь растений: пер. с англ. / под ред. М. Трешоу. – Л.: Гидрометеиздат, 1988. – С. 500-531.
15. Якушина Э.И. Древесные растения в озеленении промышленных зон // Бюл. гл. бот. сада. – 1992. – Вып. 165. – С. 20-26.
16. Титов А.Ф., Таланова В.В., Казнина Н.М., Лайдинен Г.Ф. Устойчивость растений к тяжелым металлам. – Петрозаводск: КарНЦ РАН, 2007. – 172 с.
17. Хохряков М.К., Доброзракова Т.Л., Степанов К.М., Летова М.Ф. Определитель болезней растений. – СПб.: Лань, 2003. – 592 с.
18. Колемасова Н.Н., Ковалевская Н.В. Грибные болезни листьев деревьев и кустарников в садах и парках Санкт-Петербурга // Лесной вестник. – 2000. – №6. – С. 119-124.

19. Журавлёв И.И., Селиванова Т.Н., Черемисинов Н.А. Определитель грибных болезней деревьев и кустарников. – М.: Лесная промышленность, 1979. – 246 с.
20. Черемисинов М.А., Негруцкий С.Ф., Лешковцева И.И. Грибы и грибные болезни деревьев и кустарников. – М.: Лесная промышленность, 1970. – 392 с.
21. Шварцман С.Р. Грибные болезни древесных пород Казахстана и меры борьбы с ними. – Алма-Ата, 1950. – 99 с.
22. Рахимова Е.В., Нам Г.А., Ермакова Б.Д., Абиев С.А. и др. Краткий иллюстрированный определитель ржавчинных грибов Казахстана // Международный журнал экспериментального образования. – 2016. – №10(1). – С. 85-86.
23. Абиев С.А. Ржавчинные грибы злаковых растений Казахстана: автореф. ... док. биол. наук: 03.00.00. – Алматы, 1994. – 30 с.
24. Спанбаев А.Д. Грибные заболевания древесно-кустарниковых насаждений крупных городов Центрального Казахстана (Караганда, Астана): автореф. ...док. филол. (PhD) наук: 03.00.00. – Астана, 2010. – 30 с.
25. Оспанова А.К. Грибные заболевания древесно-кустарниковых насаждений промышленных городов Павлодарской области: автореф. ... канд. биол. наук: 03.00.00. – Астана, 2009. – 29 с.
26. Писарева Н.Ф. Микофлора Актюбинской области: автореф. ... канд. биол. наук: 03.00.00. – Алма-Ата, 1969. – 12 с.
27. Семенкова И.Г., Соколова Э.С. Фитопатология. – М.: Академия, 2003. – 480 с.

SRSTI 14.07.09

LABORATORY WORK AS A METHOD OF IMPROVING THE QUALITY OF TEACHING BIOLOGY

R.Z. BAYZHANOVA

Astana International University, Nur-Sultan, Kazakhstan

Аңдатпа. Бұл мақалада зертханалық әдістерді оқытудың сапасын жақсарту әдісі ретінде зертханалық әдістерді тиімді пайдалану стратегиясы және жаратылыстану ғылымында зертханалық жұмысты қолдану кезінде туындайтын проблемалар туралы баяндалады. Бұл жұмыстың мәні - мектеп тәжірибесінде биология сабақтарында зертханалық жұмысты қолданудың әдіснамалық аспектілерін анықтау. Мақаланың мақсаты биологиялық білім туралы білімді жетілдіру, студенттерге биологиялық объектілерді дербес тереңдетіп меңгеру дағдыларын үйрету, сондай-ақ осы білімді тәжірибеде қолдану болып табылады.

Түйінді сөздер: зертхана; зертханалық жұмыс, практикалық сабақтар, мектепте оқыту әдістері; бағытталған зерттеу әдістері.

Аннотация. В данной статье рассматривается использование лабораторных методов как метода повышения качества образования, кроме того, излагаются стратегии эффективного использования лабораторных методик и проблемы, возникающие при использовании лабораторных работ в преподавании естествознания. Суть данной работы заключается в определении методологических аспектов использования лабораторных работ на уроках биологии в школьной практике.

Целью статьи является совершенствование знаний о биологических знаниях, обучение студентов навыкам самостоятельного углубленного изучения биологических объектов, а также использованию полученных знаний на практике.

Ключевые слова: лаборатория; лабораторные работы, практические занятия, методы обучения в школе; методы направленного обследования.

Annotation. This article discusses the use of laboratory methods as a method of improving the quality of education, in addition, outlines strategies for the effective use of laboratory techniques and the problems that arise when using laboratory work in the teaching of natural science. The essence of this work is to determine the methodological aspects of the use of laboratory work in biology lessons in school practice.[1].

The purpose of the article is to improve knowledge of biological knowledge, teaching students the skills of self-depth study of biological objects, as well as the use of the knowledge gained in practice.

Key words: laboratory; laboratory work, practical work, teaching methods at school; directional survey methods.

Laboratory work is an organic part of the educational process. Their content is directly related to other types of school study experiment, teacher's demonstration experiments and home experimental tasks, problem solving with the use of observations and experiments. Laboratory work contributes to the implementation of communication theory and practice of the unity of thinkers and practical activities of students [1].

A laboratory work reveals to the students one of the basic methods of research in the natural sciences - the experimental method (observation, play and study of the phenomena and processes of measurement and processing of the results, conclusions). In this form of study, the role of experiment as a source of knowledge and the criterion of the truth of a theory is most fully clarified.

Laboratory work helps students form materialistic views on nature, beliefs in its knowability, in the presence of cause-and-effect relationships in nature (various properties of matter-matter, their structure, dependence of properties on structure are studied, connections between phenomena are examined, functional dependencies between biological organisms) [2].

Scientific information is acquired by students in the process of laboratory work with the participation of a large number of different analyzers. Synthesis of indicators of various analyzers clarifies perception, accelerates the processes of formation of scientific concepts. Analyzers

themselves are being improved, especially the skin motor. All this ultimately contributes to the development of students' thinking.

Laboratory work contributes to a deeper understanding of the nature of the phenomena and processes being studied. Laboratory work on the content are divided into the following types: familiarizing students with the facts, properties of substances (the presence of the plant cell structure - botany), the study of phenomena and processes (plant respiration - botany), checking patterns (dependence of plant development on light, temperature, nutrient composition - botany), the principle of operation and characteristics of the device and technical installations - assembly of the microscope).[3].

Thus, the order of society and the humanistic theory of education characterize the development of research skills in the process of teaching biology as an important task of modern education N.M. Verzilin notes that the skills associated with biological knowledge are determined by special concepts. The author has proposed the following classification into groups: morphological skills - the definition of the form of organs; systematic skills - comparison and definition of plants and animals; anatomical skills - working with a magnifying glass, microscope, preparation of drugs; physiological skills - observation of life processes, setting up an experiment. Thus, the author identifies for each course of biology naturalistic skills associated with concepts that have a certain character.[4].[5].

In this regard, the issue of the scientific validity and experimental confirmation of the feasibility of using a laboratory workshop with the aim of improving the quality of student learning becomes relevant.

This work was carried out by me in the 2018-2019 school year in the "Secondary school № 45 "" of the city of Nur-Sultan. The study involved two classes: an experimental class (EC) - 7 "c", consisting of 21 students and a control class (CC) - 7 "b", consisting of 19 students. As part of the research, the following criteria were measured: (cognitive, operational, and motivational) and parameters for evaluating the effectiveness of training in the conditions provided. The cognitive (knowledge) criterion was determined with the help of testing, the operational one was determined with the successful implementation of practical calculations, and the motivational one with the help of questioning.

The results obtained should be systematized in order to identify levels of academic performance, practical skills and motivation to teach students.

The results were ordered into a five-point scale of 3 levels (I , II , III) and the dynamics of their change was tracked.

The control class (CC) performed laboratory work in the traditional way. When carrying out laboratory work with the traditional method of ready-made instructions, a low level of cognitive

activity was observed. Indeed, in fact, the instruction for carrying out laboratory work is an algorithm that will necessarily lead the performer to the final result, provided that each element is executed correctly. This lesson begins with an introductory conversation, during which the topic, purpose, and content of the work are determined: the teacher gives the students assignments (usually assignments are given in writing, on cards, one assignment on the student desk). At the end of the lesson the results of the work are discussed, conclusions are made. Thus, the traditional method considers a combination of dogmatic and explanatory types of training. "There are numerous evidences of this," writes N.N.Skatkin, - the type of educational process that dominates in our country, contributed to and largely continues to contribute to the preparation of passive performers. This type of training has come into sharp contradiction with the needs of social development." [6].

During the ascertaining stage of the study, it was revealed that 86% of the students coped with the testing, of which only 34% of the students scored 100-80 points, respectively, more than half showed a low level of knowledge. The practical part of the task could not be completed by 18% of students from the total number of students. In addition, I would like to note that at the recital stage, 20% of the students had a low level of motivation. At the same time, the results of the study during the school year, the performance in the control class (CC) remained at the same level, with minor positive changes. Estimates for laboratory work are taken into account in the final assessment of the performance of students in the traditional biology teaching system (9-11 grades), when learning the updated training system (grades 5-8), the evaluation of laboratory work in biology and natural science is not provided, which is the lack motivating factors in students in carrying out laboratory work.

Laboratory lessons do not have a search character, since laboratory lessons of an illustrative plan prevail in school practice. A study conducted during the ascertaining phase revealed a number of problems and shortcomings of traditional laboratory work. According to the results, it is clear that students in the control class (CC) showed an average level of performance. This was especially evident when measuring the motivational criterion. The disadvantages of this type of training include: relatively high activity of a teacher and low activity of students; the complexity of managing the cognitive process in the learning process.

It is known that learning is a two-way process. This is the unity of teaching and learning. Human development occurs as a result of our own activities, and, therefore, is the basis of learning. The main role of the teacher is not so much in providing the student with new information so that he can successfully conduct the experiment, but in the proper organization of the educational process and in managing the cognitive activity of the student.

Despite the transformations in the field of biological education, the student's out-of-school activity weakens, which undoubtedly leads to a decrease in the level of education, and the methods and means of developing research skills that take into account modern demand are not reflected in the methodology of teaching biology .

Therefore, in order to activate the cognitive activity of students in the next stage, the Experimental class (EC) did the same work as the control class (CC), but they were given homework, followed by collective discussion in the class, it was proposed to independently develop the stages of laboratory work, the algorithm of the work, to determine the purpose of the laboratory work, to make tasks with handouts, with measures to ensure compliance with safety regulations, with detailed instructions you with sources of electric current, heaters, glassware and so on, will get acquainted with various biological objects and their properties with varieties.

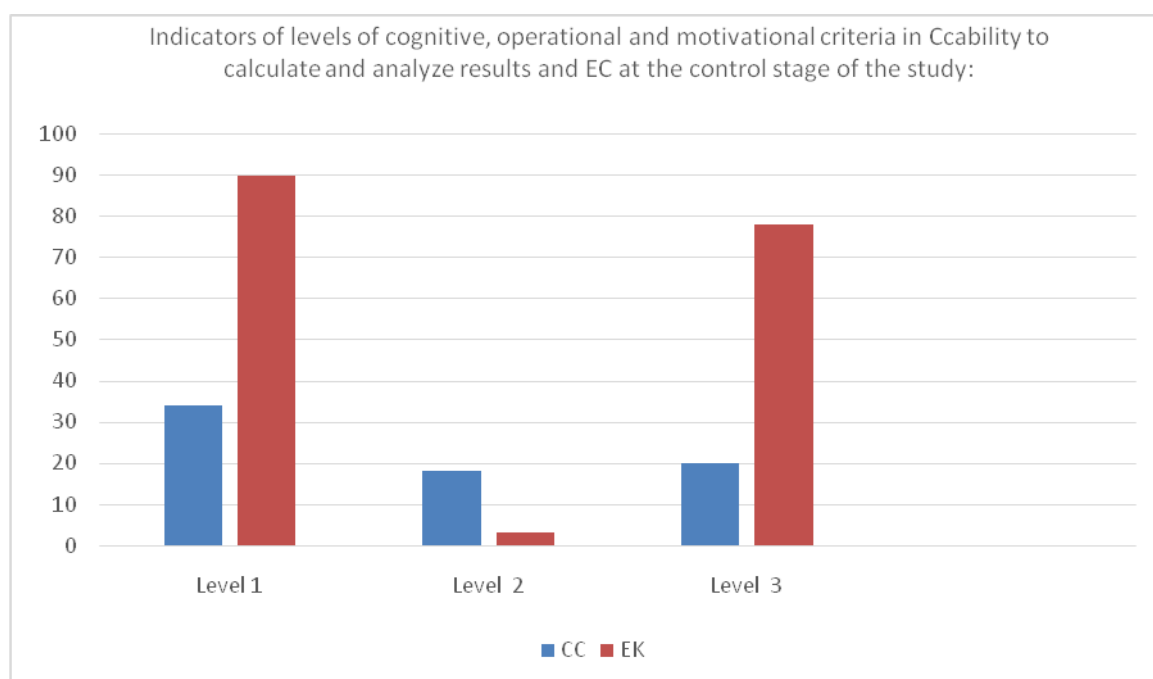

Figure 1.

The results of the diagnostic work at the control stage of the study showed that the experimental class (EC) value of high-level criterion indicators exceed the value of low and medium levels. Such dynamics can be traced by all criteria. For example, the survey showed that the majority of students in the experimental class (EC) have a positive attitude towards independent work - 78%. Only one student (3%) in the classroom did not cope with the practical task. Analysis of the research showed that students improved the quality of knowledge on the topic under consideration, the number of students who received an unsatisfactory grade decreased by 5%, a positive rating by 23%. The number of students who did not cope with the task decreased by

10%. There was also a sharp increase in student motivation and activity. A positive attitude towards self-study and laboratory work has increased 5 times.

According to the results of the study in the experimental class (EC) during the school year, as students gain experience for laboratory work, the level of cognitive activity of students increased: devices, materials and other equipment are selected from the available classroom (for example, microscopes with the necessary magnification, independently prepare preparations for studying under a microscope). Students independently make measurements and calculations, process them, which corresponds to the research principle of learning. In addition, the trainees independently put forward a hypothesis and look for its confirmation with the technical means and materials provided to them.

On the basis of many years of experience, I consider the sketching of the objects studied as a necessary element of learning. The ability to correctly draw an object constitutes the method of scientific research and at the same time reflects the degree of assimilation of the material. Therefore, this aspect is a priority in the analysis of the results of learning the material. Children's research skills mature in learning activities that are analogous to research activities; creative abilities do not replace the knowledge and skills of students, but they guarantee their acquisition, consolidation and use in practice.[7].

Formation of students' skills in biology lessons, increasing the requirements for preparing students means developing students' stable knowledge, expanding the scientific outlook. Now the main task of education is becoming its focus on acquiring its own valuable experience. When conducting a study of the dynamics of the level of development of research abilities in students of 7th grade.

Some authors distinguish the operational component of students' research activity during laboratory work, which includes 3 groups of coordinated skills that make up the structure of research activities: special, intellectual, subject (biological). These include the ability to establish connections of the phenomenon under study with others, the ability to explain, the ability to draw practical conclusions, the ability to analyze, compare, summarize, identify cause-effect relationships and so on. During the study, the quality of laboratory work was checked on the basis of the teacher's observations on the educational work of each student.

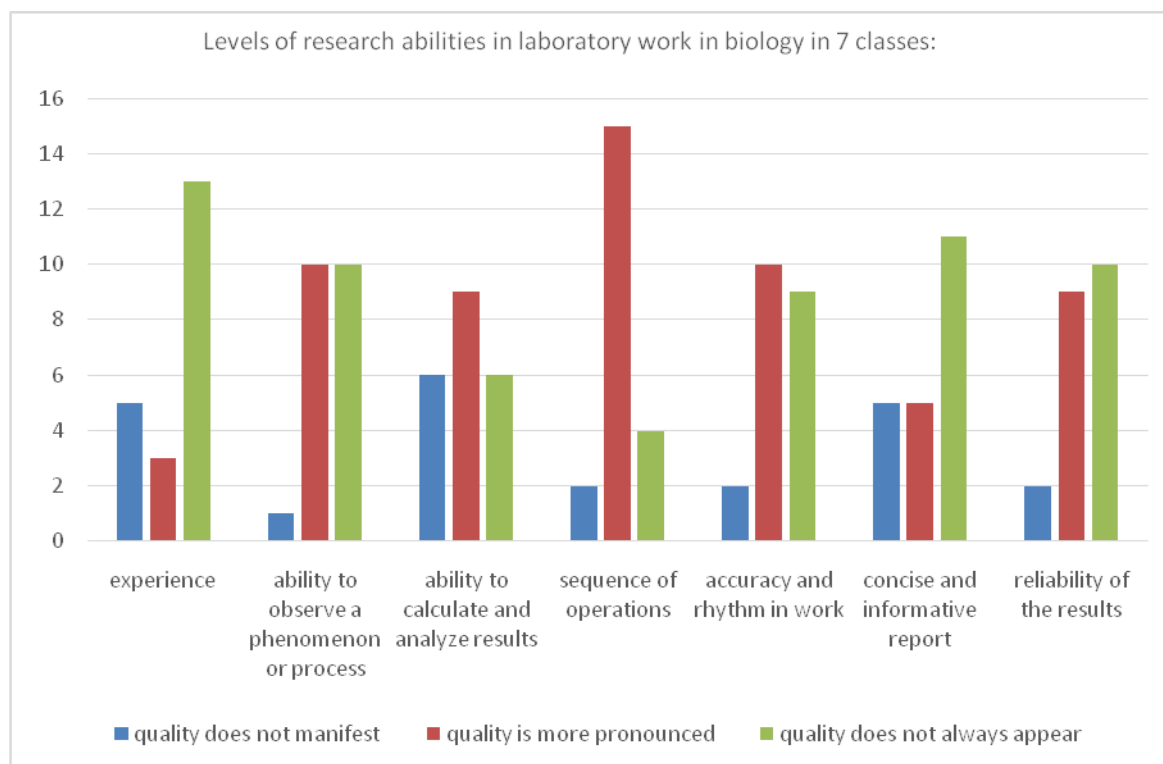

Figure 2

According to the analysis of the research results (Fig.2), the increase in the level of academic performance and the quality of knowledge among pupils of 7th grade in biology during laboratory work in the 2018-2019 academic year there is an improvement in the quality of education in comparison with the same period of the last academic year (from 52.3% to 68%). High achievement results were achieved as a result of the use of effective technologies in teaching biology, creating conditions for increasing motivation.

For the development of cognitive competence in biology lessons, after studying algorithms in standard circumstances, students on the basis of recommended predetermined algorithms are invited to solve a creative problem or propose a new, unusual solution to the problem.

It is the understanding of the internal structural organization that should form a non-standard thinking, different from a narrow circle of ideas. Updating, scientific equipment of the content of educational material in recent times is also carried out at the expense of electives on the subject of biology, whose task is to in-depth consideration of individual issues and problems, updating interdisciplinary connections, familiarizing students with research activities, developing interests, aptitudes, abilities of schoolchildren, their creative potential.[8].

The theoretical analysis of the problem showed that:

1. Laboratory work is a necessary and necessary element in the study of the course of Biology;
2. Laboratory work allows to consolidate theoretical material and improve practical skills;

3. Laboratory work contributes to the development of educational skills: analyze, compare, compare, evaluate, make conclusions, express their own opinions and justify it, collapse information, present the results of work in various forms / conclusions, theses, logic circuits, tables.

References

1. Arustamov E.A. Nature management: -M.: Publishing House "Dashkov and K". - 284 p.
2. Deryabo S.D., Yasvin V.A. Ecological pedagogy and psychology. - Rostov-on-Don: Publishing House "Phoenix", 1996. -302 p.
3. Konstantinov V.M., Chelidze Yu.B. Ecological bases of environmental management: Proc. manual for student institutions n— prof. education. - MM.: Publishing Center "Academy", 2001.
4. Programs for secondary schools, gymnasiums, lyceums. Biology. 5-11 cells -2 ed., Processing and add. - M.: Drofa, 2001.-458 p.
5. Semushina L.G. Yaroshenko N.G. The content and technology of education in specialized secondary schools: Textbook. Manual for teachers of institutions of open source vocational education. - M.: Mastery, 2001.-215 p.
6. I. N. Ponomareva, O. G. Rogovaya, V. P. Solomin. Biology teaching methods - M.: Academy, 2012. - 368 p.
7. I.N. Ponomareva, V. P. Solomin, G. D. Sidelnikov. General methods of teaching biology - M.: Academy, 2017. - 280 p

ҒТАМР 316.24.00

БИОЛОГИЯ САБАҚТАРЫНДА АҚПАРАТТЫҚ ТЕХНОЛОГИЯЛАРДЫ ҚОЛДАНУДЫҢ ТИІМДІЛІГІ

СЫРЫМБЕТОВ С.Т.

*Қ.Жұбанов атындағы Ақтөбе өңірлік мемлекеттік университеті, Ақтөбе қаласы,
Қазақстан*

Аннотация. В статье рассматриваются методики использования информационных технологий на уроках биологии. Использование информационных технологий на уроках биологии, дает возможность продемонстрировать разнообразие материалов, эффективное тестирование на основе знаний, формы организации работы и мультимедийные модели, чтобы сформировать полную картину биологического процесса в умах студентов. В этой статье отмечается, „ необходимость уметь грамотно использовать компьютерные и телекоммуникационные инструменты и что они могут иметь огромное количество визуальной информации, которая представляет интерес для учащихся по предмету. Использование информационных технологии на лабораторных занятиях дает возможность показывать микропрепараты на экране и знакомят с

особенностями структуры ткани В статье приведены примеры использования мультимедийных презентации на занятиях биологии, которые дадут возможность представить учебный материал в качестве опорной схемы и сохранить информацию в ассоциативной памяти студентов.

Ключевые слова: информационная технология, учебный процесс, мультимедия, презентация, моделирование, компьютерная технология, педагогическая технология, компьютер, интернет.

Abstract: The article discusses the methods of using information technology in biology classes. The use of information technology in biology classes makes it possible to demonstrate a variety of materials, effective testing based on knowledge, the organization of work and multimedia models to form a complete picture of the biological process in the minds of students. This article notes, the need to be able to correctly use computer and telecommunication tools and that they can have a huge amount of visual information that is of interest to students in the subject. The use of information technology in laboratory classes makes it possible to show micropreparations on the screen and introduces the structure of the tissue. The article provides examples of the use of multimedia presentations in biology classes, which will make it possible to present educational material as a reference scheme and store information in students' associative memory.

Key words: information technology, educational process, multimedia, presentation, modeling, computer technology, pedagogical technology, computer, Internet.

Аннотация: Мақалада биология сабақтарында қолданылатын әр түрлі ақпараттық технологияларды қолдану әдістемелерін ұсынады. Ақпараттық технологиялардың артықшылықтарын көрсете отырып, алуан түрлі материалды нақты көрсету, білімді тиімді тестілеу, жұмысты ұйымдастыру формаларының және мультимедиялық модельдер студенттердің санасында биологиялық процестің толық бейнесін қалыптастыруға мүмкіншілігін көруге болады. Мақалада компьютерлік және телекоммуникациялық құралдарын сауатты қолдана білу қажеттілігін және олардың студенттерде пәнге қызығушылық тудыратыны сөзсіз және кең көлемде көрнекі мәліметтерге ие болуға мүмкіншілігі бар екенін көруге болады. Ақпараттық технологияны қолдана отырып, зертханалық сабақтарда экранда микропрепараттар суреттерін көрсетуге және ұлпалар құрылымның ерекшеліктерімен танысуға мүмкіншілік алатынын көреміз. Автор сабақтарда қолданылатын мультимедиялық презентациялар оқу материалын тірек суреттердің бейнесі ретінде ұсынуға мүмкіндік беретіндігін және студенттердің жадында ассоциативті түрде де ақпаратты сақтауға қолайлы екенін көреміз.

Түйінді сөздер: ақпараттық технология, оқу үрдісі, мультимедия, презентация, модельдеу, компьютерлік технология, педагогикалық технология, компьютер, интернет.

Қазіргі кезде оқу үрдісіндегі басты талап, оқу үрдісінің субъектілерінде өзіндік іс әрекетін қалыптастыру себебі, қазір қоғам жоғары білімді, шығармашылық табысты мамандарды қажет етеді яғни, бәсекеге қабілетті тұлға қалыптастыру үшін педагогика алдында үлкен белестер тұр.

Оқу үрдісінде ақпараттық технологияларды қолдану, оқытушыға өздерінің педагогикалық ойларын іске асыруға үлкен мүмкіншілік береді және студенттер өзбетімен білім траекториясын таңдауға мүмкіншілік алады, олар тақырыптардың реттілігі, машықтануға арналған тапсырмалар жүйесімен, өзін-өзі бақылау тапсырмаларын таңдауға мүмкіншілігі алады.

Дәстүрлі оқыту құралдарынан ақпараттық технологиялардың айырмашылығы студентке дайын, қатаң түрде іріктелген, дұрыс ұйымдастырылған білімді көп мөлшерде бере ғана қоймай, сонымен қатар студенттердің интеллектуалды, шығармашылық қабілеттерін, жаңа білім алуға және түрлі ақпарат көздерімен жұмыс жасай білуіне мүмкіндік береді [1].

Дәстүрлі оқыту әдістерімен салыстырғанда ақпараттық технологиялардың артықшылықтары алуан түрлі мысалы, материалды нақты көрсету, білімді тиімді тестілеу, жұмысты ұйымдастыру формаларының және мультимедиялық модельдер студенттердің санасында биологиялық процестің толық бейнесін қалыптастыруға мүмкіндік береді. Оқу материалдарын мультимедиялық презентация түрінде ұсыну оқыту уақытын қысқартады.

Оқу үрдісінде жаңа қолданып жүрген әртүрлі информациялық технологиялардың мәні зор. Адам қоршаған орта мәліметтерінің сексен пайызын көру анализаторы арқылы алынған ақпаратты талдау арқылы алады, сондықтан экрандағы ақпаратты іріктеуге және ұйымдастыруға ерекше назар аудару керек, ол феноменнің немесе зерттелетін объектінің мәнін анық көрсетеді.

Адамзаттың дамуының негізі – ол білімге мұқтаждылығы, сол себепті студенттің білімге мұқтаждылығын ұстаз тарапынан әрқашан қолдаушылық қажет етеді.

Қазіргі кездің талабы ол оқу үрдісінің әртүрлі сатысында компьютерлік және телекоммуникациялық құралдарын сауатты қолдана білу қажет. Ақпараттық технологиялар интерактивті қолдану студенттердің білімін және дағдыларын жүйелеуге ғана емес, зерттелетін тақырыптың маңызды мәселелеріне де назар аударуға мүмкіндік береді.

Биология сабақтарында компьютерлік және телекоммуникациялық құралдарын сауатты қолдана білу, студенттерде пәнге қызығушылық тудыратыны сөзсіз және кең көлемде көрнекі мәліметтерге ие болуға мүмкіншілік береді. Аталып отырған құбылыстың бір көрінісі ретінде дәріс сабақтарында дәріс-презентациясын атап өтуге болады. Мысалы, дәріс-презентациясын қолдану кезінде оқу материалының схемалар жиынтығын, кестелер мен видео материалдарын түсіну үшін компьютер және телекоммуникациялық құралдардың ыңғайлы мүмкіншіліктерін қолдануға болады. Дәріс-презентациясы қолдану кезінде PowerPoint сияқты бағдарламалық құралдар пайдаланылады. Бұл компьютерлік құралдардың тиімділігі, оларды жеке компьютерге кез келген мұғалім жасай алады және презентация жасау құралдарын меңгеруге жұмсалатын уақыты аз уақытты талап етеді [3].

Оқу үрдісінде информациялық технологияларды қолдану келесі дидактикалық мақсаттарға жетуге көмектеседі:

- жинақталған білімді жүйелеу,

- жаңа ақпараттық технологиялардың көмегімен өзіндік жұмыс дағдысын қалыптастыру,

- жалпы биологияны оқытуға ынталандыруды қалыптастыру,

-студенттерге оқу материалдары бойынша өзіндік жұмысында оқу-әдістемелік көмек көрсету,

-ақпарат көздерін іздеуде және пайдалануда ,студенттерде көптеген пайдалы жалпы білім алу дағдыларын қалыптастыру.

Компьютерлік құралдардың тиімділігі оқыту материалын алгоритмдік түрде кешенді құрылымдық ақпараттармен толтырылған суреттердің бейнесі ретінде ұсынуға мүмкіндік береді.Оқу материалын мультимедиялық презентация түрінде көрсету,оқу уақытын қысқартады, қосымша материалдарды, эксперименттерді, суреттерді, графиканы бейнелеу нақты көрсетуге мүмкіндік береді.

Тәжірибелерді модельдеуде плакаттар және тақта мүмкіншілігі төмен, ал ақпараттық технологияның ерекшелігі тәжірибелерді модельдеуге мүмкіндік береді.

Мультимедиялық құралдарды қолдану арқылы проблемалық оқыту тәсілдерін қолдануға да мүмкіншілік аламыз, мысалы, құстар класы тақырыбымен танысу кезінде, құстардың ұшу механизмін түсіндіруде және ұшуға бейімделу туралы сұрақтарды студенттер салыстырмалы бағыттағы кестелерді пайдалану арқылы, құстар мен бауырыменжорғалаушылардың ұқсастықтары мен айырмашылықтарын анықтауға мүмкіндік алады, тапсырмаларды орындау кезінде үлгере алмай қалған жағдайда, кестені қайта қарауға ,қайта оралуға мүмкіндік алады.

Осылайша, оқу үрдісінде компьютер оқу объектісі бола алады және оқу құралы, оқыту, дамыту және диагностикалау құралы да болуы мүмкін, яғни оқу үрдісінде компьютерлік технологияның келесі мүмкіндіктері бар:

біріншіден,білім мен дағдыларды игеруде компьютерлік технологиялардың мүмкіндіктері мол, екіншіден,компьютерлік технологиялар білім беру үрдісін ұйымдастырудың тиімділігін арттырудың қуатты құралы болып табылады.

Қазіргі кезде ғылыми басылымдарда ақпараттық технологияларды қолдану нәтижесінде білім сапасының арту динамикасы атап көрсетілуде.

Оқу үрдісінде информациялық технологияларды қолдану нәтижесінде келесі мақсаттарға қол жеткізіледі:

- білім беру мақсаттарында қолданылатын ақпараттық технологиялар компьютерлік сауаттылықты қалыптастырады;

- өз бетінше жұмыс істеу дағдылары, ақпаратты өзбетімен өңдеуге үйрену; өзін-өзі бақылауды жүзеге асыру, оқу үрдісінің нәтижелерін бақылау; ақпаратпен жұмыс істеу

дағдыларын дамыту; күрделі жағдайларда нақты шешім қабылдау дағдыларын дамыту мүмкіншіліктері пайда болады.

- қазіргі заманғы компьютерлік графиканың құралдары арқылы зерттелетін объектілер мен үрдістер модельдерін жасау мүмкіншілігін алады;

- графикалық редакторларды қолдану дағдыларын қалыптастыруға мүмкіндік береді.

Биологияны оқытуда ақпараттық технологияларды қолдану бірқатар елеулі ерекшелігі бар, ақпараттық технологиялар пәндер өтілуі кезінде, студенттердің көлемді материалдарды тез қабылдап және оларды өңдеу қажеттілігін қамтамасыз етеді (статикалық сызбалар, суреттер).

Мысалы, дәріс-презентациясын дайындау, мақсаттар мен міндеттерді анықтаудан басталады, себебі, дәріс-презентацияда жүзеге асырылатын педагогикалық оқыту әдісі айқындалған мақсаттар мен міндеттерге байланысты [4].

Дәріс-презентациясын жүзеге асыруда, оның төрт педагогикалық моделі бар, ол оқытушы мен студенттің рөліне, интерактивтік және ақпараттық құрылым дәрежесіне байланысты. Аталған модельдердің тек екі моделі дәріс-презентациясын өткізуге қолайлы болып есептеледі, дәріске арналған иллюстрациялық материалдарды дайындау үшін пайдаланылатын сызықты модель және өздігінен жұмыс үшін материалдарда іске асырылған сызықты емес модель белгілі..

Мультимедиялық презентацияны қолданудың мүмкіндіктері оқытушымен шектелмейді. Студенттер практикалық жұмыс және студенттердің өз бетімен орындайтын жұмыстары үшін пайдаланылуы мүмкін.

Ақпараттық технологияны пайдалана отырып, белгілі бір тақырып бойынша студенттерді тестілеу жеке және топтық жұмысында қолданылуы мүмкін. Тесттерді тек оқытушы ғана емес, сонымен бірге студенттер өздері де жасай алады.

Мультимедиялық технологияны қолданудың артықшылықтарының бірі - компьютермен жұмыс істеу қызығушылығы білім берудің сапасын жақсартады. Компьютерлерді биология сабақтарында қолдану студенттердің белсенді және мазмұнды жұмысын ұйымдастырудың жаңа әдісі болуы мүмкін.

Биология сыныптарында АТ-ны пайдалану оқытушының және студенттің қызметін жандандыруға мүмкіндік береді; биологиялық объектілердің маңызды аспектілерін көрсетеді, визуализация принципін іске асыру; зерттелетін отырған биологиялық объектілердің сипаттамалары мен табиғат құбылыстарының маңыздылығын (білім беру мақсаттары мен міндеттері тұрғысынан) көрсету.

Биологиялық материалдарды ұсынудың ең тиімді формалары интерактивті тақталарды қолдану арқылы мультимедиялық презентацияларды пайдалану. Мультимедиялық презентациялар оқу материалын тірек суреттердің бейнесі ретінде ұсынуға мүмкіндік береді және студенттердің жадында ассоциативті түрде де ақпаратты сақтауға мүмкіндік береді. Қазіргі кезде оқу үрдісінде интернетті кеңінен енгізу басталды. Алдын ала дайындалған сценарийлер болмаса, Интернетке кіру тиімсіз болады [2].

Ақпараттық технологияны қолдану арқылы түбегейлі жаңа ақпаратты табуға мүмкіншілік туындайды және оларды белгілі ақпаратпен салыстыруға, яғни проблемалық ситуация мүмкіншілігі пайда болады. Мысалы, генетика пәні бойынша «Клондау» тақырыбында, студенттер алдында клондау саласындағы соңғы жетістіктер туралы ақпаратты табу міндетін қою, түрлі ғалымдардың клондау мәселесіне қатысты пікірлерін анықтау арқылы және осы мәселені талқылау кезінде қиындық туындайды, адам клонын құру мәселесі жөніндегі ғалымдардың көзқарастары бір-біріне қарама қайшы, осы мәселені талқылау кезінде проблемалық оқыту тәсілдерін қолдануға мүмкіншілік туындайды. Студенттер жиналған материалды мультимедиялық презентациялар түрінде ұйымдастыра алады. Ақпараттық ресурстар білім беру мақсаттарын шешу үшін өте қажет екенін көруге болады.

Биология курсы оқыту барысында компьютерлік оқыту бағдарламалары табысты қолданылуы мүмкін. Компьютерлік оқыту бағдарламалары пайдалану кезінде ақпарат ыңғайлы және ықшамды түрде ұсынылады, мысалы: қорек тізбектерінің схемаларын көрсету кезінде, визуалды модельдеу үшін, түрлі биологиялық процестерді модельдеу және болжау үшін ыңғайлы қолданылады.

Ақпараттық технологияны зертханалық сабақтарда қолдану арқылы экранда микропрепараттар суреттерін көрсетуге және ұлпалар құрылымның ерекшеліктерін көрсетуге болады.

Ақпараттық технологияларды пайдалану оқыту үрдістерін тиімді және қарқынды жасауға мүмкіндік береді.

Білім берудің жаңа ақпараттық технологиясы туралы келесі жағдайда айтуға болады, егер де ол:

- педагогикалық технологияның негізгі қағидаларын қанағаттандыратын болса (алдын ала жобалау, репродукция, мақсатты қалыптастыру, тұтастық);
- дидактикада теориялық немесе практикалық жүзінде шешілмеген мәселелерді шешетін болса;
- ақпаратты дайындау және оқыту құралы болып компьютер есептелсе.

Пайдаланылған әдебиеттер тізімі

1. Полат Е.С. “Новые педагогические и информационные технологии в системе образования”. – М., Издательский центр “Академия”, 2005 г. – 272 с.
2. Апатова Н.В. «Информационные технологии в школьном образовании». – М., изд-во РАО, 2004 г. -228с.
3. Беспалько В.П. «Программированное обучение: Дидактические основы». - М «Высшая школа», 2010. - 95с.
4. Захарова И.Г. «Информационные технологии в образовании». – М., Издательский центр «Академия», 2005 г. - 192 с.

ҒТАМР 639.112.2.574.13

МӘРТӨК АУДАНЫНДАҒЫ ҚОЯНТӘРІЗДІЛЕР ОТРЯДЫНЫҢ БИОАЛУАНДЫЛЫҒЫ ЖӘНЕ БИОЛОГИЯЛЫҚ ЕРЕКШЕЛІКТЕРІ

С.Т. СЫРЫМБЕТОВ

*Қ.Жұбанов атындағы Ақтөбе өңірлік мемлекеттік университеті, Қазақстан,
Ақтөбе қаласы,*

Аннотация: В данной статье рассмотрены вопросы биоразнообразия представителей отряда зайцеобразных класса млекопитающих, обитающих в Актыбинской области, их положение в природе и практическое значение. В статье также рассматриваются общее состояние животного мира в области, защита от влияния пагубных действия антропогенных факторов, экологического кризиса и браконьеров.

В данной статье также рассматриваются вопросы воздействия техногенных факторов, а также увеличения количества земель, отводимых под производственные и жилые объекты в Казахстане, природные явления, такие как засуха, суровые зимние условия, распространение инфекционных заболеваний, оказывают негативное влияние на биоразнообразие и видовой состав фауны. В Казахстане существуют различные виды позвоночных, в том числе и млекопитающие которые из года в год заносятся в Красную книгу Республики Казахстан.

Ключевые слова: фауна, отряд, зайцеобразные, млекопитающиеся, ареал, экология, тұқымдасы, түрі, түлеу, антропогендік фактор.

Abstract: This article discusses the biodiversity of representatives of the detachable group of mammals living in the Aktobe region, their position in nature and practical significance. The article also considers the general state of the animal world in the region, protection from the influence of the detrimental effects of anthropogenic factors, the environmental crisis and poachers.

This article also addresses the impact of technological factors, as well as increasing the amount of land allocated for industrial and residential facilities in Kazakhstan, natural phenomena such as drought, harsh winter conditions, the spread of infectious diseases, have a negative impact on biodiversity and fauna species composition. There are various

types of vertebrates in Kazakhstan, including mammals that are recorded from year to year in the Red Book of the Republic of Kazakhstan.

Key words: fauna, detachment, noyantәrizd_ler, area, ecology, tmdasy, түгі, түлеу, anthropogenic factor.

Аннотация: мақалада Ақтөбе аймағында кездесетін сүтқоректілер класының қоянтәрізділер отряды өкілдерінің биоалуандылығы, олардың қазіргі жағдайы, табиғатта алатын орны және практикалық маңызыдылығы көрсетілген. Мақалада жануарлар әлемінің қазіргі кездегі жалпы жағдайы, антропогендік факторлардың, экологиялық дағдарыстың, браконьерлердің әрекеттерінен қорғау мәселелері қарастырылған.

Мақалада Қазақстанда өндіріс пен тұрмыс нысандарына берілетін жерлер көлемі өсуі нәтижесінде және техногенді факторлардан басқа да, құрғақшылық, қатал қыс, жұқпалы аурулардың таралуы сияқты табиғи құбылыстар да жануарлар әлемінің биоалуандылығына, түрлік құрамына теріс әсері көрсетілген. Қазақстан аумағында омыртқалы жануарлар түрлері, оның ішінде: сүтқоректілердің сирек кездесетін түрлері жылдан жылға Қазақстан Республикасының Қызыл кітабына енгізілуі аталып отыр.

Түйінді сөздер: фауна, отряд, қоянтәрізділер, сүтқоректілер, ареал, экология, тұқымдасы, түрі, түлеу, антропогендік фактор.

Қазақстан Республикасының 2050 жылға дейінгі даму Стратегиясы жарияланды, бұл бағдарлама бойынша Қазақстан 2050 жылға дейін мөлдір суы, таза ауасы бар жасыл және таза елге айналуы керек және Қазақстан Республикасы аймағындағы жануарлар әлемінің жалпы жай-күйі, қорғау мәселелері қарастырылған. Қазақстан Республикасында жануарлар әлемін қорғау көптеген мәселелермен, соның ішінде адамдардың іс-әрекетімен байланысты.

Қазіргі кезде табиғатта мекен ететін жануарлар әлемінің түрлеріне антропогендік факторлардың, экологиялық дағдарыстың, браконьерлердің әрекеттерінің нәтижесінде олардың азаюы байқалуда [1].

Қазақстан аумағында 835 омыртқалы жануарлар түрлері, оның ішінде: сүтқоректілер – 178, сүтқоректілердің 140 (78,6%) қорғалатынын, ал 22 түрі Қазақстан Республикасының Қызыл кітабына енгізілген.

Қазақстан фаунасындағы алуантүрлілік географиялық жағдайға және фаунаның күрделі ландшафтық қалыптасу жолдарына байланысты.

Қазіргі кезде табиғатта маңызды мәселелердің бірі жануарлардың мекендеу аймағының тарылуы. Көптеген жануарлардың мекендеу ареалы шектеулі, егер бұл телімді адамдар игерсе, онда берілген түр түгелдей ығыстырылып, алдағы уақытта жоғалады.

Қазақстанда, бір жағынан өндіріс пен тұрмыс нысандарына берілетін жерлер көлемі өсуде (кен орындары, тұрғын үй инфрақұрылымы), екінші жағынан ауыл шаруашылық жерлері қысқаруда. Жануарлар әлемі қоршаған ортаның ластануынан залалды заттардың шабуылы мен физикалық факторлардың әсерінен (жарық, шуыл, қозғалыс) зиян шегуде. Соның әсерінен жануарлар үйренген мекендерін тастап кетеді, өрістеу жолдарын өзгертеді, бұл қауымдалыстың қысқаруына әкеліп соқтырады. Сонымен бірге техногенді

факторлардан басқа, құрғақшылық, қатал қыс, жұқпалы аурулардың таралуы сияқты табиғи құбылыстар да жануарлар әлеміне әсерін тигізеді.

Қазақстан аймағының көпшілік бөлігінде әртүрлі шөпті және дақылды дала орын алған. Сондықтан жануарлар әлемінің негізгі ядросын шалғынды-далалы шөпқоректілер, кәдімгі және үйірлі сұр тышқандар (шығыс аудандарда), саршұнақтар (үлкені батыс бөлігінде, қызыл ұртты шығыс бөлігінде), дала суыры құрайды.

Мәртөк ауданы солтүстігінде Ресей Федерациясының Орынбор облысымен, оңтүстік-батысында Қобда, оңтүстігінде Алға ауданы мен Ақтөбе қаласының әкімшілік аумағы, шығысында Қарғалы ауданымен шектеседі. Аудан солтүстіктен оңтүстікке 110 шақырымға созылса, бұл көрсеткіш шығыстан батысқа 147 шақырым құрайды. 1935 ж. құрылған. Климаты айқын континенттік, қысы — суық, жазы — ыстық. Ауаның жылдық орташа температурасы қаңтарда –15-17С, шілдеде 21- 23С. Жауын-шашынның жылдық орташа мөлшері 220- 250 мм.

Ақтөбе аймағында мекендейтін қоянтәрізділер отрядына систематикалық шолу жасау, олардың қазіргі экологиялық және антропологиялық қысым жағдайында бейімделуін, биоалуантүрлілігін анықтауға мүмкіншілік береді.

Қазақстанда отрядтың 2 тұқымдасына (қояндар, шақылдақтар) жататын өкілдері мекендейді. Қазақстанда қояндар тұқымдасына 1 туыс - қояндар туысы жатады.

Қояндар тұқымдасы - Семейство Зайцы - *Leporidae* Gray, 1821.

Қояндар туысы - Род Зайцы - *Lepus Linnaeus*, 1758. Бұл туыстың Қазақстанда үш түрі кездеседі.

Бұл тұқымдасқа дене тұрқы 45-68 см, салмағы 6 кг-ға жететін, қысқа құйрықты, ұзын құлақты, артқы аяқтары алдыңғы аяқтарына қарағанда 2 есеге жуық ұзын болатын аңдар жатады. Табандарын түк басқан. Көздері екі бүйірін, артқы жағын көруге бейімделген тостақ тәрізді дөңес. Дене түсі - әртүрлі.

Бұлардың қазба қалдықтары жоғары эоценнен, Қазақстанда (сол- түстік Арал өңірінде) төменгі миоцен қабатынан белгілі.

Қоянтәрізділер (*Legomorpha*) отрядын XX ғасырдың бас кезіне дейін кемірушілер отрядына жатқызып осы отрядтың бір тармағы ретінде қарастырды. Тек 1912 жылы Джидлей қоянтәрізділерді толық зерттеп, олардың кемірушілерге тек сырт пішіні ұқсайды, оларды басқа отрядқа бөлу қажеттігін айтады. Бұл көзқарас қазіргі кезде өзінің толық шешімін тапты.

Кәсіптік маңызы үлкен: халық шаруашылығында терісін, жүнін, түбітін және етін дайындайды.

Қоянның қоректенуі жыл мезгіліне орай әртүрлі болады. Жазда түрлі шөптесін өсімдіктерді жейді де, бұршақ, қырықбуын, саңырауқұлақтардыны ұнатады. Қыста негізі азығына ұсақ бұташалар, жаңғақтар және т.б. жатады.

Ақ қоян– заяц беляк – *Lepus timidus*, 1758.

Дене тұрқы 48-68 см, салмағы 2,9-5,6 кг. Жазда түсі-сұр, қыста-түгелдей ақ. Құлақалқандарының ұзындығы тұмсығының ұшынан асады, ұшы-қара, құйрығы-қысқа, дөңгеленген. Басқа қояндардан ерекшелігі - қар қалың түсетін орманда тіршілік етуге бейімделген. Жаз айларында тері жамылғысындағы қылшықтарының ұшында қаралау түс болмайды.

Бұталар астынан жерді шұқырлап жатақ жасайды. Қыста мұндай баспаналардың ұзындығы 40-44см, ені 18-22 және тереңдігі 8-12 см болады.

Жыл бойы жайылым жағдайына, қар түсуіне, жыртқыштардың азды-көптігіне қарай бір орыннан екінші жерге қоныстарын ауыстырып отырады. Жылына екі рет түлейді. Көктем мен күзгі түлеу 75-80 күнге созылады. Қарашаның ортасында қысқы тері жамылғысы толық жетіледі. Қорегі - шөптесін өсімдіктер, бұталар мен ағаштар. Ақ қоян 45 түрлі өсімдіктермен қоректенеді.

Кешке қарай қимыл-қозғалысы көбейіп, түні бойы жортады. Күн шыға жатағына жетіп, дем алады. Жылына 2-3 рет көбейеді. Алғашқы күй-ойнақ ақпанның аяғы мен наурыздың басында, екіншісі - сәуірдің аяғында, үшіншісі - маусымның екінші жартысында басталып, 50 күндей ұрық дамып, әр көбейген сайын 3-тен 10-ға дейін көжек береді. Жаңа туған көжектердің салмағы 130-160 г, денесі жұмсақ мамықпен жамылған, көздері ашық, күрек және азу тістері жарылған. Сегіз - он күннен соң көжектер шөп жеп, 30—35 күндей сүт емеді. Олар тез өсіп, 20-25 күнде салмағы 573 г, 45-50 күнде - 1950 г жетеді. Көктемде және жаздың басында туған көжектер қыркүйек айында ересектерімен бірдей мөлшерде болып кетеді. Жас қояндар келесі жылдың көктемінде жыныстық жағынан толық жетіледі. Ақ қоянның қоректенетін өсімдіктерінің кейбір түрлері 1-кестеде көрсетілген.

Кесте 1. Ақ қоянның қоректенетін өсімдіктерінің кейбір түрлері

Қазақша атауы	Латынша атауы	Орысша атауы
Ақ сұлы	<i>avena sativa</i>	овес посевной
Тышқан сиыржоңышқа	<i>vicia aracoa</i>	мышный горошек
Кәдімгі бақбақ	<i>taraxacum officinale</i>	одуванчик обыкновенный
Ақбас мыңжапырақ	<i>astragalus millefolium</i>	тысячелетник обыкновенный
Шалғындық атбұршақ	<i>lathyrus pratensis</i>	чина луговая
Дала қырықбуыны	<i>equisetum arvense</i>	хвощ полевой
Шалғындық беде	<i>trifolium pratense</i>	клевер луговой
Ақ беде	<i>trifolium repens</i>	клевер ползучий

Ақ қоянның негізгі жаулары: түлкі, қасқыр, қарсақ, сасық күзен, ақкіс, саз құладыны, үкі және ақ жапалақ.

Туляремия, псевдотуберкулез, лептоспироз, листериоз, сібір жарасы, ботулизм, Ауески ауру, спирохетоз, эймериоз, токсоплазмоз саркоцистоз, протостронгилез, нематодироз, цистицеркоз, ценуроз, фасциоз, дикроцелиоз ауруларымен ауыратыны белгілі [4].

Денелерінде кенелер (*Rhipicephalis rossicus*, *Rh. pumilio*), қан сорғыш шыбындар және биттер кездеседі. Адамдарға туляремия және басқа жоғарыда аталған ауруларды жұқтыруы мүмкін.

Ор қоян - Заяц-русак - *Lepus europaeus Pallas*, 1778.

Дене тұрқы 53-69 см, салмағы 3,5-5,8 кг. Құлағы өте ұзын, тұмсығынан әлдеқайда асып жатады, құйрығы сына тәрізді. Артқы аяқтары алдыңғысына қарағанда екі есеге жуық ұзын. Ересек қояндардың түсі жаз айларында сұрғылт немесе көкшіл сұр, бауыры - ақ. Құйрығы ақ, оның үсті қара жолақты. Қыста түстері аздап ағарады. Басқа қояндар түрлерінен ерекшелігі - денесі ірі, құлақ қалқаны ұзын, құйрығы қысы-жазы қара жолақты, далалық ашық аймақтарда мекендеуге бейімделген. Жайылымға және ауа-райына байланысты бір жерден екінші орынға көшіп қонып отырады. Тұрақты баспанасы болмайды [2].

Орқоян Батыс Қазақстан, Атырау және Ақтөбе облыстарында кездеседі. Орқоянның Қазақстанда таралу аймағы 2-суретте бейнеленген.

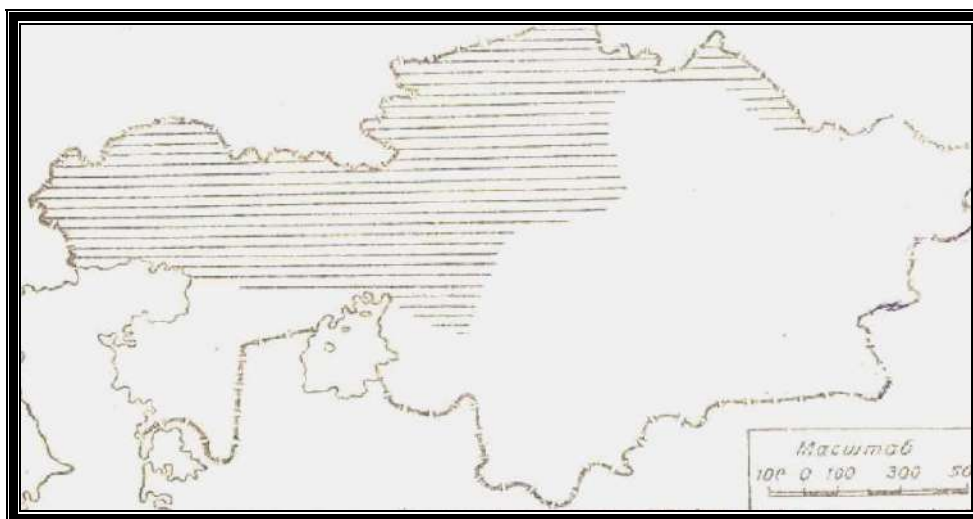

Сурет 1. Ор қоянның Қазақстанда таралу аймағы

Ол далалы және орманды далалы ландшафттарда, орманда мекендейді. Орманды аймақтарда тоғай шеттерінде, өскен бұтақтарда, орман алқаптарында, даланың барлық жерлерінде кездеседі. Жазда орқоян шөптес өсімдіктер (бұршақтар, бақ-бақтар,

жусандар), астық тұқымдастар, жидектер, көкөністер, саңырауқұлақтармен қоректенеді. Қыста негізгі қорегін құрғақ шөптер, әртүрлі ағаштар, талшіліктердің қабықтары, балғын бұталар (алхоры, долана, қарағаш) құрайды. Сонымен бірге ол зат алмасуға қажетті витаминдер, протеиндер тұратын өзінің үлкен дәретімен де (түнгі уақытта бөлінетін) қоректенеді.

Орқоянның аналығы ұрпақтарын 44-46 күн көтереді, жылына 2-3 рет көжекттейді, көжектерінің саны 1-6 дейін болады.

Барлық қояндар сияқты түлеуі көктемде және күзде. Көктемгі түлеуі кезінде наурыз, сәуір айларында жүндері уыс-уыс болып түседі. Күзгі түлеуі жайлап түседі, жазғы жүндерінің орнына қалың, үлпілдек қысқы жүндері шығады. Түлеуі жамбасынан басталады, арқасына және бүйіріне ауысады. Қыста орқоян сары сұр түсінен ақ сұр түске өзгереді. Бұл уақытта басы және денесінің төменгі жағы аппақ, құйрығының жоғары жағы қара болып қала береді.

Ол арам шөптердің тұқымдарымен қоректеніп отырып, оның таратылуына септігін тигізеді, өйткені барлығы қорытылмай, нәжіс жолдарымен түседі [3].

Жылына екі рет - көктем мен күзде түлейді. Қарашада қысқы терісі толық жетіледі. Көктем мен жазда ор қояндар тек шөптесін өсімдіктермен қоректенсе, күз бен қыста шөптермен қатар ағаштар мен бұталардың қабықтарын кеміреді. Ор қоянның көктемгі-жазғы кезеңдегі қоректенетін өсімдіктерінің кейбір түрлері, олардың қарнында кездесу жиілігі (%), қоректенетін өсімдік бөліктері 2-кестеде көрсетілген.

Кесте 2. Ор қоянның көктемгі – жазғы кезеңдегі қоректенуі

№	Өсімдік түрлері	Қарнында кездесу жиілігі, %	Қоректенетін өсімдік бөлігі
1	Ақ қабық жүзгін – <i>calligonum leucocladume</i> – жузгун белокорый	-	Жапырағы, тұқымы
2	Шашақбас ақ қаңбақ – <i>gypsophila paniculata</i> - качин метельчатый	-	Жапырағы, гүлі
3	Ақ ала бұта – <i>chenopodium album</i> - марь белая	-	Жапырағы, сабақтың өркендері
4	Орал сүттігені – <i>cuphorbia uralensis</i> - молочай уральский	15%	Жапырағы, сабағы
5	Нар мия немесе қызыл мия – <i>glycyrrhiza glabra</i> - солодка голая	15%	Жапырағы, сабағы
6	Жазықжапырақ көкбас – <i>gryngium planum</i> - синеголовник плосколистый	-	Өсімдіктің өркендері
7	Құм жусан – <i>artemisia tscherneviana</i> - полынь Черняевская	50%	Жапырағы, сабағы

8	Таза мыңжапырақ – achillea nobilis - тысячелистник благородный	5%	Жапырағы, сабағы
9	Қызылот – bromus inermis - костер безостый	45%	Жапырағы, сабағы
10	Арпа - hordeus sp - ячмень	-	Жапырағы, сабағы
11	Тұқымдар	35%	Тұқым

Қоянтәрізділердің отряды туралы біздің елімізде көптеген зерттеу жұмыстары жүргізілді. Оған ат салысқан ғалымдар – В.А. Фадеев, О.А. Байтанаев, А. Бекенов, В.И. Капитанов, С.Р. Утинов, А.Д. Бернштейн, А.А. Слудский, Г.И. Орлов, И.Г. Шубин.

Батыс қазақстан облысында кездесетін қоянтәрізділер отрядына зерттеулер жүргізіп өз еңбектерін жазған ғалымдарымыз, олар Фадеев В.А. «Батыс Қазақстандағы ор қоянның көбеюі» (1966) атты еңбегі, «Батыс Қазақстандағы ор қоянның қоректенуі және тәуліктік белсенділігі» (1966), «Ор қоян» (1980) атты еңбектері ғылымға белгілі.

Ал 2002 жылы шыққан Байдулова А., Болатова Қ.Б., Қарағойшин Ж. «Батыс Қазақстан облысының жануарлар дүниесі» оқулығында Батыс Қазақстан облысындағы қоянтәрізділердің таралуы мәліметтері берілген.

Пайдаланылған әдебиеттер тізімі

1. Ковшарь А.Ф., Ковшарь В.А. «Қазақстандағы жануарлар әлемі» Алматы «Кітап» 2003. 13-24 бб.
2. Дебело П.В., Булатова Қ.Б., «Животные Западно-Казахстанской области» Уральск. 2009ж. – 208с.
3. Бекенов А.Б., Есжанов Б., Махмутов С.М. «Қазақстанның сүтқоректілері». Алматы. Кітап» 2007ж. 165-180 бб.
4. Соколов В.Г. «Фауна мира. Млекопитающие справочник» М.Наука 2000 г.- 258 с.

МРНТИ 34.01.45

ЛАБОРАТОРНЫЕ РАБОТЫ ПО БИОЛОГИИ В ГРУППАХ КАК СРЕДСТВО ФОРМИРОВАНИЯ РЕГУЛЯТИВНЫХ УМЕНИЙ

С.Ж.САДУАҚАСОВА

31 мектеп-гимназиясы, Нұр-Сұлтан қаласы, Қазақстан

Аңдатпа. Мақаласындағы зерттеу тақырыбы - студенттер арасындағы реттеу дағдыларын одан әрі дамытуға ықпал ететін биология сабақтарында тәжірибелік дағдыларды дамыту. Ақпаратпен жұмыс істеудің әмбебап қабілетіне негізделген (ақпаратты табу, іріктеу, талдау, сенімділікті бағалау және т.б.) мектеп оқушыларының реттеушілік дағдыларын қалыптастыру қазіргі заманғы білім берудің өзекті міндеттерінің бірі болып табылады.

Сәйкестігі - биологиядағы зертханалық зерттеулерде қолданылатын оқушыларда сыни ойлау әдісі. Ақпаратты логика тұрғысынан талдай білу қабілеті, ақылға қонымды пайымдаулар жасауға, шешімдер қабылдауға және алынған нәтижелерді стандартты жағдайларда да, стандартты емес жағдайларда да қолдануға қабілетті адамның өзін табысты жүзеге асыруға ықпал етеді.

Түйінді сөздер: сын тұрғысынан ойлау, зертханалық жұмыс әдісі, студенттердің технологиясы, оқытуға жаңа тәсілдер

Аннотация. Темой исследования в статье является развитие практических навыков на уроках биологии способствующих дальнейшему формированию регулятивных умений у учащихся.

Формирование регулятивных умений школьников, основанное на универсальном умении работать с информацией (находить, отбирать, анализировать информацию, оценивать её достоверность и т. д.) является одной из наиболее актуальных задач современного образования.

Актуальность заключается в приемах навыков критического мышления у учащихся, применяемые на лабораторных занятиях по биологии. Их способность анализировать информацию с позиции логики, умение выносить обоснованные суждения, решения и применять полученные результаты, как в стандартных ситуациях, так и в нестандартных ситуациях в значительной степени способствует успешной самореализации личности.

Ключевые слова: критическое мышление, регулятивные умения, методы лабораторной работы, технология работы учащихся, новые подходы в обучении.

Annotation. The topic of the study in the article is the development of practical skills in biology classes that contribute to the further formation of regulatory skills in students.

The formation of the regulatory skills of schoolchildren, based on the universal ability to work with information (find, select, analyze information, evaluate its reliability, etc.) is one of the most urgent tasks of modern education.

The relevance lies in the students' critical thinking skills used in laboratory biology classes. Their ability to analyze information from a position of logic, the ability to make informed judgments, decisions and apply the results, both in standard situations and in non-standard situations, significantly contributes to the successful self-realization of a person.

Key words: critical thinking, regulatory skills, laboratory methods, student work technology, new approaches to learning.

«Критическое мышление включает в себя развитие навыков, таких как получение доказательств посредством наблюдения и слушания, с учетом контекста и применения соответствующих критериев для принятия решений. Поэтому учащимся должна быть предоставлена возможность развить свои навыки наблюдения, анализа, суждения и интерпретации».

Критическое мышление - это подход к обучению, который развивает умственную деятельность ребенка, развивает его творческий потенциал, чтобы он мог применять свои знания в жизни и легко адаптироваться к окружающей среде.

Не все навыки могут оцениваться по 5ти бальной системе. Например, как оценить способность учащихся отказаться от своего мнения в пользу мнения другого, умение конкретно выражать свои суждения, умение работать в группе [1].

Из вышеупомянутых проблем у учащихся могут быть последствия, такие как недостаток интеллекта, ограничение мышления, бедность и блеклость состояния знаний и, следовательно, навыков. Методы навыков критического мышления, используемые в классе, помогли заинтересовать учащихся в лабораторных занятиях по биологии. Новые подходы активизировали моих учеников в поиске ответов, но до сих пор не побудили их самим задавать вопросы, кроме уточняющих вопросов. В дальнейшем, желая получить хороший результат, я продолжаю внедрять одинаковые изменения не только в одном классе, но и во всех классах, в которых я работаю [2].

Методы лабораторных работ

Формирование у школьников критического мышления, основанного на универсальном умении работать с информацией (находить, выбирать, анализировать информацию, оценивать ее достоверность и т. д.), является одной из наиболее актуальных задач современного образования. В свою очередь, способность анализировать информацию с точки зрения логики, способность принимать обоснованные суждения, принимать решения и применять результаты как в стандартных ситуациях, так и в нестандартных ситуациях, в значительной степени способствует успешной самореализации индивидуальной. [3]

Учащиеся должны быть в состоянии продемонстрировать и отстаивать свою точку зрения, а также научиться находить собственные оригинальные решения проблем.

Объектом работы является критическое мышление у учащихся, где предмет - развитие критического мышления на практических уроках биологии. Методом работы на практике является анализ методической литературы, в том числе электронных учебников.

Развитие критического мышления по практическим задачам, предлагая аналитический подход к пониманию, оценке и обобщению информации, полученной в результате

наблюдений, опыта, размышлений или рассуждений, которые впоследствии могут послужить основой для действий (Руководство, 2015. - р 0,285). Навыки критического мышления необходимы в практических упражнениях для понимания закономерностей природных явлений, изучаемых в биологии.

Какую роль играет общепринятая в настоящее время практика выполнения лабораторных работ учащимися в изучении школьной биологии? Как правило, при выполнении лабораторных испытаний учащиеся с энтузиазмом готовят временные препараты и испытывают трудности, когда им приходится писать выводы о работе в тетрадях, объясняя значимость результатов и их роль для работы в целом.

Лабораторная работа в аудитории проводится попарно по одной схеме: учащиеся записывают тему, цель, оборудование и материалы, читают теорию и приступают к выполнению работы по алгоритму - первое, второе и т. д. В конце работы пишут заключение - отвечая на вопрос о соответствующей цели. Эти действия являются чисто формальным подходом к выполнению работ. [4]

Учащиеся не могут правильно делать выводы, им трудно понять выполнимость определенных действий, и это наводит на мысль, что, возможно, при выполнении предыдущих лабораторных работ они выполняли их только по алгоритму, механически. [5] Они не использовали свой прошлый опыт, а это означает, что у учащихся недостаточно развиты навыки критического мышления, такие как понимание своих действий, навыки творческого решения проблем, они не знают, как отстаивать свою точку зрения.

Основой лабораторной работы является принцип научного знания, то есть деятельность учащихся планируется таким образом, чтобы отражать естественный ход приобретения знаний: от фактов, полученных в ходе эксперимента, наблюдений, посредством обсуждения гипотезы к знанию.

Существуют различные классификации лабораторных работ:

1. по форме организации деятельности учащихся выделяются: фронтальная, групповая и индивидуальная лабораторная работа;
2. по содержанию: лабораторные работы по биологии растений, биологии животных, биологии человека, общей биологии;
3. по источникам биологической информации, используемой на уроках зоологии, различают лабораторные работы по изучению типичных животных, лабораторные работы с микроскопом, лабораторные работы с различными раздаточными материалами;
4. по характеру учебно-познавательной деятельности учащихся: репродуктивного, частично-поискового и исследовательского типа.

На уроке биологии лабораторная работа является одной из форм повышения познавательной активности. Они позволяют учащимся делать необходимые наблюдения исследовательского характера различных биологических объектов и процессов, анализировать, сравнивать, делать выводы или обобщения.

После внесения изменений в практику ведения лабораторных работ в группах с первого урока развитие критического мышления среди учащихся осуществлялось на всех этапах урока. Во-первых, лабораторная работа проводилась в группе, а не в парах, где учитель контролирует учебную и познавательную деятельность групп учащихся в классе, и на моих уроках были группы постоянного состава. Во-вторых, более ранние биологические лабораторные работы проводились только с готовой разработкой, которая не всегда приводила к успешным результатам. Таким образом, лабораторная работа приобретает совершенно новое качество, приближаясь по своему значению к ученическому проекту. В-третьих, прекратив предоставлять знания в готовом виде, направлять деятельность учащихся на достижение целей обучения, применяя вопросы в соответствии с таксономией Блума в контексте конкретной ситуации.

Анализ работы показывает результат серии уроков при применении новых подходов к обучению. Для решения этих проблем необходимо научить ребенка интерпретировать и передавать информацию. [6]

Следующий эксперимент: где, если предоставить учащимся алгоритм выполнения лабораторных работ, как это отразится на навыках развития креативности, способности учащихся делать выводы? Будут ли дети теперь защищать свои идеи, свою точку зрения при выполнении работы? Это приводит к идее: как развитие практических навыков способствует дальнейшему формированию критического мышления? [6]

Джон Дьюи - один из первых исследователей в области образования, который признал, что ориентация образовательной программы на развитие навыков мышления, учащихся будет обеспечивать эффективность не только учащихся, но и общества и всей демократической структуры (Руководство, 2015. - С. 185.).

Лабораторная работа как способ достижения результатов

В ходе эксперимента необходимо изменить понимание того, что означает формирование навыков мышления и как ученик с навыками критического мышления: он должен быть правдивым, открытым, последовательным, способным анализировать, любознательным, уверенным в рассуждениях и рациональным в принятии решений. (Руководство Glaser, 2015.- с. 187).

Различают следующие этапы подготовки и проведения лабораторных работ:

- подготовительный этап (готовит учитель инструкции, раздаточные материалы, инструменты и т. д.).

- обсуждение учителем задания с группой, ответы на вопросы;

- самостоятельное коллективное выполнение заданий посредством чтения, практической деятельности, распределения частных заданий между членами рабочей группы;

- консультации учителя в процессе обучения;

- обсуждение и оценка результатов, полученных учащимися рабочей группы;

- письменный или устный отчет учащихся о выполнении задания.

Результаты: Итак, чтобы получить ответы на вопросы: как развивается критическое мышление у учащихся в практической работе сегодня, как его можно развить, каковы этапы формирования критического мышления? Был проведен опрос среди учащихся 8-9 классов, где они ответили на следующие вопросы.

1. Оценил ли свою деятельность выполняя лабораторную работу?

Да -66,7%

Нет- 33,3%

2. Всегда ли понимал, зачем нужно делать ту или иную задачу для разработки?

Да- 78,9%

Нет -21,1%

3. Трудно провести лабораторную работу без готовой разработки?

Да-9%

Нет- 91%

4. Что интереснее - выполнять с готовой разработкой или без нее?

С готовой разработкой - 16,6%

Без готовой разработки - 83,3%

5. Где вы чувствуете себя более комфортно, работая в группе или индивидуально в классе?

В группе - 83,3%

Индивидуально - 16,6%

Анализ анкет подтвердил еще раз, что для учащихся подростков нравится общаться и больше работать во взаимодействии и сотрудничестве, они легко находят общий язык. Почти все отметили тот факт, что работать вместе интереснее, им легче усваивать новый материал, когда они обсуждают в группе, разбирая его в сотрудничестве.

В ходе интервью были получены следующие данные.

На вопрос «Что тебе больше понравилось выполнять на уроке биологии», Большинство из них отвечают - проводить больше всего экспериментов.

На вопрос «Что не нравится выполнять на уроке биологии?» - ученики затруднились ответить.

На вопрос "Как вы относитесь к изменениям выполнения лабораторной работы?" - все говорят «нравится».

На вопрос «Как организовать свою дальнейшую работу на уроке биологии?» - отметил «Мне трудно ответить».

Изменением в практике является разработка серии уроков по биологии для учащихся 8–9 классов школы, направленных на развитие критического мышления с использованием различных техник и методов в соответствии с планом.

Лабораторная работа проводилась в группе с самостоятельным составлением алгоритма действий работы и защитой постера.

Учащиеся сами выбирали и использовали ресурсы, предлагали действия для исследования в лабораторных работах, высказывали свое мнение, используя прошлый опыт.

Динамика оценки учащихся 8х классов

На рисунке 1.2 показаны диаграммы качества знаний учащихся 8 и 9 классов за 3 четверть, что свидетельствует о росте качества знаний при работе в группах на уроках лабораторной работы. В каждом классе три группы постоянного состава, выполняют работу по биологии способствующих дальнейшему формированию регулятивных умений у учащихся.

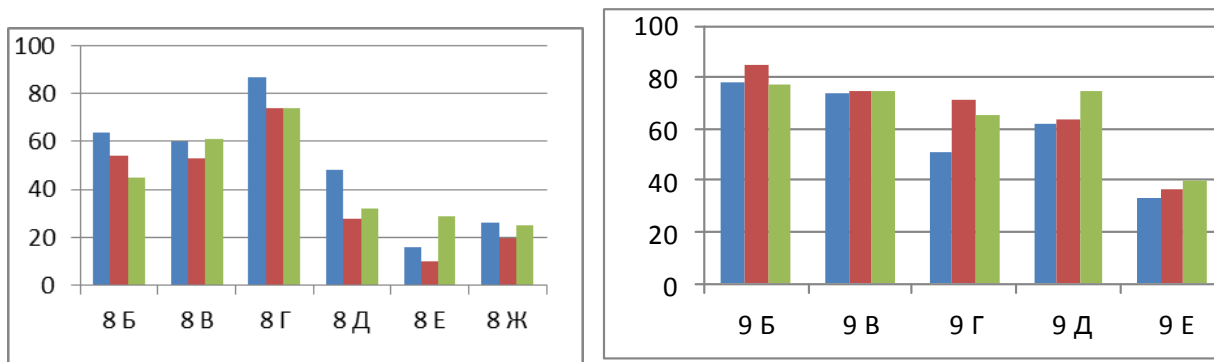

В каждом классе были определены мини-группы для лабораторных работ, и по этим группам была проведена сравнительная работа.

Преимущества: динамичное «живое» обсуждение внутри групп. Работа требует знания, которое дети усвоили на этом уроке: учитель может контролировать, как усваивается материал.

Недостатки: лимит времени создает стрессовую ситуацию, и группа может не справиться с задачей.

Заключение. Несмотря на препятствия при выполнении лабораторной работы, стоит отметить, ее успешное начало. Во-первых, преодоление учащимися их на пути к достижению. Во-вторых, реализация планирования работы. Учащиеся также сталкиваясь с препятствиями, преодолевали их. Участвуя в процессе критического мышления, учащиеся узнают, как получить информацию, идеи, используя полученные знания и навыки.

На основании педагогического эксперимента можно сделать следующие выводы.

Диагностика успеваемости учащихся позволила повысить уровень и качество образования в классе, что отражает эффективность системы лабораторных работ, разработанной и используемой в школьной практике. Это исследование имеет цель информировать учащихся о важности биологии для учащихся.

Работа в классе необходима, и ее преимущества очевидны. Результаты совместной групповой работы учащихся проявляются в обучении методам коллективной работы, а также формированию положительных качеств личности. Среди недостатков командной работы наиболее важными являются: привлечение групп и трудности в организации мероприятий. Учащиеся в группе не всегда могут принять сложные учебные материалы и могут выбрать наиболее эффективный метод обучения. Тем не менее, это важная форма поведения учащихся в классе, позволяющая им развивать свою самостоятельность, личные способности и творческий потенциал.

Лабораторная работа - метод обучения учащихся практике или выполнению конкретных практических заданий в соответствии с указаниями учителя и конкретным планом, а также принятием и пониманием новых учебных материалов, и укреплением полученных знаний.

На основании полученных результатов было решено принять активное участие в учебном процессе с использованием лабораторных работ. Исследование проводилось на разных этапах в классе. Лабораторная работа использовалась для получения новых знаний, синтеза и тиражирования материала.

Список использованной литературы

1. Корнилова Т.Б. Критическое мышление // Руководство для учителя. Четвертое издание. - НИС, 2015. - 185 р.
2. Манвелов С.Г. Построение современного урока биологии. - 2-е изд. - М.: Просвещение, 2015. - 175 с.: ил.
3. Стефанова Н.Л. Методология и технология преподавания биологии: курс лекций: пособие для вузов. - М.: Дрофа, 2016. - 416 с., Илл.
4. Бруновт, Е.П. Самостоятельная работа студентов по биологии. Е - М.: Образование, 2014. - 253 с.
5. Каменский А.А. Биология - М.: ЭКСМО, 2013. - 640 с.
6. Якунчева М.А. Методика преподавания биологии: учебник для студентов. высшее образование. Учреждения. - М.: Академия, 2016. - 320 с.

МРНТИ 34.33.33

АҚТӨБЕ ҚАЛАСЫНЫҢ МЕКТЕП ОҚУШЫЛАРЫНЫҢ АУРУШАҢДЫҒЫН ЗЕРТТЕУ ЖӘНЕ СЕБЕПТЕРІН ТАЛДАУ

Ж.Ж. КУКЕНОВ

Қ.Жұбанов атындағы Ақтөбе өңірлік мемлекеттік университеті, Қазақстан

Андатпа. Өскелең ұрпақтың денсаулық жағдайы ұлттың, тұтастай елдің денсаулығын қамтып көрсетеді, халықтың ұзақ өмір сүруін болжауға мүмкіндік береді, ол тек биологиялық қана емес сондай-ақ әлеуметтік-экономикалық мәселелерді сипаттайтындықтан бүкіл әлемдегі ең өзекті мәселелердің бірі болып табылады.

Мектеп жасындағы балалар аурулары ішінен алғашқы орындарды тыныс алу органдары, неврологиялық, эндокринологиялық, көз және оның қосалқы аппаратының, ас қорыту органдарының, аллергиялық аурулар, сколиоз секілді ауру түрлері алады. Бұл аурулармен күрес мақсатында көптеген скринингтер, профилактикалық тексерістер жүргізіліп, өз оң нәтижелерін бергенімен, бала денсаулығын сақтау - қазіргі кездегі ең басты проблемалардың бірі.

Осы себептерге байланысты мектеп жасындағы балалардың денсаулығын сақтау, ауруларды алдын алу шараларын үлкен, өзекті мәселе ретінде қарастыруымыз керек.

Кілт сөздер: неврология, эндокринология, аллергия, сколиоз

Аннотация. Состояние здоровья подрастающего поколения отражает здоровье нации, страны в целом, позволяет прогнозировать долголетие населения, что является одним из самых актуальных вопросов во всем мире, поскольку характеризует не только биологические, но и социально-экономические вопросы.

Среди заболеваний детей школьного возраста первые места занимают такие заболевания, как органы дыхания, неврологические, эндокринологические, глазные и вспомогательные аппараты, органов пищеварения, аллергические заболевания, сколиоз. Несмотря на то, что в целях борьбы с этими заболеваниями проводится

множество скринингов, профилактических осмотров и дает свои положительные результаты, охрана здоровья ребенка - одна из главных проблем в настоящее время.

По этим причинам необходимо рассматривать меры по охране здоровья детей школьного возраста, профилактике заболеваний как серьезную, актуальную.

Ключевые слова: neurology, endocrinology, Allergy, scoliosis

Annotation. The health status of the younger generation reflects the health of the nation, the country as a whole, allows us to predict the longevity of the population, which is one of the most pressing issues in the world, since it characterizes not only biological, but also socio-economic issues.

Among the diseases of school-age children, the first places are occupied by such diseases as respiratory, neurological, endocrinological, ocular and auxiliary devices, digestive organs, allergic diseases, scoliosis. Despite the fact that in order to combat these diseases, many screenings, preventive examinations are carried out and give positive results, protecting the health of the child is one of the main problems at the present time.

For these reasons, it is necessary to consider measures to protect the health of schoolchildren and prevent diseases as serious and relevant.

Keywords: neurology, endocrinology, Allergy, scoliosis

Қазақстан Республикасының денсаулық сақтау және әлеуметтік даму министрлігінің хабарлауы бойынша балалар мен жасөспірімдерінің 24% дені сау, 40% -дан астамында түрлі функционалдық ауытқулар кездесе, 35- 40% -да созылмалы ауруларға шалдыққан. Осы себептерге байланысты мектеп жасындағы балалардың денсаулығын сақтау, ауруларды алдын алу шараларын үлкен, өзекті мәселе ретінде қарастыруымыз керек [1].

Аурушандық – қоғам денсаулығының жетекші көрсеткіші. Аурушандық көрсеткіштері халық денсаулығын анықтап, проблемалық жағдайларды анықтауға мүмкіндік беріп, медициналық көмек беруді дұрыс жоспарлауға, қажетті емдеу- профилактикалық нысандарды ашуға, кадрларды даярлау және орналастыруды, қажет профилактикалық іс-шараларды ұйымдастыруға мүмкіндік береді. Сырқаттанушылықтың динамикасы халық денсаулығын қорғау және жақсарту үшін нақты мемлекеттік, өңірлік деңгейлердегі бағдарламалардың тиімділігін көрсетіп, одан әрі дамыту жолдарын анықтауға жағдай жасайды[2].

Балалардың аурушандығы 3 ақпарат көздері бойынша анықталады: 1) медициналық мекемелер көмегіне жүгіну материалдары негізінде; 2) медициналық тексерулердің нәтижелеріне; 3) балалардың өлім себептері туралы мәліметтер негізінде.

Балалардың денсаулық жағдайларын 4 топқа жіктеуге болады.

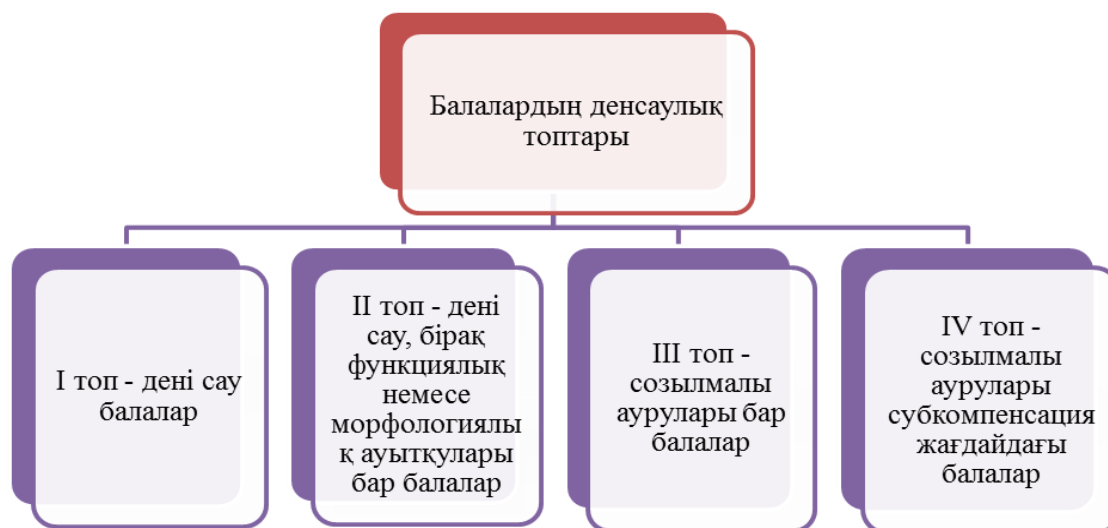

Сурет 1– Балалардың денсаулық топтары

Бірінші топ – дені сау балалар. Дене бітімінің дамуы дұрыс, негізгі ағзалар мен жүйелердің қызметі қалыпты жағдайдағы балалар мен жасөспірімдер. Яғни бұл топқа жататын балалардың созылмалы аурулары жоқ, ешқашан ауырмаған немесе бақылау мерзімінде жеңіл аурулармен науқастанып, тез жазылған, дене бітімі мен психикалық дамуы өзінің жасына сәйкес, үйлесімді жағдайдағы балалар. Екінші топ - дені сау, бірақ функциялық немесе кейбір морфологиялық ауытқулары бар, сонымен қатар жіті және созылмалы ауруларға бейім балалар. Бұл созылмалы аурулары жоқ, бірақ жиі (жылына 4 реттен көп) және ұзақ (аурумен 25 күннен көп) ауырған балалар. Үшінші топ – созылмалы аурулары бар балалар, компенсациялық сатыда, организмнің функциялық мүмкіндіктері сақталған балалар мен жасөспірімдер. Яғни созылмалы аурулары немесе туа біткен патологиялық ауытқуларының қабынулары сирек болатын және жеңіл өтетін, жалпы денсаулық жағдайы қанағаттанарлық дәрежедегі балалар. Төртінші топ – созылмалы аурулары субкомпенсация жағдайдағы, ағза функцияларының мүмкіндіктері төмендеген балалар мен жасөспірімдер. Бұл созылмалы аурулары мен туа біткен дамудағы ауытқуларының қабыну, асқынулары жиі болып тұратындықтан денсаулық жағдайлары нашарлаған, жіті аурудан жазылу уақыты (реконволесценция) ұзақ болатын балалар [3,9].

Зерттеудің мақсаты: Ақтөбе қаласы мектеп оқушыларының бейім ауру түрлерін анықтап және алдын алу мен денсаулық жағдайларын жақсарту бойынша ұсыныстар жүйесін жасау.

Материалдар мен әдістер. Аурушаңдық бойынша статистикалық мәліметтерді талдау, антропометрия, соматоскопия, физиометрия.

Нәтижелері мен талқылау. Ақтөбе қаласының мектеп оқушыларының аурушаңдығын

анықтау мақсатымен Республикалық денсаулық сақтау орталығының Ақтөбе облысы филиалынан 2016- 2018 жылдардағы медициналық байқауларының мәліметтерді талдай келе Ақтөбе қаласы оқушылары арасында тыныс алу органдарының аурулары, асқорыту органдарының аурулары,аллергиялық аурулар, көз бен оның қосалқы аппараттарының аурулары, неврологиялық аурулар, эндокринологиялық аурулар, анемия мен сколиоз жиі кездесіп, аурулардың жылдан жылға көрсеткіштерінің өсуін анықтадық. Аталған аурулардың соңғы 3 жылдағы көрсеткіштері жоғары екендігі көрсетілді.

Соңғы 3 жылдың мәліметтерін талдай келе 6-14 жастағы балаларда 2016 жылмен салыстырғанда 2017 жылы тыныс алу органдарының аурулары 3,7%, асқорыту органдарының аурулары 15,6%, көз бен оның қосалқы аппараттарының аурулары 8,8%, неврологиялық аурулар 1,4%, эндокринологиялық аурулар 1,2%, анемия 2,6% өскен. Ал аллергиялық аурулар 44%, сколиоз 7,1% кеміген. 2017 жылмен салыстырғанда 2018 жылы тыныс алу органдарының аурулары 4%, асқорыту органдарының аурулары 3%, аллергиялық аурулар 110%, көз бен оның қосалқы аппараттарының аурулары 16,7%, неврологиялық аурулар 5%, эндокринологиялық аурулар 2,1%, анемия 2,5% өскен. Ал сколиоз 2,5% кеміген.

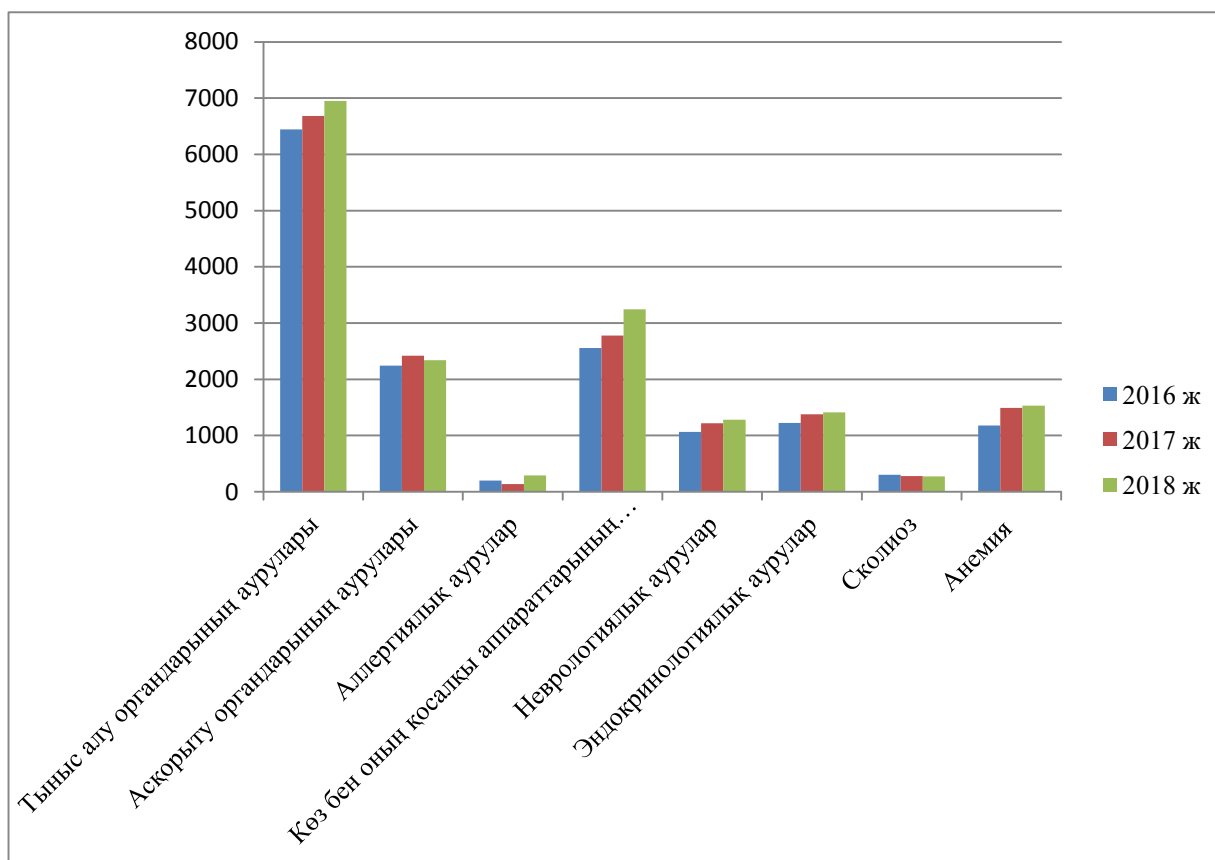

Сурет 2 - Ақтөбе қаласы 2016-2018 жылдар аралығында 6-14 жастағы балаларда жиі кездесетін аурулар тізімі

Берілген кестедегі мәліметтерді талдай келе мынадай тұжырымдама жасадық, Ақтөбе қаласы 6-14 жастағы балаларда тыныс алу органдары, асқорыту органдары, көз және оның қосалқы аппаратының аурулары, анемия, неврологиялық және эндокринологиялық аурулардың айқын өсімі байқалады. Ал 3 жылдың көрсеткіштері бойынша сколиоз салыстырмалы түрде тұрақты.

Соңғы 3 жылдың мәліметтерін талдай келе 15-17 жастағы жасөспірімдерде 2016 жылмен салыстырғанда 2017 жылы тыныс алу органдарының аурулары 3,7%, асқорыту органдарының аурулары 2,1%, аллергиялық аурулар 2,3%, көз бен оның қосалқы аппараттарының аурулары 8,8%, неврологиялық аурулар 1,4%, анемия 1%, сколиоз 5,6% өскен. Ал эндокринологиялық аурулар 3,7%, кеміген. 2017 жылмен салыстырғанда 2018 асқорыту органдарының аурулары 1,6%, аллергиялық аурулар 5%, көз бен оның қосалқы аппараттарының аурулары 1,7%, неврологиялық аурулар 5,2%, эндокринологиялық аурулар 7,2% өскен. Ал тыныс алу органдарының аурулары 1,8%, анемия 0,8% сколиоз 7,1% кеміген.

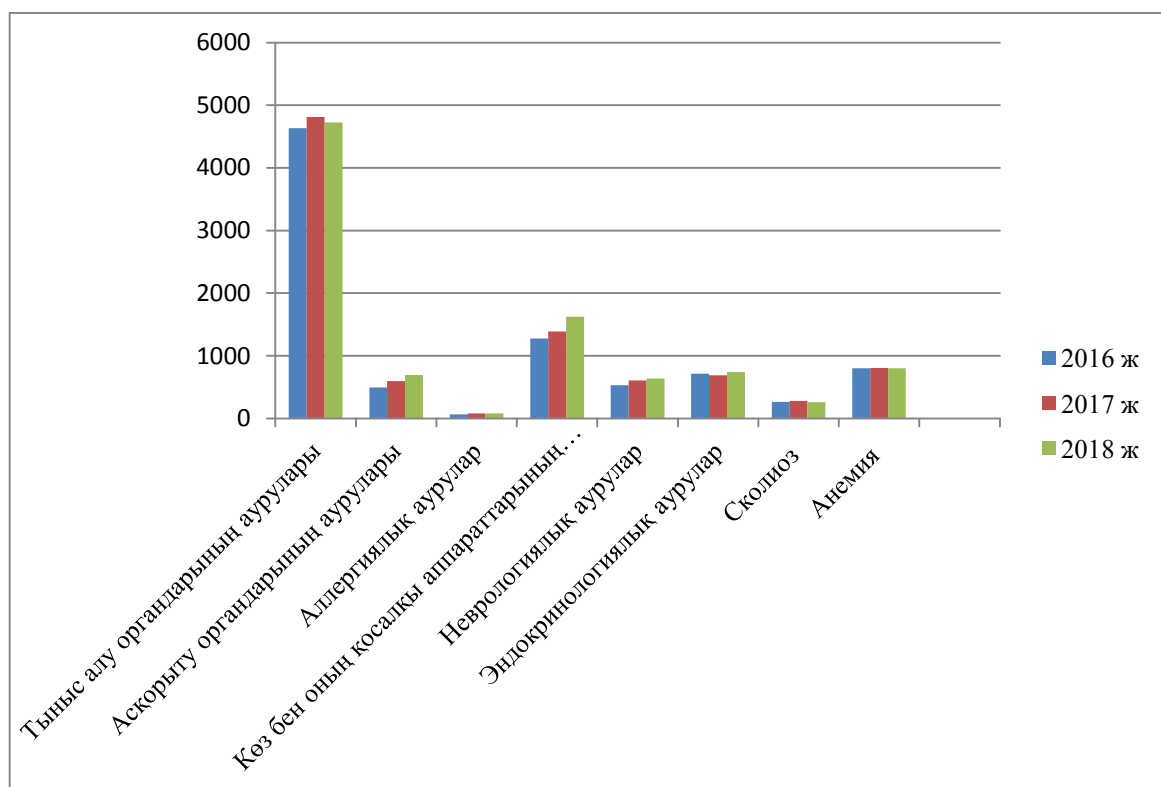

Сурет 3 - Ақтөбе қаласы 2016-2018 жылдар аралығында 15-17 жастағы жасөспірімдерде жиі кездесетін аурулар тізімі

Берілген кестедегі мәліметтерді талдай келе мынадай тұжырымдама жасадық, Ақтөбе қаласы 15-17 жастағы жасөспірімдерде тыныс алу органдары, асқорыту органдары, көз және оның қосалқы аппаратының аурулары, анемия, неврологиялық және эндокринологиялық

аурулардың айқын өсімі байқалады. Ал 3 жылдың көрсеткіштері бойынша сколиоз салыстырмалы түрде тұрақты.

Қорытынды. Мектеп оқушыларының денсаулық жағдайын жақсарту мақсатында ұсыныстар:

1.Салауатты өмір салтын ұстану

2.Сәйкестендірілген тамақтану

3.Мектеп жанындағы спорттық үйірмелер санын көбейтіп, оқушылардың қызығушылығын арттыру

4.Мектеп оқушыларына денсаулықты сақтау, жақсарту, нығайту бойынша дөңгелек үстелдер, конференциялар, дебаттар, спорттық шаралар, сонымен қоса тәрбие сағаттарын жүргізу.

Салауатты өмір салты – денсаулықты сақтау, нығайту, қалпына келтіру , жақсы өмір сүру салты мен тәртібі [5,8].

Мектеп оқушыларының салауатты өмір сүру мәдениетін қалыптастыру бұл: біріншіден, жеке тұлғаның өзін қоршаған жансыз және жанды табиғи ортамен жан – жақты үйлесім тауып, өз ғұмырын Отаны, елі, отбасы және өзі үшін барынша пайдалы өткізу дағдысын қалыптастыру, екіншіден, салауатты өмір салты – ол денсаулықтың үйлесімді дамып, сақталуы мен орнығуын қамтамасыз ету мақсатында денсаулықты нығайтуға бағытталған іс – шараларды жүргізу [4].

Мектептегі оқушы денсаулығын сақтау мен қалыптастырудың басты мақсаты: тұлғаның психологиялық, дене – қимыл әрекеттерінің мүмкіндіктері мен жас ерекшеліктерін ескеріп, гигиеналық ұғымдарды, салауатты өмір салтының уәждамаларын, жеке бас тазалығын жете түсіндіру; олардың мінез – құлқында белгілі гигиеналық тұрақтылықты қалыптастыру, өзіне - өзі қызмет ету, денсаулығын сақтау, нығайту, мәдени-гигиеналық мінез – құлық дағдыларын қалыптастыру болып табылады [6,7].

Пайдаланылған әдебиеттер тізімі

1. Дүйсембин Қ.Д., Алиакбарова З.М. Жасқа сай физиология және мектеп гигиенасы (оқулық) - Алматы: Дәуір, 2009 ж, 21-25 б.

2. Матюшонок М.Т., Турик Г.Г, Крюкова А.А. Балалар мен жасөспірімдер физиологиясы және гигиенасы Алматы: Мектеп, 2010 ж, 10 б.

3. Ермакова С.А. Балалар мен жасөспірімдер гигиенасы (оқу құралы) Қарағанды: Ақ-Нұр, 2014ж, 11-13 б.

4. Бейсембаева З.И. Балалар мен жасөспірімдер гигиенасы пәнінен тәжірибелік сабаққа арналған оқулық Қарағанды: Ақ-Нұр, 2014ж, 18 б.

5. Ордабекова С.О., Абдраков Б.Қ., Ахауова Г.Қ. Жас ерекшелік анатомиясы, физиологиясы және гигиенасы Қарағанды: Ақ-Нұр, 2012 ж, 20-22 б.

6. Гигиена детей и подростков учебное пособие/ под ред. проф. В.Р.Кучмы. - М: ГЭОТАР-Медиа, 2010,36-39 б.

7. В.Н. Кардашенко, Е.П. Стромская. Гигиена детей и подростков: - Москва: Медицина, 2009 г. - 88-89б.

8. Неменко Б.А. Оспанова Г.К Балалар мен жасөспірімдер гигиенасы (Оқулық).- Алматы 2010. - 76 б.

9. М.В. Антропова. Гигиена детей и подростков. Изд.5-ое: - М: Медицина, 2012г. - 21-23б.

ТЕХНИКА ҒЫЛЫМДАРЫ
ТЕХНИЧЕСКИЕ НАУКИ
TECHNICAL SCIENCES

ГТАМТР 53.37.91

**ФЕРРОСИЛИКОАЛЮМИНИЙ ӨНДІРІСІНДЕГІ ДИСПЕРСТІ МАТЕРИАЛДЫ
ҚАЙТА БАЛҚЫТУ**

А.М. ӘБДІРАШИТ, Б.С. КЕЛАМАНОВ, Ж.Ә. ТҰРҒАНБАЙ

Қ.Жұбанов атындағы Ақтөбе мемлекеттік өңірлік университеті, Ақтөбе, Қазақстан

Аңдатпа. Бұл мақалада ферросиликоалюминийді балқыту барысында газ тазартқыштарда түзілген ұсақ дисперсті шаңды кесектеу әдісімен өндіріске қайтарудың мүмкіндігін және оның физико-химиялық қасиеттерін зерттеу, ұсынылған технология бойынша балқыту үрдісіне талдау жүргізу.

Кесектеудің оңтайлы деп танылған брикеттеу әдісі арқылы газ тазартқыштарда түзілген шаңды ұсақ көмір қалдықтарын араластырып брикеттер жасалды. Жасалынған брикеттердің физико-химиялық және механикалық қасиеттеріне зерттеу жүргізіп, оңтайлылығын анықтау мақсатында салыстырмалы түрде дәстүрлі технология бойынша қолданылатын шикіқұрам материалдарынан брикеттер жасалынды. Бір фазалы кентермиялық пеште дәстүрлі және ұсынылған технология бойынша моношихтаны балқыту жүргізілді. Балқыту нәтижесінде алынған нәтижелер салыстырып, өндірістік пешке қуаттылығы 250 КВ·А жобалаудың моделі ұсынылды.

Түйін сөздер: Кварцит, кешенді феррокорытпа, кентермиялық пеш, брикет, трансформатор, моношихта.

Аннотация. В данной статье приведены исследования оценка возможности использования пыли сухих газоочисток в производстве ферросиликоалюминия в виде брикетов, а также исследование их физико-химических свойств и анализ выплавки сплава по разработанной технологий.

Метод брикетирования является подходящим для окускования пыли газоочистки, поскольку в состав брикета входит углеродсодержащий восстановитель, что исключает термообработку окускованного сырья. Состав брикета состоял из пыли и отсевов спецкокса из длиннопламенных углей. Выбор мелочь углей в качестве восстановителя мотивируется его высокой реакционной способностью и относительно низкой зольностью.

Изготовленные брикеты были подвергнуты ряду испытаний с целью определения их физико-химических и механических свойств. Для определение пригодности в промышленном производстве поведение опытных брикетов при термическом воздействии были сравнены со стандартной шихтой для выплавки ферросиликоалюминия, состоящей из высокозольного угля, добавок кварцита и стальной стружки. В однофазной кентермической печи проведена плавка моношихты по традиционной и предлагаемой технологии. Результаты, полученные в результате плавки, были сопоставлены и представлены модели проектирования промышленную печив мощностью 250 кв·А.

Ключевые слова: кварцит, комплексный ферросплавов, руднотермическая печь, брикет, трансформатор, моношихта.

Annotation. This article presents an assessment of the possibility of using dry gas cleaning dust in the production of ferrosilicoaluminium in the form of briquettes, as well as the study of their physical and chemical properties and the analysis of alloy smelting according to the developed technologies.

The briquetting method is suitable for gas cleaning dusting, since the briquette includes a carbon-containing reducing agent, which eliminates the heat treatment of the oxidized raw materials. The composition of the briquette consisted of dust and screenings of special coke from long-flame coals. The choice of coal fines as a reducing agent is motivated by its high reactivity and relatively low ash content.

Manufactured briquettes were subjected to a number of tests to determine their physical, chemical and mechanical properties. To determine the suitability in industrial production behavior of experimental briquettes under thermal influence were compared with the standard charge for the smelting of ferrosilicoaluminium, consisting of high-ash coal, additives of quartzite and steel chips. Ken in single-phase heat treatment furnaces melting minority conducted by the traditional and proposed technologies. The results obtained by melting were compared and the design models of 250 kV·a capacity in an industrial furnace were presented.

Key words: Quartzite, complex ferroalloy, ore-thermal furnace, briquette, transformer, mono-charge.

Жоғары сапалы болат пен шойын өндірісінің ұлғайуының негізгі бірден-бір жолы модификаторлар, лигатуралар және оттексіздендіргіш ретінде ферроқорытпалардың, соның ішінде кешенді ферроқорытпалардың кең ауқымда қолданылуы болып табылады. Қорытпа құрамындағы құрамдас элементтер санының көп болуы сұранысқа сәйкес балқыманың көптеген сорттарын алуымызға мүмкіндік береді. Темір, кремний және алюминий кешенді қорытпалардың негізі болып табылады. Қазіргі таңда кешенді ферроқорытпаларды екі жолмен, яғни металлоотермиялық әдіспен немесе көміртегітермиялық әдіспен балқытады. [1].

ҚМИУ-ң зертханалық базасында тақырыбы негізінде бір фазалы қуаттылығы 32 кВА пеш жобаланып құрастырылған, пештің отқа төзгіш бөлігі ұнтақталған хром-магнетитті материалды сұйық шынымен араластырып біріктіру арқылы құрастырылған және пісіру аппараты ауамен суытылатын трансформатор. 1 - суретте зертханалық кендітермиялық пештің жалпы сұлбасы келтірілген [2].

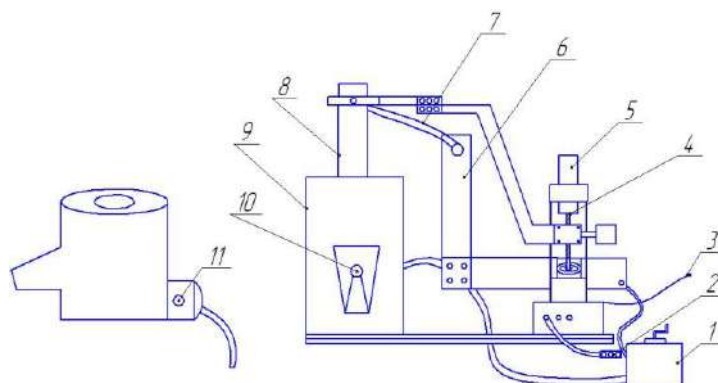

Сурет 1. Екі фазалы кендітермиялық пеш

- 1- 1фазалы трансформатор (380 вольт); 2- электродтың қозғалысын басқару пульті; 3 – электродты төмен түсіру механизмін қосуға арналған штекер; 4- червякті жіберу; 5-электрқозғалтқыш; 6- қатты шина; 7- өткізгіш; 8- электрод; 9- пеш; 10- пештен шығару ойығы; 11- өткізгіштің төменгі электродқа бекіту орны

Кесте 1 – Зертханалық электрдоғалы пештің геометриялық өлшемдері мен электрлік мінездемесі

Белгіленуі	Көрсеткіштері	Бірлік өлшемі
$D_{ш}$	310	Мм
D_p	110	Мм
Δ	100	Мм
d_s	50	Мм
$h_{пеш}$	150	Мм
$H_{пеш}$	330	Мм
$S_{тр}$	32	кВ*А
$V_{1-орам}$	~380	В
$V_{2-орам}$	~30-56	В
$I_1-орам$	85	А
$I_2-орам$	480	А
$S_{желі}$	280	мм ²
$S_{қатты\ шина}$	100*10	мм ²

Металлургиялық жоғары температурада балқыту процесін жүргізуге жарамды келесідей шикізат сынамалары алынды: Сарыадыр көмірі, кварцит және ферросиликоалюминий өндірісінің шаңы мен Майкөбе көмірінен жасалған брикет. Алынған сынаманың химиялық және техникалық сараптау жүргізіліп минералдардың техникалық және химиялық құрамы 2 кестеде келтірілді.

Кесте 2–Шикіқұрам материалдарының химиялық және техникалық құрамы

Шикіқұрам материалдары	A^c	V	W	$C_{қат}$	SiO_2	Al_2O_3	Fe_2O_3	CaO	P_2O_5	S	Σ
Сарыадыр	66,7	14,2	3,89	12,7	60,62	20,38	3,76	5,14	0,54	0,06	100
Брикет ФСА	52,31	22,70	8,13	16,86	58,52	20,71	6,63	6,49	0,21	0,40	100
Кварцит	-	-	-	-	97,9	0,89	0,63	0,21	0,02	0,02	100

Жоғары күлді көмірмен кен қоспасынан тұратын шихталарға 2 бөлімді тигелді балқыту тәжірибиесі келесідей арақатынаста алынып жүргізілді:

- 1 кг Сарыадыр көмір жынысы және 0,275 кг кварцит;
- 1 кг ФСА өндірісінен жасалынған брикет (шаң 0,57 кг және көмір 0,43 кг).

Тәжірибиелі балқытудың электрлік мінездемесі келесідей:

-Трансформатордың жоғарғы жағы (бірінші орам) - $U_1=380В$, $I_1 = 85А$;

-Трансформатордың төменгі жағы (екінші орам) - $U_1=20-40В$, $I_1 = 480А$; Тәжірибие келесідей жұмыс жағдайындағы кернеу де жүргізілді - $U_1=36-40 В$ және тоқ күші $I_1 =480А$. Сонымен пеш қуаттылығы 16,416 кВт құрайды.

Жұмыс барасында балқыту тұрақты тәртіппен жүргізілді. Шикіқұрам материалдары Сарыадыр көмірі 6-10мм және кварцит 3-4 мм фракциясында берілді. Зерттеу процесі 5 сағатқа жуық уақытқа

созылды 1 бөлімде 2 сағат 30 мин кейін қорытпа үлгісі ағызылып алынып, 2 бөлімде брикеттелген ФСА шаңы қорытпасын балқыту процесі 2 сағатқа жуық уақыт жүрді [2].

Толық термодинамикасын модельдеу (ТТМ) [2] нәтижесіне сүйене отырып, балқыту үдерісінде орын алатын температураның фазалық ауысуларға тәуелділігін ескеріп зерттеу жұмысында кездескен газ ($Al_2O_3 \cdot SiO_2$), карбид SiC фазаларындағы негізгі элементтерді қорытпа құрамына максималды өткізу технологиясын орындауға мүмкіндік берді. Шикіқұрам материалдарына тотықсыздандырғыштың жетіспеушілігі бойынша жұмыс атқарылды [1].

Моношихтаны балқыту кезінде ФС45А15 маркалы кешенді қорытпа алуға болатыны анықталды және оның химиялық құрамы 3 - кестеде келтірілген. Кремний - алюминий ферроқорытпасы болат өндірісінде оттегісіздендіргіш, модификатор және металлотермиялық әдісте тотықсыздандырғыш ретінде қолданысқа ие.

Кесте 3 – Металлдың химиялық құрамы

Метал	Si	Al	P	S	Fe
ФСА	54-60	20-22	0,07	0,02	Қал.
Брикеттелген ФСА шаңы	45-50	18-20	0,07	0,02	Қал.

Дәстүрлі технология бойынша балқыту кезінде 1 тоннасына 30%-ға жуық дисперсті шаң шығады. Бұл аталмыш қалдық экологиялық және экономикалық шығын әкеледі. Жоғарыда келтірілген өндірістік мәселелерді зерттеу кезінде дисперсті қалдықты брикеттеп, оны моношихта ретінде зертханалық пеште балқыту үдерісі жүргізілді. Келесі зерттеу жұмысын үлкен зертханалық электрдоғалы пешінде (қуаттылығы 250 кВА) жүргізу жоспарлануда. Моношихтаның физика-механикалық қасиетіне сынау қорытындысы ары қарай өндірістік жағдайда қолдануға жарамдылығы анықталды [3].

Пайдаланылған әдебиеттер тізімі

1. Әбдірашит А.М., Нурумғалиев А.Х., Махамбетов Е.Н., Даулетияров Д., Келаманов Б.С. Қазақстанды минералды - шикізат көздерінен кешенді ферроқорытпа алудың мүмкінділігін зерттеу // IX международная научно-практическая конференция «Инновационные и наукоемкие технологии как средства реализации Третьей модернизации Казахстана»: Теміртау. 2017. – 161-166 б.
2. Әбдірашит А.М. Әр түрлі шихталы материалдардан кремний-алюминийлі қорытпаларды балқыту технологиясын зерттеу: диссер. т.ғ.м.с. 2018-Теміртау: КГИУ. - 76 б.
3. Әбдірашит А.М., Нурумғалиев А.Х., Жаксыбаева Г.Ш., Төлеуова А.Р., Даулетияров Д., Келаманов Б.С. Жоғары күлді көмір мен ферросиликоалюминий өндірісінің дисперсті қалдықтарынан кесектелген материал алу // «Өндірістегі және техникалық мамандарды дайындаудағы инновациялар». – Ақтөбе. 2016. С. 17-20.

ФИЛОЛОГИЯ ҒЫЛЫМДАРЫ
ФИЛОЛОГИЧЕСКИЕ НАУКИ
PHILOLOGICAL SCIENCES

FTAMP 14.09.95

Қ.ЖҰБАНОВ ЕҢБЕКТЕРІНДЕГІ ОҚЫТУ ӘДІСТЕРІНІҢ КӨРІНІСІ

М.Қ. ЖАЗЫҚОВА

*Қ.Жұбанов атындағы Ақтөбе өңірлік мемлекеттік университеті, Ақтөбе қаласы,
Қазақстан*

Түйіндеме. Мақалада автор оқыту әдістері туралы алғашқы мәліметтердің сонау ерте замандардан бастау алатынын ескерте отырып, адамзат тарихында жетекші әдістер ретінде мойындалған кейбір әдістерге сипаттама береді. Мұнан әрі өткен ғасырдың 30-шы жылдарындағы оқыту әдістері және оларды оқу әрекетінде қолдану турасындағы ғылыми ізденістерді зерделей отырып, бұл мәселеге әдіскерлердің өз заманы талаптары тұрғысынан байыппен қарағанын атап көрсетеді. Қазақтың тұңғыш профессоры Қ.Жұбанов еңбектерінде кездесетін түрлі оқыту әдістері негізінде қазақ тілін оқыту әдістемесі ғылымының қазіргі даму, жетілу деңгейін саралауға, ғылыми ізденістер мен ой-тұжымдардағы тарихи сабақтастықты айқындауға болады деп түйіндейді.

Түйінді сөздер: оқыту әдістері, профессор Қ.Жұбанов, қазақ тілін оқыту әдістемесі, жинақтау, жүйелеу, талдау, салыстыру, баяндау, сұрақ-жауап, әңгіме әдістері.

Аннотация. В статье автор дает краткое сведение из истории появления и развития методов обучения и описывает некоторые ведущие методы, признанные педагогами в разное время. Далее, автор, анализируя методы обучения, использованные в учебном процессе в 30-е годы прошлого века, отмечает, что учителя-методисты по требованию своего времени к этой проблеме подошли очень серьезно. В заключении автор резюмирует, что анализ методического наследия профессора К.Жубанова помогает глубокому осмыслению нынешнего состояния, перспективы развития и историческую преемственность в преподавании казахского языка.

Ключевые слова: методы обучения, профессор К.Жубанов, методика преподавания казахского языка, методы обобщения, систематизации, анализа, сравнения, описания, вопросов и ответов, беседы.

Annotation. In the article, the author gives a brief summary of the history of the emergence and development of teaching methods and describes some of the leading methods recognized by scientists at different times. Furthermore the author, analyzing the teaching methods used in the educational process in the 1930's of the last century, notes that teachers-methodologists approached this problem seriously as was required by their time period. Finally, the author concludes that the analysis of the methodological heritage of Professor K.Zhubanov helps to thoroughly understand the current state, development prospects and historical continuity in the teaching of the Kazakh language.

Key words: teaching methods, professor K.Zhubanov, methods of teaching the Kazakh language, methods of generalization, systematization, analysis, comparison, description, questions and answers, conversations.

Оқыту әдістері туралы алғашқы мәліметтер Рим дәуірінен бастау алады. Адамзат тарихының дамуы барысында оларды кейінгі ағартушы-әдіскерлер өз қызметінде жетілдіріп отырған. Ғалымдардың зерттеулері бойынша, XVI ғасырда тура әдіс бағыты грамматикалық әдіс бағытына ауысты, себебі ол дәуірде тілді практикалық қажеттілік тұрғысынан меңгерудің басты шарты ережелерді білу болатын. Кейін Я.А.Коменскийдің еңбектері арқылы дыбыстық-бейне әдіс жетекші әдіс ретінде мойындалды. XVIII ғасырда қайтадан грамматикалық бағытқа оралу байқалады, яғни грамматиканы тіл оқытудың мақсаты деп түсіну көрініс табады. XIX ғасырда аталған екі әдіс те орнығып, жетекші әдістер ретінде қалғанымен, бұл кезеңде жаңа әдістемелік ілімдер де қалыптаса бастады. Мысалы, орыс педагогі К.Д.Ушинский оқу материалын меңгеруде әңгіме, салыстыру, пысықтау, бекіту сияқты әдістерді тиімді қолданудың жолдарын көрсетті. Ал қазақтың ұлы ағартушысы Ы.Алтынсарин өз еңбектерінде әңгіме әдісін қазақ мектептерінде алғаш қолданды. Ол тіл игертуді грамматикалық ережеден емес, сөзді үйретуден бастау керектігіне баса мән берді. Оның балаларға арналған әңгімелерінде салыстыру әдісі де көп орын алған.

Оқытуда әдістерді түрлендіре қолдану қажеттілігін ұлы орыс ойшылы Л.Н.Толстой назардан тыс қалдырмаған. Ол бұл турасында төмендегідей пікір айтады: «Жақсы дерлік те, жаман дерлік те бір әдіс жоқ. Олақтықтың белгісі – бір ғана әдісті білу, шеберліктің белгісі – түрлі әдісті білу; керек орнында жоқ әдісті табу да қолынан келу. Мұғалім әдісті көп білуге тырысу керек, оларды өзіне сүйеніш, қолғабыс нәрсе есебінде қолдану керек» [1, 35]. Л.Н.Толстойдың бұл пікірін кезінде қазақ тілін оқыту әдістемесі ғылымының негізін қалаушы А.Байтұрсынұлы өзінің атақты «Жалпылау әдіс» атты мақаласында келтіріп кетеді. Ол алдымен бала оқыту ісін осы ғылымды оқып игеріп шыққан мамандарға жүктеу керектігін баса айтып, білімді, білікті мұғалімдерге үлкен міндет артқан және олардың бала оқытуда белгілі бір тиімді әдістерді меңгеруін талап еткен: «Бір нәрсені істегенде сол істі білетін адам істесе, шапшаң да жақсы істейді. Бұл жалғыз қол ісі емес, ми ісінде де солай. Бала оқытатындар бала оқытуын жақсы білерге керек. Бала оқытуын жақсы білейін деген адам әуелі балаларға үйрететін нәрселерін өзі жақсы білерге керек, екінші, баланың табиғатын біліп, көңіл сарайын танитын адам боларға керек. Баланың ісіне, түсіне қарап, ішкі халінен хабар аларлық болу керек. Ол үшін бала турасындағы мәліметтерді білерге керек. Бұл күнгі ғылымды жұрттарда бала оқыту жұмысы бала оқыту ғылымын оқып шыққан адамдардың қолында» [2, 71].

Оқыту әдістерінің өзекті мәселелеріне ерекше назар аударғандардың қатарында ағартушы-ғалым Ж.Аймауытов та болды. Ол әдістемелік мақалаларында білімді игеруде бөліктерден тұтас бүтін құрау, жеке мағлұматтардан қорытып, жалпы ұғым, жалпы заң

шығару, жалқыдан жалпыға көшу әдісінің, бір сөзбен, жалпылау (индукция) деп аталатынын, ал ойлаудың екінші жолы жалпы ұғым, жалпы ережеден жеке мағлұмат шығару жалпыдан жалқыға көшу, яғни жалқылау (дедукция) әдістерін талдап-сипаттайды. Сондай-ақ мұғалімнің өз ісіне асқан жауапкершілікпен қарай отырып, оқытудың әдіс-тәсілдерін түрлендіріп отыруы керектігін ескертеді.

Сонымен, өткен ғасырдың 30-шы жылдары танымал әдіскер-ғалымдардың «әдіс» ұғымына берген тұжырымдары мен оларды оқу әрекетінде қолдану турасындағы ғылыми ізденістерін зерделей отырып, оқыту әдістерінің жалпы тілді үйретуде аса қажетті және маңызды мәселе екені анықталды.

Қазақ тілін оқыту әдістемесі ғылымында «әдіс» ұғымының әр түрлі ғалымдар тарапынан зерделенуіне тоқтала отырып, бұл мәселеге әдіскерлердің өз заманы талаптары тұрғысынан байыппен қарағанын анықтауға болады. Әдіскер-ғалымдардың еңбектерінде жалпы оқыту әдістерінің оқу үдерісінде жеке дара қолданылмайтындығы, олардың бір-бірімен өзара тығыз байланыста болатындығы атап айтылады. Олар сабақта бір-бірімен тоғыса, жымдаса келе, оқушының білімді толық меңгеруіне мүмкіндік жасайды. Заман ағымымен және ғылым мен техниканың дамуына байланысты оқыту әдістері де жетіліп, түрленіп, дами түсетіні анық.

Осы ретте профессор Қ.Жұбановтың өз тұсындағы өзектес кең ұғым оқытудың әр түрлі әдістері туралы тұжырымды пікірлері арнайы зерттеуге нақты қадам жасалғанын дәлелдейді. Ғалым нақты бір оқыту әдісі туралы арнайы атап мақала немесе ғылыми еңбек жазбағанымен, оның 5-сыныпқа арналған «Қазақ тілі» оқулығы мен 5-7-сыныптарға арналған бағдарламасын, сол жылдары баспасөз беттерінде жарық көрген кейбір ғылыми-әдістемелік мақалаларын зерттей отырып, қазақ тілін оқытудың сапасын арттыруда оқыту әдістеріне ерекше назар аударғанын көруге болады. Сабақтың өз деңгейінде өтіп, оқу материалының жіті түсіндірілуі үшін мұғалім әрекетіне қойылатын талаптар: сабақ құрылымын жүйелі құру, қажетті білімді жеңілден ауырға ұстанымына мән бере отырып жеткізу, оқушының жалпы сауаттылығы мен тіл мәдениетін қалыптастыру көзделсе, Қ.Жұбанов осы міндеттерді жүзеге асыру үшін оқыту әдістерін таңдап, тиімдісін қолдануды талап етті.

Қ.Жұбановтың мектепті тексеруге барған инспектордың әдістемеден жан-жақты хабары болуын талап еткенін және олардың мектепке тек жай барып қайтпай, мұғалімдердің сабағына кіріп, білімді меңгерудің жақсы әдіс-тәсілдерін үйретіп қайтуы керектігіне баса мән бергенін Ақтөбе губерниясы ағарту комиссариатының инспекторы қызметінде жүрген кезінде жазған мақалаларымен таныса отырып, көруге болады. Сонымен қатар оқушыларға білім беруде, сабақ сапасын арттыруда мұғалім білімділігінің басты көрсеткіш

болатындығын ғалым атап көрсетеді: «Если учитель будет знать предмет, то он может найти и методы. Я этим нисколько не хочу игнорировать значение методов, но без знаний самого предмета – методика бессильна» [3, 324]. Білім беру жүйесінде оқыту әдістерінің маңызын терең түсінген ғалым пәнін жетік меңгерген мұғалім ғана оны үйрететін тиімді әдісті тандай алады деп түйіндейді. Бұл Қ.Жұбановтың пәннің негізгі мазмұнын білмеген мұғалім жақсы нәтижелерге қол жеткізе алмайды деген қағиданы басшылыққа алғанын байқатады.

Өзінің атақты «Жанғазыға хатында» Қ.Жұбанов ауыл мұғаліміне келелі мәселелер тұрғысынан шешімін табуға тиісті сұрақтар қояды: «Неден бастап, нені үлгіге алып, нені іздеп, нешік жаттықтырып, немен аяқтадың?» [4, 145]. Сөйтіп, ғалым мұғалім қолданған оқыту әдістерін нақты сұрап, анықтап, олардың тиімді-тиімсіздігіне үлкен мән береді, мұғалімнің сабақ барысында кездестірген қиындықтарын талдап, анықтауға талпыныс жасайды.

Қ.Жұбановтың әдістемелік мұрасын алғаш зерттеген ғалымдардың бірі М.Жұбанова ғалым еңбектерін зерделей отырып, оның тәжірибеде қолданған дәстүрлі әдіс-тәсілдерінен мыналарды атап көрсетеді: жалпылау, жүйелеу, айыру, жаттау, талдау, жинақтау, салыстыру, баяндау, сұрақ-жауап, сұхбат және т.б. Сонымен бірге ол Қ.Жұбановтың өз заманы үшін жаңа, тың әдістерді де назарынан тыс қалдырмай, оларды шығармашылығында шебер қолдана білгені турасында былай дейді: «...баяндау әдісі, түйінді мәселелерге көңіл аудара түсіндіру әдісі, өмірге үнілдіру, еңбек процесімен байланыстыру, пәнаралық байланыс, оқушы алдына проблема қоя оқыту, жүйелі ойға төселдіру, миға гимнастика жасату және т.б.» [5, 75]. Аталған әдістердің кейбірі дәстүрлі дидактикада берік орын алып, олардың тиімділігі көп жылдық тәжірибе негізінде дәлелденсе, кейбір әдістер қазіргі жоғары технологиялар заманында жаңа қырынан танылып, мұғалімдерге ізденіс жолын нұсқап келеді. Аталған әдістер ғалым еңбегінде бірде жеке-дара көрініс тапса, бірде бірнеше әдіс қатар қолданылып, тақырыптың оқушы үшін қызықты, жүйелі түсіндірілуіне жағдай жасайды. Бұдан ғалым еңбектерінде кездесетін кейбір оқыту әдістерінің бүгінгі кезде кең қолданылып жүрген «оқытудың жаңа технологиялары» секілді өзектес кең ұғыммен сабақтас екендігін аңғаруға болады. Алдымен ғалым еңбектерінде кездесетін оқытудың көп жылдық тәжірибесі нәтижесінде тиімділігі дәлелденген дәстүрлі әдістерге тоқталайық.

Жалпы, Қ.Жұбанов өз еңбектерінде қазақ балаларына тіл үйретуде ұлттық ділге тән ерекшеліктерді ескеретін әдістер іздестіру керек деген ойды көлденең тартады. Сабақ барысында меңгерілетін теориялық білім мен оны іс жүзінде қолдана білу білігін қалыптастыру мақсатында берілетін сөйлем талдау, құрастыру, баяндау жұмыстарын жүзеге асыруда ғалым қазақ халқының еңбек құралдары, қоршаған орта құбылыстары, қолөнер

бұйымдары сияқты өмірден алынған нақты мысалдармен түсіндіру әдісін шебер пайдаланады. Бұл, әрине, оқушылардың танымдық шеңберін кеңейтуге жағдай жасайды. Сайып келгенде, бұл мәселелер оқу үдерісінде халықтық педагогика мен психологияға тән элементтерді енгізудің ұлттық тәлім-тәрбие беруде маңыздылығын, қажеттілігін дәлелдейді. Оқулықтан үзінді келтірейік: «Тігіліп біткен киім, тоқылып шыққан өрмек, иіріліп болған жіп сияқты, сол күйінде адам керегіне жарарлық болып жасалған затты бұйым дейміз. Бұйым жасауға керекті затты материал дейміз» [4, 147].

«Жалпы морфологияның» «Таныстыру» деп аталатын бірінші бөлімінде де автор тіл заңдылықтарына талдау жасай отырып, оқушыларға тақырыпты терең түсіндіру жолдарын іздеген. Автор мұнда тілдің табиғатын сөзді түсіндіруден бастайды. Осымен байланысты «сөз» қолданымы кең мағынада, яғни бүтін ұғым ретінде алынған. Осы бүтін кейін тақырыпшалардың мазмұнына сай тағы да бірнеше бөліктерге бөлінеді: сөз, сөз бөлшектері, сөз бұйымы, сөз материалы, сөз бен ой, сөйлеу, сөйлем және тағы басқа. Олай болса, сөз бөлшектерінің үлкені де, кішісі де болады. Бірақ олар қалай болса солай жасала салмайды. Олардың басын қосып, жинақтағанда ғана бөлшектер қайта қиындасып, әрқайсысы өз орнына келе қалады. Осылайша кең мағынадағы «сөз» атты бүтінді бірде талдау, бірде жинақтау арқылы ғалым индукция және дедукция әдістері негізінде меңгертеді. Осындай түсіндірулер арқылы ғалым балаларды өз бетімен ойлауға төселдірген. Олай болмағанда оқушы фонетикалық бірегейлерді де, морфологиялық тұлғаларды да, синтаксистік тұтастықтарды да дұрыс түсінбей, тек олардың сыртқы формаларын ғана таныр еді. Басқа сөзбен айтқанда, ғалым өзінің ғылыми пайымдауларын топтау, талдау, салыстыру, қорыту сияқты логикалық әрекеттермен жете түсіндіреді. Бұл – әр мұғалім үшін шеберлігін арттыруға көмегін тигізетін әдістемелік нұсқау.

«Буын» тақырыбын өткенде де Қ.Жұбанов буынға бөлуде анализ бен синтездің бірлігін көрсетеді. Оны ғалымның алдымен белгілі бір сөзде қанша буын бар екенін, әр буынның неше дыбыстан және қандай дыбыстардан тұратынын талдап, ажыратуға басты назар аударғанынан көруге болады.

Ғалым аталмыш оқулығында сөйлеу, сөйлем, сөз, буын, дыбыс, әріп – бәрі де жеке тұрғанда, дербес бүтін болғанымен, бәрі бірігіп, бір жаңа бүтін құрайтындығын оқушы түсінігіне жеңіл фактілер арқылы салыстыра түсіндіреді: «Сөз бөлшектерінің жасалуы үйдің салынуы сияқты. Ағаш, тас, кірпіш, балшықтарды қалай болса солай құрастырып, үй салса, үй болмайды, тек үйіншік болады. Үй болу үшін қиынын тауып қалап, байлауын тауып ұстатып, адам тұратын бөлме ме, мал қора ма, астық жинайтын сарай ма, қайсысы екенін керегіне қарай тиісті түр беру керек» [4, 146]. Сөйтіп, ғалым ойлау операцияларының бірі – салыстыру әдісін қолдана отырып, сөз бөлшектерінің «бұйым» екенін түсіндіреді.

Оқулықтағы «Сөйлем мүшелері» тақырыбын меңгерту барысында да ғалым сөйлем мүшелерін бала ұғымына таныс, белгіліден белгісізге ұстанымы негізінде адамның дене мүшелерімен салыстырады. Бір ғана сөзден тұратын сөйлемді аяқ-қолы жоқ домалақ денемен салыстырса, «Фонетика» бөлімінде тіл дыбыстарының пайда болуын әр түрлі музыка аспаптарының үн шығару қасиеттерімен салыстыра отырып, түсіндіреді. Осы ретте Қ.Жұбанов оқулығында көрініс тапқан оқыту әдістері мен тәсілдері туралы профессор Н.Оралбаеваның төмендегі пайымдауының маңызы өте зор: «Бұл грамматиканың тағы бір ерекшелігі грамматикалық ережелерді, ұғымдарды түсіндіру тәсіліне байланысты. Автор бала жасының, санасының ерекшелігін қатты ескерген, сондықтан тіл қағидаларын балаларға таныс мысалдармен салыстыра түсіндірген. Бұл – методикалық жағынан өте көңіл бөлерлік мәселе» [6, 32].

Дәстүрлі әдістеде берік орын алған *сұхбат (әңгіме)* әдісінің элементтерін де Қ.Жұбанов еңбектерінен көруге болады. Ғалымның 1934 жылы жарық көрген «Әдіс бірлестіктері мен әдіс үйірмелерінде оқу жылының 2-жартысында талқыланатын әдіс-программа мәселелері» атты әдістемелік нұсқауында аталған әдістің орфографияны меңгерту барысында, тіл дамыту жұмыстарын жүргізуде жақсы нәтиже беретіні атап айтылады. Аталмыш әдістің маңызын ашу барысында қазақ тілі, қоғамтану, табиғаттану сияқты пәндер арасындағы байланысқа да ерекше назар аударылады: «Сурет бойынша әңгімелесу бір ғана ана тілі үшін емес, қоғамтану мен жаратылыстану сабақтарында бірдей қолданылады» [4].

Ғалымның мақалада назар аударған тағы бір мәселесі балаларды мәнерлеп оқуға үйрету, оқу жылдамдығын шапшаңдату болатын. Қ.Жұбанов бұл проблеманы оқушылардың ауызша және жазбаша сөздік қорын дамыту процесімен байланыста қарастырады және оны оқушыны ана тілінде таза сөйлей білуге баулу мәселесімен тығыз байланыста шешуге тырысады. Осы мақалада ғалым оқушының сөйлеу тілінде кездесетін қателерді болдырмаудың жолдарын көрсетеді. Бұл міндет оқушының сауаттылығын арттыру мен сөздік қорын дамыту мәселелерімен тығыз байланысты.

Еңбекте сөз болған маңызды мәселелердің бірі – оқушыны әдемі жазуға үйрету, яғни каллиграфия мәселесі. Сондай-ақ емле, орфографиялық ережелерді меңгерту мәселелері де ғалымның назарынан тыс қалмаған.

Қ.Жұбанов «Буын жігін қалай табуға болады?» атты мақаласында механикалық ойлау түрінде дағдыны қалыптастыру немесе жаттау сияқты дәстүрлі әдісті сөзді буынға бөлуде қолдануға болатынына назар аудара отырып, аталған әдісті буын сырына толық түсінбей қолдануға болмайтындығын қатаң ескертеді және есте қалдырудың мағыналы жолын түсіндіріп береді: «Соның үшін олай механик түрде балаға бөлдіру жарамайды. Есеп

сабағында 15 пен 16 есебін бірінің астына бірін жаздырып, бірден 16-15-31 түрінде шығару қиын емес. Бірақ бірліктер мен ондықтардың қасиетін аңғартпай, неліктен бір ондықты бұлай қарай тасымалдау керектігін түсіндірмей, бас салып, «осылай жаз!»-десең, нәтиже берген сияқты болғанымен, өрісі ұзамайтын білімсіз дағды ғана бермек» [4, 374]. Бұл жолдардан оқушыға берілетін білім көлемінің әрқашан саналы меңгерілуін басты назарда ұстағанымен қатар, ғалымның пәнаралық байланысты жүзеге асырғанын байқауға болады. Жалпы, классикалық педагогикада пәнаралық байланыс идеясы танымал ғалымдар Я.А.Коменский, И.Г.Песталоцци, К.Д. Ушинский еңбектеріндегі оқу материалы мазмұнының табиғи тұтастығын көрсететін жолдарды іздестіру барысында дүниеге келген. Соңғы жылдары пәнаралық байланыс пен білім берудегі біртұтастық идеясы «интеграция» терминімен ауыстырылып жүргені белгілі. Ал бұл өз кезегінде «жалпыны» құрайтын «дербестің» жаңа сапалық күйін басшылыққа алуды қажет етеді. Интеграцияның көмегімен ғылымның белгілі бір саласындағы білім басқа салада да пәрменді пайдаланыла алады. Өткен ғасырдың 30-жылдары мұны жақсы түсінген ғалым бұл идеяны тиімді қолдануға тырысты.

Олай болса, Қ.Жұбановтың әдістемелік еңбектерін зерделей отырып, оның лингвистика ғылымына қатысты маңызды пайымдаулар жасап қана қоймай, қазақ тілін оқыту әдістемесі ғылымының қалыптасып, жетілуіне, толыққанды дамуына еңселі үлес қосқанын аңғарамыз. Екінші жағынан, ғалым еңбектерінде кездесетін әр түрлі оқыту әдістерін саралай отырып, қазақ тілін оқыту әдістемесі ілімінің қазіргі даму, жетілу деңгейін саралауға, ғылыми ізденістер мен ой-тұжымдарындағы тарихи сабақтастық пен жалғастықты айқындауға мүмкіндік аламыз.

Пайдаланылған әдебиеттер тізімі

1. Қыдыршаев А.С. А.Байтұрсынұлының әдістемелік мұрасы: педагогика ғылымдарының кандидаты ғылыми дәрежесін алу үшін дайындалған диссертация - Алматы: Абай атындағы Алматы мемлекеттік университеті. - 1995. - 196 б.
2. Байтұрсынұлы А. Тіл тағылымы (қазақ тілі мен оқу-ағартуға қатысты еңбектері). – Алматы: Ана тілі, 1992. - 448 б.
3. Жубанов Х. Исследования по казахскому языку. - Алма-Ата: Наука. - 1966. – 361 с.
4. Жұбанов Қ. Қазақ тілі жөніндегі зерттеулер. – Алматы: Ғылым. - 1999. - 581 б.
5. Жұбанова М. Профессор Қ.Жұбанов ұлттық лингводидактика проблемалары хақында. - Алматы: Ғылым, 2002. - 82 б.

6. Оралбаева Н. Ұлттық тіл біліміміздің теориялық негізін қалаушы // «Жұбанов тағылымы – 4» республикалық ғылыми-практикалық конференция материалдары. - Ақтөбе: Қ.Жұбанов атындағы АМУ. - 2004. - Б.30–37.

ҒТАМР 17.01.07

ҒАЛЫМ Е.Қ. ЖҰБАНОВ ЗЕРТТЕУЛЕРІНДЕГІ ЭПОСТАНУ МӘСЕЛЕЛЕРІ

Р.Р. ЖҰМАҒАЛИЕВА

*Қ.Жұбанов атындағы Ақтөбе өңірлік мемлекеттік университеті, Ақтөбе қаласы,
Қазақстан*

Аңдатпа: Бұл мақалада ғалым Е.Қ.Жұбановтың эпостануға қатысты ғылыми тұжырымдары, соның ішінде лиро-эпостық жырлардың жанрлық табиғатын танытуға қатысты пікір-көзқарастары талданады

Түйінді сөздер: эпос, эпостық жырлар, жанр, фольклор

Аннотация: В данной статье анализируются взгляды ученого Е.К.Жубанова на научные выводы эпосоведения, в том числе жанровую природу лиро-эпических поэм.

Ключевые слова: эпос, эпические поэмы, жанр, фольклор

Annotation: This article analyzes the views of the scientist E. K. Zhubanov on the scientific conclusions of epic studies, including the genre nature of lyro-epic poems.

Key words: epic, epic poems, genre, folklore

Халық ертегілері, айтыс, жыр-жоқтаулары, аңыз әңгімелері, мақал-мәтел, жұмбақ, жаңылтпаш тәрізді көркем сөз үлгілерінен жинақталған халық ауыз әдебиетін ғалым Е.Қ.Жұбанов өз еңбектерінде «ауызекі сөз өнері» немесе кейбір тұстарда «ауызекі көркем сөз үлгілері» деп келтіреді. Зерттеуші ХХ ғасырдың 60-70 жылдары ғылымда қолданысқа енген «Халық ауыз әдебиеті» деген терминнің өзіне қарсы ғылыми пікірлерін білдірген. Қазақта ауызекі түрде жеткен көркем сөз үлгілерін Қ.Жұбанов «Халық әдебиеті» деп атаған, С.Сейфуллин «Ескі әдебиет нұсқалары» деп келтіреді, ал өзге фольклор зерттеушілерінде «Ел әдебиеті» деп берілетіндігін өз көзқарасына дәлел етеді.

Сондай-ақ ғалым зерттеулерінде ауызекі көркем сөз үлгілерінің, соның ішінде тарихи аңыздар, шежіре сарындас желілі әңгімелер, ғажайып қиялдан туған ертегі үлгісіндегі мифтік сюжеттер тағы сол сияқты аралық мотивтерді сөз ететін, өлеңі мен қарасөзі аралас баяндаулар тек сырттай ғана жіктеліп, негізінен орыс фольклористикасының жүйесімен таптастырылып келе жатқандығы, жалпы халық әдебиетінің туындыларына деген көзқарастың өзі үнемі бір ізді, бір мақсатты болмағандығы қашанда назардан тыс қалмаған [1, 60].

Халық туындыларының әдебиетке тән көркемдік қасиеттері, олардың тілінен келтірілетін азды-көпті мысалдар байсалды лингвистикалық дерек мәртебесінде танылып, лайығымен бағаланған да емес дей келе халық әдебиетінің жанрларына байланысты өзіндік ғылыми тұжырымдарын топтастырады. Соның ішінде ғалымның эпосқа қатысты, жанр ретіндегі қалыптасу, даму сатыларын талдаудан туындайтын пікірлері бүгінгі қазақ эпостану ғыдымындағы өзгеше соқпақ, тың пікірлер деп айтуға болады. Эпостық жырлар – қазақ халқының сөз өнеріндегі ең бір күрделі сала. Әрине, өзге халықтар секілді қазақ эпосы да өзінің көркемдік-эстетикалық қуатымен, тарихи қисындылығымен ерекшеленеді. Эпос бір жылда, ширек ғасырда жасала салатын жанр емес, оның қалыптасуы тұтас бір дәуірді қамтиды және эпосты табиғатын анықтауды бір ғана белгісі бар деп те айта алмаймыз. Орыс эпостанушысы В.Я.Пропп осыған қатысты өз ойын былай келтірген: «Эпос не определяется каким-нибудь одним признаком, сразу устанавливающим его сущность. Он обладает целым рядом признаков, и только совокупность их дает правильное и полное представление о том, что такое эпос. Наиболее важным, решающим признаком эпоса является героический характер его содержания. Эпос показывает, кого народ считает героем и за какие заслуги. Определение, изучение характера, внутреннего содержания героичности и составляет главную задачу науки по отношению к эпосу» [2, 5]. Ал зерттеуші Е.Қ.Жұбанов халық әдебиеті үлгілерін эпосқа дейінгі жанрлар және эпос деп бөлу тұжырымын ұсынады. Өйткені «... халық әдебиетінің жанрлары жетіліп, түр мен мазмұн жағынан кемелденуіне байланысты тұрмыс-салт жырларының шағын формалары стиль тұрғысынан күрделеніп, көлемді жыр, толғау, өсиет, жоқтау типіндегі поэтикалық туындылар болып қалыптасты, олардың кейіпкерлері сомдалған образ кейпіне еніп, әлеуметтік салмағы жағынан жеке тарихи пенделер деңгейінен көтеріліп, ел қамын жеген қоғам қайраткерлері есебінде халық санасында қайта түледі. Нәтижесінде ертегінің тарихқа дейінгі батырлары бұдан былайғы жерде әсірелі қиял-ғажайып пішінінен арылып, халықтың жоқшысы, қорғаны сипатындағы қоғамдалған, типтік мазмұнға ие болды. Олар от басы, ошақ қасының «ерқаралары» болып қала бермей, отан қорғау, біртұтас ел болып ұрандасу, елдік, халықтық идеяларды армандау биігіне көтерілген сәтте реалды эпос қаһармандарына жуықтап, образ тұтастығы жағынан белгілі бір халықтың рухани мұратының адам пішімді кескінделген жинақы көрінісі болып, сол халықпен етене жасасатын мәңгілік бейнелерге айналды. Сөйтіп, халықтың ауызекі сөз өнері айдынды эпос мұраларын осылайша, немесе осыған жақын шығармашылық жолдармен қайта туғызып берді» [3, 61] дейді. Ғалымның өзіндік тіл қолданысындағы «ерқаралар» тіркесі эпосқа қатысты біршама жайтты аңғартады. Ертегідегі ауыл-аймақтың қамын жейтін батыр – ерқара, ал ол эпоста тұтас бір мемлекеттің, іргелі елдің батырына айналған, ендігі «ерқара» емес, нағыз халық сүйетін тұлға. Ал осы орайда жоғарыда пікірін

келтірген орыс фольклортанушысы В.Я.Проптың пікір мүлде басқа арнада өрбиді. Ол орыс тұрмыс –салт жырлары мен эпосының арасында ешқандай байланыс жоқ екенін шегелеп көрсетеді: «... былинный стих – явление более широкого порядка, чем героический эпос. Героический эпос всегда состоит из песен былинного стихотворного размера, но обратное утверждение не всегда будет правильным: не всякая песня в форме былинного стиха может быть отнесена к эпосу. ... не отнесем мы к эпосу также и песни балладного характера, как бы хороши и интересны они ни были, и хотя бы такие песни помещались в сборниках былин и исполнялись былинным стихом. ... не можем мы отнести к эпосу также некоторые эпические песни, носящие шуточный характер» [2, 8]. Міне, бұдан шығатын түйін Е.Жұбанов эпос тілі туралы ғылыми пікір саралағанда орыс эпостанушыларының көзқарастарын сол қалпында ала салудың үлкен қателіктерге ұрындыратынын ескертуі өте орынды деп білеміз.

Халық әдебиеті қорындағы аса бай мол саланың бірі – лиро-эпос жырлары. Қазақ фольклортану ғылымында бұл саланы арнайы зерттеген ғалым Ысқақ Дүйсенбаев өзінің «Қазақтың лиро-эпосы» атты ғылыми еңбегінде лиро-эпос жырларының қай мезгілде пайда болғанын кесіп айту қиын екендігін, өйткені олардың кезінде қағаз бетіне түспегенін және басқа да жөнді дерек сақталмағанын, тек ұрпақтан ұрпаққа ауызша айтумен жетіп отырғанын атап көрсетеді [4, 9]. Академик Ә.Марғұлан қазақ әдебиетінде ғасырлар бойы жарқын түре жырланып келе жатқан «Қозы көрпеш – Баян сұлу» жыры ең ескі аңыздардың бірі екендігіне, ол көне замандағы түркі-монғол тайпаларының арасында көп тараған бір ғажайып оқиғаның сюжеті болып табылатындығына тоқтала отырып, бұл аңыздың ең ескі дәуірдегі (б.э. III ғасыр бұрын) бейнесі алтыннан құйылған ескерткіш ретінде сақталғандығын айтады [5, 301]. Ал Е.Қ.Жұбанов лиро-эпос жырларына, соның ішінде «Қозы көрпеш – Баян сұлу» жырына қатысты өз ойларын тұжырымдағанда бұл көркем туындыны эпос дәстүрінде жасалған аса ірі тілдік ескерткіш деп атай отыра, осы жауһар туындының иегерлері болып есептелетін бірнеше түркі жұрттарын санамалайды, олар: алтайлықтар, ұйғырлар, башқұрттар, татарлар, қазақтар деп көрсететеді. Сондай-ақ осы аталған халықтарға ортақ бұл лиро-эпостың сюжеті әр халықта эпостың әр түрлі жанры болып қалыптасқан дегенге саятын пікірі өте маңызды әрі қызық. Мысалы, жырдың сюжеті алтайлықтарда батырлық эпос болып қалыптасса, башқұрттар оны ертегі дейді екен, ал қазақ үшін бұл лиро-эпос жыры болып табылатындығын көрсеткен [1, 63].

Қазақша жиырмадан астам нұсқасы бар ««Қозы көрпеш – Баян сұлу» жырына байланысты айтқан ғалымның тағы бір тың пікірі аталған эпостық туынды мәтініндегі кейбір өңірлік ерекшеліктеріне байланысты оны қазақ тілінің рулық-тайпалық тіл айрымдарының

белгісі, диалектілердің іздері ретінде қарастырудың ешқандай негізі жоқ екендігін, басқаны былай қойғанда бүгінгі тілімізде сақталған азын-аулақ диалектілік құбылыстар мен әр алуан жергілікті ерекшеліктерді салыстыру керек болғанымен, эпос тәрізді жалпы халықтық туындыларды белгілі бір ру-тайпаның ғана еншісі ретінде қарастырудың теріс кадам екендігін айрықша танытады [1, 65].

Қазақ эпосының тілдік ерекшеліктерін ғылыми тұрғыда тыңғылықты зерттеген ғалым Е.Қ.Жұбанов сондай-ақ бұл асыл қазынаның көршілес халықтардың ауызекі сөз үлгілерімен етене байланысы бар екендігін назардан тыс қалдырмаған. Фольклор жанрлары арасында да ауыс-түйістер, өтпелі, аралық моменттер болып жататындығын көрсете келіп, оның себебі даму жолының ішкі заңдылығына, әр елдің өзіндік ерекшелігіне, салты мен дәстүріне сай болатындығына тоқталады. Мәселен, қазақ ауыз әдебиетінде эпос дәстүрі ертерек тоқтағандығы, ал лирика жанры одан гөрі дамыңқырып келген болса, көрші қырғыз елінде осының керісінше, эпос дәстүрі ұсақ-ұлан формаларды, жанрларды «жұтып» әкетіп, өз дамуын үдете түскендігі туралы ойлары қазақ эпосының жанр ретіндегі даму эволюциясына қатысты тың пікірлер болып қала бермек. Қазақ пен қырғыз фольклорының байланыстылығы жөніндегі ғалым пікірі одан әрі екі халыққа да ортақ «Ер Төстік» сөюжетіне қатысты өрбиді. Әдетте әр елдің фольклор шығармасының арасында сюжет ұқсастығы, идеялық мазмұнның бірлігі дегендер бола беретіндігін айта отырып, зерттеуші бізде ертегі, қырғызда эпос болып келетін «Ер Төстіктің» арасындағы қатынас бұдан өзгешерек екеніне көз жеткізе отырып, бұндағы жақындық белгілі бір фольклор материалының даму кезеңіндегі түрлі сатыларды меңзейтіндігіне апарып тірейді. Қазақ нұсқасында қара сөзбен баяндалатын ертегілік сюжет қырғыздарда жыр өлшемімен айтылған батырлық эпос. Алайда біздің халықтағы сол қара сөзбен айтылатын текстің кейбір тұстарында өлеңмен келетін жерлері қырғыз эпосына өте ұқсас екендігін ғалым мына мысалдар арқылы көрсеткен:

Ағай – хан қызы Кенжеке-ай, джаным,
Астындағы Чалқұйрық, джаным,
Ал өзуңе кут болсын джаным,
Астындағы Чаар ингин, джаным,
Ал өзуңе кут болсын джаным,
Көш тарқаның қара бөз, джаным,
Ал өзуңе кут болсын джаным...

Ғалым Е.Жұбанов дәл осы тармақтардың қазақ ертегісінде де қайталанатындығын келтіреді:

Сүйген жарың – Ер Төстік,
Құтты болсын, Кенжекей,

Мінгенде атың – Шалқұйрық,
Құтты да болсын, Кенжекей,
Артқанда түйең – Құба інген,
Құтты болсын Кенжекей,
Кигенде сауытың – Ақсырмал,
Құтты да болсын, Кенжекей...

Бастапқыда қара сөзбен айтылған сюжет уақыт өте келе эпостық дәстүрмен қайта жырланған. Қазақ фольклорында сол қара сөзбен айтылған күйінде, яғни қиял-ғажайып ертегісі түрінде қалған, ал қырғыздарда эпос дәстүрінің өміршеңдігінің нәтижесінде жырға айналған [1, 13]. Осы мәселеге қатысты ғылыми пікірлер белгілі фольклортанушы ғалым Р.Бердібайда да бар. Оның айтуынша, қаһармандық эпостың көп үлгілері ертегілерден пайда болған екен. Осы топқа ғалым «Еділ, Жайық», «Дотан батыр», «Құламерген», «Құбығұл», «Рауан батыр», «Мәлік батыр», «Арық мерген», «Әділ Зайыт», «Ер Бегзат» сияқты жырларды енгізеді. Сондай-ақ ертегілерде ежелгі дүниетанымнан туған сарын молырақ болса, эпоста олардың өгеріске түскен, дамыған, бертінгі дәуірдің тарихи танымдары араласқан түрлері басымырақ байқалатындығына ғалым ерекше мән береді. Ертегі кейіпкерінің мұраты үйлену, отбасының мүддесі деңгейімен шектелсе, эпос қаһарманы тайпалық, елдік істерге араласып, халық қамын ойларлық биікке көтерілетендігіне көңіл бөледі [6, 79]. Бұдан шығатын қорытынды профессор Е.Жұбанов эпос дәстүрінің көршілес халықтардағы даму заңдылығын қазақтың ауызекі сөз өнеріндегі үлгілермен салыстыру негізінде қорытынды шығарса, ғалым Р.Бердібай бастауын ертегі жанрынан алатын архаикалық эпосқа терең талдау жасаған.

Филология ғылымдарының докторы, профессор З.-Ғ.Қ.Бисенғали «Қазақ эпосының көркемдігі туралы ойлар» атты ғылыми еңбегінде эпос поэтикасы тәрізді аса күрделі мәселенің шешімін табу үшін тілдік, лингвистикалық материалдарды сараптамай алға қойған мақсаттарға жете алмайтындығымызды көрсете отырып, ғалым Е.Қ.Жұбановтың осындай өте қиын тақырыпқа қазақ фольклоры мен әдебиеттануында, тіл білімінде алғашқылардың бірі болып қалам тартқанын және терең ғылыми-теориялық деңгейде пікір айтқанына жоғары баға береді. Эпостық шығарма құрылымындағы прозамен берілетін көрініс, баяндау дамуының өрісін аңғартатын эволюциялық жол Е.Қ.Жұбанов еңбектерінде жақсы айтылатындығын, оны ғалымның ежелгі әдебиет тарихындағы прозада байқалатын құбылыстарға талдау жасау үстінде көрсететіндігін атап өтеді. Сондай-ақ профессор З.-Ғ.Қ.Бисенғали аталған еңбегінде Е.Жұбановтың эпоста кездесетін прозалық қыстырмалар

туралы ойлары көп жағдайда М.Әуезов пікірлерімен сабақтасатындығына қатысты өз ғылыми тұжырымдарын ұсынады [7, 209].

Міне, рухани құнды қазынамыз саналатын эпостық жырлардың көркемдігін зерттеуде профессор Е.Қ.Жұбанов өз ғылыми көзқарастары мен пікірлері арқылы қазақ эпостануына соны соқпақ, тың жаңалықтар әкелді. Оның еңбектері аталған ғылым саласынан өзінің орнын әлдеқашан алған, сондықтан болашақта орындар жобалар мен жұмыстарда ғалым идеялары қашан да басшылыққа алынатындығына еш шүбә келтірмейміз.

Пайдаланылған әдебиеттер тізімі

1. Жұбанов Е. Қазақтың ауызекі көркем тілі. Алматы: Ғылым, - 1996. – 200 б.
2. Пропп В.Я. Русский героический эпос. Москва: Наука, - 1958. – 603 б.
3. Жұбанов Е.Қ. Халық әдебиеті тілін оқытудың лингвостилистикалық аспектері. Ақтөбе - 2003. – 96 б.
4. Дүйсенбаев Ы. Қазақтың лиро эпосы. Алматы: Ғылым, - 1978. – 150 б.
5. Марғұлан Ә. Ежелгі жыр, аңыздар. Алматы: Жазушы, - 1985. – 868 б.
6. Бердібай Р. Бес томдық шығармалар жинағы. Бірінші том. Алматы: Қазығұрт, - 2005. – 464 б.
7. З.-Ф.Қ. Бисенғали. Қазақ эпосының көркемдігі туралы ойлар // Қазіргі әдебиеттану мен фольклористиканың теориялық және методологиялық мәселелері. Екінші халықаралық ғылыми-теориялық конференция материалдарының жинағы. –Алматы. -2007ж. – Б. 58-63

ҒТАМР 16.21. 55.

ҚАЗАҚТЫҢ АУЫЗЕКІ КӨРКЕМ ТІЛІН ЗЕРТТЕУШІ

Н.А.САДУАҚАС

*Қ.Жұбанов атындағы Ақтөбе өңірлік мемлекеттік университеті, Ақтөбе қаласы,
Қазақстан*

Аңдатпа. Мақала қазақ фольклорының тілін лингвостилистикалық аспектіде зерттеген ғалым, Е.Қ. Жұбановтың ғылыми шығармашылығы туралы жазылған.

Түйінді сөздер: Әдеби тіл, сөйлеу, фольклор, диалект, эпос, халық әдебиеті, жер-су атаулары, жазба тіл.

Аннотация. Статья о научном творчестве Е.К.Жубанова, исследовавшего язык казахского фольклора в лингвостилистическом аспекте.

Ключевые слова: Литературный язык, речь, фольклор, диалект, эпос, казахская литература, топонимика, письменный язык.

Annotation. The article is devoted to E.K.Zhubanov's scientific study of the Kazakh folklore in a linguistic aspect.

Key words: Literary language, speech, folklore, dialect, epos, Kazakh literary, toponymy, written language.

Еліміздің тарихында есімі ел есінде сақталған біртуар тұлғалар аз болмаған. Солардың арасында қазақ ғылымы мен өнерінде өшпес із қалдырған ағайынды Жұбановтар мен олардың талантты ұрпақтанының елінің игілігі үшін сіңірген еңбектерін ерекше атап айтуға болады. Тектілерден тараған тұғырлы тұлғалардың бірі, филология ғылымдарының докторы, профессор Есет Құдайбергенұлы Жұбановтың туғанына 90 жыл толып отыр. Алматыдағы ҚР ҰҒА А.Байтұрсынұлы атындағы Тіл білімі институтында 1957-1991 жылдар аралығында аға ғылыми қызметкер болып жұмыс жасап жүрген Есет Құдайбергенұлы 1991 жылы туған жеріне оралып, өмірінің соңына дейін қазіргі Қ.Жұбанов атындағы Ақтөбе өңірлік мемлекеттік университетінде 15 жыл еңбек етті. Ол өз әкесінің есімі берілген оқу орнының алдыңғы қатардан көрініп, бәсекеге қабілетті мамандар дайындауына ерекше үлес қосты. Әсіресе, жаңадан ашылған қазақ тілі мен әдебиеті мамандығының қанаты бекіп, тынысы ашылуына, ондағы оқытушылар мен студенттердің ғылыми жұмыстармен шұғылдандуына ұйытқы бола білді. Оның әкесі Құдайберген Қуанұлы Жұбанов – белгілі лингвист-ғалым, профессор, ал шешесі Раушан Оспанқызы үй шаруасындағы адам болған. Сол кезеңде Құдайберген Жұбанов 1922 жылы Темір қаласындағы уездік оқу бөлімінде инспектор-методист, 1925 жылы Ақтөбе губерниялық оқу-ағарту бөлімінде ГубОНО- бастығының орынбасары болып, сонымен қатар педтехникумда сабақ беріп, 1928 жылы сол кездегі астана Қызылорда қаласына шақырылып, оқу халық комиссариатында мектеп инспекторы қызметін атқарған екен. Ал 1929 жылдың басында ҚазПИ-ге түркі тілдерінің салыстырмалы грамматикасы кафедрасына ғылыми қызметкер ретінде келген Қ.Жұбановты сол жылы ұлттық кадрларды даярлау мақсатында Ленинградтағы Шығыстану институтының аспирантурасына оқуға жібереді. Дымқылды солтүстіктің суық ауасы қырдағы аңызак құрғақта өскен Құдайберген Қуанұлының денсаулығына қолайсыз тиіп, 1929 жылдың жазында біраз түзелу үшін елге қайтып оралады. Оның отбасы осы Ақтөбе қаласында болған кезде 1929 жылы 22 қарашада Есет Құдайбергенұлы дүниеге келген еді[1.350].

Бала Есет алғашқы білім жолын 1936 жылы Алматыдағы № 12 қазақ орта мектебінде бастаған. Бірақ әкелерінің «1937 жыл» зұламатының құрбаны болуына байланысты Раушан анасы алты баласын ертіп, туып-өскен жері Ақтөбе облысы, Мұғалжар ауданы, Жұрын ауылына жақын жердегі «Жаңа тұрмыс» колхозына көшіп келеді. Есет Жұбанов осы ауылдағы «Қызылжар» жеті жылдық мектебін, одан кейін Ақтөбедегі Н.Байғанин атындағы екі жылдық мұғалімдер институтының даярлық бөлімін бітіріп, туған ауылындағы

«Қызылжар» жеті жылдық мектебінде бір жыл орыс тілі мен әдебиеті пәнінің мұғалімі болып жұмыс жасайды. 1947-51 жылдары Алматыда Қаз ПИ-де оқып, қазақ тілі мен әдебиеті мамандығын игереді. Одан кейін жас маман ретінде жолдамамен Солтүстік Қазақстандағы Қызылжар (Петропавл) педучилищесіне жұмысқа келеді. Сол жерде білімді жас маман Есет Құдайбергенұлы мұғалімдердің білімін жетілдіретін облыстық институтта, облыстық оқу бөлімінде, облыстық комсомол комитетінде, саяси үгітшілер тобында, т.б. жұмыстарға белсене араласады. 1954 жылы Алматыда қазақ-орыс тілдерінде бір мәтінмен шығатын республикалық «Қазақстан мұғалімі» газетінің мектеп бөліміне аудармашы-әдеби қызметкер болып жұмысқа орналасады. Өзінің білімділігімен елге таныла бастаған Есет Жұбановты 1957 жылдың жазында Қазақ ССР Ғылым академиясының Тіл және әдебиет институты жұмысқа шақырып, Түсіндірме сөздік бөліміне қабылдап, аспирантураға түсіп, ғылыммен шұғылдануына жол ашады. Ол ғылым академиясында жұмыс жасай жүріп, Қазақ тілінің 2 томдық түсіндірме сөздігін, 10 томдық түсіндірме сөздігінің 5-6 томдарын, «Абай» энциклопедиясын, Ахмет Жұбановтың «Ән-күй сапары» жинағын, т.б. көлемді еңбектерді шығаруға қатысады [1. 350].

Тұлпардың тұяғы Есет Құдайбергенұлы Ақтөбе жерінде жұмыс жасай жүріп, жұбановтар мұрасы ұлт қазынасы екендігін дәлелдеп, әкесінің ғылыми мұрасын түгендеп зерттеуге де ерекше үлес қосты. Оның ұйымдастыруымен университетте «Жұбановтану» ғылыми зертханасы жұмыс жасап, осы жерден бірнеше оқытушыға жетекші болып, ғылым кандидаттығын қорғатты. Атап айтқанда, М.О.Мировтың «Профессор Құдайберген Жұбановтың ұлттық ғылым тілін жасаудағы ролі» (1999), М.К.Доспағанбетованың «Лексикографиялық деректердегі космонимдер» (2006), Ж.И.Сұлтанның «Тілтанымдағы антропологиялық парадигманың Қ.Жұбанов мұраларындағы көрінісі» (2007) атты кандидаттық диссертацияларына ғылыми жетекші болса, сонымен бірге Н.А.Садуақастың «Профессор Қ.Жұбанов еңбектеріндегі қазақ тілі дыбыстары жіктелімінің фонологиялық негіздері» (1999) атты диссертациясына профессор Әлімхан Жүнісбек екеуі бірлесе жетекшілік жасап қорғатқан еді [2. 350]. Университетте жұмыс жасаған кезінде «Жұбанов тағылымы» деген атпен профессор Қ.Қ.Жұбановтың еңбектеріне арналған бірнеше ғылыми халықаралық конференциялардың дәстүрлі түрде өткізілуіне басшылық етті.

Әдеби тіл туралы зерттеулерінде профессор Р.Сыздық «Қазақтың ауыз әдебиетінің тілі – қазақ әдеби тілінің басты арналарының бірі» екенін айтып, фольклор мен әдеби тілдің жақындығы өте әріде, екеуі тығыз байланысты деген ойын білдіреді [3.32]. Осы орайда, қазақ фольклорын халық әдебиеті деп атап, ауызекі әдеби тілді зерттеуде кең танылған ғалым, әдеби тілдің маманы, фольклортанушы, профессор Есет Құдайбергенұлы Жұбановтың есімі ғылымда кең танылған болатын. Ана тіліміздегі фольклорлық шығармалардың тілін зертеген

алғашқы ғалым Есет Құдайбергенұлы еңбектерінде түркі халықтарына кең танымал «Қобыланды батыр», «Қозы Көрпеш – Баян сұлу» жырлары жүйелі түрде стиль-тілдік жағынан зерделеніп, ғылыми талдау жасалынды. Ол эпос тілін зерттеу нәтижесінде 1967 жылы «Қозы Көрпеш-Баян сұлу» эпосының әдеби-лингвистикалық ерекшеліктері» деген тақырыпта филология ғылымдарының кандидаттығына жазған еңбегін қорғайды. Түркітанушылардың кеңестік комитеті 1982 жылы Москвада өткізген әдеби тіл мәселесіне арналған симпозиумда Есет Жұбанов «Эпос тілі – әдеби тілдің алғашқы үлгісі» тақырыбында баяндама жасап, «фольклор тілін әдеби тіл деуге негіз жоқ» деген бұрыннан қалыптасқан қасаң көзқарасты сынап, эпос тілінің әдеби тілдің алғашқы үлгісі, бастауы болғанын баяндап, оны тайпа диалектілерінен жоғары тұрған, қалыпқа түскен, төбе (көсем) тіл деп дәлелдейді. Оның бұл тұжырымдарын Э.Р.Тенишев сияқты атақты түрколог ғалымдар қолдап сөйлейді.

Өз кезінде қазақ фольклорын халық әдебиеті деп атап, тынымсыз ғылыми ізденісі нәтижесінде халық әдебиетінің лингвопоэтикасы жөніндегі зерделі зерттеулерімен танылған фольклортанушы тілші ғалым Е.Жұбановтың ғылыми терең ойлары мен мағыналы пайымдаулары фольклор тілін зерттеудің методологиялық ерекшеліктерін көрсететін ұстанымдар тәрізді осы саладағы кейінгі зерттеушілерге бағыт-бағдар беретін, ғылыми құндылығын жоймайтын еңбектер болды. Ғалымның өз сөзімен айтсақ, «сүтпен кіріп, сүйекке сіңген халық әдебиетінің тілі», «әдебиет қалыбына түскен, өзіндік заңдылығы бар тіл», «әдеби тілдің ауызекі де үлгісі болады!», «Қазақ халық әдебиеті де жазу шыққанға дейін үлкен қоғамдық қызмет атқарды. Ол – биліктің, шешендіктің, шежіренің, елші мен жаушының тілі болды, суырып салма ақындықты, айтыс өнерін дамытты, жер-судың, ел-жұрттың, ем-домның, кәсіп пен харекеттің аттарын сақтап жеткізді. Ол біздің жазба әдебиетіміздің тіліне келіп ұласты. Оның стилі – образды, әсерлі сөз қолданысқа табан тіреді. Сөйлеудің диалектіден үстем үлгісі дегеніміздің өзі де осы «көсем тіл» болатын. Ғылымда оның «төбе тіл» деп аталуы да сол «жасанды әдеби тілдер» мен диалектілерден шоқтығы биік тілдесу дәстүрі болғандығын танытады» деп пайымдайды [4.32].

«Қозы Көрпеш – Баян сұлу» жырының түркі халықтарындағы нұсқаларын өзара салыстыра отырып, олардың тілдік ерекшеліктеріне, сөздің семантикалық, этимологиялық, эстетикалық, диалектологиялық, стилистикалық қолданыстарына ерекше назар аударған. Жырдың В.В.Радлов, Н.И.Ильминский, И.Н.Березин, Ғ.Дербісалин т.б. жазып алған және Жанақ ақыннан тараған, Шөже жырлаған нұсқалар сюжеттеріндегі, кейіпкер есімдеріндегі кейбір айырмашылықтарды көрсетіп, халық әдебиетіндегі мифтік түсініктерге талдау жасаған [5. 70]. Жырдың әр түрлі нұсқаларындағы миф элементтері мен ертегілік мотивтерге батырдың астындағы атына тіл бітуі, Қозының түсін құбылтып, өзгертуі, сәуегей кемпірдің

Қозының алдын болжап айтуы, Қарабай мен Сарыбай атып алатын буаз маралдың адамша сөйлеуі сияқты т.б. деректерді келтіріп, мифологиялық образдардың эволюциясы, мифтік түсініктер жырдың лексикалық құрамынан орын алатынын, кейіннен жыршылардың реалистік тәсілдерді көп қолдануынан алғашқы мифтік элементтер солғындап, азайып, жұмбақ сырынан арыла бастайтынын айтады [6. 97]. Халық әдебиеті тілін зерттеуде бейтарап лексиканың өзі сөздердің семантикалық өрісінде болып, бір сөздің өзі қоғам дамуы барысында жаңа ұғым тудыруарлық мүмкіндіктерге ие болатынын нақты мысалдармен көрсетеді. «Қозы Көрпеш – Баян сұлу» жырындағы бейтарап лексиканың мағыналық өрісі мифтік образдарды бейнелейтін сөз қолданыстарынан орын алғанын дәлелдейді. Мифтың халық әдебиетінде алатын орнын және оны зерттеу жолдары туралы айта келіп: «Адам баласының сәбилік дәуіріндегі ғажайып қиялдарды суреттеп тұрған сөздік құрамның да тым әріден келе жатқан тілдік материал екені даусыз. Алайда, осы миф образдарын жасап тұрған сөздер біздің тіліміздің қазіргі кезеңінде де тұлғалық қалпын сақтаған. Олар тек мағына жағынан ғана толысып, жаңарып, әдеби тіліміздің бүгінгі таңдағы қажеттеріне сай қызмет атқарады», – дейді Е.Жұбанов [5. 104].

Халық әдебиеті үлгілерінің тілдік құрамын зерттеудің теориялық деңгейлерін жан-жақты саралаған ғалым Е.Жұбанов күнделікті сөйлеу тіліндегі сөздің поэтикалық қарым-қатынасқа түскендегі өлең өлшеміне сай қолданылуына, лексикалық-семантикалық мазмұны мен экспрессиялы, эмоциялы реңдеріне терең талдау жасаған. Ғалым жырда зерттеліп отырған тірі лексеманың таралу аясын, халық тілінде және басқа түркі тілдеріндегі қолданысына, семантикалық өрісіне, синонимдік қатарына, стильдік бояуына т.б ерекшеліктеріне терең барлау жасағанын көреміз. Е.Жұбановтың халық әдебиеті тілін зерттеу еңбектерімен таныса отырып, көркем шығармаға лингвостилистикалық талдау жасау жолдарының түпсіз тереңіне бойлап қана қоймай, оның зерттеуі тілдің барлық саласын қамтитын энциклопедиялық еңбек секілді ғылыми құндылығына көз жеткізуге болады.

Е.Жұбанов көне түркі жазулары мен халық әдебиеті арасындағы байланысты қалай байыптауға болатынына, халықтың ежелгі рухани қазынасы мен кейін дүниеге келген көне түркі мәдениетіне қай тұрғыдан сабақтаса алатынына назар аударған. Ғылыми жұртшылық арасында «қазақ халқының бай эпос дәстүрі өзінің басын сонау Орхон ескерткіштерінен алады» деген негізсіз пікір қалыптасқанын айтып, «Шындығында қазақ тілі, оның халықтық әдебиетінің үлгілері ол әлі «қазақ» деп аталмай тұрған кезде-ақ ру-тайпа одақтарының қарым-қатынас құралы, солардың көркем тілінің негізі болып өмір сүріп келген. Ендеше қазақ халқы әдебиетінің эпикалық бай дәстүрі Орхон ескерткіштерінен басталмайды, керісінше ескерткіш атаулы көне жазулардың бәрі – стильдік сипаты жағынан эпос жүйесіне, оның кейіпкерлеріне барынша еліктеуден, ауызекі сөз өнерінің эпикалық дәстүріне мықтап

бой ұрудан тұған әдебиет үлгілері. Ауызекі әдебиет дәстүрі ешқашан жазба әдебиетінен басталмақ емес», – дейді Е.Жұбанов [7. 27]. Түрколог ғалымдар жазба ескерткіштер мен ауызекі әдебиет аралығында жақындық бар екендігін көрсеткенмен, оның қайсысы-қайсысына әсер етті, кім-кімнен үйренді деген мәселені нақты ашып айтқан жоқ. Осы орайдағы Е.Жұбанов пікіріне назар аударатын болсақ, «жазу қаншалықты ерте, ескі, ежелгі болғанымен дүниеге келе сала нақ сол заманның тілімен сөйлеп кете бермейді. Халықтың сан ғасырлақ ауызекі сөз саптау, тіл ұстарту тәжірибелері уақыт сынынан өткен мәнерлі сөз орындауларын жазу стиліне де үлгі-нұсқа етіп телиді» [7.28]. Демек, ғалым пікірінше, көне жазбалар өзінің тілі, стилі жағынан халық әдебиетімен тығыз байланысты, сондықтан көне жазба ескерткіштерінен де бұрын халықтың бай ауызекі әдебиеті болған деген ой туындайды. Осы орайда, Е.Жұбановтың көзқарасы белгілі түркітанушы ғалым Қ.Өмірәлиевтің: «V-VIII ғасыр түркі халықтары поэзиясының алғашқы дәуірі деген таным барынша шартты. Өйткені V ғасырдан арғы жердің сөз үлгісі қазір біздің қолымызда жоқ. Бірақ арғы жерде, шамамен I-V ғасыр арасында, түрік тайпаларында поэзия болмады деп тағы да айта алмаймыз», – деген пікірімен үндес келеді [8. 36]. Е.Жұбанов жазба мұралардың негізгі сөздік құрамы «өз кезінің ұраншысы да уағызшысы да болған көсем тілдің өрнекті сөз толғамдарын өзіне мықты арқау еткенін» айтады. Тарихи тақырыптар мен эпос дәстүрі арасындағы мәселелерді жете қарастырған ғалым Е.Жұбанов түркітануда орны ерекше «Едіге» жырына да зер салып, халық әдебиетінің ірі нұсқаларының бірі ретінде оның көркемдік жүйесі жөнінде сөз қозғаған. «Едіге жыры» туралы айтылған деректерді саралап, осы жыр туралы қазақ ғалымдары Шоқан Уәлиханов, Қаныш Сәтбаев, Құлмат Өмірәлиев, Едіге Мағауин және шығыстанушы өзге ел ғалымдары В.М.Жирмунский, А.С.Орлов т.б. пікірлерін келтіреді. «Едіге жырының» тілінде көне сөздердің көптігі және араб-парсы сөздерінің болмауы өзіндік ерекшелігі ретінде көрсетілген. «Едіге-Токтамыс» жырында «қазақ» сөзі қолданылғанын, көркем мәтінде «қазақ» сөзінің ұғымы неше алуан болмысымен көрінетіндігін айтқан.

Зерек зерде иесі Е.Жұбанов еңбектеріндегі ғылыми құнды ойлардың бірі – ғалымның «әдеби тіл» ұғымы туралы пікірі. Қазақ тіл білімінде «әдеби тіл» жөніндегі танымымыз батыс елдері тілдеріне қатысты заңдылықтар арқылы қалыптасқандығын, сондықтан осы кезге дейін жаңсақ пайымдауларды «малданып» келгендігімізді айтады. «Әдеби тіл» атты «жасанды категория» өзге тіл арқылы енген «дүмбілез қағида» екендігін, сондықтан әр халықтың өзіндік даму жолына байланысты тілінің де қоғамдық қызметі заманына сай болғанын айтады. Қазақ халқы ұлт болған XV ғасырға дейін-ақ өздерінің ру-тайпа тілдері мен әдебиетінен қол үзбеген, халық әдебиеті ол кезде үлкен қоғамдық қызмет атқарғанын

айтып, «Ол – биліктің, шешендіктің, шежіренің, ру басы, қолбасылардың тілі болды, суырып салма ақындықты, жыраулық толғауларды, айтыс өнерін дамытып, кәсіп пен харекеттің атауларын біздің заманымызға дейін сақтап әкеліп мемлекеттік ресми тілімізге ұластырды» дейді [6. 16]. Қазақ халық әдебиеті тілі барлық тарихи кезеңде халқына қызмет етіп, оның барлық қажеттілігін өтеп келгенін, «мемлекеттік мәртебеден айырылуы тек кешегі қызыл кеңес дәуірінде, орыс тілін ресми тіл етіп зорлықпен енгізу тұсында басталғанын» айтады. Әдеби тіл туралы қағиданың жазумен байланысты қарастырылуы да барлық халық тіліне сәйкес келе бермейтінін, қазақтың ауызекі көркем тілінің мемлекеттік мәртебесін баба тілден іздеу қажеттігін, халық әдебиеті сол бабалар тілінің көзі екендігін, сондықтан «ресми тілді елде жоқ ерекшелігіне қарап танымай, бүкіл қоғам мүшелеріне етене болған ортақ белгілеріне, қасиеттеріне қарап мойындау қажеттігін» айтады [7. 36]. Ғалым Е.Жұбанов «халық әдебиетінің тілі әдеби ме?» деген мәселе жөніндегі өз ойын риторикалық сұрақтан бастап, халық әдебиеті тілі күнделікті қарым-қатынас тілінен биік тұрған, өңделген, көркем тіл, баба тілі, диалект атаулыдан шоқтығы биік тіл, барша жұртқа түсінікті тіл, «әдебиетке түсіп қалыптанған халық тілі» екендігін айтып, сонымен қатар «ауыз әдебиетінің тілінен, оның өз мүмкіндігінен артық ештеңе талап етудің қажеті жоқ, өйткені оның қалыптасқан заманын, дүниеге кеу себептерін, атқарған қызметін, көркемдік сапаларын, жанрлық ерекшеліктерін жазба әдебиетінің осы тақылеттес белгілерімен өлшестіруге тіпті де болмайтынын» таза халықтық тілге табан тіреген, ұлтқа дейінгі әдеби тіл міндетін төбе тіл үлгілері атқарғанын айтады [6. 32]. «Әдеби тіл дегеніміз әртүрлі стильдердің жиынтығын білдіретін шартты ұғым...», «Біздің әдеби тіл деп ат қойып, айдар тағып жүрген нәрсеміз табиғи тіл емес, уақыт факторымен шарттас ұғым ғана. Ол халықтың қоғамдық, әлеуметтік өміріне, саяси-экономикалық жағдайына байланысты туып, қалыптасып, өзгеріп отыратын көкейдегі (санадағы) категорияның abstract түріндегі танымы» деп анықтама берген еді [9. 56]. Ол «ауыз әдебиеті», «халық ауыз әдебиеті», «ауызша әдебиет» деген қолданыстар да «..нәрсіз де нәркенсіз, мейлінше жаңсақ қисындалған немесе әлдебіреулерге еліктеуден туған, мағынасын ешкім жете түсінбесе де, әйтеуір сүйреткі қылып тастамай жүрген бірқыдыру «ерқашты» қолданыстар», – деп, түсіндіріп, бұлайша танудың себебі «фольклор» терминінің тар мағынадағы «устная литература» деген орысша баламасына қарай қазақша «ауыз әдебиеті» деген тіркестегі калька жасалғанын айтады [9. 5]. Ал ел ішінде «халық ертегісі», «халық жыры», «халық әні», «халық даналығы», «халық өнері» деген қалыптасқан үлгілер бар, сондықтан дұрысы осы ыңғаймен «халық әдебиеті» деп айтуды ұсынады.

Жазу болмаған, жазу өнері де тумай тұрған кезеңде, немесе жазу жалпы қоғам мүшелеріне тегіс қызмет етпей тұрған кезеңде «бұқара көпшілік өзінің поэзия түріндегі тіл өнерін жалпыға бірдей ортақ қарым-қатынас құралы еткен», осыған байланысты Е.Жұбанов

халқымыздың фольклоры тілін «ауызекі көркем тіл» атауымен түсіндіреді. Фольклор тілін зерттеудің қыр-сырын жетік меңгеріп, оның теориялық мәселелерін қалыптастыруға көп үлес қосқан ғалым Е.Жұбанов ауызекі әдеби тілдің ұлттар арасындағы сипатын да терең барлаған. Тегі бір, тілі жақын туысқан халықтар ауыз әдебиетіндегі тектестіктен туған ұқсастықтарды көрсетіп, жазу мәдениеті пайда болмастан көп бұрын түркі халықтарына ортақ үлгісі болып ұлтаралық төбе тіл қызметін ауызекі әдеби тіл атқарғанын айтады [10. 40]. Түркі тілдерінің ортақ лексикалық қоры болып келгенмен, олардың әрқайсысының өз сөйлеу машығы, дыбыстау ерекшелігі бар, сондықтан ғалым: «Ауызекі әдеби тілдердің негізгі ұлтаралық немесе аймақтық белгілері – олардың фонетикалық айырымдары емес, сөз бұйымын тұтудағы бірізділігі, бір үлгі-модельді ұстануы, барлық жерде бірдей қоғамдық қызмет атқаруы», – деп көрсетеді [7. 40].

Ғалым Е.Жұбанов халық әдебиетінің тілін жырдағы ономастикалық атауларға қатысты зерттеу жолын да көрсетті. Ғалым қазақ жырларындағы топонимдер, эпонимдер мен этнонимдер халық өмірінің суретін, ел-жұрттың мекенін, халықты танытатын өкілі, яғни кейіпкерлер, адам аттары туралы хабар беріп қана қоймай, бұлар тілдік-стильдік ерекшелігін танытатын лексикалық топ екендігін алға тартады. «Қобыланды батыр» жырындағы жер-су атауларына талдау жасай отырып, эпос арқауына өрілген топонимдердің жырды құрайтын тілдік-эстетикалық жүйеге қатыстылығына, олардың атқаратын қызметін анықтауға, жыр өрнегін әрлендіруші табиғи ролін лингво-поэтика тұрғысынан жыға тануға назар аударып, халық әдебиеті тілін зерттеуде ономастикалық атауларды тану жолдарын көрсетеді. «Қобыланды батыр» жырын зерттеу барысында ғалым жырдағы оқиғаның нақты болған жерін анықтауға да көңіл аударған. «Аталған жырдың тілінде негізгі сюжетке тікелей қатысы жоқ, бірақ Қазақстан географиясын қамтитын бірсыпыра топонимдер бар», – дей келіп, «Есіктің алды Есіл-ді, Есілдің талы кесілді» деген «қолданыстың жырдағы оқиғаға, оның географиялық жағдайына еш қатысы жоқ, тек параллель ұйқас үшін тұрған тәрізді», сондай-ақ, «Төрт көлден соққан төбе еді, Есілден шыққан көл еді» деген «жолдарды да нақты бір бағыт-бағдарға қатысы бар деп айту қиын, себебі бұл сөздерді Қобыланды Арқа жерінде емес, Алшағыр ханның бекінісі түбінде айтады» деген дәлелдер келтіреді [6. 122]. Ғалым «Қобыланды батыр» жырындағы «Електен өтсең, Есенбай, қыс қыстауға көңіл жай» деген жолдарды келтіре отырып, Қазақстанның батысындағы Ақтөбе қаласының іргесінен ағып жатқан Елек өзені өз басын Ишимбай // Есімбайдан алатынын, бұл деректер шындыққа жақын келетінін ескерткен еді. Шындығында да, Қобыланды батыр денесі Ақтөбедегі Жиренқопа жерінде жерленгені анықталып, батырдың басына үлкен кесене орнатылып, халық ауызындағы эпос кейіпкері шындық өмірде болғаны анықталған үлкен тойды ғалым

Е.Жұбанов көре алмай кетсе де, осы жырдағы жер-су атаулары елдің осы батыс өңіріне сай келетінін айтып кеткен еді. Бұл жағдай эпостық жырлар тек көркемдік шындық қана, оны тарихи шындық ретінде қабылдауға болмайды деген фольклортануда қалыптасқан қағиданы «Қобыланды батыр» жырындағы Қобыландының шындық өмірдің кейіпкері екендігі өзгертсе, Е.Жұбановтың зерттеулері де өміршең екендігін танытып отыр.

«Қобыланды батыр» жырын зерттеу барысында ғалым жырдағы оқиғаның нақты болған жерін анықтауға да көңіл аударған сияқты. «Аталған жырдың тілінде негізгі сюжетке тікелей қатысы жоқ, бірақ Қазақстан географиясын қамтитын бірсыпыра топонимдер бар», - дей келіп, «Есіктің алды Есіл-ді, Есілдің талы кесілді» деген «қолданыстың жырдағы оқиғаға, оның географиялық жағдайына еш қатысы жоқ, тек параллель ұйқас үшін тұрған тәрізді», сондай-ақ, «Төрт көлден соққан төбе еді, Есілден шыққан көл еді» деген «жолдарды да нақты бір бағыт-бағдарға қатысы бар деп айту қиын, себебі бұл сөздерді Қобыланды Арқа жерінде емес, Алшағыр ханның бекінісі түбінде айтады» деген дәлелдер келтіреді [6. 122]. Ғалым «Қобыланды батыр» жырындағы «Електен өтсең, Есенбай, қыс қыстауға көңіл жай» деген жолдарды келтіре отырып, Қазақстанның батысындағы Ақтөбе қаласының іргесінен ағып жатқан Елек өзені өз басын Ишимбай // Есімбайдан алатынын, бұл деректер шындыққа жақын келетінін ескерткен еді. Шындығында да, Қобыланды батыр денесі Ақтөбедегі Жиренқопа жерінде жерленгені анықталып, батырдың басына үлкен кесене орнатылып, халық ауызындағы эпос кейіпкері шындық өмірде болғаны анықталған үлкен тойды, ғылыми конференцияны ғалым Е.Жұбанов көре алмай кетсе де, осы жырда жер-су атаулары батыс өңіріне жақын екендігін айтып кеткен еді. Бұл жағдай эпостық жырлар тек көркемдік шындық қана, оны тарихи шындық ретінде қабылдауға болмайды деген фольклортануда қалыптасқан қағиданы «Қобыланды батыр» жырындағы Қобыландының шындық өмірдің кейіпкері екендігі өзгертіп отыр.

Халық әдебиеті тілін зерттеуде Е.Жұбанов жергілікті сөйлеу ерекшеліктерінің жыр тіліне қатысы туралы мәселені де талдай келіп, қазіргі жазба әдеби тіл тұрғысынан жырдағы жергілікті тіл ерекшеліктерінің бірін әдеби, енді бірін әдеби емес деп қарастыруға болса да, «сонау эпос дәстүрі дәуірлеп тұрған шақта халық эстетикасы бұл тұлғалардың бәрін тең дәрежелі сөз қолданыстары деп танығанын» айтады [7. 17]. Ол «диалект» ұғымын «баба тіл» деген қолданыспен түсіндіріп, «Қазақ тілінің жағдайына келгенде біз мынау әдеби ме, жоқ па?» деген дағдарысты қойып, тілді қырнап, сырлап өңдейтін, яғни әдебилендіретін көлденең біреулер емес, халықтың өзі, демек, «әлде нендей авторлардың есімі тарихқа белгілі ме, жоқ па?» – деп таусылмай-ақ, шаршамай-ақ тілдің мемлекеттік мәртебеге ие болу тарихын тек «баба тілден» іздеуіміз қажет. Халық әдебиеті сол бабалар тілінің көзі, сарқылмас бұлағы», – дейді [7. 56]. Өз кезінде тынымсыз ғылыми ізденісі нәтижесінде халық әдебиетінің

лингвопоэтикасы жөніндегі зерделі зерттеулерімен танылған Е.Жұбановтың терең ойлары мен мағыналы пайымдаулары фольклор тілін зерттеудің методологиялық ерекшеліктерін көрсететін ұстанымдар тәрізді осы саладағы кейінгі зерттеушілерге бағыт-бағдар беретін, ғылыми құндылығын жоймайтын еңбектер деп білеміз. Тума таланттардың жалғасы Есет Жұбанов 1997 жылы «Халық әдебиеті тілін зерттеудің лингвостилистикалық аспектілері» деген тақырыпта докторлық диссертациясын қорғайды. Ол ауыз әдебиетінің тілін зерттеуде есімі белгілі болған ғалымдардың бірі ретінде 200-ден астам ғылыми мақалалар мен «Эпос тілінің өрнектері» (1978), «Қазақтың ауызекі көркем тілі» (1996) атты монография, «Халық әдебиеті тілін оқытудың лингвостилистикалық аспектілері» (2003) оқу құралын, «Толғауы тоқсан қызыл тіл... (лингвомәдениет танымының көкжиектері)» (2010). зерттеулер мен зерделеулерін, «Қазақ әдеби тілінің тарихи көздері» ұжымдық монография авторларының бірі болып, «Фольклор тілінің әдеби сипаты» тарауын (1989) жазып қалдырды.

Тектінің текті ұлы Есет Жұбанов Ақтөбе жеріндегі тіл-әдебиет, білім-мәдениет, оқу-тәрбие, т.б. қоғамдық жұмыстарға да белсене араласты. Қазіргі таңда Жұбанов университеті еліміздің оқу орындарының алдыңғы қатарынан көрініп отырғанын ескерер болсақ, осындай жетістіктерге қол жеткізу жолында еңбектеніп жатқан қазіргі кейбір білікті ғылыми мамандарды дайындауға кезінде Есет Құдайбергенұлының да үлес қосқанын атап айтуға болады. Ол «Қазақстан Республикасының Білім беру ісінің құрметті қызметкері» төс белгісі, «Ыбырай Алтынсарин атындағы» медаль, «Қазақстан Конституциясына 10 жыл» мерекелік медалі, 2003 жылғы Ақтөбе облысы бойынша «Жыл адамы», «Мұғалжар ауданының Құрметті азаматы», 2004 жылы « Ақтөбе қаласының Құрметті азаматы», 2005 жылы Мемлекеттік тіл саясатын жүргізудегі еңбегі үшін Ақтөбе облысының Алғыс хаты мен «Тіл жанашыры» деген сыйлығына ие болып, марапатталған. Ол 2007 жылғы 4 сәуір күні 78 жасында дүниеден өтті. Көзінің тірісінде өзінің асқақ бейнесімен, ғылыми еңбектерімен, азаматтық келбетімен басқаларға үлгі бола білген, ғылымда өзіндік орны бар дарынды лингвист-ғалым Есет Құдайбергенұлы Жұбановты бүгінгі таңда артында қалған тағылымды істері мен құнды зерттеулеріне қарап, әрқашан да құрметтеуге лайық тұлға деп білеміз.

Пайдаланылған әдебиеттер тізімі

1. Жұбанов Есет Құдайбергенұлы //Мұғалжар ауданы энциклопедиясы.- Алматы: «Полиграфкомбинат» ЖШС, 2011.-350-351 б.
2. Садуақас Н.А. Текіден туған текті.// «Ақтөбе» облыстық қоғамдық саяси газеті, №2-3. 8-қаңтар, 2004 ж.-3-бет.

3. Сыздықова Р. Қазақ әдеби тілінің тарихы.- Алматы: Ана тілі,1993-320 б.
4. Жұбанов Е.Қ. Толғауы тоқсан қызыл тіл... (Лингвомәдениет танымының көкжиектері. Зерттеулер мен зерделеулер). -Ақтөбе: Қ. Жұбанов атындағы Ақтөбе мемлекеттік университеті. – 2010. – 316 б.
5. Жұбанов Е. Эпос тілінің өрнектері. - Алматы: Ғылым, 1978. -184 б.
6. Жұбанов Е. Қазақтың ауызекі көркем тілі.- Алматы: Ғылым, 1996. -200 б.
7. Жұбанов Е. Халық әдебиеті тілін зерттеудің лингвостилистикалық аспектілері. ДДА.-Алматы:1997.-43 б.
8. Өміралиев Қ. XV-XIX ғасырлардағы қазақ поэзиясының тілі. -Алматы.1976.-242 б.
9. Жұбанов Е.Қ. Халық әдебиеті тілін оқытудың лингвостилистикалық аспектітері.(оқу құралы). -Ақтөбе: Қ. Жұбанов атындағы Ақтөбе МУ баспасы,2003. – 96 б.
10. Садуақас Н.А. Халық әдебиеті тілін зерттеуші // Эпос тілін зерттеудің өзекті мәселелері. Көрнекті фольклортанушы ғалым, ф.ғ.д., проф.Е.Қ.Жұбановтың туғанына 80 жыл толуына арналған халықаралық дөңгелек үстел материалдары. - Алматы:КИЕ лингвоелтану инновациялық орталығы, 2011.-37-41 б.

ҒТАМР 16.21.55

Қ.ЖҰБАНОВ ЗЕРТТЕУІНДЕГІ

Қ.А. ЯССАУЙДІҢ ТҮЛҒАЛЫҚ ТАНЫМЫ МЕН АҚЫНДЫҚ БОЛМЫСЫ

Ә.Ж. ҰЛЫҚПАНОВА

Қ. Жұбанов атындағы Ақтөбе өңірлік мемлекеттік университеті, Ақтөбе, Қазақстан

Аңдатпа. Мақалада Құдайберген Қуанұлы Жұбановтың түркі тілдес халықтар әдебиетінің көрнекті өкілі, сопылық әдебиеттің негізін қалаған ақын Қожа Ахмет Яссауйдің «Диуани хикмет» еңбегі туралы мақаласына талдау жасалады. Профессор Құдайберген Жұбанов – әдебиет мәселелеріне қатысты да тың ой айтып, терең тұжырым жасаған айтулы ғалым. Ол санаулы болса да, сапасы мықты ғылыми еңбектердің авторы болып табылады. Әдебиетке қатысты жазылған зерттеулерінің ішінде «Мұра-хаттар. Түркі әдебиеттер тілінің танымы» атты еңбегінің ғылыми маңызы аса зор. Құдайберген Жұбанов Қожа Ахмет Яссауидің ақындық талантына айрықша баға береді. «Диуани хикмет» түркі тектес халықтардың рухани мұрасы болып табылады. Мақалада «Диуани хикметті» лингвистикалық әрі поэтикалық және тарихи тұрғыда шебер зерттеген Құдайберген Жұбановтың ғылыми қызметі туралы сөз болады.

Кілт сөздер: Ақын, әдебиет тарихы, поэтика, жазба әдебиет, сопылық әдебиет, ойшыл.

Аннотация. В статье анализируется статья выдающегося представителя литературы тюркоязычных народов Кудайбергена Куановича Жубанова о творчестве поэта Ходжи Ахмеда Ясави «Диван хикмет», основателя суфийской литературы. Профессор Кудайберген Жубанов – выдающийся ученый, глубоко

изучивший проблемы литературы. Он является автором ряда выдающихся научных работ, хотя он номер один. Среди его исследований в области литературы: «Письма. Знание языка тюркской литературы имеет большое научное значение. Кудайберген Жубанов дает особую оценку поэтическому таланту Ходжи Ахмета Яссави. «Дивани хикмет» – духовное наследие тюркских народов. В статье рассказывается о научной деятельности Кудайбергена Жубанова, лингвистически-поэтического и исторического, освоившего «Дивани хикмет».

Ключевые слова: Поэт, история литературы, поэтика, письменная литература, суфизм, философ.

Annotation. The article analyzes the article by Kudaibergen Kuanovich Zhubanov, a prominent representative of the Turkic-speaking peoples literature, about the work of the poet Hoja Akhmed Yasawi's "Divan Hikmet", the founder of the Sufi literature. Professor Kudaibergen Zhubanov is a prominent scientist who has made a profound insight into the issues of literature. He is the author of a number of outstanding scientific works, although he is number one. Among his research on literature are: "Letters. The knowledge of the language of the Turkic literature is of great scientific importance. Kudaibergen Zhubanov gives a special assessment to the poetic talent of Hodja Ahmet Yassawi. "Divani Hikmet" is a spiritual heritage of Turkic peoples. The article talks about the scientific activity of Kudaibergen Zhubanov, who is a linguistically and poetic and historian who has mastered the "Divani Hikmet".

Key words: Poet, history of literature, poetics, written literature, sufism, philosopher.

XX ғасырдың 30-жылдары қазақтың ұлттық руханиятындағы Қожа Ахметтің орны туралы алғашқылардың бірі болып ауызға алып, ғылыми ортаның назарын аударуға күш салған Қ.Жұбанов еді. Діннің руханиятын жоққа шығарған сонау төңкерістер романтикасы тұсында «Алланың таңғажайып құпиялары хақында тебіреніп айтылған жақсы сөздерім кейінгіге тәбәрік» деп күңіренген Яссаудің «Диуани хикметі» туралы сөз қозғаушыны «дісіздердің таптық қоғамы» «жер астынан жік шықты, екі құлағы тік шықты» деп қабылдағаны айдан анық.

Яссауйтану қазынасына сүбелі үлес қосқандардың алдыңғы қатарында түрік ғалымы М.Ф.Көпрүлүзде, Ресей зерттеушілері А.Н.Самойлович, Е.Э.Бертельс, А.К.Боровков, Г.Ф.Благова, өзбек ғалымдарынан Э.Р.Рустамов, Н.М.Маллаев, В.И.Зохидов, т.б. тұр. XIX ғасырдың аяғында шығыстанушы ғалымдар В.В.Радлов, А.Диваев, С.Е.Малов, А.А.Семенов, Н.Г.Малицкий, М.Бекчурин, Г.Н.Ахмеров, М.Е.Массон және швед ғалымы Генрих Мозерлер яссауйтану саласында соны соқпақтарын салды.

А.К.Боровков, А.Наджип, А.Денич сынды түркітанушы ғалымдардың айтуынша, Қожа Ахмет хикметтері талай ғасырдың сүзгісінен өтіп, қолжазбаны көшірушілер тарапынан өзгерістерге де ұшырап отырған. «...Диуани хикметтегі» кей хикметтердің Қожа Ахмет шәкірттеріне тиеселі болуы ғажап емес. Бұл тұсы әлі де болса, анықтауды қажет етеді» [1, 96-б.].

Яссаудің ғажайыпқа толы жұмбақ ғұмыры мен оның даналыққа толы хикметтерінің сырын ашуға ұмтылғандар аз емес. Ж.Аймауытов «Әзірет Сұлтан», М.Шоқай «Түркістан» мақалаларында Яссауй өмір сүрген көне тарихтың қатпарларын ақтаруға күш салады.

Шығыстанушы Е.Бертельс алғашқылардың бірі болып ақынды – сопылық ағымның негізін қалаушылардың бірі екендігін дәлелдеді. Парсы тарихшысы Фазлаллах ибн Рузбехан Исфохани және орыс зерттеушісі Л.Ю.Маньковскаялар Хожа Ахметтің ақындық мұрасына ғана емес, оның кесенесіне бей-жайлық танытпады. Өзбектің көрнекті ғалымдары Э.Рустемов, Н.Маллаев, В.И.Зохидов, М.Хаккулова, т.б. Қ.А.Яссауиді – өзбек әдебиетінің антологиясына енгізіп, өзбек елінің ақыны деп танытты.

Қазақ зерттеушілері Ғ.Айдаров, М.Томанов, Р.Бердібай, Х.Сүйіншалиев, Ә.Дербісалиев, Ә.Құрышжанов, М.Жармұхамедұлы, Ж.Жұмат, т.б. яссауитану ғылымына өзіндік үлес-салмақтарын қосты. Бұл қатарға .Сыздықова, М.Мырзахметов, М.Жармұхамедұлы, С.Дәуітұлы, А.Ахметбекова, З.Жандарбек, Қ.Т.Еділбайұлын құрметпен қосамыз. Яссауи хикметтерінің көркем аудармасын ақын Есенбай Дүйсенбай жасады. Қазақтың бай тілінің бар көркемдік нәрімен тәржімалауда Тұрсынәлі Айнабековтың бағалы аудармасын атап өтуге болады.

Яссауитануға әр тараптан сан түрлі үлес қосқан ғалымдар мен қаламгерлер қатарының алдыңғы сапында Қ. Жұбанов тұрғандығын біз де батыл айта аламыз. Қ.Жұбановтың «Мұра-хаттар. Түркі әдебиеттер тілінің танымы» зерттеуі – өзіндік тың тұжырымдарымен құнды еңбек. Профессор Қ. Жұбанов «Диуани хикметті» зерделеуде өзінің жүйрік қаламына ғана тән тарихи-салыстырмалы зерттеу әдісіне салады. Тіл мен әдебиет, тарих деректерін молынан қарпып, Яссауиді шығыс поэзиясының шынарлары, түркі классиктерінің ақындық мұрасымен салыстыра зерттейді.

Қ. Жұбанов «Мұра-хаттар...» еңбегінде ең алдыменен, Қожа Ахметтің аты-жөнін шыққан тегімен байланыстыра түсіндіреді. Зерттеушінің бұл тұста көздеген мақсаты – «қожа, молда» атауынан шошындыруды көздеген өкіметтің «көзқарасына қырын келіп қалудан қашушылық» болса керек. «Қожа – тегі, Яссауи – меншікті мекені, өз аты Ахмет», - деп түсіндіреді. Оқырман көкейінде еріксіз туындайтын «Қай Ахмет?» деген сауалға профессор ақын хикметтерінен мысалдар келтіреді. «Басқалар сияқты, Ахмет, сен де тәңіріге ғашық бол, ғашықтығыңның растығын іспен көрсет, сонда ғана тәңірінің алдына баруға лайық боласың. Ғашық болғандардың бәрі де тәңірісіне солай сүйкімді болған», - деген мазмұн береді» [2, 288-б.] – дейді. Яғни, Тәңіріге ғашық болған діндар Ахмет екенін ұғамыз.

Қ.Жұбанов «... «Яссауи» сөзінің түбірі «ясса» немесе «ясси» болып, соңына «и» жұрнағы қойылғанда «яссауи» болып айтылады да, тіркестегі мағынасы яссауилік Хожа Ахмет дегенді білдіреді. Жазба әдебиетіміздің авторлары мұндай сөздерді көптен бері қолданып келе жатқан сияқты. «Қызылжари», «дулати», «арғыни» дегендер сондай парсы изафетімен жазылған сөздер» [2, 289-б.], – деп нақты түсінік береді. Зерттеушінің пайымдауына, «Ясса» – «...судың, немесе қышлақтың аты». Бұл мекен – ақынның туып өскен

қасиетті топырағы. Ал Ахмет есіміне «Қожа» сөзінің тіркесуін: «Ахметтің сүйегі – хожа. «Хожа – парсы сөзі, араб тілі бойынша сейіт, қазақ тілі бойынша төре-сүйек деген мағынаға келеді. Қазақ тілінде ертерек кезде танымаған біреу туралы «оның сүйегі кім екен?» деген сұрақ қойылатын. Сонда бұл сұраққа: «сүйегі қырғыз екен», «төре екен», немесе «қарақалпақ екен», «өзбек екен», «түркпен екен», «төре екен», «хожа екен», - деген сөздермен жауап қайтарылатын. Міне, осы «Хожа Ахмет Яссауй» деген атаудағы «хожа» деген сөз сол нәсілдік текті (сүйекті) білдіру үшін қолданылатын айқындауыш» [2, 291-б.], - дейді. Ахметтің нәсілдік тегін танытатын «хожа» – парсыдан келген «төре, сүйек» сөзі, ортағасырлық таным бойынша, Ахмет төреден тараған. Төре болғанда да, жай төре емес. Яссаuidің шәкіртінің сөзімен айтқанда: «Ол кісі – Ысхақ бабаның үрім-бұтағы, Ибрахим Шайхтың ұлы: ол – машаихтардың ең ұлығы болған менің Шайхым – Ахмет Яссауй» [2, 291-б.]. Әйтсе де, Қожа Ахмет төреліктің тағында емес, қарапайым халықтың арасында жүргендігін Қ.Жұбанов атап өтеді. Бұл жайт, бізге «жаман шекпеніне қарап, өзін әрдайым тәубелікке шақырған Аяз бидің» кейіпін есімізге түсіреді.

Діни танымы мен білімі де терең, Құран Кәрімнен мол мағлұматы болған Қ.Жұбанов «Қай елде болсын, қай «станда» болсын ислам діні күш ала бастағаннан кейін-ақ ирандық, түркістандық хожалардың бәрі де ислам дінінің үгітшісі болып қызмет атқаруы шындық. Сондықтан алғашқы кезде хожа атанған адамдардың бәрінің де әлеуметтік-қоғамдық қатынасы ислам дінін таратушылық болып еді деп айта аламыз. Осы күнге дейін «қожа-молда» делініп, «хожа» деген сөздің «молда» деген сөзбен қосарланып айтылып жүруінің де жанды бір себебі осы еді. Жергілікті халықтардан әлі молда шығып үлгерместен бұрын, мұсылман болған халықтардың арасында алғаш дін үйретушілер осы хожалар болды» [2, 294-б.], – деген түйін жасайды. Зерттеушінің айтуынша, «өздерін үстем сезінетін ... «араб Сейіттерінің ежелден өзара қолданып келген жасанды праволары болатын: олар жай арабтармен жегжат болмайтын, яғни хожа арабтар жай арабтарға қыз бермейтін және олардан қыз да алмайтынына» [4, 293-б.] түсінік береді.

Қ.Жұбанов «Диуани хикметте» ақынның туған жылы туралы еш деректің кездеспейтіндігін, бірақ қайтыс болған уақытын ақынның өз өлеңдеріне қарап тұжырым жасауға болатындығын айтады.

«Қазіргі қазақ атанып отырған халықтың тұрмыс-тіршілігін білу үшін Қазақстан жерінде өмір сүрген бұдан бұрынғы халықтардан қалған және олардың атақты жеке адамдарынан қалған ескі әдебиет мұраларына да үңіле қарау қажет. ...Біздің Қазақстан халықтарының ескі жазба әдебиет мұрасы өте кем. Ал, сол барының өзі де әлі тексеріліп біткен жоқ. Бірқатар оқығандарымыз бізде Бұхар жыраудың толғауларынан бұрын шыққан

жазба әдебиет бар деп елемейді. Яғни олар, қазіргі қазақ атанып отырған халқымыздың қазақ атанудан бұрын да өмір тіршілігінің болғанын білмейді. Бірқатары біле тұрса да, ескі әдебиетті керексінбейді. Мысалы, бізде Қожа Ахмет Яссаuidiң жазып қалдырған, осы күнге дейін көпшілік арасында тарихи бағасы мен сүйкімділік беделін жоймай келе жатқан «Диуани хикметі» бар. Бұл Қазақстан халықтарының ескіден қалған жазба әдебиет мұрасы емес пе? Қожа Ахметтің осы күнгі қазақ атанып отырған Түркістанда өсіп-өнгені бекер ме? Сөз жоқ, Хожа Ахмет Яссаuidiң «Диуани хикметі» – Қазақстан халқының ескі мұрасы» [2, 299-б.], – деп түйінді тұжырым жасаған ғалымның тереңдігіне еріксіз таңдай қағасыз!

Қ.Жұбанов зерделеген ғылыми тұжырымға жіті көзбен қарайтын болсақ, әдебиет тарихындағы бірнеше мәселені қозғап отырғандығын байқау қиын емес. Біріншіден, зерттеуші, қазақ әдебиетінің тарихи кезеңдерін жүйелеу туралы ой-пікірін ортаға салып отыр. Автор қазақтың тарихында жыраулық поэзиясынан бұрын да жазба әдеби кезең болғандығы жайында ашық айтып отыр. Екіншіден, жыраулық поэзияға дейін әдебиеттің көрнекті өкілі – Хожа Ахмет Яссауй болды дейді. Үшіншіден, Қожа Ахмет Яссаuidiң «Диуани хикмет» – Қазақстан халықтарының қасиетті қазынасы деген тұжырым жасайды. Әрине, ғалым зерделеген бұл мәселелер қазақ әдебиеті тарихында сол тұста мүлдем көтерілген жоқ еді демейміз. Дегенмен де лингвист ғалым әдебиет тарихындағы күрмеуі шешілмеген проблемаларға еркін қалам тербеген.

«Абай – қазақ әдебиетінің классигі» еңбегінде халық әдебиетінің жанрлық белгілерін атап өткен ғалым, «Мұра-хаттарда» жазба әдебиеттің өзіндік ерекшеліктерін де нақты атап көрсетеді: «Жазба әдебиет дегеніміз белгілі уақытта, белгілі бір адам тарапынан жазылған, белгілі бір дәуірдегі адам тарапынан жазылған, белгілі бір дәуірдегі қоғамның өмір-тіршілігін көрсететін көркем сөзді шығарма деп түсініп жүрген жокпыз ба? – Иә, солай түсініп жүрміз. Яғни, ол әдебиет сол қауымның саяси құрылысын, мәдениет халін, дүниетану көзқарасы дәрежесін, әдет-ғұрпын, қысқасы нені жақсы, нені жек көретінін бізден жасыра алмайды. Міне, сондықтан біз: «Диуани хикметтің» сөзі де сол өз дәуірінің қоғамы тіршілігін суреттейді», – деп білуіміз керек» [1, 300-б.] – дейді Қ.Жұбанов.

Қазақ халқының өркениетті ел қатарына қосылуын, әр қазақтың білімнің қайнар бұлағынан сусындағанын арман еткен тума талантты феномен «Тарихи әдебиеттердің деректері түрткі болып, Хожа Ахметтің «Диуани хикметін» тауып оқығаннан кейін, қазіргі жастарымыз үшін ол туралы бірнеше пікір айтуға мәжбүр болдық. Міне, осы баяндалып отырған жайлар солардың біріншісі болмақ» [1, 301-б.], – деп толғанады.

Яссауй заманындағы әдеби дәуірдің болмысын ғана негіздем қоймай, құнды тарихи деректерді де алға тартқан профессор «Диуани хикметте» баяндалған қандықырғынның 12-ғасырда өткендігін дәлелдеп, ақынның 95-толғауынан мысал келтіреді. Әрбір сөздің

астарынан тарихтың терең тамырын табуға тырысқан ізденімпаз зерттеуші, ақын толғауларындағы кейбір бейнелі сөздерге былай деп түсінік береді. «Ботадай аңырап қалған боздайды олар» деген өлең жолдары ұл-қызына «қозым», «ботам», «құлыным» деп тіл қатқан жергілікті халықтың басты кәсібі мал шаруашылығы болғандығын байқауға болады дейді.

Қ.Жұбанов: «Алтыншыдан, толғауда: «Ардақталып өскен есіл ғана сәулелерім-ай! Қайтейін, жаудан қорыққаннан жүректерің ұшып кетті-ау!» деген сөздер мен «Жанымнан артық көрген жан сәулелерім-ай! Қайтейін, дінсіздердің қолына түсіп қор болдыңдар-ау!» – деп іші-бауыры елжіреп, ұлдардан айрықша, жаудың қолына түскен қыз бен әйелдерді шын жүрегімен есіркеуі – сол кездегі адамдардың әйелге деген көзқарасының қандай дәрежеде екендігін көрсетеді» [4, 304–305 бб.], – дейді. Бұдан шығатын қорытынды, «Әйел – ер адамның қабырғасынан жаратылған» дейтін ұғымдағы түркі тектес халықтардың түсінігі Хожа Ахмет Яссаuidiң 95-толғауында кездеспейді. Зерттеушінің айтуынша, әйел баласына «төмен етектегі» деп қараушылық, ислам діні күштеп енгізілген араб басқыншылығын кейінгі уақытта қалыптаса бастаған. Осы орайда, әйел адамға көрсетілетін құрмет Яссауй хикметтері мен «Қорқыт ата кітабынан» бастау алып, Бұхар жырау толғауларынан жалғасын тауып, XX ғасырда Сұлтанмахмұт Торайғыров поэзиясында («Қамар сұлу») орныға түскен деп, игі дәстүрге бас иегінін аңғару қиын емес.

Қ.Жұбанов толғаудың мазмұндық желісі бойынша топшылаулар жасай отырып, Қожа Ахмет Яссауй – тек діншілдік сарында жазған мистик емес, тарихи тағдырды тап басып жаза білген көреген ақын деп бағалайды. Сөйтіп, өзге жұрт «Яссауй әлемі – діни тұман» деп сыртқақпайлап жүрген Қожа Ахметтің ақындығын нақты тұжырыммен дәлелдейді.

«Мұра-хаттардағы» тағы да бір келелі ой сарыны, Яссаuidiң «Екінші дүниеге ынта қою себептеріне» қатысты өріледі. «Әлі жетпеген ақыретшіл!» – дегендей, өз заманының қоғамдық құрылысындағы теңсіздікке наразы болған, бірақ өз қолымен әлеуметтік теңдік орнатуға күші жетпеген Қожа Ахмет бұл дүниедегі өмір тіршіліктен баз кешеді, қоғам өміріне көңілі суиды. Өзі де, ізіне ерген өзгелерді де «екінші дүниедегі» мәңгі бақытқа жеткізудің жолын көксейді. «Екінші дүниедегі» мәңгі бақытқа жетудің ең төте жолы – пақыр мен міскенге, жетім мен жесірге, ел ішіндегі аздар мен әлсіздерге, қиякелді қара қарындар мен мусафир – жолаушыларға жәрдемдесу, қоғам әлеумет арасында әділетті тәртіп орнату деп түсінеді, басқаларға да солай түсіндіреді. Әлем әдебиетіндегі діни-идеялистік бағыттағылардың басын біріктіретін танымал ақындармен Қожа Ахметті біртұтастықта қарастырып «нақты дүниеден» безушілік сарынында жазылған өлеңдердің «қоғам тіршілігін көрсететін құрал болғанын да ұмытпау керек» және бұл сарын «Бұл дүниенің ләззатын

татқаннан, о дүниенің рахатын көру арманы жиі кездесіп отыратын Яссауи мен Науаи, Фзули, Сағди, Хожа Хафиздарды ортақтастырған «діншілдік сарындар мен нақты дүниеден безушілік идеялары...» – әлемдік әдебиет қазынасына үлес қосқан ірі ақын болушылықтарына ешбір нұқсан келтірмейді, келтіру де мүмкін емес» [2, 307-б], – деп тұжырымдайды Қ.Жұбанов.

Ақындық шеберлігін діни уағызбен көркемдеген Хожа Ахмет Яссауи шығармаларының құндылығы еш уақытта да жойылған емес. Қазақ тарихындағы ислам дінінің күретамыры да – Яссауи хикметтерінен бастау алады десек, артық айтқандық болмас. Айтар ләзімі – халық құлағына жат болмағандықтан да, ел санасына ғұмырлық сіңісті болды. Ақынның сөзі мен ісі қатар қабысып, елді имандылыққа шақырып, Алланың құлы болуға үндеген қасиетті сөздің иесінің өзі де, шын мәнінде Жаратқанның шын сенген құлы болды. 63-ке келгенде, пайғамбар жасынан аспаймын деп, қылуатке кірді. Алланың құдіреті тұла бойындағы тұнған талантты өшірткізбей, туған жұртына мәңгілікке бағыт алған хикметтерін жаратқызды. Бұл хикметтер – халқының бағына бола аман сақталды.

XX ғасырмен бірге келген «қызыл топалаң», «қанды қырғын» Яссауи хикметтерінің құдіретін жойып жібере алған жоқ. Жүрген жерінің бәрін «атеизм» аталатын «жаңа дінмен» жалмап жатқан төңкерісшіл заманда, Құдайберген Жұбановтай ғұламаның арқасында жаға қоғам Х.А. Яссауиді қайта таныды. Қара киімді киіп «қаралы хабарды» қолмен жасаған «сталиндік зұлматта» Қожа Ахмет Яссауидің болмысын тым тереңнен таныған Құдайберген Жұбановтың өзі де құдірет емес пе!?

Ақынның әдеби мұрасын зерттей отырып, тілші-ғалым ретінде, әрбір сөздің астарына ерекше үңіледі. Ахмет Яссауидің 70-хикметтен үзінділеп берген жыр жолдарын «Қолыма достық таяғын алып, иініме ізгілік шапанын жамылып, махаббаттың қауырсынымен құстарша қанаттанып, ғылым-білім бұтағына қонып алып, халық үшін, адам баласы үшін жағым түскенше сайрасам» деп маржан сөзбен тәржімалап береді. Және «Достық таяқ, ізгілік шапан, махаббат қауырсыны деген тіркестер – ескі теңеу сөздер» екендігін айтып өтеді. Соныменен, «Мұра-хаттардағы» «Хожа Ахмет Яссауидің армандары қандай еді?» деген сауалға Құдайберген Жұбанов былай деп жауап береді: «Міне, бұл келтірілген мысалдардан біз, Хожа Ахметтің жалпы адам баласы үшін ізгі ниетті, әлеуметшіл ағартушы болағанын байқаймыз. Өйткені ол ел-аймақта әділ үкімет болуын тілейді. Адам баласының бір-біріне мейірімді болуын арман етеді. Осы жолда өзі аянбай қызмет етуге даяр екендігін мәлім етеді. ...Міне, осы айтылғандардың бәрі де Хожа Ахметтің дүнияуи армандары еді» [2, 311-б.]. «Хожа Ахметтің шындық іздеуі» тарауында әлеумет пен қоғам, замана арасындағы ақын тануға тырысқан «шындық елісін» зерделеуді мақсат етеді. «Хожа Ахмет қараңғы бөлмеге кіріп алып, құр жылаумен бос қарап жата берген адам емес, ол ізденген ойшыл адам:

ол адам баласының бақыты үшін шындық жол іздеген адам» [2, 317-б.], – дейді. Шындығында да, халықтың әлеуметтік теңдігі үшін жанын азапқа салып, жол іздеген, Құдайынан жәрдем тілеген Хожа Ахмет Яссауи – өте батыл адам. Оның ерлігі – ереуіл жасаумен емес, жарық дүниенің бар қызығын артқа тастап, көзі тірісінде-ақ қараңғы көрдің есігін аттауымен танылады. Ахмет Яссауи – ойшыл адам. Оның ойшылдығы – тіршілік бесігінен безіп, қылуат төрінде отырып адамгершілікті уағыздауы, рухани тазалыққа үндеуімен байланысты.

Аталған еңбектің ендігі бір келелі тарауы «Диуани хикметтің» жалпы мазмұны мен тілі туралы бірер ауыз» деп аталады. Бұл тұста зерттеуші «Даналық кітабын» мазмұндық құрылымы жағынан топтастыра келе, бірнеше тақырыпты атап көрсетеді:

«1. Діни сарындағы үгіт-насихат толғаулары және оған қатысты тарихи оқиғалар.

«2. Адамгершілікті дәлелдейтін насихат толғаулары.

«3. Қоғамдағы әлеуметтік теңсіздік және әділетті құрылысты аңсау.

«4. Бақсылардың сарыны тәріздес толғау.

«5. Құдайға құлшылық ету арқасында келетін бақытты тұрмыс» [4, 317-б.], – деп оң тұжырым жасайды.

Сонымен қатар, осы тарауда «Яссауи хикметтерінің тілі – қандай тіл?» деген заңды сауалға жауап берген Қ.Жұбанов пікірінен бұрын, яссауитанушы көрнекті ғалым А.К.Боровковтың пікіріне құлақ түрсеңіз: «Даналық кітабы» оғыз-қыпшақ тілінде өмірге келген әдеби туынды. Кезінде ол өлеңдер өте қарапайым, көпшілікке түсінікті тілмен жазылған. Ақын Орта Азиядан бастап, Еділ жағалауына дейінгі ұлан-ғайыр өлкеде көшіп-қонып жүрген түркі тайпалының бәріне де түсінікті болатындай ауызекі сөйлеу тілінде жырлағаны дау тудырмайды. Бірақ бертін келе жинақты көшірушілер оған өз тарапынан көптеген араб-парсы сөздерін қосып жіберген сияқты» [3, 189-б.].

Біршама уақыт бойы хикметтер тілін зерделеуде сан тарау талас тудырған пікірлердің басын бір арнаға тоғыстырғандай, Құдайберген Жұбанов мынадай қорытындыға келеді: «Диуани хикметтің» тілі қай тіл деп пікір таласушыларды бір мәлімге келтіргенде, «...біздің «Диуани хикмет» – түркі тілімен жазылмаған! – деп айтуымызға ешбір негіз жоқ, хақымыз да жоқ. Қысқашалап айтқанда, Ахметтің тілі (Диуани хикметтің тілі) – Түркістанда Ислам діні бел алып, араб қатынастары күшейген кезде пайда болған түрік ғалымдарының стандартты, көпке ортақ тілі еді деп, батыл айта аламыз» – дейді Қ.Жұбанов. Ахмет Яссауиді «Ретті жерінде тайсалмайтын, көңілдегісін істеп тастай беретін батыл адам болған» деп бағалаған Қ.Жұбановтың өзіне де өткірлік пен батылдық ешқандай да жат емес. Ғылым әлемінде батылдықпен сөз айту – өз күшіне сенген Құдайберген Жұбановтай нағыз

ғұламаның қолынан келер қасиет екендігін біз жақсы білеміз. Кеңестік «қырғынның қанды келсабына» түсетіндігін сезсе де, атын атауға тыйым салған Қожа Ахмет Яссауи мұрасы туралы зерттеу жазуы – профессор Құдайберген Жұбановтың өз заманынан озық туған дара құбылыс екендігін танытады.

Пайдаланылған әдебиеттер тізімі

1. Наджип А.Н. Исследования по истории тюркских языков XI-XIV вв. – Москва, 1989. – 245 с.
2. Жұбанов Қ. Қазақ тілі жөніндегі зерттеулер. – Алматы: Ғылым, 1999. – 581 б.
3. Боровков // Советское востоковедение V том. – Москва: Изд. Акад. наук СССР, 1948 г. Ленинград. – С. 338.

GTAMP 16.21.55

ҚҰДАЙБЕРГЕН ҚУАНҰЛЫ ЖҰБАНОВ – ҚАЗАҚ ФИЛОЛОГИЯСЫНЫҢ ТҰҢҒЫШ ПРОФЕССОРЫ

А.Қ. ЖҰБАНОВ

А.Байтұрсынұлы атындағы Тіл білімі институты, Алматы, Қазақстан

Аңдатпа. Мақалада «Ұлы дала тұлғалары» атты сериямен 2013 жылы ҚР БҒМ ҒК тапсырмасымен А.Байтұрсынұлы атындағы Тіл білімі институтында баспадан шыққан «Құдайберген Жұбанов» атты кітаптың құрылымы мен жеке тарауларының қысқаша мазмұны қарастырылады.

Түйін сөздер: фонетика, морфология, синтаксис, терминология, орфография, ономастика.

Аннотация. В статье рассматриваются структура и содержание отдельных глав книги «Құдайберген Жұбанов», изданной в 2013 году Институтом языкознания им. А.Байтұрсынова по поручению комитета науки МОН РК по серий «Жизнь замечательных людей» (ЖЗЛ).

Ключевые слова: фонетика, морфология, синтаксис, терминология, орфография, ономастика.

Annotation. The article discusses the structure and content of individual chapters of the book “Kudaydergen Zhubanov”, published in 2013 by the Institute of Linguistics named after A. Baitursynov on behalf of the Science Committee of the Ministry of Education and Science of the Republic of Kazakhstan on the series “Life of remarkable people” (ZhZL).

Key words: phonetics, morphology, syntax, terminology, spelling, onomastics.

Құдайберген Қуанұлы Жұбанов – Ақтөбе өңірінің ағартушысы, мәдениет және қоғам қайраткері, қазақ баспасөзінің алғашқы қарлығаштарының бірі бола жүріп, қазақ филологиясының тұңғыш профессоры атанды. ҚазПИ-де лекция оқып, кафедра меңгерушісі, кейін декан қызметтерін атқара жүріп, КСРО Ғылым академиясы Қазақ филиалындағы

лингвистика секторының меңгерушісі (қазіргі Тіл білімі институты), «Қазақ тілінің академиялық сөздігінің» бас редакторы, Қазақ КСР Халық ағарту комиссариаты жанындағы әдістеме, бағдарлама, оқу құралдары секторының меңгерушісі, Мемлекеттік термин комиссиясының төрағасы, термин комиссиясы бюллетенінің редакторы, «Ауыл мұғалімі» журналының бас редакторы, Халық ағарту комиссариаты коллегиясының мүшесі, Ұлттар мәдениеті институты Ғылыми кеңесінің мүшесі болып, бірнеше жұмысты бірдей атқарған ғалым. Бірнеше ғылыми зерттеу институты атқаратын міндеттерін Қ.Жұбановтың бір өзінің арқалауы – ғалымның өз халқы үшін жан аямай еңбек етуіне байланысты болса, екінші жағынан, ол кезде Қ.Жұбановтай оқыған әрі тума таланттардың тапшылығынан да деуге болар.

1937 жылдың күзінен 1957 жылдың күзіне дейін жиырма жыл бойы нақақ қараланып, аты аталмай келген ғалымның жоғын іздеуге, оны халқына қайта табыстыруға мұрындық болған елеулі бір үндеу – академиктер М.Әуезов пен І.Кеңесбаевтың «Қазақ лингвистикасының негізін салушы» («Основоположник казахской лингвистики») атты мақаласы болды [1].

Қ.Жұбановты қайта тану ісін оның туған інісі, академик Ахмет Жұбанов, академик М.Қаратаев, А.Ысқақов, Ғ.Мұсабаев, М.Балақаев, Р.Сыздық, Ә.Қайдар және т.б. бастап, ғылымдағы жас буын одан әрі жалғастырды. Алғашында қазақ тіл білімінің негізін қалаушының бірі деп аталған Қ.Жұбановтың кейіннен сол ғылымның теориялық негізін салған бірегей оқымысты екені анықталды. Одан әрі Қ.Жұбановтың тек қазақ тілінің аясымен шектелмей, ана тіліміздің тарихын зерделеу арқылы түркология әлеміне қалам сілтеген ғалым екені де мойындалды. Зерттеу жұмыстары одан әрі тереңдей түскенде Қ.Жұбановтың тек түркология аясында ғана қалып қойған зерттеуші емес, әлемдік тіл біліміне де құлаш ұрып, үндіеуропа тіл білімі мен шығыстануды, яғни ориенталистиканы ұштастыра білген ғалым екендігі дәлелденді.

Осы орайда қазақ тілін зерттеуге атсалысқан ғалымдарды құрмет тұтып, ұлықтаудан танбаған А.Байтұрсынұлы атындағы Тіл білімі институты ҚР БҒМ Ғылым комитетінің тапсырысымен «Ұлы дала тұлғалары» атты кітаптар топтамасын дайындауды қолға алды.

«Ұлы дала тұлғалары» атты сериямен дайындалған Қ.Жұбановқа арналған бұл кітаптың (Жауапты редакторлар: филол.ғ.д., профессор А.Қ.Жұбанов, филол.ғ.к., доцент С.Құлманов) «Өмір өткелдері» атты бірінші тарауында зейінді шәкірттің жігерлі жұмысының арқасында тұңғыш аспирант, профессор атануына, тұғырлы тұлға ретінде қалыптасуына тамыры тереңде жатқан тектілігі мен ағартушы әкенің себеп болғандығы баяндалып, қайраткер қызметі құжаттар тілімен сөйлетілді [2]. Аталған тарауды жазу

барысында алғашқы жұбановтанушы, академик Р.Сыздықтың [3] және К.Кенжебаев пен Ә.Оралбайдың [4] еңбектері пайдаланылды.

Проф. Қ.Жұбановтың қазақ тілін зерттеуге қатысты салаларына қосқан үлесінің бүгінгі күні қазақ тіл біліміндегі ғылыми құндылығы мен маңызы бұл еңбекте қазіргі лингвистиканың даму деңгейі тұрғысынан зерделенді. Әсіресе, Қ.Жұбановтың 1929 жылғы латын қарпіне негізделген әліпбиге бірқатар өзгерістер енгізіп, қазақ жазуын жетілдіруді, оны жұршылыққа тез меңгертіп, сауаттандыруды мақсат еткен әрекеті өзінің өміршендігін танытып, бүгінгі таңда тілші қауымның ғана емес, жалпы қоғамның жұмыла қатысатын мемлекеттік деңгейдегі ісіне айналып отыр. Қазақ әліпбиін латын графикасына көшіру ісі А.Байтұрсынұлы атындағы Тіл білімі институтында түпкілікті зерттеліп, оның әдістемелік, психологиялық, экономикалық, саяси жақтары сарапталды деуге болады. Елбасымыз Н.Ә.Назарбаев 2012 жылғы 14 желтоқсандағы Қазақстан халқына Жолдауында: «Біз 2025 жылдан бастап әліпбиімізді латын қарпіне, латын әліпбиіне көшіруге кірісуіміз керек. Бұл – ұлт болып шешуге тиіс принципті мәселе...», – деп, бұл мәселеге нүкте қойып берді. Латын әліпбиін қолдану, оны жетілдіру ісін ыждағаттықпен қолға алуы проф. Қ.Жұбановтың мемлекеттік деңгейдегі мәселелерді көрегендікпен болжай білген қайраткерлігінің тағы бір айғағы деп санаймыз.

Профессор Қ.Жұбановтың қамшының сабындай қысқа ғұмырында қалдырып кеткен мұраларына тереңірек үңіле қарап, қазіргі тіл білімінің даму бағыт-бағдары, ұстанып отырған концепциялары тұрғысынан көз тастасақ, бүгінгі ғылыми ой-тұжырымдардың Қ.Жұбанов еңбектерінде «мен мұңдалап» жатқандығын аңғарамыз. Осы орайда көпшілік қауымға ұсынылып отырған кітаптың «Соны сүрлеу» атты тарауы Құдайберген Қуанұлының ғылыми мұрасының қазіргі ғылымдағы маңызы мен жалғастығына арналды. Қ.Жұбанов еңбектеріндегі функционалды грамматика нышандары сипатталып, статоллингвистика, паралингвистика, психоллингвистика, гендерлік, әлеуметтік, коммуникативті-прагматикалық лингвистика, стилистика, тіл мәдениеті салаларына қатысты ой-тұжырымдары бүгінгі тіл білімінің теориялық жетістіктері деңгейінде жаңа қырынан қарастырылды. Ғалымның теориялық концепциялары мен танымдық тереңдігінен туындаған ғылымдағы сабақтастық сарынының қазіргі тілді зерттеудегі тілді тұтынушының жан-дүниесімен, күнделікті әрекетімен тығыз байланыста сипаттайтын лингвомәдениеттану, этнолингвистика т.б. бағытта өрбуіне барынша мән берілді.

Қ.Жұбановтың көрнекті лингвист-ғалым бола отырып, көркем әдебиет мұхитына сүңгіп («Көркемдікті көздеген көреген көз», «Абай – қазақ әдебиетінің классигі», «Қазақ музыкасында күй жанрының пайда болуы (тіл мен тарих деректері)», «Қожа Ахмет Ясауидің «Диуани хикмет» кітабы туралы»), публицистика айдынында жүзгені («Қараңғыға «Ай»

туғызған қаламгер»), оқыту әлемінде шарықтағандығы («Оқыту мен оқулық: педагогтік пайымдау»), аудармашылық өнері («Тәлімгер тілмаш»), драматургтік, ақындық, суретшілік, оюшылық қабілеті туралы («Құдай берсе, құлай береді») «Сегіз қырлы, бір сырлы» атты тарау кеңінен сыр шертеді. Осы жерде тарауларға тағылған атаулар Құдайберген Қуанұлының өз сөздерінен және Құдайберген Қуанұлына қатысты айтқан ғалымдар сөздерінен алынғандығын айта кеткіміз келеді.

ҚР ҰҒА академиктері – Р.Сыздық пен Ө.Айтбай, филология ғылымдарының докторлары, профессорлар – Т.Жанұзақов, педагогика ғылымдарының докторы, профессор – Ф.Оразбаева, З.М.Базарбаева, Ж.Манкеева, Н.Уәли және т.б. зерттеушілердің қаламынан туған «Ұлы дала тұлғалары» атты топтаманың проф. Қ.Жұбановқа арналған бұл кітабы тұғырлы тұлғаны ұлықтаудағы тағы бір үлкен дүние ретінде көпшіліктің көңілінен шығады деп сенеміз.

Әрине, Қ.Жұбановтың ғалымдық, әдіскерлік, көсемсөздік және т.б. қырларын бұл кітап толық ашып береді деп айта алмаймыз. Өйткені, проф. Қ.Жұбановтың артында қалдырған ғылыми мұралары – әлсін-әлсін қайта оралып отыруды қажет ететін, әр оралған сайын жаңара, жасара беретін өміршең дүниелер және олардың әрбіріне тереңдей үңілген сайын қазіргі тіл білімінің деңгейіне сай келетін, тіпті әлі де шешімі табыла қоймаған мәселелердің кілті іспетті ой-тұжырымдардың тұнып тұрғандығын аңғаруға болады. Ғалымның тілдік материалдарды жалаң алып қарастырмай, оны сол кездегі тілге қатысы бар мәселелермен, әлеуметтік, мәдени жағдайлармен байланыстыра, сабақтастыра отырып зерделеуі, яғни тілді мәдениеттің өлшеуіші деп тануы, тілдің өркендеуін дамуымыздың басты өлшеміне балауы, кейінгі тілші-ғалымдарымызға үлгі боларлықтай. Сондықтан ғалымның ғылымдағы ғұмыры әрі қарай зерттеле бермек, жұбановтану жалғаса бермек. Осы тұста «Өшпес мұра» тарауында ғалымның еңбектері туралы қорғалған диссертацияларға шолу жасалып, Қ.Жұбанов атындағы Ақтөбе мемлекеттік университеті жанындағы «Жұбановтану» ғылыми зертханасының қызметі баяндалды.

Бұл кітаптың «Жұбановтар жұлдызы» тарауы, атынан көрініп тұрғандай, профессор Құдайберген Жұбановтың дарыны дарып, қазақ халқының ғылымы мен мәдениетінің төрінде есімдері шоқ жұлдыздай жарқыраған Жұбановтар әулетіне арналды. Ал соңғы «Есімі ел есінде» тарауында абзал азамат, ұлтын сүйген ұлағатты ұл – Қ.Жұбановтың азаматтық тұлғасын көзкөргендер қаламы арқылы келер ұрпаққа таныту мақсаты көзделді.

«Қазақта «біртуар» деген сөз бар, ал ғылым тілінде өте сирек кездесетін құбылысты немесе аса көрнекті, елден ерекше туған адамды феномен дейді. Қазақтың «біртуары» – сол феномен! Құдайберген Жұбанов өзінің табиғат берген бітімімен, білім-парасатымен елден

ерек тұрған біртуар жан болған. Ең алдымен оның үлкен талант иесі болғанын айту керек. Жақсы ғалым болу үшін де тынымсыз еңбекпен қоса, табиғи қабілет те қажет-ау, Құдайбергеннің бар-жоғы екі-үш жыл орыс кластарында тиіп-қашып оқып, ғылыми еңбектерін таза орыс тілінде жазатын дәрежеде болуы, небары екі-үш жыл Ленинградта оқып, неміс, моңғол, грузин, чуваш, коми тілдерін едәуір меңгеріп алуы, ұзын-ырғасы екі жылдай медреседе оқып, араб, парсы, шағатай, түрік, татар, башқұрт тілдерін игеріп кетуі, тіпті жапон тілін үйрене бастауы осы қабілеттің күші болар» [3]. Алайда жапон тілін меңгерсем деген мақсатына ғалым, өкінішке қарай, жете алмады.

Асқан тұңғық ғалымдығымен, инемен құдық қазғандай һәм «ақырын жүріп, анық басқан» ұстаздығымен қатар Алла нәсіп еткен журналистік, ақындық, суретшілік қабілеті, музыка зерттеушісі, психолог, әлеуметтанушы, білікті ұйымдастырушы, полиглот болғандығы, қайраткерлігі Қ.Жұбанов тұлғасын асқақтата танытады. Қ.Жұбанов жайлы естеліктерден оның түр-бейнесінің сұлулығы мен жүрегінің кіршіксіз тазалығы үйлескен, мінезі сабырлы да байсалды, ұлық бола тұра, кішілік пен кісілік танытатын қарапайым, әрқашан адалдық жолын ұстанған жан болғандығын, абзал жанның азаматтық тұлғасын байқаймыз. Бұл кітаптың айтпағы да осы болатын.

Алайда ... тілінің табиғатын таныта жүріп, ұлтының тірлігіне уайым қылған қайраткер ғұмырының қысқа болғандығы қынжылтады қазағымды. Астана қаласында өткен ғалымның 100 жылдық мерейтойында сөз сөйлеген көркем әдебиетіміздің көрнекті тұлғасы, қоғам қайраткері Ә.Кекілбайұлы былай деген болатын: «... Оның бойында бір басына жетерлік ондаған адамды айрықша көзге түсіре алатындай ерекше іс-қабілет пен таланты бар, әрі *тілші*, әрі *әдебиетші*, әрі *өнертанушы*, әрі *тарихшы*, әрі *жазушы*, әрі *суретші*, әрі *шебер*, әрі *әдіскер*, әрі *педагог*, әрі *ұйымдастырушы*, әрі *суреткер*, әрі *сазгер*. Бұл жайсаңды ерте жоғалтқаннан біздің ұлтымыздың ұтылған ұпайын санап шығудың өзі мүмкін емес», – деп Құдайберген Қуанұлының бар болмысы мен қабілет-қасиетін ағынан жарыла жайып салады [5, 30-34-бб.].

Профессор Қ.Жұбановтың тіл ғылымына қатысты бізге жеткен еңбектері бойынша он шақты диссертация қорғалып, жүзден астам мақала жарияланып, ғалымның ойтұжырымдары бүгінгі ғылым тұрғысынан зерделеніп жатыр, ғалымның мерейтойларына арналған конференцияларда баяндалуда. «Жұбановтану» атты теңіздің тереңдігіне бойлау ісі әлі де әрі қарай жалғасын таба бермек. Алайда ... *бізге жетпеген*, атаулары ғана белгілі еңбектері туралы өкінішпен сөз қозғауға тура келеді.

Академик Р.Сыздықтың материалдары бойынша, профессор Қ.Жұбанов «Қазақ тілі жөніндегі зерттеулер» деген жалпы атпен он сериялы еңбек дайындаған. Соның екі сериясы ғана баспадан шығып үлгерген, қалған 8 сериясы баспаға тапсырылғанымен, «халық

жауының» еңбегі ретінде жойылып жіберілген [3]. Оларды іздеп тауып, жұршылыққа ұсыну кейінгі зерттеуші буынның алдындағы азаматтық міндет, ғалымдық борыш деп білеміз. А.Байтұрсынұлы атындағы Тіл білімі институты ғалымдарының қаламынан туған «Ұлы дала тұлғалары» атты топтамамен дайындалған Қ.Жұбановқа арналған бұл ұжымдық еңбек – ғалымдық борыштың, азаматтық міндеттің теңізге тамған тамшыдай өтеуі, ғылыми ізденістің нәтижесі!

Пайдаланылған әдебиеттер тізімі

1. Әуезов М., Кенесбаев І. Қазақ лингвистикасының негізін салушы // «Қазақстан мұғалімі – Учитель Казахстана», 1957 жылғы 5 желтоқсан.
2. Құдайберген Жұбанов / Жалпы редакциясын басқарған филол.ғ.д., профессор М.Малбақов. – Алматы: «Шафран» ЖШС, 2013. – 528 бет. (Ұлы дала тұлғалары).
3. Сыздық Р. Ғалым-азамат (Профессор Құдайберген Жұбанов туралы). – Алматы: «Арыс» баспасы, 2004. –68 бет
4. Кенжебаев К., Оралбай Ә. Құдайберген Жұбанов. Деректі ғұмырнама. – Алматы: «Ана тілі» баспасы ЖШС, 280 бет.
5. Кекілбайұлы Ә. Ұлттық руханиятымыздың өзегі // Қ.Жұбановтың 100 жылдығына арналған «Мемлекеттік тіл: терминология, іс қағаздары мен бұқаралық ақпарат құралдарының тілі» республикалық ғылыми-тәжірибелік конференция материалдары. – Астана, 1999. –30-34-бб.

ГТАМР 16.21.55

ЕСЕТ ҚҰДАЙБЕРГЕНҰЛЫ ЖҰБАНОВ – ҚАЗАҚ ТІЛ БІЛІМІНДЕ ӨЗІНДІК ОРНЫ БАР ТҰЛҒАЛАРДЫҢ БІРІ

А.Қ. ЖҰБАНОВ

А.Байтұрсынұлы атындағы Тіл білімі институты, Алматы, Қазақстан

Аңдатпа. Мақалада белгілі филолог-ғалым Есет Құдайбергенұлы Жұбановтың өткен өмірі мен ғылыми зерттеулері қысқаша сөз болады. Ғалымның тіл білімінің фольклортану, мәтінтану, лингвостилистика салаларының қалыптасып, дамуына қосқан үлесі жайлы айтылады.

Тірек сөздер: лингвостилистика, әдеби тіл, эпос, мәтінтану, термин, ұғым, төбетіл, фольклор тілі.

Аннотация. В статье в краткой форме идет речь о жизни и о научно-исследовательской работе д.ф.н., профессора Есета Кудайбергеновича Жубанова. Рассказывается о заслугах ученого в области фольклороведения, текстоведения и в области формирования лингвостилистики казахского языка.

Ключевые слова: лингвостилистика, литературный язык, эпос, текстоведения, термин, понятия, супердиалект, язык фольклора.

Annotation. The article in a brief form deals with life and the research work of Doctor of Philosophy, Professor Eseta Kудайбергенovich Zhubanov. It tells about the merits of the scientist in the field of folklore, textual studies and in the field of formation of linguistic stylistics of the Kazakh language.

Key words: linguostylistics, literary language, epic, textual studies, term, concepts, super dialect, folklore language.

Әкеміз Құдайберген Қуанұлы мен анамыз – Раушан Оспанқызы отбасында 6 бала дүниеге келген екен, олардың үшеуі – ұл (Ақырап, Есет, Асқар), ал қалған үшеуі – қыз (Мүслима, Қызғалдақ, Қырмызы).

Адам төзбес ауыр да қиын, жанқилы қиыншылықты көре жүре өскен аталған балалар өсіп-өніп, еліміздің белгілі ұл-қыздарының қатарына қосылғанына жұрт риза болады. «Текіден текті туар, мүйізі қарағайдай, тексізден тексіз туар, адам жылағандай» деп текке айтылмаған ғой қазақта.

Тұңғыш қызы Мүслима – филология ғылымдарының кандидаты, Ақырап болса – белгілі суретші, Қазақстан Суретшілер Одағының мүшесі, Есет – филология ғылымдарының докторы, профессор, Қызғалдақ – экономика әрі саяси ұйымдастыру маманы, Қырмызы – шетел тілінің маманы болса, кенже ұлы Асқар – математика маманы, филология ғылымдарының докторы, профессор. Құдекеңнің немересі Ардақ Есетқызы да – филология ғылымдарының кандидаты, басқа немерелері де жоғары білімді мамандар.

Есет ағамыз жайлы жеке айтатын болсақ, анамыз Раушан Оспанқызы сол кезде былай деп еске алады екен (Мүслима Жұбанованың кітабынан) [1, 68-71-бб...]: «... Есет те Ақтөбеде туды. Ол Ақыраптай емес, алпамсадай ірі, қол-аяғы балғадай болып дүниеге келіпті. Содан болу керек, әкеміз бен анамыз той жасап, атын Есет қойған екен. Ақтөбе өңірінде аты әйгілі екі Есет болыпты. Бірі – ақылгөй, әулие Есет, ал екіншісі – шекті, батыр Есет. Екеуінің де елге еңбегі сіңген тәрізді, өйткені бейітінің қасынан өткен орыс-қазақтар сәлемдеспей өтпейтін көрінеді. Аты Есет болғандықтан ба, біздің Есет еркелеп өсті... Күйгелек мінезіне қарамай, Есет өте ақылды болды. Бала күнінде-ақ үлкен адамша сөзді тауып сөйлейтін. Сегіз жасынан бастап өлең шығаратын болды. Күлдіргі, қу тілді еді. Балалардың үлкені Мүслима апамыз «Жұбановтар әулеті және заман белестері» атты кітабында былай деп жазады: «Табиғаты ойын-күлкіні ұнататын жарқын мінезді Есет інім студенттік шағында көңілсіз, тұнжыраңқы болды. Оның себебі, ҚазПИ-дің профессорларының кейбіреулері өз сабақтарында біздің әкемізді жамандаумен болыпты. Бұл Есетке ауыр тиіп, кейде шыдамай сабақтан шығып кететін күндері де болса керек. Соған

қарамай ол үнемі беске оқиды. Бірақ институт бітіргенде оған үздік диплом берілмейді. Институт қабырғасында ол әдебиет үйірмесіне қатысып, өлең жазады. Сәбит Мұқановтың елу жасқа толуына байланысты әдеби кеште Есет өзінің Мұқановқа арнаған өлеңін оқиды. Өлең тыңдаушыларға да, Сәкен де (Мұқановқа) да қатты ұнайды. Бірақ үйірме бастықтары үйірме жиынында Есетті сынап, «сен ақын емессің» деген қорытынды жасайды. Содан кейін ол әдебиет үйірмесін тастап кетеді.

Институтты бітіргеннен кейін Есет аспирантураға түспек болып, академияға арыз береді. Академия да Есетті аспирантураға қабылдамайды. Өйткені 1951 жылдар қазақ интеллигенттері Кенесарыға байланысты қуғынға ұшыраған кез болатын. Жүрегінің оты бар, білімі, талабы бар жас адам үшін бұл аз соққы болған жоқ» [1, 69-70-бб.].

Енді Есет ағамыздың ҚазПИ-де оқып жүрген студенттік кезінен аздап естелік айтсам деймін. Бұл кезең менің ауылдан Алматыға қайтып келген кезіммен сәйкес келеді. Бұл мезгіл Мүслима апай, Ақырап ағай мен Есет ағайдың және Қызғалдақтың Алматыда оқуларын жалғастырып жатқан кездері болатын. Әкемнің інісі Ахмет ағайдың көмегімен мені де ұлдарға арналған №18 қазақ мектеп-интернаттың 4-сыныбына қабылдаған болатын. Бұл интернатта жатып, әкемнің кіші інісі Мұхамедидің Мұрат деген ұлының оқитынын естіп қуанып кеттім. ҚазПИ-де оқып жатқан Есет ағам менің қалымды сұрап келіп тұратын немесе өзінің жатақханасына шақырып алып, мені киноға апарып, қала ішінде қыдыртып көңілімді көтеріп тұратыны осы уақытқа дейін есімде қалыпты. Мен бұл интернатта 2 жыл ғана оқыдым, ал сосын Петропавл қаласына жолдамамен барып жұмыс істеп жатқан аға-апаларымның және анамның қасына барып, Калинин атындағы қазақ мектеп-интернатта оқуымды жалғастырдым.

Алматы мектеп-интернатында оқып жүрген кезімде мен ҚазПИ-де Есет ағаммен жатақханада бір бөлмеде жатқан, бір топта оқыған Телғожа ағай, Айтым ағай, Оқас ағай және т.б. жолдастарымен таныстым. Олар мен үшін бірге туған ағаларымдай болып кетті десем де артық болмайды. Аттары аталған ағайлар Институтты бітіргеннен кейін ҒА Тіл білімі институтында да Есет ағаймен бірге қызметтес болды. Осы баяндамамда қазірдің өзінде 90-нан асқан жасында Тіл білімі институтында менімен де бірге істеп, бірге туғандай болып кеткен Телғожа Жанұзақов ағайдың Есет ағам жайлы кейбір естеліктерін айта кетсем деймін. Телғожа Жанұзақовтың айтуынша [2, 8-14: Т.Жанұзақ. Әке аманатын ақтаған ғалым.]: «... Есет студент кезінде тым ұяң, көбіне өзімен-өзі болатын. Оның көңілінде жабырқау мен мұңаю байқалатын. Бірақ та біздер оған аса мән бермей, оны әңгімеге қосып, әзіл-қалжыңға сала беретінбіз. Арамызда өте сыйлы да құрметті болды. Жүріс-тұрысы

салмақты, өте сабырлы, мінезі ауыр, бойында желікпе қасиет жоқ, тойған қозыдай боп жүретін. Оны 3-курста староста етіп сайладық. Сенімімізді ақтады да.

Есетпен бірге, бір курста төрт жыл оқып жүріп, әкесінің белгілі ғалым, ұлағатты ұстаз, қазақ тіл білімінің көшбасшыларының бірі, көрнекті профессор Қ. Жұбанов екенін мүлдем білмедік, өйткені ол кісінің есімі аталмаған ғой сол кезде. Тек 1957-ж. қара жаладан ақталғанда ғана толық хабардар болдық емес пе?!» – дейді Телғожа Жанұзақов ағамыз.

1951 ж. біздер институтты бітірген соң Есет Солтүстік Қазақстан облысы Петропавл қаласына жолдамамен кетті. Мектепте екі жыл мұғалім, содан соң облыстық оқу бөлімінде қызмет атқарып, білім беру саласында табысты еңбек етті. Есет 1954 жылы Алматыға қайтып келіп, өз бетімен «Қазақстан мұғалімі» газетіне қызметке тұрады, газетте жақсы тілші болып көзге түседі, әрі ол аудармамен айналысады. Бір күні Есеттің орыс тілінен қазақ тіліне аударған жұмысы Академияның вице-президенті Сақтаған Бәйішевтің көзіне түседі, әрі оған қатты ұнайды. Бәйішев Есетті шақырып алып, Академияға қызметке алады. Аспирантураға ол тек әкеміз ақталғаннан кейін ғана түседі. Академияға барған Есет әкесінің еңбегін жинастырып, жарыққа шығару ісімен шұғылданады, кандидаттық диссертация қорғайды. Ақыры ол доктор, профессор болады. Ақтөбеге барып, Құдайберген Жұбанов атындағы университетте кафедра меңгереді. «Жұбанов тағылымы» атты зертхананы басқарады, тіл тағылымынан бірнеше кандидат, докторлар дайындайды. Есет 2007 жылы сәуір айының 4-жұлдызында науқастан қайтыс болады. Қазір ол Ақтөбе облысы, Жаңа тұрмыс ауылындағы Ақжардағы үлкен аталарының қасында, кенже ұлы Айбегін қойнына алып, мәңгі ұйқыда жатыр.

Әрі қарай, егер Шерубай Құрманбайұлының сөзімен айтатын болсақ, ол [2, 3-5: Ш.Құрманбайұлы. АЛҒЫ СӨЗ]: былай дейді: «... Есет Құдайбергенұлы Жұбанов – қазақ тіл білімінде өзіндік орны бар тұлғалардың бірі. Туған әкесі – қазақ академиялық тіл білімінің қалыптасып, дамуына аса зор еңбек сіңірген ғалым, еліміздегі тіл білімінің тұңғыш профессоры Құдайберген Қуанұлы Жұбановтың жолын қуған Есағанның кең ауқымды білімі мен білігі, шын мәніндегі филологиялық зердесі тілші қауымға етене таныс құбылыс. Е.Жұбанов – қазақ тіл білімі мен түркітанудың алуан түрлі салалары бойынша жұмыс жасаған ғалым. Идиоэтникалық лексика қатарына кіретін ұғым атауларының этимологиясынан бастап, ағымдағы тілдің сөздігін жасау ісіне дейін араласып, өз қолтаңбасын қалдырған. Мәселен, ол қазақ тілінің екітілді аударма, біртүлді түсіндірме сөздіктерін түзу ісіне атсалысқан ғалым» ... [2, 3-5: Ш.Құрманбайұлы. АЛҒЫ СӨЗ].

Есет Жұбановтың ғылым жолында атқарған қызметіне қысқаша тоқталатын болсақ, оның тіл білімінің фольклортану, мәтінтану, лингвостилистика салаларының қалыптасып, дамуына қосқан үлесі бір төбе. 1957-1991 жылдар аралығында ҚР ҰҒА Тіл білімі

институтында ғылыми қызметкер, аспирант, кіші ғылыми қызметкер, аға ғылыми қызметкер болып қызмет етті. Академик І.Кеңесбаевтың жетекшілігімен «Қозы Көрпеш – Баян сұлу» эпосының тілі жөнінде» деген тақырыпта кандидаттық диссертация, «Халық әдебиеті тілін зерттеудің лингвостилистикалық аспектілері» деген тақырыпта докторлық диссертация қорғағанын және 150-ден астам ғылыми еңбектің авторы екендігін айта кетуге болады. Сонымен бірге Шерубай Құрманбайұлы былай дейді: «Есет Құдайбергенұлы Жұбанов тіл білімінің бірнеше саласы бойынша, атап айтқанда, әдеби тіл, қазақ әдеби тілінің тарихы, мәтінтану, лингвостилистика т.с.с. салалары бойынша өнімді еңбек етіп, өз қолтаңбасын қалдырған ғалымдардың бірі. Ғалым әдеби тілдің бастау көздерін халықтың ауыз әдебиет үлгілерінен бастап, эпос тілін, «Қозы Көрпеш-Баян сұлу» тілін талдайды. Ауыз әдебиеті тілін сипаттай отырып, ғалым оның көне түркі жазуларымен арақатысын, ұқсастығы мен ерекшеліктерін нақты мысалдар арқылы дәйектейді. Сондай-ақ миф элементтерінің эпос тіліндегі қолданысына тоқтала отырып, олардың арасындағы сабақтастықты, байланысты сөз етеді» - дейді Шерубай Құрманбайұлы [2, 3-б.].

Есет Жұбановтың ерекше ден қойып, зерттеген салаларының бірі – текстология. Жалпы түркітанудағы, оның ішінде, қазақ тіл біліміндегі тың салалардың алғашқы қарлығашы бола білген ғалым текстологияға теориялық тұрғыдан қарап, кезек күттірмейтін аса күрделі мәселелерді сөз еткен екен. Ғалым Е.Жұбанов шәкірттерінің бірі М.Малбақовпен бірлесе жазған «Қозы Көрпеш-Баян сұлу» эпосының текстологиясы» атты еңбегінде аталған жырдың сонау 1876 жылы шығыстанушы И.Н.Березин баспадан шығарған нұсқасы мен Ы.Дүйсенбаев, Ә.Марғұлан жариялаған басылымдары өзара салыстыра отырып, жырдың тарихи хронологиясын сақтай отырып, әр басылымның өзіндік ерекшелігін, түпнұсқадан ауытқыған, сөздердің қате оқылған тұстарын анықтауға тырысады. Сол арқылы көне жырдың сыни мәтінін жариялайды. Қазақ тілінде текстология мәселелерін алғашқылардың бірі болып сөз еткен ғалым еңбектерінде осы ғылым саласының теориясы мен практикасына қатысты негізгі терминдер мен ұғымдар жүйесін қалыптастыруға атсалысқандығы анықталып отыр [2, 4-б.].

Ф.ғ.д., профессор Есет Құдайбергенұлы Жұбанов ғылымның келелі мәселелерін сөз етумен қатар Қ.Қ.Жұбанов атындағы Ақтөбе университетінде ұстаздық етіп, шәкірт тәрбиеледі. Әкесі, репрессия құрбаны болған профессор Қ.Қ.Жұбановтың жолын қуып, қазақ әдеби тілін жан-жақты зерттеумен қатар университеттегі «жұбановтану» зертханасының меңгерушісі болып қызмет етті. Осылайша, ғылыми зертхананың қазақ филологиясының өзекті мәселелерімен айналысатын үлкен ғылыми орталыққа айналуына зор еңбек сіңірді. Ғалымның жетекшілігімен бірнеше кандидаттық диссертация қорғалды. Шәкірттер ұстаз

сенімін ақтап, еліміздің түрлі жоғары оқу орындарында, білім ошақтарында табысты еңбек етуде [2, 4-6.].

Енді филолог ғалым Бабаш Әбілқасымовтың «Фольклор тілін түбегейлі зерттеген» атты мақаласынан үзінді келтірейік: «... Есет аспирантураны бітірген соң Алматыдағы Ғылым академиясының Тіл білімі институтында тұрақты жұмысқа қалдырылды. Сөйтіп, біз Есағанмен 30 жылдай бір ұжымда, бір бөлімде бірге жұмыс істедік. Диссертациясын аспирантураны бітіргенсін 5-7 жыл кейін қорғады, алғашқы монографиясын одан 10 жыл өткенде жариялады.

Мұның себебі, менің ойымша мынада болса керек.

Бұл кезде Есет жалған жаладан ақталған әкесі Құдайберген Жұбановтың кезінде шашылып кеткен мұрасын (ғылыми еңбектерін) жинау, оны латын графикасынан қазіргі алфавитке түсірумен, сондай-ақ ол кісінің мүшел тойларын ұйымдастыру жұмысымен айналысты. Екіншіден, Есет көңілшек болатын. Қазақша, орысша жақсы білетін айтулы стилист болғандықтан, диссертация қорғайтындар не жұмысын, не авторефератын Есетке қаратып алуды дәстүрге айналдырған. Міне, Есет олардың көңілін қалдырмай, олардың жұмысымен айналысуға көп уақытын жұмсайтын.

Жалпы, Есетті институт ұжымы үлкені бар, кішісі бар қатты сыйлайтын. Оған өзінің адамгершілік қасиеттерімен қатар қазақ тіл білімінің негізін қалаушы Құдайберген ағаның баласы екендігі және жетекшісі Ісмет Кеңесбаев ағаның болуы да белгілі дәрежеде себепші болған болуы керек. Бір кезде Құдекеңе шәкірт болған Мәулен ағай, Ғайнекеңдермен Есет құрдастарынша әзілдесетін.

Біздің бөлімде істеген жылдары Есет бір ақ проблемамен – қазақ ауыз әдебиеті тілінің мәселелерімен шұғылданды. Өзі кандидаттық диссертация қорғаған «Қозы көрпеш – Баян сұлу» жырын жан-жақты зерделеумен қатар жалпы эпостың сыр-сипатын анықтауға көп күш жұмсады. Қазақ тіл білімінде фольклор тілін алғаш қолға алған да, одан сүбелі еңбек берген де – Есет Жұбанов болатын. Бұл проблема түркі тілдерінде де қолға алынбаған шаруа екеніне біз 1982 жылы түркітанушылардың кеңестік комитеті Мәскеуде ұйымдастырған әдеби тілге арналған симпозиумда көзіміз жетті, – дейді Бабаш Әбілқасымов.

Есет өз баяндамасында ауыз әдебиеті шығармаларының, оның ішінде эпос тілінің әдеби тілдің алғашқы үлгісі, бастауы болатынын дәлелдеп берді.

Симпозиумды қортындылаған сөзінде де түркітанушылардың кеңестік комитеті төрағасының орынбасары Э.Р.Тенишев Е.Жұбановтың баяндамасына ерекше тоқталып, оның келтірген тұжырымдары мен уәждерін қолдайтынын білдірген еді.

Е.Жұбанов қазақ тіл білімінде ауыз әдебиеті тілін алғашқы және түбегейлі зерттеуші ретінде тіл тарихында аты қалды. Ол қазақ ауыз әдебиеті тілінің қыр-сырын жан-жақты,

толық зерделеген ғалым еді, оның бастап кеткен проблемасын әрі қарай жалғастыратын жас ғалымдардың шығуын күтеміз дағы ...» [2. 14-16-бб.].

Филология ғылымдарының докторы, белгілі ғалым Нүргелді Уәлиұлының «Эпос тілі өрнектерінің әдеби тіл тарихымен өзектестігі» атты мақаласында Есет Жұбановтың ғылымдағы орны жайлы мынадай ой таратады [2. 17-21-бб.]:

«... Қазақ әдеби тілінің тарихы жөнінде 1980 жылдардан бері дәстүрлі көзқарастан бөлек, жаңа бір бағыт ұстанған тың тұжырымдар айтылып, фольклор мұраларының тіліне жаңа қисынмен қарайтын зерттеулер жарық көре бастады. Фольклор тілі, әсіресе эпос тілі, атап айтқанда бұрын тек жалпыхалықтық тілдің дерегі, кейде диалектологиялық материал ретінде тексерілсе, ендігі жерде оны диалектілерден астам тұратын төбетіл (супердиалект) тұрғысында тексеру мәселесі қолға алынды. Осы айтылған жайтқа Есет Жұбанов кездейсоқ келген жоқ. Қазақ эпосы тілінің ерекшелігін зерттей отырып («Қозы Көрпеш – Баян сұлу» эпосының тілі. 1966 ж. қорғаған кандидаттық диссертациясы) оның диалектаралық сипатын ашты [6]. Эпос тілінің белгілі бір диалектімен шектелмейтіндігі, қолданылу ауқымы жағынан оның кез келген диалектіден жоғары тұратын ерекшелігін «Эпос тілінің өрнектері» монографиясында талдап, ондағы көне қолданыстардың сипатын жалпыхалықтық тіл деректерімен салыстыра қарайды. Эпостық шығарма халықтың эстетикалық талғамын, қоғамдық ой-санасын, дүниетанымын бейнелейді. Мұндай жүкті жалпыхалықтық деңгейге көтерілген, диалекті аясынан жоғары тұратын және тілдік құралдарды елеп-екшеп, кесіп-пішіп қолдану дәстүріне ие болған тіл ғана атқара алады.

Зерттеуші эпос тілін тексерудегі ізденістерін жуырда ғана Қазақ ССР-інің «Ғылым» баспасынан шыққан «Қазақ әдеби тілінің тарихи көздері» (1989) атты коллективтік монографияның кіріспе бөлімінде [1-16], «Фольклор тілінің әдеби сипаты» [7, 57-91] тарауында тереңдете түседі. Осының нәтижесінде қазақ филологиясында да жалпыхалықтық тілдің төбетіл деп аталатын ең көне формасы бар деген тұжырымға келеді. Оны жалпыхалықтық тілдің өзге де формаларымен (диалектілермен) салыстырады.

Зерттеушінің төбетіл (супердиалект) деп отырғаны «қарым-қатынастың дағдылы қалпынан жоғарылап, лайықты өңдеулер арқылы биік деңгейлерге жеткен ауызекі поэзияның, діни рәсімдердің, ауызша заңдардың (правоның) өзіндік тілі, келе-келе бұл секілді жоғары тілдердің лексикалық қабаттары, фразеологиясы, өзіндік синтаксистік жүйелері қалыптасады». Ауызекі поэзияның жанрлары, эпостық шығармалар, шешендік сөздер осы аталған төбетілдің үлгісі болып табылады. Зерттеуші төбетілдің екі типін ажырата қарайды. Төбетілдің жоғарыда аталған түрінен басқа «әркелкі диалектілік тіл айырмаларының шоғырланып, бұрынғы тар көлемді томаға-тұйық дағдыларынан арылу

жолымен жасалған типі» руаралық койне түрі де болады. Қазақ әдеби тілінің негізі, кейбір зерттеушілер айтқандай, тірек диалекті емес, одан ауқымы кең, әрі жоғары тұрған әдеби тіл дәрежесіндегі төбетіл болды деп әдеби тіл тарихы көздеріне қатысты күрделі мәселенің күңгірт жақтарын айқындай түседі. Сонымен зерттеушінің пайымдауынша, төбе тілдің бірінші типі қазақ әдеби тілінің қалыптасуына негіз болған ...» - дейді филология ғылымдарының докторы, профессор Нұргелді Уәлиұлы [2. 17-21-бб.].

Құрметті ағайым Есет Жұбанов тек өз басын ғана ойламай, туыстарына да әр уақытта қолынан келген көмегін көрсетіп тұрды. Осы орайда ойламаған жерден 1955 жылы менің басыма түскен қиыншылықты Есет ағамның көмегімен шешілгені жайлы қысқаша сөз етпекпін. Аға-апаларым институт бітіргеннен кейін жолдамамен Солтүстік Қазақстан облысындағы Петропавл қаласында қызмет істеп, анамызды, мені, Қырмызыны өздерімен бірге алып, сол жақтың орта мектебінде оқып, оныншы сыныпты сол жақта тамамдауға тура келді. Мен көптен ұнататып, армандайтын жоғары оқу орны, ол Алматыдағы Кен-тау (горный) институты болатын. Құжаттарымды сол оқу орнына тапсырып, түсу емтихандарын да сол жерде тапсыра бастадым. Мектепте жақсы оқығандықтан болар, мен барлық емтихандарды жоғары бағамен тапсырып, Кен-тау институтының «маркшейдер» деген мамандығына қабылдандым. Бірақ қуанышым ұзаққа бармай, бір жетіден соң мені «халық жауының баласы» деп қабылдамай қойып, ауыр қайғыға салды. Әкемнің інісі академик Ахмет Жұбанов мені қайта қабылдауына барлық әрекетін жасап көріп еді, бірақ одан да ештеңе шықпады. Әрі өзім әрекет етіп «Байланыс техникумын» таңдап, барлық құжаттарымды сонда өткізіп қойған болатымын. Сол кезде Есет ағамыз КазПИ-дің сол кездегі ректоры Мәлік Ғабдуллинмен сөйлесіп, мені физика-математика факультетіне қабылданатын етіп шешім шығарып қойғанын айтқан болатын. Сөйтіп мен, ойламаған жерден, Есет ағамның арқасында математик маманы болып шыққанымды айтқым келеді. 10 жылдай жоғары оқу орындарында математикадан дәріс оқып, Есет ағамның өтінішімен әкемнің ғылымдағы жолын таңдап, қазіргі кезде филология ғылымдарының жаңа саласы математикалық тіл білімінің докторы, профессоры деген ғылыми атаққа ие болдым. Осы жетістіктерім тек Есет ағамыздың арқасында ғана деп айтқым келеді.

Тағы бір айта кетейін дегенім, Есет ағамыздың ғылым жолында да «сегіз қырлы бір сырлы» қасиетінің болғандығы туралы Ахмет Байтұрсынұлы атындағы Тіл білімі институтында бірге қызмет істеп жүрген кездерде менің шұғылданып жүрген салама да қызығушылық білдірді. Әсіресе, «статистикалық лингвистика» саласымен танысып, бұл саланың әкеміз Құдайберген Жұбановтың зерттеулерінде кездесетінін айтқан болатын. Менің зерттеулеріме де қызығушылық білдіріп, біздер баспадан шығармақшы болып жатқан «Қазақ тексінің статистикасының» 2-шығарылуында өзінің «У истоков идеи математизации

лингвистических исследований (количественный анализ элементов речи)» атты мақаласын жариялады [8, 12-21- бб.].

Сөз соңында айтайын дегенім, белгілі ғалым Есет Құдайбергенұлы Жұбановтың қазақ тілі ғылымына қосқан үлесі, қыруар ғылыми еңбегі тілші қауымы үшін ұмытылмақ емес.

Пайдаланылған әдебиеттер тізімі

1. Жұбанова М.Қ. Жұбановтар әулеті және заман белестері / - Алматы: «Арыс» баспасы, 2009. -160 бет.
2. Эпос тілін зерттеудің өзекті мәселелері /Жауапты редактор **Ш.Құрманбайұлы.** – Алматы, «КИЕ» лингвоелтану инновациялық орталығы», 2011. – 284 б.
3. Жұбанов Е.Қ. Эпос тілінің өрнектері. -Алматы, Ғылым, 1978.
4. Әуезов М. Әр жылдар ойлары. -Алматы, 1959. –Б. 272-300
5. Уәлиханов Ш. Шығармалар жинағы (бес томдық). -Алматы, 1963, 1 т.
6. Жұбанов Е.Қ. «Қозы Көрпеш – Баян сұлу» тілі. -АҚД. Алматы, 1967.
7. Жұбанов Е.Қ. Фольклор тілінің әдеби сипаты // Қазақ әдеби тілінің тарихи көздері. - Алматы, «Ғылым», 1989.
8. Джубанов Е.Х. У истоков идеи математизации лингвистических исследований (количественный анализ элементов речи) // Статистика казахского текста. Выпуск II: (Труды группы автоматизации лингвистических исследований). – Алма-Ата: Ғылым, 1990. -208 с.

ҒТАМР 16.21.55

ҒАЛЫМ ЕСЕТ ЖҰБАНОВ – ЭПОС ТІЛІН ЗЕРТТЕУШІ

Н.А. САДУАҚАС

Қ.Жұбанов атындағы Ақтөбе өңірлік мемлекеттік университеті, Ақтөбе

Аңдатпа. Мақала қазақ фольклорының тілін лингвостилистикалық аспектіде зерттеген ғалым Е.Қ.Жұбановтың ғылыми шығармашылығы туралы.

Түйінді сөздер: Әдеби тіл, сөйлеу, фольклор, диалект, эпос, халық әдебиеті, жер-су атаулары, жазба тіл.

Аннотация. Статья о научном творчестве Е.К.Жубанова, исследовавший язык казахского фольклора в лингвостилистическом аспекте.

Ключевые слова: Литературный язык, речь, фольклор, диалект, эпос, казахская литература, топонимика, письменный язык.

Annotation. The article is devoted to E.K.Zhubanov's scientific study of the Kazakh folklore in a linguastylistic aspect.

Key words: Literary language, speech, folklore, dialect, epos, Kazakh literary, toponymy, written language.

Қазақ фольклорының тілін зерттеуде өзіндік орны бар, фольклортанушы ғалым, филология ғылымдарының докторы, профессор Есет Құдайбергенұлы Жұбановтың туғанына 90 жыл толып отыр. Қазақ тіл білімінде фольклор тілін зертеген алғашқы ғалым Есет Құдайбергенұлы еңбектерінде түркі халықтарына кең танымал «Қозы Көрпеш-Баян сұлу», «Қобыланды батыр» т.б. жырлары стиль-тілдік тұрғыда жан-жақты терең зерттелді. Ол 1967 жылы «Қозы Көрпеш-Баян сұлу» эпосының әдеби-лингвистикалық ерекшеліктері» деген тақырыпта филология ғылымдарының кандидаттығына жазған еңбегін қорғайды. Түркітанушылардың кеңестік комитеті 1982 жылы Москвада өткізген әдеби тіл мәселесіне арналған симпозиумда Есет Жұбанов «Эпос тілі – әдеби тілдің алғашқы үлгісі» тақырыбында баяндама жасап, «фольклор тілін әдеби тіл деуге негіз жоқ» деген бұрыннан қалыптасқан қасаң көзқарасты сынап, эпос тілінің әдеби тілдің алғашқы үлгісі, бастауы болғанын баяндап, оны тайпа диалектілерінен жоғары тұрған, қалыпқа түскен, төбе (көсем) тіл деп дәлелдейді. Оның бұл тұжырымдарын Э.Р.Тенишев сияқты атақты түрколог ғалымдар қолдап сөйлейді. Қазақ әдеби тілінің тарихы жөнінде жазған еңбегінде қазақ халқының әдеби тілі өз тарихын өте ерте кезеңнен бастайтын қазақ фольклорымен терең байланысты екенін айта келіп, «Қазақтың ауыз әдебиетінің тілі – қазақ әдеби тілінің басты арналарының бірі», – дейді ғалым Р.Сыздық [1, 32].

Өз кезінде қазақ фольклорын халық әдебиеті деп атап, тынымсыз ғылыми ізденісі нәтижесінде халық әдебиетінің лингвопоэтикасы жөніндегі зерделі зерттеулерімен танылған фольклортанушы тілші ғалым Е.Жұбановтың ғылыми терең ойлары мен мағыналы пайымдаулары фольклор тілін зерттеудің методологиялық ерекшеліктерін көрсететін ұстанымдар тәрізді осы саладағы кейінгі зерттеушілерге бағыт-бағдар беретін, ғылыми құндылығын жоймайтын еңбектер болды.

Ғалымның өз сөзімен айтсақ, «сүтпен кіріп, сүйекке сіңген халық әдебиетінің тілі», «әдебиет қалыбына түскен, өзіндік заңдылығы бар тіл», «әдеби тілдің ауызекі де үлгісі болады!», «Қазақ халық әдебиеті де жазу шыққанға дейін үлкен қоғамдық қызмет атқарды. Ол – биліктің, шешендіктің, шежіренің, елші мен жаушының тілі болды, суырып салма ақындықты, айтыс өнерін дамытты, жер-судың, ел-жұрттың, ем-домның, кәсіп пен харекеттің аттарын сақтап жеткізді. Ол біздің жазба әдебиетіміздің тіліне келіп ұласты. Оның стилі – образды, әсерлі сөз қолданысқа табан тіреді. Сөйлеудің диалектіден үстем үлгісі дегеніміздің өзі де осы «көсем тіл» болатын. Ғылымда оның «төбе тіл» деп аталуы да сол «жасанды әдеби тілдер» мен диалектілерден шоқтығы биік тілдесу дәстүрі болғандығын танытады» деп пайымдайды [2, 32].

«Қозы Көрпеш-Баян сұлу» жырының түркі халықтарындағы нұсқаларын өзара салыстыра отырып, олардың тілдік ерекшеліктеріне, сөздің семантикалық, этимологиялық,

эстетикалық, диалектологиялық, стилистикалық қолданыстарына ерекше назар аударған. Жырдың В.В.Радлов, Н.И.Ильминский, И.Н.Березин, Ғ.Дербісалин т.б. жазып алған және Жанақ ақыннан тараған, Шөже жырлаған нұсқалар сюжеттеріндегі, кейіпкер есімдеріндегі кейбір айырмашылықтарды көрсетіп, халық әдебиетіндегі мифтік түсініктерге талдау жасаған [3, 70]. Жырдың әр түрлі нұсқаларындағы миф элементтері мен ертегілік мотивтерге батырдың астындағы атына тіл бітуі, Қозының түсін құбылтып, өзгертуі, сәуегей кемпірдің Қозының алдын болжап айтуы, Қарабай мен Сарыбай атып алатын буаз маралдың адамша сөйлеуі сияқты т.б. деректерді келтіріп, мифологиялық образдардың эволюциясы, мифтік түсініктер жырдың лексикалық құрамынан орын алатынын, кейіннен жыршылардың реалистік тәсілдерді көп қолдануынан алғашқы мифтік элементтер солғындап, азайып, жұмбақ сырынан арыла бастайтынын айтады [4, 97]. Халық әдебиеті тілін зерттеуде бейтарап лексиканың өзі сөздердің семантикалық өрісінде болып, бір сөздің өзі қоғам дамуы барысында жаңа ұғым тудырушылық мүмкіндіктерге ие болатынын нақты мысалдармен көрсетеді. «Қозы Көрпеш – Баян сұлу» жырындағы бейтарап лексиканың мағыналық өрісі мифтік образдарды бейнелейтін сөз қолданыстарынан орын алғанын дәлелдейді. Мифтың халық әдебиетінде алатын орнын және оны зерттеу жолдары туралы айта келіп: «Адам баласының сәбилік дәуіріндегі ғажайып қиялдарды суреттеп тұрған сөздік құрамның да тым әріден келе жатқан тілдік материал екені даусыз. Алайда, осы миф образдарын жасап тұрған сөздер біздің тіліміздің қазіргі кезеңінде де тұлғалық қалпын сақтаған. Олар тек мағына жағынан ғана толысып, жаңарып, әдеби тіліміздің бүгінгі таңдағы қажеттеріне сай қызмет атқарады», – дейді Е.Жұбанов [3, 104].

Халық әдебиеті үлгілерінің тілдік құрамын зерттеудің теориялық деңгейлерін жан-жақты саралаған ғалым Е.Жұбанов күнделікті сөйлеу тіліндегі сөздің поэтикалық қарым-қатынасқа түскендегі өлең өлшеміне сай қолданылуына, лексикалық-семантикалық мазмұны мен экспрессиялы, эмоциялы рендеріне терең талдау жасаған. Ғалым жырда зерттеліп отырған тірі лексеманың таралу аясын, халық тілінде және басқа түркі тілдеріндегі қолданысына, семантикалық өрісіне, синонимдік қатарына, стильдік бояуына т.б. ерекшеліктеріне терең барлау жасағанын көреміз. Е.Жұбановтың халық әдебиеті тілін зерттеу еңбектерімен таныса отырып, көркем шығармаға лингвостилистикалық талдау жасау жолдарының түпсіз тереңіне бойлап қана қоймай, оның зерттеуі тілдің барлық саласын қамтитын энциклопедиялық еңбек секілді ғылыми құндылығына көз жеткізуге болады.

Е.Жұбанов көне түркі жазулары мен халық әдебиеті арасындағы байланысты қалай байыптауға болатынына, халықтың ежелгі рухани қазынасы мен кейін дүниеге келген көне түркі мәдениетіне қай тұрғыдан сабақтаса алатынына назар аударған. Ғылыми жұртшылық

арасында «қазақ халқының бай эпос дәстүрі өзінің басын сонау Орхон ескерткіштерінен алады» деген негізсіз пікір қалыптасқанын айтып, «Шындығында қазақ тілі, оның халықтық әдебиетінің үлгілері ол әлі «қазақ» деп аталмай тұрған кезде-ақ ру-тайпа одақтарының қарым-қатынас құралы, солардың көркем тілінің негізі болып өмір сүріп келген. Ендеше қазақ халқы әдебиетінің эпикалық бай дәстүрі Орхон ескерткіштерінен басталмайды, керісінше ескерткіш атаулы көне жазулардың бәрі – стильдік сипаты жағынан эпос жүйесіне, оның кейіпкерлеріне барынша еліктеуден, ауызекі сөз өнерінің эпикалық дәстүріне мықтап бой ұрудан туған әдебиет үлгілері. Ауызекі әдебиет дәстүрі ешқашан жазба әдебиетінен басталмақ емес», – дейді Е.Жұбанов [5, 27]. Түрколог ғалымдар жазба ескерткіштер мен ауызекі әдебиет аралығында жақындық бар екендігін көрсеткенмен, оның қайсысы-қайсысына әсер етті, кім-кімнен үйренді деген мәселені нақты ашып айтқан жоқ. Осы орайдағы Е.Жұбанов пікіріне назар аударатын болсақ, «жазу қаншалықты ерте, ескі, ежелгі болғанымен дүниеге келе сала нақ сол заманның тілімен сөйлеп кете бермейді. Халықтың сан ғасырлақ ауызекі сөз саптау, тіл ұстарту тәжірибелері уақыт сынынан өткен мәнерлі сөз орындауларын жазу стиліне де үлгі-нұсқа етіп телиді» [5, 28]. Демек, ғалым пікірінше, көне жазбалар өзінің тілі, стилі жағынан халық әдебиетімен тығыз байланысты, сондықтан көне жазба ескерткіштерінен де бұрын халықтың бай ауызекі әдебиеті болған деген ой туындайды. Осы орайда, Е.Жұбановтың көзқарасы белгілі түркітанушы ғалым Қ.Өмірәлиевтің: «V-VIII ғасыр түркі халықтары поэзиясының алғашқы дәуірі деген таным барынша шартты. Өйткені V ғасырдан арғы жердің сөз үлгісі қазір біздің қолымызда жоқ. Бірақ арғы жерде, шамамен I-V ғасыр арасында, түрік тайпаларында поэзия болмады деп тағы да айта алмаймыз», – деген пікірімен үндес келеді [6, 36]. Е.Жұбанов жазба мұралардың негізгі сөздік құрамы «өз кезінің ұраншысы да уағызшысы да болған көсем тілдің өрнекті сөз толғамдарын өзіне мықты арқау еткенін» айтады. Тарихи тақырыптар мен эпос дәстүрі арасындағы мәселелерді жете қарастырған ғалым Е.Жұбанов түркітануда орны ерекше «Едіге» жырына да зер салып, халық әдебиетінің ірі нұсқаларының бірі ретінде оның көркемдік жүйесі жөнінде сөз қозғаған. «Едіге жыры» туралы айтылған деректерді саралап, осы жыр туралы қазақ ғалымдары Шоқан Уәлиханов, Қаныш Сәтбаев, Құлмат Өмірәлиев, Едіге Мағауин және шығыстанушы өзге ел ғалымдары В.М.Жирмунский, А.С.Орлов т.б. пікірлерін келтіреді. «Едіге жырының» тілінде көне сөздердің көптігі және араб-парсы сөздерінің болмауы өзіндік ерекшелігі ретінде көрсетілген. «Едіге-Токтамыс» жырында «қазақ» сөзі қолданылғанын, көркем мәтінде «қазақ» сөзінің ұғымы неше алуан болмысымен көрінетіндігін айтқан.

Зерек зерде иесі Е.Жұбанов еңбектеріндегі ғылыми құнды ойлардың бірі – ғалымның «әдеби тіл» ұғымы туралы пікірі. Қазақ тіл білімінде «әдеби тіл» жөніндегі танымымыз

батыс елдері тілдеріне қатысты заңдылықтар арқылы қалыптасқандығын, сондықтан осы кезге дейін жаңсақ пайымдауларды «малданып» келгендігімізді айтады. «Әдеби тіл» атты «жасанды категория» өзге тіл арқылы енген «дүмбілез қағида» екендігін, сондықтан әр халықтың өзіндік даму жолына байланысты тілінің де қоғамдық қызметі заманына сай болғанын айтады. Қазақ халқы ұлт болған XV ғасырға дейін-ақ өздерінің ру-тайпа тілдері мен әдебиетінен қол үзбеген, халық әдебиеті ол кезде үлкен қоғамдық қызмет атқарғанын айтып, «Ол – биліктің, шешендіктің, шежіренің, ру басы, қолбасылардың тілі болды, суырып салма ақындықты, жыраулық толғауларды, айтыс өнерін дамытып, кәсіп пен харекеттің атауларын біздің заманымызға дейін сақтап әкеліп мемлекеттік ресми тілімізге ұластырды» дейді [4, 16]. Қазақ халық әдебиеті тілі барлық тарихи кезеңде халқына қызмет етіп, оның барлық қажеттілігін өтеп келгенін, «мемлекеттік мәртебеден айырылуы тек кешегі қызыл кеңес дәуірінде, орыс тілін ресми тіл етіп зорлықпен енгізу тұсында басталғанын» айтады. Әдеби тіл туралы қағиданың жазумен байланысты қарастырылуы да барлық халық тіліне сәйкес келе бермейтінін, қазақтың ауызекі көркем тілінің мемлекеттік мәртебесін баба тілден іздеу қажеттігін, халық әдебиеті сол бабалар тілінің көзі екендігін, сондықтан «ресми тілді елде жоқ ерекшелігіне қарап танымай, бүкіл қоғам мүшелеріне етене болған ортақ белгілеріне, қасиеттеріне қарап мойындау қажеттігін» айтады [5, 36]. Ғалым Е.Жұбанов «халық әдебиетінің тілі әдеби ме?» деген мәселе жөніндегі өз ойын риторикалық сұрақтан бастап, халық әдебиеті тілі күнделікті қарым-қатынас тілінен биік тұрған, өңделген, көркем тіл, баба тілі, диалект атаулыдан шоқтығы биік тіл, барша жұртқа түсінікті тіл, «әдебиетке түсіп қалыптанған халық тілі» екендігін айтып, сонымен қатар «ауыз әдебиетінің тілінен, оның өз мүмкіндігінен артық ештеңе талап етудің қажеті жоқ, өйткені оның қалыптасқан заманын, дүниеге келу себептерін, атқарған қызметін, көркемдік сапаларын, жанрлық ерекшеліктерін жазба әдебиетінің осы тақылеттес белгілерімен өлшестіруге тіпті де болмайтынын» таза халықтық тілге табан тіреген, ұлтқа дейінгі әдеби тіл міндетін төбе тіл үлгілері атқарғанын айтады [4, 32]. «Әдеби тіл дегеніміз әртүрлі стильдердің жиынтығын білдіретін шартты ұғым...», «Біздің әдеби тіл деп ат қойып, айдар тағып жүрген нәрсеміз табиғи тіл емес, уақыт факторымен шарттас ұғым ғана. Ол халықтың қоғамдық, әлеуметтік өміріне, саяси-экономикалық жағдайына байланысты туып, қалыптасып, өзгеріп отыратын көкейдегі (санадағы) категорияның abstract түріндегі танымы» деп анықтама берген еді [7, 56]. Ол «ауыз әдебиеті», «халық ауыз әдебиеті», «ауызша әдебиет» деген қолданыстар да «...нәрсіз де нәркенсіз, мейлінше жаңсақ қисындалған немесе әлдебіреулерге еліктеуден туған, мағынасын ешкім жете түсінбесе де, әйтеуір сүйреткі қылып тастамай жүрген бірқыдыру «ерқашты» қолданыстар», – деп, түсіндіріп, бұлайша танудың себебі «фольклор»

терминінің тар мағынадағы «устная литература» деген орысша баламасына қарай қазақша «ауыз әдебиеті» деген тіркестегі калька жасалғанын айтады [7, 5]. Ал ел ішінде «халық ертегісі», «халық жыры», «халық әні», «халық даналығы», «халық өнері» деген қалыптасқан үлгілер бар, сондықтан дұрысы осы ыңғаймен «халық әдебиеті» деп айтуды ұсынады.

Жазу өнері тұмай тұрған кезеңде, немесе жазу жалпы қоғам мүшелеріне тегіс қызмет етпей тұрған кезеңде «бұқара көпшілік өзінің поэзия түріндегі тіл өнерін жалпыға бірдей ортақ қарым-қатынас құралы еткен», сондықтан Е.Жұбанов қазақтың фольклоры тілін «ауызекі көркем тіл» атауымен түсіндіреді. Фольклор тілін зерттеудің қыр-сырын жетік меңгеріп, оның теориялық негіздерін қалыптастыруға көп үлес қосқан ғалым Е.Жұбанов ауызекі әдеби тілдің ұлтаралық сипатына да терең барлау жасаған. Тегі бір, тілі жақын туысқан халықтар ауыз әдебиетіндегі тектестіктен туған ұқсастықтарды көрсетіп, жазу мәдениеті пайда болмастан көп бұрын түркі халықтарына ортақ үлгісі болып ұлтаралық төбе тіл қызметін ауызекі әдеби тіл атқарғанын айтады. Түркі тілдерінің ортақ лексикалық қоры болып келгенмен, олардың әрқайсысының өз сөйлеу машығы, дыбыстау ерекшелігі бар, сондықтан ғалым: «Ауызекі әдеби тілдердің негізгі ұлтаралық немесе аймақтық белгілері – олардың фонетикалық айырымдары емес, сөз бұйымын тұтудағы бірізділігі, бір үлгі-модельді ұстануы, барлық жерде бірдей қоғамдық қызмет атқаруы», – деп көрсетеді [5, 40].

«Қобыланды батыр» жырын зерттеу барысында ғалым жырдағы оқиғаның нақты болған жерін анықтауға да көңіл аударған сияқты. «Аталған жырдың тілінде негізгі сюжетке тікелей қатысы жоқ, бірақ Қазақстан географиясын қамтитын бірсыпыра топонимдер бар», – дей келіп, «Есіктің алды Есіл-ді, Есілдің талы кесілді» деген «қолданыстың жырдағы оқиғаға, оның географиялық жағдайына еш қатысы жоқ, тек параллель ұйқас үшін тұрған тәрізді», сондай-ақ, «Төрт көлден соққан төбе еді, Есілден шыққан көл еді» деген «жолдарды да нақты бір бағыт-бағдарға қатысы бар деп айту қиын, себебі бұл сөздерді Қобыланды Арқа жерінде емес, Алшағыр ханның бекінісі түбінде айтады» деген дәлелдер келтіреді [4, 122]. Ғалым «Қобыланды батыр» жырындағы «Електен өтсең, Есенбай, қыс қыстауға көңіл жай» деген жолдарды келтіре отырып, Қазақстанның батысындағы Ақтөбе қаласының іргесінен ағып жатқан Елек өзені өз басын Ишимбай // Есімбайдан алатынын, бұл деректер шындыққа жақын келетінін ескерткен еді. Оның ғылыми еңбектері туралы сөзінде белгілі ғалым Б.Әбілқасымов: «Е.Жұбанов қазақ тіл білімінде ауыз әдебиеті тілін алғашқы және түбегейлі зерттеуші ретінде тіл тарихында аты қалды», – деп баға берді [8, 15].

Халық әдебиеті тілін зерттеуде Е.Жұбанов жергілікті сөйлеу ерекшеліктерінің жыр тіліне қатысы туралы мәселені де талдай келіп, қазіргі жазба әдеби тіл тұрғысынан жырдағы жергілікті тіл ерекшеліктерінің бірін әдеби, енді бірін әдеби емес деп қарастыруға болса да, «сонау эпос дәстүрі дәуірлеп тұрған шақта халық эстетикасы бұл тұлғалардың бәрін тең

дәрежелі сөз қолданыстары деп танығанын» айтады [5, 17]. Ол «диалект» ұғымын «баба тіл» деген қолданыспен түсіндіріп, «Қазақ тілінің жағдайына келгенде біз мынау әдеби ме, жоқ па?» деген дағдарысты қойып, тілді қырнап, сырлап өндейтін, яғни әдебилендіретін көлденең біреулер емес, халықтың өзі, демек, «әлде нендей авторлардың есімі тарихқа белгілі ме, жоқ па?» – деп таусылмай-ақ, шаршамай-ақ тілдің мемлекеттік мәртебеге ие болу тарихын тек «баба тілден» іздеуіміз қажет. Халық әдебиеті сол бабалар тілінің көзі, сарқылмас бұлағы», – дейді [5, 56].

Тектінің текті ұлы Есет Жұбанов Ақтөбе жеріндегі тіл-әдебиет, білім-мәдениет, оқу-тәрбие, т.б. қоғамдық жұмыстарға да белсене араласты. Көзінің тірісінде өзінің асқақ бейнесімен, ғылыми еңбектерімен, азаматтық келбетімен басқаларға үлгі бола білген, ғылымда өзіндік орны бар дарынды лингвист-ғалым Есет Құдайбергенұлы Жұбановты бүгінгі таңда артында қалған тағылымды істері мен құнды зерттеулеріне қарап, әрқашан да құрметтеуге лайық тұлға деп білеміз.

Пайдаланылған әдебиеттер тізімі

1. Сыздықова Р. Қазақ әдеби тілінің тарихы. – Алматы: Ана тілі, 1993.-320 б.
2. Жұбанов Е.Қ. Толғауы тоқсан қызыл тіл... (Лингвомәдениет танымының көкжиектері. Зерттеулер мен зерделеулер). – Ақтөбе: Қ.Жұбанов атындағы Ақтөбе мемлекеттік университеті. – 2010. – 316 б.
3. Жұбанов Е. Эпос тілінің өрнектері. – Алматы: Ғылым, 1978. – 184 б.
4. Жұбанов Е. Қазақтың ауызекі көркем тілі. – Алматы: Ғылым, 1996. –200 б.
5. Жұбанов Е. Халық әдебиеті тілін зерттеудің лингвостилистикалық аспектілері. ДДА. – Алматы: 1997.– 43 б.
6. Өмірәлиев Қ. XV-XIX ғасырлардағы қазақ поэзиясының тілі. – Алматы.1976. – 242 б.
7. Жұбанов Е.Қ. Халық әдебиеті тілін оқытудың лингвостилистикалық аспектітері (оқу құралы). – Ақтөбе: Қ.Жұбанов атындағы Ақтөбе МУ баспасы, 2003. – 96 б.
8. Әбілқасымов Б. Фольклор тілін түбегейлі зерттеген... // Эпос тілін зерттеудің өзекті мәселелері. Көрнекті фольклортанушы ғалым, ф.ғ.д., проф. Е.Қ.Жұбановтың туғанына 80 жыл толуына арналған халықаралық дөңгелек үстел материалдары. – Алматы: «КИЕ» лингвоелтану инновациялық орталығы, 2011. – 14-16 б.

FTAMP 16.21.55

ПРОФЕССОР Қ.ЖҰБАНОВ ЖӘНЕ ТІЛ ТАРИХЫ ТУРАЛЫ

М.Б. САБЫР

Батыс Қазақстан инженерлік-гуманитарлық университеті, Орал, Қазақстан

Аңдатпа. Мақалада профессор Қ. Жұбановтың қазақ тілін зерттеудегі рөлі және тіл дамуының тарихы туралы жазылған.

Түйінді сөздер: Тіл, орта түркі кезең, дыбыс алмасу, дыбыс сәйкестігі.

Аннотация. В статье рассказывается о роли профессора К.Жубанова в исследовании казахского языка и история развития казахского языка.

Ключевые слова: язык, среднетюркский период, звукообмен, соответствие звуков.

Annotation. The article describes the role of Professor K. Zhubanov in the study of the Kazakh language and the history of the development of the Kazakh language.

Key words: language, Middle Turkic period, sound exchange, correspondence of sounds.

Қазақ тілі тарихына алғаш ғылыми түрде ізденіс жүргізген Қ.Жұбанов екенін айта аламыз. Ол «Дүниедегі халықтардың барлығы да құранды, «таза» ел жоқ. Білімпаздар қазақты XV-XVI ғасырларды құралған деседі. Ел құранды болғандықтан, тіл де құранды болмақ: *шаруа, сән, ән, әңгіме, баға, найза* деген сөздердің барлығы да парсынікі. Тілдің қалай өсіп, дамитындығын білу керек. Тілдің тарихын білу деген сөз – оның өніп-өскен жолын білу деген. Демек, тіліміздің сонау ұзақ жолда қандай өзгерістерге ұшырағанын, оған неге ұшырағанын білу керек. Бұрынғы білу – жай әшейін емес, тілді меңгерудің бір амалы. Біз тілді меңгеріп болғанымыз жоқ, толық меңгерсек қана оны дұрыс бағытта өзгерте аламыз», – деп деген еді [1, 120]. XX ғасырдың 30 жылдары Қ.Жұбанов бастаған тіл тарихын теориялық тұрғыдан зерттеу ісі тарихи жағдайлардың себебінен біраз үзіліс тапқаны белгілі. 20 ғасырдың екінші жартысынан қазақ тілі тарихына ғалымдар көңіл аудары бастады. М.Томанов қазақ тілі тарихын түркі тілдері тарихымен бірлестіре отырып былай жіктеді: 1) Түркі бірлестігіне дейінгі дәуір, – бұл дәуір, шамамен, біздің заманымыздың V ғасырына дейін созылады, екі түрлі бірлестіктен тұрады: Алтай бірлестігі, Хун бірлестігі. 2) Түркі бірлестігі дәуірі, бұл да екі кезеңге ажырайды: Көне түркі қағанаты кезеңі (V-X ғасырлар), Орта түркі кезеңі (X-XV ғасырлар). 3) Қазақ халық тілінің даму дәуірі (XVI-XVIII ғасырлар). 4) Қазақ ұлттық тілінің қалыптасу дәуірі (XIX ғасыр) [2, 70]. Түркі бірлестігіне дейінгі Алтай бірлестігі «алтай гипотезасымен» байланысты қойылған атау. Бұл теориялық болжам түркі-монғол, тұңғыс-маньчжур, жапон-корей тілдеріндегі фонетикалық, грамматикалық, лексикалық ұқсастықтар мен ортақ белгілерге сүйенеді. Хун бірлестігі біздің заманымыздың

алғашқы жылдарында өмір сүрген Хун империясына байланысты. Түркі тілдерінің қазіргі батыс және шығыс топтарының қалыптаса бастауы осы Хун империясынан басталады. Бұл кезеңде түркі тілдерінің монғол тілдерінен жіктелуі аяқталды десе болады.

Түркі бірлестігі дәуірінің Көне түркі қағанаты кезеңінің бүгінгі түркі халықтарының тарихы үшін маңызы зор. V-X ғасырларда қазіргі түркі тілдерінің негізі қалыптасып, тіл тамыры бой түзеді. Төл өркениетіміздің сілемі терең екеніне ғаламға мәшһүр болған Орхон-Енисей, Талас жазулары куә. Көне түркілер біздің заманымыздың VI-VIII ғасырларда жалпыадамзаттық өркениетке өзіндік жаңалық қосқанын бітіг жазулардан сеземіз.

Қазақ тілі тарихы үшін түркі бірлестігі дәуірінің **орта түркі кезеңінің** мәні зор. X-XV ғасырларда халық тілдерінің негізгі ұйытқысы түзіліп, жеке-жеке тіл болып қалыптасуға бет алған. Жазба ескерткіштерге сүйене отырып орта түркі кезеңін классификациялаудың ғылымда бірнеше үлгісі бар. Н.А.Баскаковтың топтауы бойынша орта түркі кезеңі екіге бөлінеді: Монғол шабуылына дейінгі (X-XII ғ.) және монғол шабуылынан кейінгі (XIII-XIV ғ.) кезеңдер. Ә.Құрышжанов пен А.Ибатов түркі халықтарының әдеби тіл тарихын жазба мұрағаттар тілімен байланыстыра отырып ескі түркі дәуірі (XI-XVғ.) деп тұтас алып қарастырып, бұл кезеңде түркі тілдерін ең негізгі халықтық белгілері қалыптаса бастаған дейді. Орта ғасырларда түркілер Қытай іргесінен Шығыс Европа, славян елдеріне дейінгі аралықты түгел жайлаған. Қазіргі Қазақстан территориясы әртүрлі түркі тайпалардың ежелгі мекені еді. Осынау ұлан-ғайыр алқапта әртүрлі мәдени ошақтар өркендеп, бірнеше әкімшілік-басқару орындары үстемдік етіп, саяси жағдайлардың көрігі қызып тұрған. Мәселен, Шығыс Түркістан аймағын ұйғырлар мен қарлұқтар билеп, басқа да көптеген рулар Қараханид мемлекетіне топтасса, Батыс Түркістан, Хорезм өлкесінде қыпшақтар мен оғыздардың беделі зор болды. Алтын Орда мен Мысырда негізінен қыпшақтар гегемондық дәрежесіне көтеріліп билік басында болды. Бұлар бір-бірімен тығыз әлеуметтік-саяси, мәдени қарым-қатынаста болып, мидай араласып жатқан елдер болатын. Осы тарихи кезеңдердегі тілдік ахуал бүгінгі қазақ тілінің фонетикалық, лексикалық, грамматикалық деңгейлерінде анық көрінеді. Академик Н.Я.Март: «Тіл адамзат басынан өткізген тарихын бүкіл тұтасымен көрсетеді», – деп дұрыс тұжырымдаған [3]. Тіл – адамзат өткізген тарихтың күллі жиынтығы. Бүгіннен ескі заманға қарай ізерлеп зерттесек, тілдің жер қыртысы сияқты әр қабаттарынан мол дерек аламыз. Қ.Жұбановтың «біз тілді палеонтология жолымен тексереміз. Мұның аты бөлшегіне қарай отырып, бүтінін табу», – деген пікірінің маңызы зор. Бұның өзі қазақ тілі өз тарихын зерттеуге өзі дерек көз бола алады деген сөз. Қ.Жұбанов «Қазақ тілінің фонетикасы тарихынан» еңбегінде «Өздері жүріп өткен тарихтың ирелең жолдарында басқан іздерінің көмескі табы арақідік сақталып қалған тірі тілдерден бізге

жеткен мүмкіндіктерді теріп ала отырып, біз қазақ тілінің даму тарихын фонетика саласы бойынша ізерлеп шығу үшін негізгі дерек көзі ретінде жазба ескерткіштері емес, қазақ тілінің өзін пайдалануға тырасамыз. Бұның өзі тілді оның тарихы тұрғысынан зерттеудің дағдылы жолы болмақ. Бұлай дегенде біз жазу ескерткіштерінің маңызын әсте де жоққа шығармақ емеспіз, тек ескерткіштер тілінің куәгерлігі біздің зерттеуімізде белгілі бір дыбыс типтерінің, сөз тұлғалары мен мағыналарының шығу төркінін айқындайтын түбегейлі дерек бола алмайтынын атап көрсетпекпіз», – пікірі ғылыми құндылығымен ерекшеленеді [4, 5]. Дейтұрғанмен жиырмасыншы ғасырдың екінші жартысында табылып, зерттеу нысанына шыққан жазба ескерткіштер қазақ тілінің тарихын зерттеуде мол дерек көз болып отырғанын баса айтқымыз келеді. Қазақ тілі мен жазба ескерткіштер тіліні салыстырып зерттеу сөз жоқ тың деректер бере алады.

Орта түркі жазба жәдігерліктерінің жазылу уақытына, жеріне, сол мұра пайда болған мекендегі халықтардың этникалық құрамына қарай ғылымда мынандай төрт топқа жіктеу жолы бар:

1. Қарахан әулетіне байланысты түріктердің жазба әдеби тілі ескерткіштері (XI-XII ғ.)
2. Орта Азия түріктерінің жазба әдеби тілі ескерткіштері (XII-XIV ғ.)
3. Алтын Орда мен Мысыр түріктерінің жазба әдеби тілі ескерткіштері (XIII-XIV ғ.)
4. Шағатай түріктерінің жазба әдеби тілі ескерткіштері (XV-XVI ғ.)

XI ғасырдан бастап XV ғасырларға дейін туыстас тілдердің бәріне ортақ, әртүрлі ру, тайпалардың бәріне түсінікті ортақ тіл болғаны анық. Ғылымда «орта азиялық әдеби тіл», «орта азиялық түркі тілі» терминдері бар. Мұндай аясы тар терминдердің орнына Ә.Құрышжанов пен Ә.Ибатов «орта түркілік жазба әдеби тіл» терминін ұсынады. «Орта түркі әдеби тілі» өз заманында тек қана Орта Азия емес, қазіргі Қазақстан жерінің барлық түкпірі мен солтүстік аймақтағы түркі халықтарының түгел, Европа жеріндегі «Дешт-и Қыпшақ» пен қырым халықтары, тіпті сонау жер ортасы – Мысыр мен Шамды жайлаған мәмлүк қыпшақтарына тән жазба ескерткіштердің бәрін қамтитын, солардың бәріне ортақ әдеби тіл болған [5, 101]. Осы орта түркі әдеби тілінің қазіргі қазақ тілімен сабақтастығын, жалғастығын іздестіргенде екі дәуір тіліндегі деректерді салыстыра отырып жүгінеріміз, ең біріншіден дыбыстық өзгерістер. Тіл бойындағы тарихи өзгерістерді тарихи фонетикалық құбылыстар бойынан зерттеуде тарихи-салыстырмалы әдіске жүгінеміз. Қазақ тілінің күрделі даму тарихында, дыбыстық өзгерістердің нәтижесінде тіл бойында көрінетін альтернатива құбылысының екі саласын принципті түрде ажыратып алған дұрыс. **Дыбыс алмасулары** бір тілдің ішкі деңгейінде ғана болып, белгілі бір фонетикалық заңдылықтарға (сингармонизм, ассимиляция, диссимиляция) байланысты болатын құбылыс. Бір тіл ішінде де, туыстас тілдер арасында да, өлі тілдер

мен тірі тілдер аралығында да дыбыстардың ешқандай фонетикалық ықпалсыз тарихи өзгерістерге ұшырау құбылысы – **дыбыстар сәйкестігі**.

Дыбыс сәйкестіктері фонетика және морфология шеңберінде қарастырылып жүргенмен кей тұста дыбыс сәйкестіктерінің қайсы бір түрін таза фонетикалық не таза морфологиялық құбылыс деп ажырату қиынға соғады. Соңғы кездері мұндай құбылыстарды морфонология ілімі бағытында қарастыру үлгісі байқалады. Қандай да бір фонетикалық ықпалсыз дыбыстардың өзгеріске түсу себебінің бірнеше факторы ғылымда айтылып жүр. Олар: «үйлесімділікке немесе әуезділікке ұмтылу», «әлеуметтік ортада қалыптасқан дәстүрге бейімделу», «ұрпақ ауысуы немесе географиялық жағдайдың өзгеруі», «сөзді айтуға, дыбыстауға кететін энергияны үнемдеу» т.б. Бұл айтылғандардың ішінде тілдік дыбыстардың тарихи өзгерістерінің басты себебі үнемделу, ықшамдалу принциптері терең зерттеліп, теориялық негізі қаланды. Осы бағыттағы И.А.Бодуэн де Куртенэ, В.А.Богородицкий, А.А.Потебня, Е.Д.Поливановтардың еңбектері зор.

Жазба ескерткіштер тілі мен қазақ тілі материалдарына сүйеніп тіл туыстығын зерттегенде біздің ең бірінші жүгінеріміз – дыбыс. Тілдерді бір-бірімен салыстырып, олардың ұқсастығы мен айырым белгілері арқылы жақын-жуықтығын анықтауда, ең алдымен фонетикалық ерекшеліктеріне сүйеніп, дыбыстық жүйеге баса мән бергеніміз абзал. Өйткені, сөздің сыртқы қалыбы болып есептелетін дыбыстар, мағынаға да өз әсерін тигізеді. Сол себепті Л.Блумфилд: ...изучение языка следует начинать с фонологии и формы, звучания, а не со значения, – деп ескертеді [6, 164]. Дыбыс түбірлі өзгерістерге тез ұшырай бермейтін тұрақты тілдік құбылыс, тілдің ежелден келе жатқан материалдық қабыршағы. Әр дәуірдегі, тарихтың әрбір кезеңіндегі дыбыстардың бір-біріне әсерін, түзілуін, сәйкестігін, олардың мағыналық қызметін тарихи жазба ескерткіштердің тіліне сүйеніп зерттеу – тарихи фонетиканың негізгі міндеттерінің бірі. Тарихи фонетикасыз тарихи салыстырмалы грамматика, тарихи тіл білімі болмас еді. Фонетиканың арқасында ғана тіл білімі неғұрлым нақты қоғамдық ғылымдардың бірі бола алады десек, асыра айтқандық емес.

Тұлғалық жағына адам танымастай болып өзгерген сөздерді тарих қойнауына індете зерттегенде ежелде қандай түрде болғанын, қазір қандай тұлғада екенін дыбыс сәйкестіктеріне сүйеніп анықтай аламыз. Тіл білімінде фонетикалық құбылыстарды анықтайтын *дыбыс сәйкестіктері* терминімен қатар *дыбыс алмасуы*, *дыбыстық өзгерістер* деген сияқты сөздер де бар. Академик Ә.Қайдаров тіліміздегі бір буынды түбір мен негіздерді зерттей келе былай деп тұжырымдады: «Бір буынды түбірлер мен негіздердің тіларалық варианттары немесе дыбыстық рефлекстері әр тілде өзіндік бейнесі

бар және туынды сөздердің құрамында консервантты қолданылады. Олардың пайда болуына дыбыстардың ауысуы немесе сәйкестігі себеп болады. Дыбыстардың ауысуы немесе сәйкестігі дауыстылар арқылы да және дауыссыздар арқылы да іске асады. Соған қарамастан дыбыстардың сәйкестігі олардың ауысуынан принциптері бойынша ажыратылады. Біз дыбыстардың ауысуында белгілі бір фонологиялық факторлардың әсер етуін түсінеміз, ал дыбыстардың сәйкестігінде мұндай факторлар тіпті жоқ, бір буынды түбір-негіздердің құрамында бұл спонтанды түрде болады. Бұл нақты бір түркі тілінің құрылымдық дамуымен анықталады» [7, 74]. Яғни дыбыс сәйкестіктері ешқандай фонетикалық ықпалсыз өзгерістерге ұшыраса, ал дыбыс алмасулары тіліміздегі сингормонизм, ассимиляция, диссимиляция сияқты фонетикалық заңдылықтар бойынша жүзеге асады

Қазіргі қазақ тілін жазба ескерткіштердің тілмен салыстырғанда фонетикалық варианттар ерекше айқындала келіп, әр түрлі дыбыс сәйкестіктерін түзеді. Бұл дыбыс ауысулары сөз басында айрықша байқалады. Мұндай сәйкестіктердің шығу тегі, тамыры қайда жатыр деген сұраққа жауап іздеген түркітанушылар сөз басындағы басты заңдылықтардың бірі *й~дж~ж~т~д~ч~ш~с~з...* ұлы сәйкестігіне сүйеніп, түрлі тұжырымдарды ғылыми ортаға салды. Бірақ түркітанушылар ортақ мәмілеге келе алмады.

Б.Сағындықұлы ұзақ жылдар бойғы зерттеудің нәтижесінде сөз басындағы осы бір жұмбақ сәйкестіктің бір емес, бірнеше аффрикаттан пайда болғандығына анық көз жеткізді. Яғни қыпшақ тілдеріндегі *ж* дыбысы *дж* аффрикаты негізінде, якут тілінде *с* дыбысының *ц (тс)* аффрикаты негізінде, қарашай-балқар тіліндегі *з* дыбысының *дз* аффрикаты дамуының нәтижесінде қалыптасқаны мәлім болды. Сонымен сөз басындағы *й~дж~ж~т~д~ч~ш~с~з...* сәйкестігінің толық құрамы мынадай: *тс(ц)~тш(ч)~тһ~тй~дз~дж~дй~с'~д'з'~т~д~с~з~ш~ж~й~һ~х~қ~к~ғ~г~с'~з'~т'~д'~о* [2, 28]. Міне, осы ежелгі сәйкестіктің біз зерттеп отырған ескерткіштер тілі мен қазақ тілі арасында қандай үзіктері бар екенін қарастыру – басты парыз.

Й~ж сәйкестігін сөз еткенде тіл тарихына бойламай тұра алмаймыз. Аталмыш сәйкестік батыс хун бұтағына жататын тілдерді өз тарапынан екіге бөледі: 1) оғыз (әзербайжан, түрік, түрікпен), қарлұқ-ұйғыр (өзбек, ұйғыр) тілдерінде көптеген сөздер *й* сонорымен басталса, 2) қыпшақ тілдерінде дәл сол сөздер ұяң *ж* дыбысы арқылы басталып айтылады.

М.Қашқари түркі тілдерін зерттей келе XI ғасырда жеке қолданылған «қыпшақ тілі» болғандығын атап көрсетеді. Сонымен қатар, ол «қырғыз, қыпшақ, гуз, тухси, яғма, чығыл, арғу, йарук тайпалары – бәрі бірдей түрікше бір тілде сөйледі» деп жазады.

Белгілі ғалым Н.Т.Сауранбаев осы деректерге сүйене келіп «бұл аталған тайпалар тілдері өзара бірігіп кетіп, бірегей тілге айналған да, ортасынан бір топтан қыпшақ тілін шығарған» дейді. Шынында да XII ғасырларда қыпшақ тайпаларының салмағы саяси аренада арта түсті. Қыпшақтардың мемлекеттік одағына әр алуан тайпалар бірікті. Қыпшақ тілі сондықтан аралас тіл болды. Бірақ басқа тайпалардың тілінен гөрі үстем тайпа қыпшақтардың тілі гегемондық рөл атқарды.

XI ғасырдың ортасында қолданылған қыпшақ тілінің фонетикалық негізгі көрсеткіші – *дж(ж), с, т, й* дыбыстарының қолданылуы мен *з(г)* дыбысының айтылмай түсіп қалуы болып отыр. Түркі тілдерінде сөз басында *дж, ж* дыбыстарының айтылатынын ең алғаш ескерткен белгілі ғалым А.Н.Бернштам болатын. Ол «О дальнейших следах джекания в тюркских языках Средней Азии» деген мақаласында былай деп жазды: «на территории древнего Казахстана и Киргизии среди племен, составивших западно-тюркский каганат был известен джекающий диалект тюркского языка. Эта языковая особенность по сравнению с восточными тюрками (в Монголии) отражает и известную этническую обособленность среднеазиатских тюрков от монгольских. Западно-тюркский каганат включил тюркские племена и южного Казахстана, которые явились предками ряда среднеазиатских народов, в том числе и современных казахов. Так как последние обладают языками джекающего или, вернее, жекающего диалекта, то можно говорить, что слова, нами разобранные, являются древнейшими следами формирования некоторых среднеазиатских тюркских языков, например казахского... Следует помнить, что древнетюркские племена с джекающим диалектом локализируются на территории, главным образом, Казахстана. Это заставляет нас ставить в известную связь... племена VI-VIII вв. с этногенезисом казахов» [8, 113].

Демек Батыс түркі қағанатының түріктері VI ғасырдың аяғында *дж* дыбысымен сөйлеген. Бұл тұста түркітанудағы сөз басында кездесетін *й~дж~т~д~ч~ш~с~з....* күрделі сәйкестігін айтпай кете алмаймыз. Осы бір тарам-тарам болып кеткен күрделі сәйкестіктің түпкітегі **Т[С/Ш]** күрделі аффрикаты екендігін, күрделі аффрикат ыдырағанда **тс, тш, дж, дз** сияқты қарапайым аффрикаттарға, **тй, дй, th, dh** сияқты қосар дыбыстарға бөлініп кеткендігін Б.Сағындықұлы ғылыми жолмен дәлелдеп шықты. Яғни оғыз, қарлұқ-ұйғыр тілдері үшін – **тй**, қарашай-балқар тілі үшін – **дз**, қыпшақ тілдері үшін – **дж** архетип болып есептеледі.

Батыс хун бұтағына жататын түркі тілдерін тұтастай алғанда, оларға **тш(ч)** аффрикаттары – түпкітек. Бұл – қатаң аффрикат **ч** ұянданғанда **дж** аффрикатына (яғни

тш(ч)>дж), аффрикат құрамындағы **ш** дыбысын сына **й** дыбысы ығыстырғанда **тй-дй** қосар дыбысына (яғни **тш(ч)>тй-дй**) айналады деген сөз.

Демек, қыпшақ тілдерінің тарихын қатаң **ч** аффрикатынан ұяң **дж** аффрикатының пайда болған кезеңінен бастау қажет. Бір замандарда жарыспалы қолданылған **ч-дж** аффрикаттары мен **тй-дй** қосар дыбыстары да тарихи даму барысында бір орында тоқтап қалмайды. Одан әрі ыдырай түседі. **Дж** аффрикатының алғашқы жапсары **д** элизияға ұшырап **ж** жалаң фонемасы пайда болса, **тй-дй** қосар дыбыстарының алғашқы жапсары **т-д** үнемдеу заңының әсерінен түсіріліп айтылып, жалаң **й** соноры сөздің абсолют басындағы дыбысқа айналады. Бұл өзгерістердің өзі кем дегенде соңғы үш мың жылдың шамасында болған болу керек.

Пайдаланылған әдебиеттер тізімі

1. Қ.Жұбанов. Қазақ тілі жөніндегі зерттеулер. – Алматы: «Кие», 2010. – 581 б.
2. Томанов М. Қазақ тілінің тарихи грамматикасы. – Алматы, 1980. – 120 б.
3. Марр Н. Язык и мышление. – Л., 1930. – 144 с.
4. Жұбанов тағылымы. VII халықаралық ғылыми конференция материалдары. – Ақтөбе, 2009. – 385 б.
5. Құрышжанов Ә., Ибатов Ә. Ежелгі түркі жазба ескерткіштері жайында. // Қазақ әдеби тілінің қалыптасу тарихы мен даму жолдары. – Алматы, 1981.
6. Блумфилд Л. Язык. – М., 1968. – 465 с.
7. Қайдаров А.Т. Структура односложных корней и основ в казахском языке. – Алма-Ата, Наука, 1986. – 328с.

ҒТАМР 16.21.55

Қ. ЖҰБАНОВ ТІЛ ФИЛОСОФИЯСЫНЫҢ ҰЛТТЫҢ РУХАНИ ЖАҢҒЫРУЫНДАҒЫ ОРНЫ ТУРАЛЫ

А. ТАЙЖАНОВ

*Марат Оспанов атындағы Батыс Қазақстан Мемлекеттік медицина университеті,
Ақтөбе қаласы, Қазақстан*

Аңдатпа. Біздің филология саласы ғалымдары белгілі деңгейде Құдайберген Жұбанов туралы зерттеулер жүргізгенімен, оның шығармашылығының сан-салалы қырларын жан-жақты қарастыра қойған жоқ. Сонымен қатар, ол халқымыздың рухани жаңғыруына көптеген үлесін қосқан.

Түйінді сөздер: рухани жаңғыру, бірқалыптылық, адамзат, көшпелі өмір

Аннотация. Хотя наши филологи изучали Кудайбергена Жубанова на определенном уровне, он не рассматривал различные аспекты его творчества. Он также внес большой вклад в духовное возрождение нашего народа.

Ключевые слова: духовное обновление, единообразие, человечность, кочевая жизнь

Annotation. Although our philologists studied Kudaibergen Zhubanov at a certain level, he did not consider various aspects of his work. He also made a great contribution to the spiritual rebirth of our people.

Key words: spiritual renewal, uniformity, humanity, nomadic life

Қ.Жұбанов мұраларының ұлттық рухани жаңғыруымыздағы орны оның тіл саласындағы ерен еңбегімен ғана емес, музыка, жалпы өнер, рухани әлемімізді дамытуға зор үлес қосқан тарихи тұлғалар туралы, ұлттың рухани-әлеуметтік салалары бойынша жазған еңбектері мен ғалымдық, ұстаздық ұлағаттарынан, қоғам қайраткері ретінде атқарған істерінен де жан-жақты көрінеді. Әрине, ол ең алдымен тіл маманы ретінде, қазақ тілі жөніндегі зерттеулері арқылы ғылыми ортаға танылған тұлға. Олардың ішінде қазақ тілі грамматикасы, алфавит, орфография, терминология мәселелері бойынша іргелі зерттеулерін ерекше атағанымыз жөн. Бұлар жалпы алғанда, ал егер мәселеге тереңдей дүниетамдық тұрғыдан келетін болсақ, *тіл білімі саласын бүгінгі жаңғыру талабына сай түсінуге ұмтылыс жасасақ*, Қ.Жұбанов мұраларынан тілдік зерттеулер үшін аса қажетті қоғам, мәдениет және этнос факторларын; қазақ этнолингвистикасының нышандарын; әлеуметтік лингвистика бойынша пайымдауларын; тіл мен мәдениет тұтасымын; тіл мен таным сабақтастықтарын; лингвомәдени танымның кейбір мәселелерін; психоллингвистика мен когнитивтік лингвистика мәселелерін; сондай-ақ гендерлік жіктелімнің тілдік қағидаларын кездестіретінімізді тіл мамандары, басқа да зерттеушілер айтып та, жазып та жүр.

Бір ескеретін жай профессор Қ.Жұбанов тіл-әдебиет мәселелерін де, халқымыздың этномәдени тарихын да, халық әдебиетінің таным-тәлімдік маңызын да тіл философиясын негізге алып, *тілдік дүниетаным* тұрғысынан зерделейді. Сондықтан да оның дана Абай мен Хожа Ахмет Яссауиді танып, танытуы да бұрынғы зерттеулерден өзгеше болып келеді. Себебі олардағы ой топшылау, ой түйю астарларды тілдік таным философиясына негізделген және ұлтымыздың өз заманына сай ұлттық рухани өзгеру барысындағы танымы мен тану мүмкіндіктері де ескерілген.

Тіл мен ойлау, жалпы дүниетаным туралы мәселелер әдетте философиялық тұрғыдан қарастырылады. Адамзаттың дүниені тану даналығын кең көлемде философиялық категориялар негізінде түсіндіру қисынды. Өйткені, дәстүрлі философия дүниенің жаратылыс тегін, оның жалпы даму заңдылықтарын зерттейді. Сондықтан ол басқа ғылымдардың жетістіктеріне сүйене отырып ой топшылайды. Ал тіл философиясы деп аталатын салада ұзақ уақыттар бойына ерекше қозғалыстар бола қойған жоқ, қаншалықты

кең ауқымды категорияларды пайдаланса да, философия тілдің өзіндік табиғатын түсіндіруде аса тереңге бара қоймайтыны белгілі.

Ал тіл білімі, әсіресе, тіл тарихы саласы әлі де болса көптеген тарихи тілдік деректердің жүйесін таба алмай жүр. Шындығында, *тіл тарихы* емес, *тіл генетикасы* ғана тілдің пайда болу табиғатын, әр түрлі тарихи кезеңдердегі әлеуметтік-саяси әсермен «өзгеру» себептерін айқындап, ажыратып берер еді. Бірақ, бұл жерде профессор Қ.Жұбановтың пікірін қаперге алғанымыз жөн. Ол жалпы тілтану ғылымының Европадағы атақты білімпазы болған неміс ғалымы Штейнталь мен Якут тілінің аты шулы ірі білімпазы болған академик Бетмингтің «Орал-Алтай тілдері» деп аталған тілдердің өзгешеліктерін бұл тілдер мен сөйлеушілердің «жаратылыстық өзгешелігінен», «рухани жалқаулығынан», «сөйлеу мүшелерінің өзгеше құрылғандығынан» көріп, осынысымен Европа елдерінен бұлардың жаратылысы басқашалығын, тумысынан тең емес, кем екендігін дәлелдемек болып, олардың «рухани жалқаулығы» бұларды ілгері бастырмай отыр» [1.47] – деген тұрпайы социологиялық тұжырымдарын жоққа шығарады.

Адамзаттың ең ілкі дүниетаным негіздері оның тілінде бейнеленген. Ендеше, философия адамзаттың дүниетанымын зерттеу үшін, әуелі оның тілдік танымының табиғатын түсінуі қажет. Осы тілдік танымның негізінде ойлау процесінің ең ежелгі принциптері тұр. Логиканың басты категориясы деп есептелетін ойлау – дүниетанымымыздың басты құралы. Ол дәстүрлі философияның да негізгі объектісі. Ал ойдың материалдық көрінісі – тіл. «Тіл – дүниетаным құралы» дегенде, біз ең әуелі осы тілдік дүниетаным негізінде тұрған ойлау әрекетін ескеруіміз керек. Тіл мен ойлаудың арасы, болмыс пен атаудың байланысы туралы мәселелер ертеден-ақ ғалымдардың назарын аударған. Ежелгі философтар еңбегінде тілге көп көңіл бөлінген. Осыған сәйкес номинализм теориясының зерттеле бастауының да терең тарихы бар. Сократ, Платон, Аристотель, Әл-Фараби трактаттарында сөз жүйесі жайында жазылған толғамды ой-тұжырымдар молынан кездеседі. Халқымыз: «Жүйелі сөз – жүйесін табады» десе, дана Абай: «Кісіге қарап сөз алма, сөзіне қарап кісіні ал» – дейді.

Осы жағдайлардан мол хабары бар профессор Қ.Жұбанов та тілсіз рухани мәдениет те биікке жете алмайтынын, халықтың рухани күші де, ұлт болып ұйысуы да тілінде екенін ескертеді. Оның ойынша, тілі дамымаған халықтың рухы да дамымақ емес, бірлігі де болмайды. Ғалым өз еңбектерінде қазақ тілінен басқа тілдерде болмайтын, болса да өте сирек ұшырасатын *бірөңкейлікті*, *бірқалыптылықты* ұшыратуға болатынын, онда ешбір *диалект* жоқтығын, бұл сияқты тіл бірлігі маңайындағы тілдердің ешқайсысында кездеспейтінін, қазақ халқынан саны 5-6 есе аз, жері шағын елдердің ішкі айырмашылығы сонша күшті екенін жазады. Осылайша, тіл тұтастығының халықтың бірегейленуі мен

рухани дамуындағы орнын айта келіп: «Тілдердегі мұндай тұтастық, бір өңділік, тұрмыста ұзаққа созылған тығыз қатынас болғандығын көрсетеді. Ондай тығыз қатынас болмаса, өзі көп, неше түрлі рудан құралған бір халықтың тілі мұншама бірікпеген болар еді» – [3.64] деп тілдік танымды негізге ала отырып үлкен әлеуметтік-философиялық тұжырым жасайды.

Ғалым-зерттеуші «осы тығыз қатынас кейін әлсіреп, қазақ елінің бірлігі ыдырап, қоғам организмдері ұсақталып, осыған сәйкес қазақтың бұрынғы тұтас мәдениетінің тігістері сөгіліп, жарықшақталып, бытырауға айналғанына» - өкініш білдіреді. Айта кету керек, бұндай келеңсіз құбылыстар патшалы Ресей дәуірінде басталып, халқымыздың қоғамдық-шаруашылық құрылысындағы, сана-сезімінде бар іріліктерді ұсақтауға, бар бүтіндіктерді ыдыратуға жүйелі қызмет жасалды. Қазақ халқының бойында, жалпы мәдениетінде бар кемшіліктер мен қалыс қалған жақтары жойылудың орнына үдетіле түсті. Осы істер Қазан төңкерісінен кейін де өз шешімін тауып кете қойған жоқ. Сөз жүзінде көп жайлар істелген болып, іс жүзінде халықтың салты мен дәстүрі, әдеті мен ғұрпы, тілі мен мәдениеті шет қақпай қалып отырды. Сондықтан, бүгінгі таңда осыны терең сезінген халқымыздың зиялы бөлігінің жоғалтқандарын іздеп, кенжелеп қалған тұстарын жетістіру мақсатына құлшыныспен кірісуі табиғи-диалектикалық қажеттіліктен туған іс.

Бұл тұрғыда да біз профессор Қ.Жұбанов тағылымынан үлгі аламыз. Баршаға белгілі егемен республикамызға аса қажетті жағдайлардың бірі – **ел тыныштығы мен бірлігі**. Белгілі тіл маманы бұл мәселені де тілдік философия тұрғысынан қарастырып, ғылыми-танымдық пайымдаулар жасайды. Сөзіміз дәлелді болу үшін, тек бір ғана мәселе, ғалым-зерттеушінің қазақ елінің басын біріктіріп, ыдыратпай ұстауына объективті себептер болған жайлар туралы пайымдауларына тоқталалық. Оларды ғалым төмендегіше бағамдайды:

1. Шаруашылығы бірыңғай (*мал шаруасы*) жерлес елдің шеттегі даудан мал мен басын бірігіп қорғауы. Елдің ат арқасына мінері тегісінен әскер болуы. Сондықтан әрбір жеке адамның бас пайдасы мен қоғам пайдасы бірге ұштасып отырады да, әрбір жеке адамның азаматтық санасы, қоғамның жалпы мұны, саяси белсенділігі күшейе түседі;

2. Көшпелі мал шаруашылығы және жер-мүлкінің ортақтығы адамды бір орынға арқандамай, бір-бірімен араласуына, Ертістен көшіп, Сыр құлауына, Шудан көшіп Жайық келуіне толық мүмкіндік беретін еді. Бір ру мен екінші ру ғана емес сол кезде бір жүз бен екінші жүздің от-суы, әр малдың сезон-сезондағы жайылымы, қазақ елін қыдыртып, бірінің үстіне бірін құлата беруші еді;

3. Бір ру мен екінші рудың қонысқа, тағы басқаға таласып үздіксіз жауласып, әр жауласудың нәтижесінде үздіксіз араласып, жарасып тұратындығы. Міне, бұл да араластырмай, қатынастырмай қоймаушы еді;

4. Әр рудың ішкі қатынасы. Бұл да бірде татулық, бірде жаулық түрінде үзілмей отырды;

5. Осылардың нәтижесінде қазақ мәдениетінің, соның ішінде қазақ тілінің бірігуі, тұтасуы, өзінше өркендеуі пайда болды [3.64-65].

Мемлекет машинасы берік емес, тұрақты армиясы болмаған, көпшілікті дегеніне жеткізу, бітімге, қоныс меңгеруге көндіру үшін қазақ қауымы қолданған мықты құрал – тілі болатын. Ғалым-профессор «топ жарған шешен, тоқпақ ақын, ескі әдетті көп білетін кәрі құлақ адамдар, қысқасы тіл өнершілері елдің тізгінін ұстап, даудың билігін айтқанын» [4.32] оқушы зердесіне салады. Сөйтіп ғалым тілдің заман ағымы негізінде түзілген таным, халықтың өмір сүру тәсілінің, әдет-ғұрпының, дәстүрінің, мінезінің, жалпы болмысының көрінісі екенін нақтылай түседі.

Жалпы тілдің дамуы адам баласының ішкі рухани қажеттілігін қанағаттандырудан туындайды. Осы негізде, проф. Қ.Жұбанов: «Тіл ұзақ заман жасалады, бірден өзгермейді, оның өзгерісі тұрмысқа байланысты» [2. 93.] – деген ой-қорытынды жасайды. Қ.Жұбанов пайымдауынша, «Тіл адам баласының әр кездердегі барлық табыстарын, ұғым-түсініктерін білдіреді. Онда саясат пен идеологияның да әсері болуы әбден мүмкін. Ғалым бұл айтылған ойын былайша негіздейді: «Бұрындары кейбір елдерде құлды кім? демей, не? деп сұрайды екен. Бұл оларды пассив нәрсе ретінде қарап, кемсітуден туған... Адам баласының өрлеу жолындағы ізінің тілге беделі түскен. Мысалы, қазақтың «балам» деуі патриархат заманының қалдығы, өйткені бұл сөз ру деген сөзге байланысты: *ру-ұрық – ұрығ-ұру*; Бұл хасыл (*асыл*) – тек. Көрінген баланы «балам» деу некесіз заманнан қалған мұра. Ол заманда әйелдің жасы үлкені АНА, АПА болған. Бұларда *ру* аты сияқты аталған. Еркектің үлкені АТА болып аталған, ҚЫЗ – кішкене әйел дегенді білдіретін сөз, оны монғолша – *кеукім* дейді» [2. 123-124].

Дүниетанымдық тұрғыдан келгенде «адамзат баласы алғаш қалай сөйлеген?» деген мәселені түсіндіру үшін ең әуелі «адамзат баласы алғаш қалай ойлаған?» деген сұраққа жауап табу қажет болады. Тіл мен ойлаудың арақатынасы, байланысы туралы мәселелер сонда ғана өзінің ақиқат шешімін табады. Тіл білімі мен тіл философиясында ортақ мәселе – тіл мен ойлаудың, мағына мен форманың байланысы. Тіл – ойдың жемісі, ойды жарыққа шығаратын форма. Тіл – ойлау құралы, ой – оның мазмұны. Ойлау процесі – мида болатын құрылыс, сана әрекеті, ал тіл санадағы сол ойлау әрекетінің «ұғым» түріндегі нәтижесін дыбыстау аппараты арқылы материалдық формаға енгізеді. Осы екі басқа объектілерге қатысты екі түрлі құбылысты бір мезгілде өтетін құбылыстар деу сендірмейді. Олай болса олардың арасындағы «тығыз» байланыс та шартты түрдегі байланыс. Бұлардың уақытқа қатысты алғандағы байланысы, бейнелеп айтсақ, жердің соғуы нәтижесінде, шөптің қозғалуы

тәрізді себеп-салдарлық байланыс. Яғни, ұғым айтылмақ болғанда, оған сөз таңдалады. Ең әуелі, ойдың ұғым түрінде бейнеленуінің өзі, яки ұғым пайда болуы тілге әсіресе, дыбыстық тілге тікелей байланысты емес. ЫМ ТІЛІ дәуірінде ұғым әр түрлі ишарат белгілері арқылы бейнеленген.

Пайымдау, ойлау тәрізді, ұғым пайда болуы да – санадағы құбылыс. Ең ежелгі негіз ұғымдардың пайда болуында КӨЗ ҚЫЗМЕТІ ерекше орын алған. Себебі – ең ежелгі ұғымдар кеңістікке, ондағы денелердің әр түрлі бейнесіне байланысты туғанын тілдік деректер айқын көрсетеді. Ұғым пайда болуының негізінде – объект денотат тұрады. Ол – қозғаушы, сана әрекетін қоздырушы күш. Егер зат (*құбылыс*) болмаса, оның санадағы сәулесі, яки бейне де жоқ. Яки ұғым – дүниетанымның санадағы бейне суреті. Демек, ең ежелгі адамдар тіл арқылы емес, көз арқылы ойлаған. Санадағы ұғымның мағынасын түсіну үшін осы көз арқылы қабылданған бейненің қандай бейне екенін түсіну қажет. Әрине, ол бізге көрінбейді, «қолға түспейді». Бірақ оның тіл, не басқаша тәсілдер арқылы берілу мүмкіндігі бар. Ұғым айтылмақ болғанда ғана оған сәйкес сөз таңдалады деуіміз осыдан. Ол дыбыс, не басқа тәсіл арқылы да, ым-ишарат т.б. берілуі мүмкін. Демек, ең ежелгі негіз ұғымдардың пайда болуында тілдің еш қатысы болмаған. Тіл қызметі – екінші кезектегі әрекет. Тіл – табиғат пен адамзат аралығындағы сана арқылы болатын байланысты адамдардың өзара қарым-қатынасында бейнелейтін аралық құрал. Адамзат ұрпағының санасындағы ең алғашқы ұғымды белгі бір формада тілге (*ым тіліне, дыбыстық тілге, т.б.*) айналдыру үшін де қаншама ғасырлар өткенін болжап айту да оңай емес.

Міне осындай күрделі мәселені түсіндіруге проф. Қ. Жұбанов дыбыс жүйесі арқылы, тіл тану ғылымының бір саласы – *фонетика* арқылы келеді. Алайда ол фонетиканы таза дыбыс жайлы ғылым деп танитын ескі тілтану ғылымынан өзгешелеу тұрғыда, «салмақтандырып, дәлденкіреп түсіндіруге» ұмтылып төмендегідей байламдары мен пайымдарын ұсынады:

- фонетика дыбыс болған жердің бәрін тексермейді;
- фонетика адамнан шыққан дыбыстың бәрін тексермейді. Мысалы адам ыңқылдайды, түшкіреді, қырылдайды т.б. мұның бәрі адам дыбысы, бірақ адамның қоғамдық мұны айдап шыққан, қоғамдық қажетіне жұмсалған дыбыстар емес, дене қызметінің салдарынан туған туынды инстинкт дыбыстар. Сол себепті фонетика қарауына бұлар да жатпайды;
- фонетика қоғамдық дыбыс болған жердің бәрін қарай бермейді. Мысалы, музыка да қоғамдық дыбыс, сөйте тұра бұл тіл дыбысы емес; жылау, күлу де қоғамдық дыбыстар бірақ тіл дыбыстары емес. Соңғысы барлық ұлт өкілдеріне түсінікті, ал тіл болса тек сол ұлт өкіліне, немесе, оны игерген адамға ғана түсінікті;

- фонетика бір тілмен сөйлейтін адамдарға ғана түсінікті дыбыс болған жердің бәрін тексермейді. Мысалы малдарды шақыру, қайыру, ысқыру т.б. бұлар да тіл дыбыстары емес. Өйткені тілдің атқаратын негізгі қызметі – адам мен адам арасындағы пікір қалыптастыру [2.37-40].

Осы айтылғандарды саралай келе, профессор Қ.Жұбанов: « фонетика тіл дыбысы болған жердің бәрін қарай бермейді, дыбыс тілінің дыбыстарын ғана тексереді» – деген тұжырым жасайды. Жоғарыда айтылған тіл мәселесіндегі ҮМ ТІЛІ мен КӨЗ ҚЫЗМЕТІ де тілші-ғалым назарынан тыс қалмаған. Сондай пікірлерінің бірі төмендегідей: «Күншығыста әйелдер тұрмысы ерекше жағдайда болғандықтан, әйелдерге арнаулы түрлі әдет-ғұрып өзгешеліктері мұнда жиі ұшырайды. Сол әдет-ғұрып өзгешеліктерінің бірі – осы күнге шейін Кавказда армян, грузин, түріктер арасында сақталған әйелдердің ҮМ ТІЛІ. Жаңа түскен келіншек қай жерде бір айға, қай жерде бір жылға шейін ата-енесімен дыбыстап сөйлеспейді, ымдам сөйлеседі. Бұл тілді армяндар «нашнауар» дейді. Нашнауар сондай бай, сондай ұшталған тіл, мұнымен әйелдер сумаңдатып ала жөнелгенде дыбыс тілінен еш кемдігі жоқ сияқты. Мұндай әйелдерге ғана арнаулы, жүйелі болмаса да, әйел тілінің өзгешелігі қазақта да жоқ емес. Сол өзгешеліктің бірі – әйелдерде ғана болатын «ернін шығару» (*кеміткенде*), «бетін шымшу» (*ұятсынғанда*), «ауызын шылп еткізу» (*таңданғанда*), «ауызын быртылдату» (*кекеткенде*). Міне, мұның соңғы екеуінде үнсіз ым емес, дыбыс шығару да бар. Бірақ дыбыс айырынды (*членораздельный*) емес. Фонетика дыбыс тілінің дыбыстары жайындағы ғылым болғандықтан дыбыс тілі жүйесіне қосылмайтын, ым тілі қалдықтарына жататын дыбыстарды қарамайды» [2.40-41].

Осы жоғарыда айтылғандар негізінде профессор Қ.Жұбанов жалпы тіл философиясы туралы мынандай тұжырымға келеді: «Бүгіндегі адам баласының тілі – дыбыс тілі. Бүгінде «сөйлеген» деген – «дыбыстаған» дегенмен бір есеп. Бүгінде дыбыстағанның бәрі бірдей сөйлеген болмағанмен, сөйлегеннің бәрі дыбыстаған болып кеткен. Сөйлеген сөздеріміздің қай-қайсысы да түрлі дыбыстардың түрліше құралысуы, орналасуы сияқты көрінеді. Кірпіш үйдің қабырғасы (*дуалы*) қабырға болмастан бұрын бөлек-бөлек, ұсақ-ұсақ кірпіштен болып, сол кірпіштен құралып, қаланып барып қабырға (*дуал*) қалпына келгені сияқты, тіл де дыбыстардан құралып барып, буындар, буындардан жиналып келген сөздер, сөздерден топталып алып, сөйлемдер пайда болатын тәрізді. Тәрізді ғана емес, бүгіндегі қандай жақсы деген грамматика кітабын алып қарасаңыз да дыбыстарды тіл қабырғасын құрастырған кірпіштер қылып көрсетеді.

Осындай түсініктің нәтижесінде үйдің қабырғасы болмас бұрын, оны құрастырғанда кірпіштер болмас бұрын, оны құраған құм топырақтар болғаны сияқты, сөз болмас бұрын дыбыстар, дыбыс болмағанда осы күнгі біз білетін «а», «в», «с» дыбыстары болған сияқты

көрінеді. Жеке айырынды дыбыстар тілдің арғы атасы сияктанады. Тілдердің ілгері басуы, дамуы, өсуі дегеніміз «әлімсақтан» бері келе жатқан өзгермес дыбыстардың құралысу жөніндегі өзгерістер болып қана көрінеді».

Айтулы тіл маманы, профессор Қ.Жұбановтың тіл философиясы, оның дүниетанымдық ролі туралы пікірлерінің бір парасы осындай. Біздің филология саласы ғалымдары белгілі деңгейде Құдайберген Жұбанов туралы зерттеулер жүргізгенімен, оның шығармашылығының сан-салалы қырларын жан-жақты қарастыра қойған жоқ. Біз бұл мәселені бұдан біраз жыл бұрын «ҚҰДАЙБЕРГЕН ЖҰБАНОВ ДҮНИЕТАНЫМЫ» (Ақтөбе, 1999) деген еңбегімізде көтерген болатынбыз. Онда ғалым шығармашылығын таза тіл мәселесі шеңберінен шығарып, оның әлеуметтік-танымдық жағына назар аудару қажеттігін айтқанбыз. Біз әлі де сол пікірдеміз.

Пайдаланылған әдебиеттер тізімі

1. Қ.Жұбанов. Қазақ тілі жөніндегі зерттеулер. Алматы, «Ғылым», 1992.
2. Қ.Жұбанов. Шығармалар мен естеліктер. Алматы, «Өнер», 1990.
3. А.Тайжанұлы. Құдайберген Жұбанов дүниетанымы. Ақтөбе, 1999

FTAMP 16.21.55

ҚАЗАҚ РУХАНИЯТЫНДАҒЫ ПРОФЕССОР Қ.ЖҰБАНОВТЫҢ РӨЛІ

М.О. МИРОВ

С.Бәйішев атындағы Ақтөбе университеті, Ақтөбе, Қазақстан

Аңдатпа. Мақалада профессор Қ. Жұбановтың қазақ руханиятындағы ролі ашылған. Зерттеу тек қазақ мәдениеті ғана емес, басқа да көптеген сахарауи халықтардың рухани ой-өрісін ашып береді. Профессор Жұбановтың артына қалдырған мол мұраларына шағын талдау жасау арқылы оның ұлт руханиятын өркендетудегі ролі айқындалған.

Түйінді сөздер: руханият, фонетика, ағарту ісі, синтаксис.

Аннотация. В статье профессора раскрыта роль К. Жубанова в казахской культуре и духовности. Исследование раскрывает не только казахскую культуру, но и духовные мысли многих других священных народов. Роль профессора Жубанова в развитии национальной духовности была определена небольшим анализом его богатого наследия.

Ключевые слова: руханият, фонетика, просветительское дело, синтаксис.

Annotation. The professor's article reveals the role of K. Zhubanov in Kazakh culture and spirituality. The study reveals not only the Kazakh culture, but also the spiritual thoughts of many other sacred peoples. The role of Professor Zhubanov in the development of national spirituality was determined by a small analysis of his rich heritage.

Key words: ruhaniyat, phonetics, educational affairs, syntax.

Елбасы Н.Ә.Назарбаев «Болашаққа: рухани жаңғыру» атты бағдарламалық мақаласында өткен XX ғ. халқымыз үшін қасіретке толы, зобалаң да зұлмат ғасыр болғанын, біздің әрбір тарихтан тағылым ала білуіміз керектігін нақты атап өткен болатын. Сталиндік дәуірдегі Қазақстан жағдайындағы қуғын-сүргін әрекеті мен шараларын тілге оны туғызған халыққа, халықтың қымбаттысы зиялыларға, оның ішінде тілшілерге байланыстыра зерттеудің ұлттық тарихи, әлеуметтік саяси мәні зор. Бұл бүгінгі рухани жаңғыру аясындағы өскелең ұрпақтың ұлттық сана-сезімінің, жаңарған ұлттың рухани ізгі талабы.

XX ғасырда қуғын-сүргін құрбаны болған А.Байтұрсынов, Қ.Жұбанов сынды қазақ тіл білімінің алыптары еске түскенде бұл тақырыптың мәні ерекше екені анықтала түседі. Тарихымыздың сарғайған беттерін саралай отырып, елі үшін, ұлт мүддесі үшін бар білімін, күш-жігерін сарп еткен ұлт зиялылары санаулы болғанын байқаймыз. Туған елінің ілім-білімін, мәдениетін, өнерін өрге сүйреген азаматтардың бірі де, бірегейі лингвистика ғылымының тұңғыш профессоры Құдайберген Қуанұлы Жұбанов болатын.

Профессор Қ.Жұбанов – қазақ филологиясындағы ерекше құбылыс. Ол ғылымға 1920 жылдардың соңында келіп араласып, 30 жылдардың соңғы ширегіне дейін белсене араласқан ғұлама.

Қ.Жұбанов көптеген батыс-шығыс тілдерін жетік меңгерген, славян-герман, роман тілдерін еркін пайдаланған, ал шығыста араб-парсы, шағатай, моңғол тілдерін тәуір меңгерген. Оларды түркі тілдерімен салыстыра пайдалана білген, оған қоса академик Н.Я.Маррдың шәкірті есебінде грузин, қытай тілдерінің деректерін де өз зерттеулеріне қатыстыра зерттеген. 1932 жылдың соңында Ленинградтан аспирантура бітіріп келгеннен кейін ол қазақ тілі және жалпы тіл білімі кафедрасын басқарған, 1933 жылы мемлекеттік термин комиссиясының төрағасы болып тағайындалады, 1934 жылдан бастап СССР ҒА қазақ филиалының тіл, әдебиет секторын басқарған. Сонымен бірге өлкелік партия комитеті жанындағы марксизм-ленинизм институтында аударма жөнінде консультант болған және Қазақ ұлт мәдениетін зерттеуші ғылыми институттың ғылыми кеңісінің мүшесі және тілтану бөлімінің меңгерушісі болған. Осы уақыттар ішінде ол тіл, әдебиет, мәдениет, тарих, оның халық ағарту, қоғамтану, ұлттану салалары бойынша ізденістер жүргізген. Ал лингвистика мәселелерін ол сол кезде Одақта үстем болып тұрған Н.Я.Маррдың «Тіл туралы» жаңа ілімінің негізінде жалпы еуропалық деңгейде қарастырған.

Алайда Қ.Жұбанов ҚазПИ-дің профессоры, Академияның тіл, әдебиет секторының меңгерушісі, халық ағарту комиссариатының коллегия мүшесі және сондағы методика программа секторының меңгерушісі, комиссариат жанында орнаған Мемлекет термин

комиссиясының төрағасы бола жүріп, ол қазақ тіл білімінің практикалық мәселелерімен де мықтап шұғылданған.

Атап айтқанда Қ.Жұбанов қазақ тілін мектепте оқытуда тұңғыш мемлекеттік бағдарламасын, қазақ тілінің орталау және орта мектепке арналған екі бөлімді грамматикасын жасаған. Оның бірінші кітабы «Жалпы морфология» деген атпен 1936 жылы жарық көрген, ал 1937 жылы басылып шығуы тиісті екінші кітап синтаксис мәселелеріне арналған. Бірақ ол баспадан шығып үлгермей жатып цензурамен тәркіленген.

Терминкомның төрағасы ретінде Қ.Жұбанов ғаламат теориялық білгірлік және ғылыми ұйымдастырушылық қабілет танытқан. 1935 жылдың мамыр айында өкіметтің қаулысымен Республика ағарту халық комиссариаты мәдениет қызметкерлерінің тұңғыш съезін шақырады. Съезд жұмысын ұйымдастырушы комитеттің төрағасы етіп профессор Қ.Жұбановты тағайындайды.

Қ.Жұбанов осы съезде а) қазақ тілінің мәдениетін көтеру жөнінде; ә) қазақ мектептеріне арналған оқу құралдары мен оқулықтар жасау жөнінде және қазақ тілінің мемлекеттік терминдерін жасаудың принциптерін белгілеу мәселелері бойынша баяндамалар жасайды. Сол съезде Қ.Жұбанов ұсынған қазақ терминдерін жасаудың 10 тармақты принциптері бір ауыздан және өзгеріссіз қабылданады.

Қазақ әдеби тілі күні бүгінге дейін осы принципке негіздеп жасалған физика, математика, биология, химия, география, қоғамдық пәндер бойынша жасалып қалыптасқан терминдік атауларды мүлтіксіз дерлік іс жүзінде қолданып келеді. Профессор Жұбанов еуропалық деңгейде білім алған тұңғыш профессионал лингвист болғандықтан тіл білімінің теориялық мәселелерін зерттеуде тек жеке қазақ тілтанымы аясында шектеліп қалмай, зерттеу объектісін негізінен түркологиялық таным деңгейінде қарастыра отырып, ғылымның диапазонын (аумағын) жалпы тіл білімі аспектілері шеңберінде пайымдаған. Бұған оның 1934 жылы «Политехникалық мектеп» атты журналда «Қазақ тілінің ғылыми курсы жөнінен лекциялар» деген айдармен жарияланған.

«Қазақ тілінің фонетикасы дыбыс жүйесі» атты мақаласы, 1935 жылы Қазақ ұлт мәдениетін зерттеуші ғылыми институтының «Еңбектер» деп аталатын жинақта жарық көрген. «К постановке исследования истории фонетики казахского языка» атты еңбегі және СССР Ғылым академиясының қазақ филиалында лингвистика секторын басқара жүріп әзірлеген «Қазақ тілі жөніндегі зерттеулер» сериясының 1936 жылы жарық көрген: 1) «Из истории порядка слов в казахском предложении. Выпуск 1; 2) «Замети о вспомогательных и сложных глаголах» Выпуск 2; Осы сериясы 1937 жылы жарық көруге тиісті, бірақ цензура тәркілеп, шықпай қалған; 3) «О частях речи в казахском языке» Выпуск 3; 4) «Двойные слова

синонимического типа» Выпуск 4; 5) «Возникновение фонематического различия глухих и звонких» Вып. 5; 6) «Подражательные слова как особые формы словообразования» Вып. 6; 7) «Скотоведческие междометия казахов» Вып. 7; 8) «К природе и генезису залоговых форм в казахском языке»; 9) «Структура местоимения в казахском языке» Вып. 9; 10) «Элементы кинетической сигнализации в женской речи казахов». Вып. 10 атты туындылары айқын айғақ болады. Алайда Қ.Жұбанов 1937 жылы нақақ қараланып, «халық жауы» аталып кеткеннен кейін оның еңбектері ғылыми айналымға түскен жоқ. Арада 20 жылдай үзілістен кейін ақталған оның есімі қазақ филологиясының жаңа ұрпақтары үшін тек қазақ тіл білімінің өкілі ретінде ғана таныс болып жатты. Сонау 30 жылдардың орта шенінде ғалым түркологиялық сипаттағы бірқыдыру еңбектерін неліктен орысша жазып жариялағанына ешкім мән бермеді. Ол еңбектердің мазмұны сарапталып танылмай-ақ жұртшылыққа «Қазақ тілі жөніндегі зерттеулер» деген жалпы атпен ұсынылды. Бірақ қайта жарияланған Қ.Жұбанов мұрасы түгел емес еді. Оның көптеген мақалалары мен кітаптары табылған жоқ. Ал қолжазба мұраларынан жинақтарға кіріп жатқаны бірлі жарым ғана. Оның үстіне Қ.Жұбановтан отыз жас шамасы үлкендігі бар А.Байтұрсынов ақталғаннан кейін ол кісі қазақ тілінің практикалық құралдарын жасаған адам ретінде сипаттамасын Қ.Жұбановтың үлесіне қазақ тіл білімінің теориялық мәселелері ғана тиетін секілді түсінік қалыптасты. Әйтсе де, бұл екі адамның заманы, өмір сүрген кезеңі және сол кезеңдерден туындайтын творчестволық мақсаттары өзгеше болатын. Ол екі адамның арасында ғылымдағы жалғастық болғанымен бірін-бірі қайталау болған жоқ еді. XX ғасырдың алғашқы он жылдағы кезеңінде тіл мәселесіне араласқан А.Байтұрсынұлының алдында жалпы қазақ халқының сауатын ашу, соған лайықты тіл құралдарын жасау, аса күрделі араб жазуын қазақ тілінің табиғатына сәйкестеп оңтайландыру мәселесі тұрды. Сондықтан оның оқу құралдары балаларға да, ересектерге де бірдей қолданылатын қара таныту мақсатын көздеді.

Ал Қ.Жұбанов халық ағарту ісіне 1920 жылдардың соңғы ширегінде келіп араласты. Бұл кезде бүкіл кеңес елінде В.И.Лениннің өзі қолдаған түрік, әзірбайджан халықтары ынта білдірген жаңа латын әліпбесін жасау міндеті күн тәртібіне қойылды. Қ.Жұбанов осы латын жазуының белсенді насихатшыларының бірі болды. Бұл кезеңде совет мектебі жүйелі түрде бастауыш, орталау, орта оқу орындарына бөлініп, одан әрі халыққа жоғары білім беру үшін педагогикалық институттар мен университеттер ашу, академиялық ғылымдарды дамыту, ұлттық ғылым тілін қалыптастыру міндеті тұрды. Сол міндеттерді орындау жолында мол лингвистикалық дайындықпен келген Қ.Жұбанов жаңа жазуға негізделген қазақ тілінің әліппесін, емлесін, грамматикасын, терминалогиясын қалыптастыру ісіне белсенді араласты. Сонымен бірге қазақ тілін жоғары оқу орындарына және ғылыми-зерттеу мекемелеріне дербес пән етіп ұсыну үшін тілтанудың теориялық мәселелерін терең де, тиянақты зерделей

бастады. Бірақ оның ғұмыры қысқа болды. Аспирантураны бітіріп келген ол ҚазПИ қабырғасында, халық ағарту жүйесінде небәрі 5-ақ жыл еңбек етті. Алайда біз ғұламаның сол аз уақытта жазып қалдырған терең теориялық әрі практикалық мұраларын әлі күнге түгел тауып, тексеріп болған жоқпыз. Біздің мақсатымыз – ересек ғалым атамиздың рухани танымдарын барынша қамтып, жан-жақты түсіне білу.

Профессор Қ.Жұбанов ұлы ақынымыз Абай Құнанбаевтың қайтыс болуына байланыста, 1934 жылы «Абай – қазақ әдебиетінің классигі» деген мақала жариялады. Бұл мақалаларда айтылған қағидалардың қазақ әдеби тілі мен қазақ әдебиетін зерттеу үшін аса зор тарихи ролі, маңызы болды. Егер ол кездегі Абай турасындағы, оның творчествосын бағалау жайындағы айтыс-таластар мен көзқарастарды еске алсақ, бір алуан пікір иелері Абайды, оның творчествосының бұрынғы үстем тапқа телігені, енді бір алуаны Абайдың әдеби мұрасын халыққа тән деп бағалағаны, ал енді бір алуаны оған әрі-сәрі қарағаны мәлім болатын-ды. Дәл сол кезде қазақтың халық әдебиеті мен Абайдың көзқарасы қандай болғандығын, ақынның одан қандай нәр алғандығын, Абайдың шығыс әдебиетіне қатысын, оның несіне назар аударып, несінен безінгенін, (озат) орыс әдебиетінің, оның үлгісін түсініп, одан ақынның қандай үлгі-өнеге алғанын тарихи жағынан толық сипаттап, ғылыми жолмен дәлелдеген. Абайды қазақ әдебиетінің ескі жұртынан да, «ислам мәдениетінің кірлі көрпесінен» де сілкініп шыққан, қазақ әдебиетін «бос сөзділіктен» тазартып, жаңа бағытқа салып, қазақ мәдениетін жаңа соны жолға түсірген ақын деп танып, оның (Абайдың) тарихи қызметін ең алғашқы рет дұрыс бағалаған профессор Қ.Жұбанов болды.

«Төңкеріс және қазақтың ұлт тілі» (1936 жылы) атты мақаласында ғалым-публицист қазақ тілінің тұтастығын, біркелкілігін сөз еткенде, тіліміздің бұл қасиеті қазақ халқының ішкі-сыртқы жағдайларымен байланысты ертерек, яғни XIV-XVIII ғ. аралығында қалыптасқанын айтады. Бұдан біз Қ.Жұбанов тек лингвист тілші ғана емес, кең тынысты филолог-шығыстанушы деген ой түйеміз.

Келесі бір орны бөлек дүние ол – «Қазақ музыкасындағы күй жанрының пайда болуы жөнінен» атты тіл мен тарих деректері негізінде жазылған еңбек. Мұнда автор музыка терминдерінің (домбыра, қобыз т.б.) этимологиясын, яғни түп төркінін ашып беріп отырады. Көптеген сол кездегі оқымыстылардың музыка саласындағы еңбектеріндегі пікірлерінің біреуін қостап отырса, екінші біреуіне қарсы дау айтып отырады. Зерттеу тек қазақ мәдениеті ғана емес, басқа да көптеген сахарауи халықтардың рухани ой-өрісін ашып береді. Профессор Жұбановтың артына қалдырған мол мұраларына шағын талдау жасау арқылы біз оның ұлт руханиятын өркендетудегі ролін айқындадық.

Пайдаланылған әдебиеттер тізімі

1. Жұбанов Қ. Қазақ тілі жөніндегі зерттеулер. – Алматы: Ғылым, 2010.
2. Әуезов М., Кеңесбаев І. Қазақ лингвистикасының негізін қалаушы // Қазақстан мұғалімі. – 1957, 5 желтоқсан, №50.
3. Сыздықова Р. Ғалым-азамат. – Алматы: Қазақстан, 1966, – 72 б.
4. Мирон М. Қ.Жұбановтың лингвистикалық танымдары (Монография). – Ақтөбе, 2014. – 200 б.

ҒТАМР 16.21.55

Қ.ЖҰБАНОВТЫҢ СӨЗ ТАРИХЫ ТУРАЛЫ ТАНЫМДАРЫ

Б.С.ҚАРАҒҰЛОВА

*Қ.Жұбанов атындағы Ақтөбе өңірлік мемлекеттік университеті, Ақтөбе қаласы,
Қазақстан*

Аннотация. Бұл мақалада Қ.Жұбановтың сөз тарихына, шығу төркініне қатысты еңбектері қарастырылады және оны қазіргі тіл білімі мәселелерімен байланыстыра зерттеледі. Сөз тарихын зерттеудің маңыздылығы баяндалады.

Түйінді сөздер: Қ.Жұбанов, сөз тарихы, сөздің шығу төркіні, қазақ тіл білімі, түркі тілдері.

Аннотация. В данной статье рассматриваются труды К.Жубанова, касающиеся истории слов, происхождения и изучаются в связи с проблемами современного языкознания. Излагается значимость исследования истории слов.

Ключевые слова: К.Жубанов, история слов, этимология слов, языкознания, тюркские языки.

Summary. This article examines the works of K.Zhubanov concerning the history of words, origin and studied in connection with the problems of modern linguistics. The significance of the study of the history of words is stated.

Key words: K.Zhubanov, history of words, etymology of words, linguistics, Turkic languages.

Профессор Қ.Жұбановтың тіл білімінің көптеген бағыттарын зерттеген ғалым екені белгілі. Оның мұралары тіл білімі салаларының қай-қайсысының да негізі болып табылатын теориялық ғылыми еңбектер болып табылады. Ғалымның негізгі терең зерттеулері мен құнды пікірлерінің өміршеңдігі сонда қазіргі тіл біліміне қатысты теориялық мәселелерде сабақтастыра зерттеп отырмыз. Ғалымның көптеген еңбектерінің ішінде тіл тарихы, оның ішінде, сөз тарихы туралы еңбектері де арнайы зерттеуді қажет ететін негізгі мәселелердің бірі. Ол осы бағытта «Мағынасыз сөздердің мағынасы» тақырыбында 1930 жылы Алматы қаласында өткен Қазақстанның бірінші Өлкетану съезінде баяндама жасайды. Алайда ғалымның бұл еңбегі жарыққа шықпай, бірнеше рет жоғалады. Осыған байланысты ғалым мақаланы «Мал шаруашылығына байланысты одағайлар» тақырыбында қайта жазып

шығады. Ғалым бұл мақаласы жөнінде былай деп жазады: «Сиездің қаулысы бойынша жариялауға тиісті болған бұл баяндама мен бастыруға берген жерде Қазақстанды зерттеу Қоғамының қағаздарының арасында жоғалып кетті. Бұл баяндаманы сиездің алдында СССР Ғылым академиясының Яфет институтында оқыған болатынмын. Н.Я.Маррдың оған жазбаша түрде берген пікірі менің Ғылым академиясының кадр комитетіндегі жеке ісінің арасында тігулі тұр» [1, 17]. Аталған мақалада халықтың тұрмыс-тіршілігімен байланысты көптеген одағай сөздердің пайда болу, шығу төркіндері сөз болады.

Жалпы сөз тарихы – ел тарихы. Тіл – «жанды» құбылыс. Сан ғасырдан бері қазақтың ұлттық тілі дәл бүгінгідей қалпында болмады. Сөздердің актив (белсенді) қабаттары пассив (белсенді емес) қабатқа ауысып, көршілес жатқан халықтардың тілінен кірме сөздер тілімізге енді, кейбір сөздердің мағыналары кеңейіп жатса, кейбір сөздердің қолданыс аясы тарылып жатады. Бұл жөнінде ғалым Р.Сыздықова: «Сөз мағынасының эволюциясы тек дамудан, яғни жақсара түсу сипатында ілгері жылжудан тұрмайды, сонымен қатар сөз мағынасының күңгірттенуі не мүлде ұмтылуы ауысуы, кеңеюі, тарылуы т.т құбылыстар да сөз табиғатының қозғалысын танытады» деп көрсетеді [2, 165]. Тіл өз басынан бірнеше даму кезеңдерін өткізеді және осы кезеңдер тілдің дамуына өзгерістер әкеледі. Сондықтан тіл – қоғамдық құбылыс деп айтсақ болады, яғни қоғамдағы болып жатқан кез келген жаңалық алдымен тілде көрініс табады. Осы жаңалықтар жоғарыда көрсеткендей, тілімізге жаңа атаулардың пайда болуына себін тигізіп жатса, енді бір жаңалықтар тілдегі белсенді сөздердің тілдік қолданыстан шағып қалуына әсерін тигізеді, ендігі бір кезеңде пассив қатардағы сөздер тілімізге қайта оралып жатады. сөз еткенде, халықтардың бір-бірімен араласуына байланысты олардың тілдерінде де өзгерістер болып жататындығын айтады. Шыныменен де, дүние жүзінде томаға тұйық өмір сүретін халық жоқ. Елдер арасындағы экономимикалық, саяси, тарихи, мәдени байланыстар халық тіліне әсер етпей қоймайды. Осы сияқты қарым-қатынастар нәтижесі тілдер арасындағы арасында ауыс-түйістердің болуына әкеледі. Бұл мәселеге қатысты Қ.Жұбанов: «Дүниедегі халықтардың барлығы да құранды болғандықтан тілі де құранды болмақ» [1] – деп, тілді меңгеру үшін тіліміздің сонау ұзақ жолда қандай өзгеріске ұшырағандығын, олардың пайда болу, даму жолдарын, яғни тіл тарихын білу керек дегенді айтады.

Тіліміздегі кірме сөздер жоғарыда айтқанымыздай, әртүрлі қоғамдық жағдайларға байланысты енген. Ғалым жоғарыда айтылған тіл тарихы туралы пікірді негізге ала отырып, қазақ тіліндегі көптеген сөздердің пайда болу, шығу төркінін анықтайды. Ғалымның бұл пікірлері тарихи лексикология мәселесінің негізі болып табылады. Осы жолда ол *палеонтология* тәсілін, яғни бөлшегіне қарай бүтінін табу тәсілін ұсынады. Ғалым тілімізде

төл сөз ретінде қолданылып жүрген көптеген сөздердің шығу төркінін аталған тәсіл арқылы анықтайды. Осындай сөздердің бірі – тіліміздегі мал шаруашылығына, оның ішінде, түйеге байланысты **сорап** сөзі. Оның айтуы бойынша, аталған сөз **сор** және **ап** деген екі элементтен тұрады: алдыңғы *сор* етістік мағынасында, ал *-ап* парсының су мағынасын білдіретін *аб* сөзі болу керек дейді. Қарап отырсақ, аталған сөз сөздердің бірігуі арқылы (төл сөз – *сор* – етістік, *аб*- кірме сөз) жасалып, толық қимыл атауын білдіріп тұр [1, 127]. Осы бағытта мал шаруашылығына қатысты одағайлардың шығу төркініне байланысты түркі тілдері деректерін тарихи салыстырмалы тұрғыдан зерттеп, қызықты да құнды ойлар айтады. Мысалы, қойға байланысты айтылатын «**құрай**» одағайының шығу төркінін былай талдайды: «*Құрай* одағайы екі түбірден біріккен: *Құра+ай*. Соңғы **ай** шақыру қосымшасы. Түбірдегі *құра* монғолша, қозы деген сөз. Монғолдың *құрақан* сөзі де осы *құрамен* байланысты, түбірлес. Соңғы *қан/ған* кішірейту: *ботақан, бұзауқан*. Сонда *құра-ай* дегендегі *құра* – қой мағынасында, *ай* – шақыру одағайы – *әй!*; Алғашқыда *қой-ай!* деген қаратпа сөз болған» [1, 127].

Жұбановтың пікірінше, шаруашылық одағайлары бұрын белгілі бір малдың атауы болған. Мысалы, тіліміздегі қошқар екі мүшелі сөз: «Қозыны еркелеткенде *қошақан* дейміз. *Қош-а-қан*. Соңғы **-қан** бұзауқан, ботақан, балақан дегендегі кішірейту қосымшасы. Бірқатар елдерде қошқарды *қоша, құша* деп атайды. Бұрын қой, қошқар, қозы деп бөлектеу болмаған». Сонымен бірге қойға байланысты *шәйт, қош*, суарғанда *құрай-құрай* деп айтылады. Осындағы қош қойдың атауы болып табылады. Бұны көптеген түркі тілдеріндегі қой мағынасын білдіретін қош лексемасы дәлелдей түседі.

Аталған тәсіл арқылы тіліміздегі **көбеген** атауына талдау жасауға болады. Осы *көбеген* лексемасындағы *көбе* сөзі ерте туған қозы немесе басқа мал атауына байланысты қолданылады, ал *-ген* кішірейту мағынасын білдіретін қосымша.

Қазіргі тіл білімінде сөздің этимологиясын анықтауда төмендегідей негізгі принциптері бар:

- Генеологиялық принцип. Бұл принцип сөздің шығу тегін айқындауда тілдердің генеологиялық классификациясына, яғни тілдердің шығу тегінің бірлігіне қарай топтастырылуына, негізделуді талап етеді. Белгілі бір тілдегі төл сөздердің этимологиялық байланысын айқындау үшін, оларды сол тілмен туыстас, бір негіз тілден тараған тілдердегі сөздермен салыстыру қажет

- Фонетикалық принцип. Бұл принцип сөздердің шығу тегін айқындауда фонетикалық заңдарға сүйенуді, туыстас тілдердегі дыбыстардың өзара сәйкестілік заңдылығын арқау етуді талап етеді. Мысалы, ұйғыр, тува, әзірбайжан т.б. түркі тілдердегі сөз аяғындағы (ғ)

дыбысына қазақ тілінде (у) дыбысы сәйкес келеді: ұйғырша – тағ, тувайша, әзірбайжанша-дағ, қазақша – тау.

- Морфологиялық принцип. Тілдің тарихи даму барысында сөздің морфологиялық құрылымы, оның құрамындағы морфемалардың бастапқы арақатысы, жігі өзгеруі мүмкін. Морфологиялық принцип сөздің этимологиясын айқындауда оның құрамындағы мұндай морфологиялық өзгерісті есепке алуды талап етеді. Байқап отырғанымыздай, жоғарыда көрсетіліп отырған сөздің шығу төркін анықтауға қатысты принциптер шарттары да палентология тәсілінің шартымен сабақтасады.

Ғалым сонымен бірге тіліміздегі одағайлардан басқа кейбір қос сөздердің мағынасыз сыңарлары туралы басқа тілдердің тілдік деректерін келтіре отырып, талдаулар жасайды. Мысалы, қазіргі тілімізде қолданыста жүрген *бала-шаға* қос сөзі бір сыңары мағынасыз сөздердің қатарында жүрсе, ғалымның айтуы бойынша, **шаға** сөзі басқа тілдерде (түрікпен, монғол) «бала» мағынасын білдіреді, *бала – кішкене, үлкен емес* деген мағынада. Сонда түркі тектес тілдердегі бір мағынаны білдіретін сөздер, қосарланып көптік мағынада жұмсалып тұр. Осы негізде қазақ тіліндегі *қатшық, үйшік* деген сөздердегі кішкене мағынасын білдіретін қосымша (шық, шік) өзгеріске ұшырып, пайда болған.

Жалпы ғалымның мұраларының ішінде сөз тарихына қатысты еңбектері аз зерттелген. Сондықтан осы бағыттағы еңбектерін зерттеу, жарыққа шығару – қазіргі таңдағы негізгі де, өзекті мәселелердің қатырында. Аталған бағытты зерттеу арқылы тек ғалым еңбектерінің сырын ашып қана қоймаймыз, сонымен бірге халқымыздың тарихы, әдет-ғұрпы, тұрмыс-тіршілігі, мәдениеті туралы ақпарат аламыз.

Пайдаланылған әдебиеттер тізімі

1. Қ.Жұбанов Қазақ тілі жөніндегі зерттеулер. –Алматы, Ғылым, 1999. -581 б.
2. Р.Сыздық Сөздер сөйлейді. – Алматы, Санат, 1994 -190б.
3. Қарағұлова Б.С. Қазақ тіліндегі көнерген сөздердің этнолингвистикалық сипаты. – Ақтөбе, 2019

FTAMP 16.21.55

ЕСАҒА ТУРАЛЫ ЕСТЕЛІК

М.М. МАЛБАҚОВ

А.Байтұрсынұлы атындағы Тіл білімі институты, Алматы қаласы, Қазақстан

Андатпа. Мақалада филология ғылымдарының докторы, профессор Есет Құдайбергенұлы Жұбановтың 1990 жылдары Ахмет Байтұрсынұлы атындағы Тіл білімі институтында істеген кезеңі туралы сөз болады.

Түйінді сөздер: қазақ тіл білімі, түркітану, тіл тарихы, тарихи стилистика, төбе тіл

Аннотация. В статье рассказывается о периоде жизни и деятельности Есета Худайбергеновича Жубанова в Институте языкознания имени Ахмета Байтурсынова в 1990-ые годы.

Ключевые слова: казахское языкознание, тюркология, история языка, историческая стилистика, наддиалект,

Annotation. The article tells about the period of life and activity of Yesset K. Zhubanov at the A.Baitursynov Institute of linguistics in the 1990s.

Key words: kazakh linguistics, turkology, history of language, historical stylistics, sub-dialect.

Есет Құдайбергенұлы Жұбанов – қазақ тіл білімі мен түркітануда өзіндік зерттеу бағыт-бағдарын қалыптастырған, өзгеге ұқсамайтын кесек бітімді тұлғалардың бірі. Ол өзімен замандас, қатарлас, үзенгілес дос-жолдастары Мекемтас Мырзахметов, Құлмат Өмірәлиев тәрізді тел арна – тіл мен әдебиетке бірдей қатысы бар, солардың ара-жігінде орналасқан бөлікте – тіл-әдебиет тарихы бағытында жұмыс жасады. Әдеби тілдің тарихымен, тарихи поэтикамен байланысты мәселелерді зерттеді. Ауызекі әдеби тілді жазба әдеби тілден басым, доминант түр ретінде танып, «наддиалект – төбе тіл» мәселесін көтерді. Бұл сол кезеңде ерекше батыл, революциялық ұстаным болды. Ғалымдардың көпшілігі бұл ұстанымның байыбына бара алмады. Мұны сол кездегі бүкілодақтық түркітаным деңгейінде Эдгам Рахимович Тенишев тәрізді бірді-екілі ғалымның ғана қолдағанынан байқауға болады. Уақыт бұл идеяның өміршендігін, жасампаздығын дәлелдеді...

Есағаң ғылымдағы әділет мәселесіне келгенде өте шешімші, кескін ғалым еді. Ешкімнің атақ-дәрежесіне қарап жатпайтын еді. Осының қаншалықты ақиқат екендігіне ол кісімен бірге еңбек жасаған кезде көзім жетті. 1990 жылдары тіл тарихы бөліміндегі іс-шара жоспарына сәйкес, Есет ағай екеуміз эпос саласында тарихи стилистика бойынша жұмыс жаздық. Есағаң – «Қозы Көрпеш – Баян Сұлу» жыры бойынша кандидаттық диссертация қорғаған, эпос тілі бойынша монография жазған, «төбе тіл» идеясын көтеріп жүрген білікті ғалым. Мен – сол кезде қазақ тілінің тарихына байланысты ескі жазбалармен, ноғай-қазақ кезеңіндегі «қазақ» атауы, қазақы ата дәстүр, «қазақ жырлар» мәселесімен айналысып

жүрген жас маманмын. Ескі жазуды білемін. Жұмысқа кірісіп кеттік. Нәтижесінде жырдың сыни нұсқасын жасауымыз қажет еді. Жырдың түрлі тарихи варианттарын, олардың басылымдарын салыстырып отырған сәттерде беделді тұлғалардың, доктор, профессор, академик ғалым ағаларымыздың айқын байқалып тұрған қате оқылымдарын мүлде жоққа шығаратын немесе «қате оқылым» ретінде түзейтін жерлер ұшырасып отырды. Сол сәттерде Есағаң менің «компромистік сипатта» жаза бастаған дәлелдерімді дереу күзеп, түзеп, кескін пікір қалыбына түсіруді талап ететін еді... Сол кездерде «Кескекті ердің сойымын» деп басталатын Махамбет ақынның сөздері еске түсетін еді.

Құдайберген Жұбановтай алып тұлғаның перзенті болу оңай болмасы белгілі. Бұл ұрпақ үшін үлкен сын. Балалары аталарының саясынан, көлеңкесінен шыға алмай қалған әулеттер аз емес. Жұбановтар әулеті өз аталары мен әкелерінің аманатын абыроймен орындап, үлкендерден қалған ғылым-білім, өнер көшін біліктілікпен жалғай білді. Олардың қайсысы болса да, өз саласында көрнекті іс тындырған білімді де білікті азаматтар санатында. Қарап отырсақ, қазақ елінде ғылым мен білім, мәдениет саласында бұрын-соңды дәл Жұбановтардай еңбек сіңірген әулет кемде-кем! ...Әрқашан да ұлттық мүддені көземелдейтін, сол себепті кейінгі ұрпақтың елге пайдалы жұмыс жасауын қалайтын үлкендер кішілерге дұрыс бағыт, жөн сілтей білген. Мәселен, Құдайберген ағасы інісі Ахметтің музыка саласын таңдауына, осы жолда сол кездегі заманға лайықты ең жоғарғы білім алуына мүмкіндік ашқан. Осыдан қандай нәтиже шықты? Бір ғана мысал. 1936 жылы Мәскеуде болған қазақ мәдениетінің онкүндігі кезінде Ахмет Жұбанов ұйымдастырған ұлт аспаптар оркестрі таңғажайып концерт берді! Қазақ өнерінің қадір-қасиетін бүкіл әлемге паш етті. Көршілес Қытай мемлекетінің сол кездегі басшылығы таң-тамаша болып, «мынау не деген керемет! Біз қазақтардан үлгі алуымыз керек. Біздің де осындай ұлттық аспаптар оркестрін ұйымдастыруымыз қажет» деп ағынан жарылды. Ахмет Жұбановтың одан кейінгі кезеңдегі қазақ ұлттық музыкасын ғылыми-практикалық жақтардан дамытуға, өсіруге, өркендетуге қосқан үлесі қалың жұртшылыққа әйгілі.

Есағаң профессор Құдайберген Жұбановтың перзенті болуы себепті, ол кісінің «халық жауы» атанып, ұсталуына байланысты өмірден көп теперіш көрген адам. Солай бола тұрса да, әуел бастан әкесінің ақтығына кәміл сеніп, ол кісінің қолға тиген еңбектерін жинақтау, насихаттау жолында өзінің балалық парызын жақсы атқарып келді. Өзінен кейінгі іні-қарындастарының өмірлік жолды дұрыс таңдауына игі әсер етіп, өзінің мүмкіндігі жеткенше қол ұшын беріп келді. Шынтуайтқа келгенде, дер кезінде айтылған дұрыс ақыл-кеңестің маңызы қашан да зор болмақшы. Есет ағай да алдыңғы ұрпақтың үлгісін қайталап, інісі Асқарға дұрыс жөн-жоба сілтеген екен. Математика саласында қызмет етіп жүрген

Асекеңнің назарын статистикалық лингвистика саласына аударып, осы салада жұмыс жасап, оны дамытуға атсалысуға шақырады. Осыдан қандай нәтиже шықты? Бүгінгі күні филология ғылымдарының докторы, профессор Асқар Жұбанов қазақ тіл біліміндегі статоллингвистика саласына, жалпы қолданбалы тіл біліміне, корпустық лингвистикаға өлшеусіз зор еңбек сіңіріп отыр! Бүгінгі күні осы салада өз мектебін қалыптастырған көшбасшы ғалымға айналып отыр...

А.Байтұрсынұлы атындағы Тіл білімі институтында істеген жылдары Есағанның өз бойында бар туа бітті тамаша қасиеттері жарқырай көрінуші еді. Ол кісінің өзіне ғана тән, ешкімге ұқсамайтын әзілдеу, сықақтау мәнері бар еді. Институтта тұрақты түрде шығып тұратын қабырға газеті сол кісінің тікелей ұйымдастыруымен, басшылығымен даярланатын еді. Ең ғажабы, Есет ағай институттың әрбір қызметкері туралы ол кісіні өте дәл суреттейтін, сол кезеңдегі жай-күйге жарасымды, жеңіл күлкі шақыратын, әзіл-қалжыңдарды аяқ астынан ойлап табатын еді. Осындай бір жарқ ете қалатын суырыпсалма ақындығы болатын. Қызметкерлер қабырға газетінің әрбір санын асыға күтіп жүруші еді. Газетті институт директорынан бастап барлық қызметкерлер түгел оқитын. Әр санынан кейін оны талқылап жатқан адамдардың қалжыңы, күлкілері естіліп тұратын. Және де Есағанның әзіл-қалжыңдары адамның жасына, мінез-құлық ерекшеліктеріне, жалпы табиғатына байланысты келісімді сипатта болатындықтан, оған наразылық білдіріп жүрген адам байқалмайтын.

Шахматты да шебер ойнайтын кісі еді. Осы ойынға құмар болатын. Бізді кезек-кезегімен ұтып, шеберлігімізді шыңдауға көмектесетін еді... Кейбір сәттерде аз-маз нәрсеге де қуанып, мәз болып қалатын. Менің үлкен ұлымның аты Есет екенін білгенде: «Есет екен. Аты Есет екен» деп қайта-қайта айтып, қуанғаны есімде. Есет ағаймен талай-талай іссапарларға да шықтық. Ел адамдарының ол кісіні қаншалықты құрмет тұтатынын, риясыз, шынайы көңілден сыйлайтынын көрдік.

Ол кісі кейінгі жылдары өзінің атамекені Ақтөбеге, Қ.Жұбанов атындағы Ақтөбе университетіне жұмысқа ауысып, сол жерде лаборатория ашып, білім-ғылым қуған жас түлектерге өзінің бар білгенін, түйгенін үйретуде болды. Осындай жан-жақты, терең білімді кісінің облыстық оқу орнына келуі – жергілікті студент жастар үшін үлкен сәттілік болғаны шындық. Себебі ол кісі кез келген тақырыпты қаузап, тереңдетіп алып кететін, кез келген тақырыпқа қатысты аялық білімі мен білігі ерекше, мол болатын әмбебап маман еді. Ел-жұрттың кешегі тарихы бойынша әңгіме болса, көп адам біле бермейтін жайттарды бүгешігесіне дейін талдап беретін. Қазақ тілі, түркі тілдері, жалпы түркітаным бойынша тілтанымдық, сөзтанымдық, мәдениеттанымдық, елтанымдық білігі зор кісі еді.

Есет ағайдың артында жақсы ғылыми мұра қалды. Аз болса да, саз жазатын кісінің ғылыми еңбектері өзінің дәлдігімен, кең тынысты, күрделі ойлылығымен ерекшеленеді.

Ағаның бойындағы табиғи ғалымдығы, тіл-әдебиетке бірдей жүйрік кең филологиялық ойлау жүйесі, журналистік дәлдігі оның қолынан шыққан шығармалардан анық байқалады.

Ұстаздың ісі, ғылыми өмір жолы оның шәкірттерімен жарасымды жалғасын табады. Есаған білімді де білікті шәкірттер тәрбиелеп шығарды. Олар қазіргі кезде ұстаздарының үмітін ақтап, абыройлы еңбек етіп жүр. «Жақсының аты, ғалымның хаты өлмейді» деген сөз бар. Есет ағай жаратылысынан жақсы адам, жақсы ғалым. Ол кісінің ғылыми туындылары әрқашан да қазақ тіл білімінің, түркітанымның төрінде тұрады.

Пайдаланылған әдебиеттер тізімі

1. Қ.Жұбанов Қазақ тілі жөніндегі зерттеулер. –Алматы, Ғылым, 1999. -581 б.
2. Қ.Жұбанов. Шығармалар мен естеліктер. Алматы, «Өнер», 1990.
3. А.Тайжанұлы. Құдайберген Жұбанов дүниетанымы. Ақтөбе, 1999

GTAMP 16.21.55

ПРОФЕССОР Қ.ЖҰБАНОВТЫҢ ЗЕРТТЕУЛЕРІНДЕГІ КОГНИТИВТІК САНАНЫҢ ТІЛДІК КӨРІНІСІ

Ж.А. МАНКЕЕВА

А.Байтұрсынұлы атындағы Тіл білімі институты, Алматы қаласы, Қазақстан

Аңдатпа. Мақалада профессор Қ. Жұбановтың зерттеулері заманауи қазақ тілі біліміндегі антропоцентрилік парадигма позициясынан қарастырылады.

Түйінді сөздер: лингвомәдениеттану, этномәдени, лингвогенезис

Аннотация. В статье исследования профессора К.Жубанова рассматриваются с позиций антропоцентрической парадигмы в современном казахском языкознании.

Ключевые слова: лингвокультурология, этнокультурный, лингвогенезис

Annotation. In the article, the research of Professor K. Zhubanov is considered from the perspective of an anthropocentric paradigm in modern Kazakh linguistics.

Key words: linguoculturology, ethnocultural, linguogenesis

Қазіргі қазақ қоғамын ілгері апаратын рухани-әлеуметтік мақсат пен мемлекеттік мүддеге сай ұлттық сананы тіл арқылы жаңғырту – руханиятымыздың ең өзекті мәселелерінің бірі. Осымен байланысты тәуелсіздік кеңістігі аясында елдік тұғырдың бекітіле түсуін қамтамасыз ететін шарттардың бірі – жан-жақты да кешенді зерттеулерде айқындалған халықтың ғасырлар бойғы іс-тәжірибесі, дүниетанымы қорытылып,

тұжырымдалған сөз қазынасының қазіргі таңдағы «рухани жаңғыру» бағдарындағы кең көлемді жұмыстарға негіз болуы.

Бұл шара тіл иесінің инсандық және дүнияуи болмысын тіл феноменінің мұрагерлік (кумулятивтік) қызметіне сүйеніп, оның тереңге тартылған тамырына қарай жетелейтін «індете зерттеуді» (Ә.Қайдар) қажет етеді. Осы тұрғыдан қарағанда, қазіргі әлемдегі жаһандану тоғысында жойылу емес, жасампаздықты мақсат еткен ұлттық «рухани жаңғыру» үдерісінің бастау көзін көне түркілік рух пен тіл иесінің когнитивтік сана сабақтастығында анықтаған жөн. Оған ғылыми-танымдық негіз болатын құрылымдық жүйе ішінде жасалған түркітану саласындағы салыстырмалы-тарихи зерттеулерді жалғастырған соңғы кездегі антропоэлектік парадигмаға сай жүргізілген зерттеулер.

Антропоэлектік парадигмада тілдің жүйелі-құрылымдық субстанциясы емес, тілдің қоғамдағы қызмет ету тәсілін бейнелейтін этностың қоғамдық санасының көрінісі маңызды. Соның негізінде сол қоғамдағы тіл иесі дүниені өзінше мүшелеп бейнелеу арқылы қалыптастырған танымына сүйеніп, дүниенің тілдік бейнесін жасайды.

Осы сипаттағы қағиданың ғылыми нышандарының көріністеріне қазақ тіл білімінің, лингвомәдениеттануының негізін салушы профессор Қ.Жұбанов еңбектерін зерделеу барысында тап боламыз. Атап айтқанда, Қ.Жұбанов зерттеулерінде ұлт болмысын тануда тілдің мәдениетпен сабақтастығына ерекше назар аударып, оның тіл арқылы халықтың тағылымдық мұратын мәдени әрі тілдік мұра ретінде сақтап және оны этностың әр дәуірдегі ұрпақ өкілдеріне жеткізіп танытатынын атап көрсеткен. Ғалымның: «Халықтардың тұрмыс қалпы түрлі-түрлі болған соң, олардың әр затқа қоятын аттары да түрлі-түрлі. Тіл ұзақ заман жасалады, бірден өзгермейді, оның өзгерісі тұрмысқа байланысты» [1, 93] деген пікірі В.Гумбольдттың тілді адам рухын бейнелеудің тәсілі, ал сөйлеуді рух қызметін көрсетудің түрі деп санаған лингвофилософиялық тұжырымдамасымен сәйкеседі [2]. Ол бойынша тілдердің айырмашылықтары мен қызмет ету ерекшеліктері түрлі халықтардың интеллектуалдық құндылықтары мен ойлау жүйесіне қатысты әртүрлі.

Жалпы, В.Гумбольдттың қолданысындағы «рух» сөзінің ұғымы табиғатқа, адамға әсер ететін сырттан келетін тылсым күш емес, адамның жан дүниесіндегі ішкі қуаты мен ақыл-ойы.

Профессор Қ.Жұбановтың тіл арқылы ұлт мәдениетінің болмысын жаңғыртқан тұжырымдарына сәйкес тілде сақталған этномәдени атауларды белгілі бір қоғамда өмір сүрген рухани әрі материалдық қоры бар іргелі елдің өмір тіршілігінің қажетті туындысының таңбалануы деп қарайды: «Мәдениет – қазанның күйесінше жұғатын нәрсе емес, мәдениеттің белгілі сатысын көксегендей жағдай тумаған болса, жоғары мәдениеттің өзі келіп ауызға түспейді» [1, 325]. Демек, ғалым түсінігінде тілде қалыптасқан мәдени атаулар шындық

өмірде қолданылатын материалдық туындыны ғана атамайды, күнделікті өмір тәжірибесі негізінде қалыптасқан танымның тілдік санадағы ассоциативтік-вербалды көрінісі

Осы тектес зерттеулерінің ішінде бізді ерекше қызықтырған тіл иесінің когнитивтік санасының көрінісі ретінде дәлелдеп жазған қазақтың төл мәдениетінің бір түрі күй өнері туралы мақаласының психолінгвистикалық қыры. Ғалымның төмендегі пікіріне осы тұрғыдан зер салсақ: «қазақ халқынан бұрын да талай жыл жасап, әлденеше жүз жыл бұрын туып, өзінің қандай ғылым екенін білмейтін пән бар. Осы өзі бар, бірақ не екендігі білмей қарайтын мәселенің көлемін білмей, басқа пәндерден іргесін аша алмай, психология адамның жанын қарайтын ғылым делініп келеді (көбінесе). Осы күнгі *рух* (ерекшелеген біз – М.Ж.) психика болмай, барып тұрған мистика, спиритизм, жан деп келді». [1, 77].

Жоғарыда профессор Қ.Жұбанов атап көрсеткен *рух*, оның ішінде *ұлттық рух* ұғымы арқылы күй өнерінің ұлттың төл мәдениеті ретіндегі генезисі, мәні, қызметі анықталып, *күй* сөзі *көк* сөзімен байланыстырылады. Және ол музыкалық термин я жанрлық форма атауы ретінде емес, ұлттың таным санасымен сабақтасқан кешенді сипатта талданады. Атап айтқанда, күйдің әуел баста пайда болған, шыққан ортасында көңіл көтеру, сауық құралы қызметін атқармағанын, табиғат күштерін бағындыруда күйдің магиялық, психикаға әсер етуші күші арқылы «табиғаттың жасырын күшімен астарласып барып, соған дегенін жүргізуге, қазақша айтқанда, арбауға тырысатынында» деп көрсетеді [1, 278].

Сонымен бірге профессор Қ.Жұбановтың зерттеулерінде «күй» ұғымының кешенді сипатын көрсететін мынадай әлеуметтік қызметтері де көрсетілген: діни, емшілік, метеорологиялық, астрономиялық, аңшылық т.б. салалардағы қолданысы. Олардың осы қызметтері іске асырушы адамдардың когнитивтік санасына сай *бақсы*, *қобыз* (оны танымдық тұрғыда ғалым *абыз* ұғымымен байланыстырады), *сыбызғы* т.б. атаулардың этимологиясымен бір танымдық контексте түсіндіріліп, атаулардың мәні тек музыка құралы емес, этнос болмысымен біте қайнасқан тіл иесінің мифтік санасына сәйкес ерекше магиялық, киелі, космос ретінде қарастырылады.

Табиғат пен адамның өзара қатынасындағы мифтік танымның көрінісі туралы зерттеуші: «Алғашқы әзірде адам қоғамы табиғатпен арпалысқан шағында түрлі табиғат күштерін өздеріне бағындырмақшы болған. Табиғатты өзіне бағындырудың алғашқы түрі турадан-тура балталап бұзып өзгерту, турадан-тура өңдеу болған болса, кейінірек олай туралай өзгерту емес, магия еңбегі арқылы табиғаттың жасырын күштерімен астарласып барып, соған дегенін жүргізуге, қазақша айтқанда, арбауға тырысады» деген тұжырым жасайды [1, 278].

Осы тұрғыдан профессор зерттеулерінде *күн көру, күн байыды, күн батты, Ұмай ана, безгегі ұстады* т.б. сөздердің этномәдени лексикасы қатарында қалыптасуының тек филогенетикалық, онтологиялық сипаты ғана емес, санадағы уәждік негізі, уақыт пен кеңістік контексіндегі тіл иесінің этнотанымдық табиғаты да ашылған. Біздің ойымызша, бұл бағыттағы зерттеулерінің «тіл мен таным» сабақтастығын тілдік санада дүниенің концептуалдануын ұжымның өмірлік тәжірибесі, дәстүрі мен перцептивті-сезімдік қабылдауы негізінде іске асатын қазіргі зерттеулерде «дүниенің балаң суреті» немесе «дүниенің балаң моделі» («наивная картина мира», «наивная модель мира») деп аталатын кезеңімен байланыстыруға болады. Бірақ бұл кезең де социумның дүниені, табиғатты қабылдау деңгейі – этноұжымның көп ғасырлық, танымдық қызметінің нәтижесі. Мысалы, Қ.Жұбанов зерттеулеріндегі *безгегі ұстады, жыны қозды, арқасы ұстады* т.б. тіркестердің мәнін талдауға мифтік таным деңгейіне сәйкес «аурудың иесі бар» деген түсінік негіз болады.

Түркілердің байырғы мифологиялық бейвербалды ойлау жүйесінен бастау алған салт-дәстүрлер мен ырымдардың тілдік атауларына (*жоқтау, күй туралы* т.б. мақалалары) жасаған ғалымның лингвогенезистік зерттеулеріне қатысты ғылыми тұжырымдарын Леви-Стросс, Е.Мелетинский, В.Тэрнер т.с.с. антрополог, философ, мифолог ғалымдардың пікірлерімен салыстыруға болады.

Қазіргі қоғамдағы ұлттық сананы жаңа сапалық деңгейге көтеру үдерісімен сабақтас «рухани жаңғыру» бағдарын жүзеге асырудың бір құралы, этномәдени кодтың бір қазығы – тілдегі ономастикалық жүйе. Бұл мәселенің тамырына да ұлттың когнитивтік санасында қалыптасқан модель тұрғысынан алғаш назар аударған – профессор Қ.Жұбанов. Мысалы, *Күнсұлу, Айсұлу, Күнжарық, Айжарық, Таңжарық, Жылгелді, Қожамберді, Ұлболсын, Жолқұтты, Көзжақсым, Атжақсы, Бөрібасар, Кенжезара, Байкенже және сүткенже, жаужұмыр* т.б.

Сонымен, бұл тілдік деректерді сол тілде сөйлеуші халықтың әр кезеңдегі тарихи-әлеуметтік тәжірибесіне негізделіп, мәдени-танымдық деңгейіне сай қалыптасқан вербалды-ассоциативті категория ретінде қарауға болады. «Тіл мен ұлт біртұтас» деген қағида ежелгі мәдениет көріністері, әртүрлі салт-дәстүрлердің тіл арқылы ұлт санасында сақталып жетуі арқылы ұлтты тұтастырушы, жалғастырушы қызметімен дәлелденіп, жаңғырады.

Пайдаланылған әдебиеттер тізімі

1. Жұбанов Қ. Қазақ тіл жөніндегі зерттеулер. – Алматы, 1999.
2. Гумбольдт В.Ф. Язык и философия культуры. – М.: Прогресс, 1985.

ТАРИХ, ФИЛОСОФИЯ ЖӘНЕ ӘЛЕУМЕТТАҢУ
ИСТОРИЯ, ФИЛОСОФИЯ И СОЦИОЛОГИЯ
HISTORY, PHILOSOPHY AND SOCIOLOGY

SRSTI 03.20

SOCIO-ECONOMIC FACTORS OF LAND POLICY IN WESTERN KAZAKHSTAN
(SECOND HALF OF XIX - BEGINNING OF XX CENTURIES)

YESSETOV N.Y.

K.Zhubanov Aktobe Regional State University, Aktobe, Kazakhstan

Аңдатпа: Бұл мақалада Батыс Қазақстандағы жер саясатының әлеметтік-экономикалық белгілері туралы айтылады. Ресейдің ішкі губерниялар халықтарының көп бөлігінің Батыс Қазақстанға қоныстануы, облыстағы қазақтардың дәстүрлі қоғамына кері әсерін тигізгені жөнінде сипатталады. Автор бұл мақалада, казак аулдарының шаруашылық айналымынан сулы, нулы шұрайлы жер аудандарын экспроприациялау барысын, уезд және болыстарды құру кезіндегі жасанды шекаралық аймақтарды жасау, одан бөлек, қазатардың арасындағы жер қатынастарын шиеленістірген және ғасырлар бойы қалыптасқан жер пайдалану жүйесін бұзған, көшпелі казак қоғамының қызмет ету механизмінің ерекшеліктерімен санаспау фактілерін де қатар қарастырған. Сонымен қатар, автор Торғай облысындағы отарлық әкімшілік қазақтардың кедейлену, жерсіз қалу нәтижесінде оларды эволюциялық-өркениетті жолмен емес керісінше зорлық-зомбылық әдістері арқылы отырықшылыққа ауыстыру әрекеттері туралы хабарлайды.

Кілт сөздер: аграрлық саясат, патша үкіметі, отарлық әкімшілік, жер құқықтары, жер даулары, жер қатынастары, жер пайдалану, қоныстанушы-шаруалар, жер учаскелер, жер телімдері.

Аннотация: В статье рассказывается о социально-экономических факторах земельной политики в Западном Казахстане. Описывается процесс переселения огромной массы населения из внутренних губерний России и ее разрушительное воздействие на традиционное общество казахов в области. Автор в статье рассматривает процесс экспроприации плодородных земельных площадей и водных источников из хозяйственного оборота казахских аулов, создания искусственных границ при образовании волостей и уездов, факты игнорирования специфики функционирования механизма кочевнического общества казахов которые в свою очередь значительно обострили земельные отношения среди самих казахов и нарушили веками устоявшуюся систему землепользования. Кроме того, автор сообщает о колониальной администрации в Тургайской области, которая вследствие безысходности, обнищания и обезземеливания казахов пыталась перевести их на оседлость не эволюционно-цивилизованным путем, а насильственными методами.

Ключевые слова: аграрная политика, царское правительство, колониальная администрация, поземельное право, поземельные споры, землеотношения, землепользование, крестьяне-переселенцы, земельные участки, земельные наделы.

Annotation: The resettlement of huge masses of inhabitants from the internal provinces of Russia had a devastating impact on the traditional Kazakh society in the region. The expropriation of fertile land areas and water sources from the economic turnover of Kazakh villages, the creation of artificial borders in the formation of parishes and counties moreover the willful ignorance concerning the mechanisms of nomadic Kazakh society, significantly aggravated land relations among the Kazakhs themselves and violated the land use system that had been established for

centuries. The colonial administration in the Turgay district wanted to transfer the Kazakhs to settled not by evolution, in a civilized way, but by violent means owing to the hopelessness, impoverishment and lack of land.

Key words: аграрная политика, царское правительство, колониальная администрация, поземельное право, поземельные споры, землеотношения, землепользование, крестьяне-переселенцы, земельные участки, земельные наделы.

One of the most important obstacles for the largely peaceful development of the economy among the Kazakh nomads of the region, were disputes over borders between parishes and between the auls and clans. The procedure for resolving land disputes was determined in §§ 214, 215 and 216 of the “Provision”. [1, 460 p.] In particular, the distribution of winter camps between kibite owners, i.e. the whole domestic economy of aul societies was provided to aul assemblies of elective and parish congresses. Consequently, the electors who run for the parish ruler and the aul elders enjoyed the enormous power of the peremptory decision-making on the distribution of winter quarters and land issues.

The parish electoral changed or affirmed the boundaries between the wintering villages, but the “foremen” could, at their discretion, modify the possessions of an individual, i.e. influence the financial situation of each Kazakh. And since the “foremen” were fully subordinate to the parish ruler, the latter became the real ruler and distributor for all land affairs.

The land rights of both the aul societies as a whole and the individual kibite owners were not clearly defined, since the wintering grounds were not separated from the rest of the land space which was in common ownership. Even more uncertainty was the use of summering (jailau), where the common rights of the Kazakhs - not only from different societies, parishes and counties - but even regions, clashed.

The order of use of pastures was determined solely by national custom. Meanwhile, with the influx of immigrants, the development of residency and agriculture inevitably collided with the emerging new conditions of life. Thus, for 8 years since the introduction of the “Provisional position” in the Turgai region, 26 “crimes” involving 155 people [2, 80 p.] were committed by the Kazakhs because of wintering, haymaking and watering.

Disputes due to the lack of precisely established boundaries between individual parishes as land consolidation tightened, occurred until the beginning of the First World War. So, in 1906, a conflict arose between the Tusunskaya and Chubalanskaya parishes of the Turgai district. Only after two weeks of negotiations, and as a result of the efforts of Korganbek Beremzhanov, was the border set between the mentioned parishes at the Kara-Takyr tract, which caused the actual dispute [3, p.17]. However, it was not always possible to reach such a quick ‘sweetheart’ agreement. In the conditions of land closeness, disputes covered every tract and every water source. Conflicts

between the Kazakhs because of land began to get protracted. Thus, negotiations on the provision of summer houses and winter camps of landless Kazakhs in the Kabyrinsky parish of the Irgiz district lasted more than 12 years.

For many years, negotiations were under way to resolve the conflict between the Kazakhs of Turgai district and those who were joining here for the summer, and sometimes the bunge people to spend the winter here in the Sarysu district of the Akmola region. A land dispute between the Kazakhs of the two counties was considered at the extraordinary congress of electives in May 1872. No agreement was reached. Aware of the failure of the extraordinary congress, Governor-General of Western Siberia A. P. Khrushchev entered the Ministry of Internal Affairs with the proposal: a) for the passage of the Sarysu Kazakhs to the summer migrations to the Ishim River and back to designate a free strip of land within the Turgai district; b) 255 tent holders of Aktaz-Badan-Seit volost of Sarysu district, whose winter camps were located in the territory of Turgai district, be counted in this district [4, pp.122-123]. The proposal was not accepted by the Kazakhs of the Turgai district, since they did not see any advantage in moving 255 kibite owners onto their light pastures. Moreover, the Turgai district chief Yakovlev, according to a complaint from a Kazakh, Kozhenbaev, gave an order to the governor of Aktaz-Badan-Seit parish about wiping out winter places with the same people in the Aschily-Kuygal tract, belonging to the Kazakhs of the Turgai district, and also leaving them for the future not to come within the county entrusted to him” [5, p.138].

All this testifies to the ineffectiveness of the royal administrative reforms and the work of its colonial apparatus in eliminating the consequences generated by these reforms themselves. As a result, not finding other ways to resolve the land dispute between the Kazakhs of the Turgai and Sarysu districts, on October 7, 1874, the Orenburg Governor-General N.A. Kryzhanovsky ordered the military governor of the Turgai region to: a) “to designate with distinctive signs the highest approved border of one and the other region”; b) “to completely ban the Kirghiz people of the Turgai region from moving both for the summer and for the winter to the limits of the Siberian steppe, and to the Horde people of the Siberian department to move into the limits of the Turgai region; c) “to bring the Kirgiz guilty in the destruction of the signs indicating the border, or in the unauthorized crossings for the said border, to the court, according to the general criminal laws”; d) “to expel the Kirghiz of the Sarysu district, which have improperly arranged their winter quarters in the Turgai district, to the borders of the parishes to which they belong [6, p.142].

The Minister of Internal Affairs, whom N. Kryzhanovsky notified about his decision on the issue of force, showed complete ignorance in geography and understanding of the specifics of the nomadic economy. Supporting the instructions of the Orenburg Governor-General, he added: “The

land dispute explained is not so much due to the real need for Baganaly residents on their way through the territory of Turgai district for passing to the summer camps to the Ishim River, however resulting in erratic invasions of the Horde in foreign territories, damage to grassland and pasture areas and inconclusive disputes and complaints” [7, p.143].

The instruction to take administrative and police measures to stop the “indiscriminate invasions of the Horde in foreign territories” was given by the Ministry of Internal Affairs and the Governor-General of Western Siberia A. P. Khrushchev [8, pp.147-148]. So "clumsily" were the attempts by the royal government to solve the problems of nomadic economy, the creation of new administrative borders between parishes, counties and regions resulted in increased tension and aggravation.

Many villages from the Ural region arrived to the Turgai district annually for summering. So, in 1899 about 5100 tents with 232,825 cattle belonging to them were brought here. The usual places of their migrations in the Turgai region were the parishes: Aktyubinsk, Karahobdinsk, Karatugai, Uysylnarın, Bestamak, Khobdinsk, Tuztobinsk and Iletsk[9, p.133].

Neglecting or incomplete accounting for the number of Kazakh auls from the Urals region and the periods of their habitation that migrated to Turgai district in these parishes became another source of conflict situation regarding land use.

One more contradiction, previously unknown to him, was introduced into the traditional Kazakh society by the “Provisional”, and then by the “Steppe position”. In particular, the question of renting land plots among the Kazakhs themselves remained unanswered and unexplained. So, in the summer of 1885, a dispute arose between the residents of Iletsk district — the heirs of RyspaiKaradosov and NurpeisBayganin because of the lease of the haymaking site. At the request of the county chief, the Turgay regional government had to look for an answer to the question of whether the Kazakhs have the right to lease the land plots set aside for their use by electoral assemblies [10, p.59].

In resolving this issue, the regional government relied on the following instructions of the Temporary Situation: a) “the lands occupied by the Kyrgyz nomad camps are state-owned and are only provided for public use by the Kyrgyz” (§ 210); b) The allocation of land, called winter camps (§ 212) and usually containing hay fields, is proportional to the size of the farm and the number of cattle (§§ 213, 215, 216); c) “Land occupied by outbuildings in the area entered into the use of each Kirghiz is transferred to hereditary use, as long as there are buildings; with the destruction of these lands they are returned to society” (§ 217). [11, p. 460]

The tragic consequences of the tsarist agrarian policy particularly affected the Kazakhs of the Turgai district, who had previously lived in the New Linear region. As is known, in art. 120 of the steppe position of 1891, it was stated: “The lands occupied by the nomads are left in the indefinite

public use of the nomads, on the basis of the customs and rules of this Provision. But the effect of this article did not extend to the Kazakhs of the Turgai district, who were wandering on the lands of the New Linear region of the Orenburg Cossack army [12, p.103].

For clarity, we will make some digression. In 1865, in order to further consolidate the colonial order, the Orenburg line, called the New Linear Region, was carried out in the steppe. The line was attributed to the lands occupied by the Orenburg Cossack army, and the Kazakhs who wandered in the area (hence the name: regional Kazakhs) were supposed to be gradually evicted beyond the line of the new line. It turned out, however, that this led to the oppression of the Trans-Ural Kazakhs, so it was decided to abandon the "deportation" of the Kazakhs in the New Linear area and they were allowed to arrange dwellings for wintering there and in the summer to wander ahead of the line. Such uncertainty in land use required the adoption of more specific measures, that the Cossacks especially insisted on and which was adjusted to oust the Kazakhs from their native places. Yielding to the pressure of the Orenburg Cossack army, the State Council, by its decision of May 23, 1878, took from 800 thousand to 1 million dessiatinas to the Kazakhs living in the New Linear region, assigning a withdrawal to the border of the Kazakh steppe ").

To compile detailed grounds for resettlement to a new district, commissions were seconded: in 1879 under the chairmanship of Actual State Counselor Lukoshin and in 1891 under the chairmanship of the Counselor Turgay of the regional government I.I. Kraft. The first commission found a piece of land indicated by the army commanders completely inadequate for arranging the life of the Kazakhs. The second commission drew up a detailed plan for the distribution of the aforementioned area among the Kazakhs in the above-mentioned upper commanded norm of the quota of 145 acres of convenient land.

But since the military authorities indicated caravan roads and unsuitable land for the farms as part of the allocation to the Kazakhs, it was impossible to arrange all the regional Kazakhs with the above settlement. In addition, from the same site, access (passage or nomadic routes) had to be allocated to the Trans-Ural steppe for the summer migrations of the Kazakhs.

Despite this agreement, the Orenburg Cossack army adhered to the course of the complete ousting of the Kazakhs from the New linear region; Cossacks raided Kazakh auls. Both the board of the Orenburg Cossack army and the Turgay regional government constantly received complaints of oppression perpetrated by the Cossacks. For example, a representative from the Kazakhs of the aul number 2 of the Chubar parish of the Kustanai district, Irmankul Yarmukhamedov. In the complaint addressed to the military governor of the Turgai region in July 1898, it detailed the systematic invasions carried out by the Cossacks on the village of Kateninsky in their winter camps. The latter forcibly used land plots attributed to the use of the inhabitants of the Chubarsky parish according to

the results of the 1894 demarcation. The military governor of the region, transmitting the petition of I. Yarmukhamedov, a copy of the attendance journal of the Military Economic Administration of August 11, 1898 and a copy of the announcement of the Turgai Cloud Administration of August 27 of the same year, indicated that the documents of the settlement of Kateninsky[13, p.8].

Often, the confusion in land use between the Orenburg Cossack army and the Turgai region was caused by the lack of precise, delineated boundaries of the “million withdrawal”. The law of May 23, 1878 on the location of the Kazakhs in the New Linear region within the "million withdrawal" was enforced according to the regulations of the Cabinet of Ministers approved on May 39, 1898. The order and time of resettlement for the allotted “million withdrawal”, according to the results of the disengagement, were to be determined by mutual agreement of the Turgai regional and Orenburg economic boards. Separation of the millionth allotment was accompanied by correspondences to changes in the boundaries of the Orenburg province and the Turgai region, which also led to frequent land disputes between the Russian villages of the province and the Kazakhs of the Turgai region. Thus, in March 1907, a meeting of the Trinity District Court was held, which examined the case of the Kazakhs of village number 6 of the Saroy volost of Kustanai district to the peasants of the Orenburg province SpiridonKutsyuk and others, among 27 people, who had arbitrarily relocated in 1906 to the territory of “a million withdrawal ”.

In general, the agrarian policy of the tsarist government in the region was aimed at settling its land suitable for agriculture by the Slavic population by displacing the indigenous people to desert and semi-desert areas. The demographic map of the settlement of Russians and Kazakhs subsequently began to reflect more and more the designs of the pioneers of the tsarist colonial strategy. The Slavs were torn, first of all, in Kustanai and Aktobe counties, where black soil prevailed. Soil fertility decreased from north to south and, respectively, the two southern districts of Turgai and Irgiz, according to soil and climatic conditions, were suitable only for cattle breeding. In the southern parts, these two counties represented completely waterless and barren spaces, where even the herding of cattle was impossible. Accordingly, with the climatic conditions, the indigenous population and the non-native foreigners gradually settled down.

The former became outcasts on their own land; enduring the land shortage for livestock management, they increasingly built winter camps in Turgai and Irgiz counties, and the latter concentrated in the north - Aktobe and Kostanay counties. In the North, on the pathways of traditional wandering in the summer heat now stood Russian villages. Wintering and their crops, which violated the former system of wandering, became a source of continuous conflicts. The desperate picture of the situation in which the indigenous population of the region found itself already at the end of the 19th century is described in official documents as follows: “And only

nomads who have fully adapted with their herds to the surrounding nature can live in these barren steppes. The southern half of Irgiz district (6 parishes) is not touched by the plow at all, in the Turgai district there are plowing, although very rarely, up to the southern border, but also in areas chosen from the vast area of the southern half of the county and used artificial irrigations, which require large expenditures of labor and time, crops are completely burned by summer heat and farmers do not collect any grain from the arable land” [14, p.2].

A direct consequence of the Tsarist resettlement policy was the massive deprivation of the Kazakhs. It forced the population, in turn, to move to a settled way of life and engage in agriculture, which was possible mainly in the northern districts that were occupied by Russian immigrants.

In 1912, almost one million people lived in the Turgay district, of which the first half consisted of immigrants who “settled in new places” taken from the indigenous population. “The other half — the natives — the Kirghiz,” wrote military governor M. Eversman to the tsar, were “knocked out by relocation from the general rut of their nomadic life and had begun to experience the difficult transition from shepherding to sedentary agricultural life” [15, p.42].

The government supported the transfer of the Kazakhs to settled life and this was presented as concern for him. However, the cunning idea of the colonialists was different. This was stated in the Orenburg leaflet as follows: “In this way, the government seeks to select the fertile lands of the Kirghiz. His intention to replace herding with grassland in the steppe conditions is unlimited arbitrariness in relation to the local population” [16].

The military governor of the region, Ya. Barabash, wrote: “The only way to force the nomads to go to settlement is to strengthen the Russian colonization in the Kyrgyz steppe and the withdrawal of all land suitable for farming from the Kirghiz” [17, p.4].

The need for land among immigrants grew and as the number of cattle increased. If in 1906 peasant farms had 157,140 heads of cattle, in 1916 their number reached 986,360 heads [18, p.58]. In addition, cattle-breeding plots began to be created, for which land was now selected in Irgiz and Turgai districts.

In response to the Kazakhs' complaints, the Turgai military governor gave the following telegram: “Favor to inform them that all their resistance to the work of the resettlement parties will be suppressed by force” [19, p.59].

Landlessness of the Kazakhs became a mass phenomenon, in connection with this, the authorities had to deal with the issue of the organization of the Kazakhs on the ground. To this they were forced by the aggravated relations of the Kazakh villages with resettlement villages, mutual conflicts and armed clashes, and theft of cattle. At the same time, the resistance of the Kazakhs to the resettlement policy began to take on an organized character.

The colonial administration did not want to land the Kazakhs, especially in the black earth Aktyubinsk and Kustanai districts. They were needed by Russian settlers.

Even the partial allotment of land at the settled rate, the Kazakhs who wished to engage in agriculture, the regional government, was considered to be also accompanied by many "insurmountable difficulties". By that time, the number of Kazakhs who became impoverished, owning insignificant livestock and, accordingly, limited land was already weighty. Statistical surveys of Aktobe district showed that Kazakhs, who owned 10 livestock heads, including 5 horses, accounted for 76 percent of the total county population. It was more profitable for them to get a certain plot, at least according to the agricultural norm. But the regional administration, under the pretext of their inability to independently conduct agricultural work, refused to allocate land to such Kazakhs.

This decision of the regional government, which is distinguished by extreme cynicism and hypocrisy, both in its essence and arguments, reflected the reluctance of the colonial administration in the land system of the Kazakhs, who were trying to save at least 10-15 acres. The Kazakhs, deprived of livestock and pastures, appealed to the regional administration with a request to allocate them with land for the transition to agriculture. According to the data of the Migration Administration, the number of such requests for 1906-1907 amounted to 6400 applications in Aktobe district, Kustanaisk– 4700 [20, p.66].

Acceleration of the process of landlessness and transition to settled life took place in those areas that have undergone intensive colonization. So, another expedition Shcherbina found out that in Kustanai district more than 77 percent of Kazakh farms were engaged in farming with 4 acres sown per tent, in Aktobe - 94 percent on average 5-6 acres per farm. This meant that the land plots of the Kazakhs who had settled down to life were tiny compared to the land plots of immigrants. When setting up Russian settlements, several norms of per capita holdings were made: 10, 12, and 14 acres. With 3 men's souls, the land allotment was from 30 to 45 acres per family, of which convenient land in Kustanai district per capita accounted for 13.8 acres, and in Aktyubinsk - 12.3 acres. In 1914, among the Kazakhs, who led a nomadic and semi-nomadic way of life, from 70 to 150 acres, mostly of desert and semi-desert land, were used per tent [41, p.7]. However, this average indicator of the land plot of this category of the population, indicated in official documents, does not always give a correct idea, because as a result of repeated studies, cuts and unauthorized seizures, the land area at the disposal of one tent was reduced in Aktobe district to 27-168 acres, Kustanai district - 27-40 acres, Turgai - 130 acres [22, p.102].

The fate of the indigenous population did not concern the tsarist government and its colonial satraps, officials, and migrant organizations. The latter openly declared "it is enough for the Kazakhs

to leave, like gnawed bones on saline lands - there let them do what they want. If they want - let them live, if they do not want - let everything die out" [23, p.150].

The process of settling the Kazakhs and their transition to sedentary has been studied in sufficient detail in Russian historiography, however, unreasonably focusing on the "progressive" aspects of the problem, they do not pay attention to the issue of farming culture among immigrants. Extensive farming practices that prevailed among the immigrants did not promote respect for the economic object; as a result, they needed more and more virgin lands suitable for arable farming. Military governors have repeatedly reported to St. Petersburg: "Unfortunately, not all immigrants settled in the area. Some of them, having failed from their first sowing, abandoned the land the next year and many in two or three years" [24, p.38 ob].

Among the reasons for the instability of the resettlement farm, the governor M. Eversman called them a weak economic situation, huge debts, reaching up to 400 rubles or more per yard, and extremely difficult conditions of local agriculture. The welfare of the resettlement villages depended mainly on the presence of large areas of virgin lands, from which they plowed up only the best plots, changing them in three or four years to new ones. Constant needs of this kind led to the capture of not only summer camps by migrants, but also the place of winter camps of the Kazakhs. In addition, the specific nature of the climatic conditions of the region required special techniques for processing the fields, but they were completely unfamiliar, admits Eversman, to most of the people from the internal provinces of Russia, who are used to other conditions of the field economy.

In accordance with the "Instruction on the procedure for determining the land fund in the regions of Akmola, Semirechensk, Turgai, Ural for resettlement, as well as for state needs" approved by the Council of Ministers on June 9, 1909, land plots were assigned, on the same grounds as immigrants, with a calculation of no more than 15 acres per capita, to all those Kazakhs who wished to receive a settled land plot [25, 134 p.].

The Kazakhs tried to have at least a piece of land at their disposal. The "Observation of the Turgai Region for 1914" stated: "The motives for the Kyrgyz going to a settled position in the reporting year (1914 - Wed.) were ... mainly the desire to have land with more permanent rights and within more defined boundaries" [26, 132 p.]. In 1914, 6,623 kibiteowners of the Arakaragai, Ayat, and Chubar parishes of Kustanai district and Karahobdin parish of Aktobe district allocated 23 sites with a total area of 176396 acres. This means that for each family there were 26.6 acres of land. But virtually every tomb owner got 13-14 acres, since half of the allotted area was unsuitable for farming. In other words, the Kazakhs, transitioning to sedentary, were put in the worst economic conditions. The lands provided to the Kazakhs were mainly far from rivers and lakes, and settlers were forced to settled there for a long time.

However, not one Kazakh was sure that he could live permanently and keep farming in this designated area. He and his family could be resettled to another locality: a) if necessary, provide access to water for the formed resettlement villages and, in general, to ensure the settlements in water terms ” b) in order to eliminate through the lanes between the resettlement areas and lands in the use of the Kazakhs [27, 132 p.].

In the development of the Instruction of June 9, 1909 in the Turgai regional administration, a new “Instruction on land management of the Kyrgyz” was developed. At the meeting of the general presence of the regional government of April 24, 1912, it was noted that the above-mentioned document of the Council of Ministers, “indicating in general terms the basis for the transition of the Kirghiz to a settled position and the order of their social and administrative structure, does not determine the order of their establishment and land use time from the formation of the site to the formation of a rural society ” [28, p.1].

The instruction was approved in 1913 by the Chief Superintendent of Land Survey-OGW and agriculture.

According to the new instruction, the process of transition of the Kazakhs to settled life was considerably complicated, the former conditions for the withdrawal of the land plot were preserved (“through the strip”, etc.), and the dependence of the Kazakhs on the peasant chief increased. In paragraph 17 of the Resolution of the General Presence of the Regional Phenomenon it was stated: “The administration of lands limited to Kirgiz plots and the assignment of Kirgiz to them is assigned to the peasant chief” [29, p.1].

The instruction was approved in 1913 by the Chief Superintendent of Land Survey-OGW and agriculture.

In the conditions of impoverishment and hunger, the Kazakhs deprived of livestock and land were faced with the problem of survival, and inter-ethnic tension intensified. Therefore, the judgments of individual researchers about the “progressiveness” of the colonization of Kazakhstan by the Slavic population of Russia are hardly reasonable. The question of land constituted the main content of the national liberation movement of the Kazakhs of the Turgai region. This is how the question was posed by the leaders of the liberation struggle of the Kazakh people A. Bukeikhanov, A. Baitursynov, M. Dulatov and others.

References

1. Kazaktyn Atazandary: kuzhattar, derekterzhanezerteuler. 10 volume. 4-volume = Ancient world of Kazakh law: materials, documents and research. - Almaty: ZhetiZhargy, 2005. - 552 b., p. 460

2. Motivated Temporary instructions to district chiefs of the Turgaregion. - Orenburg, 1878, p. 80
3. CGA RK. f.25, Op. 1, d.2835, p.17
4. CGA RK. f.25, Op. 1, d. 2214, pp. 122-123
5. Ibid. p.138
6. Ibid. p. 142
7. Ibid. p. 143
8. Ibid. pp. 147-148
9. CGA RK. f.25, Op. 1, d. 2682, p. 133
10. CGA RK. f.25, Op. 1, d. 2536, p. 59
11. Kazaktyн Atazandary: kuzhattar, derekterzhanezertteuler. 10 volume. 4-volume = Ancient world of Kazakh law: materials, documents and research. - Almaty: ZhetiZhargy, 2005. - 552 b., p. 460
12. Collection of Legislation on Kyrgyz Steppe Regions / comp. I.I. Kraft, Orenburg, 1898, p. 103
13. CGA RK. Ф. 25, оп. 1, d. 1494, p.8
14. Overview of the Turgay region in 1896, Orenburg, 1897, p.2
15. CGA RK, f. 25, op. 1, d.375, p. 42
16. Orenburgleaflet, 1880, № 2
17. CGA RK, f. 25, op. 1, d. 1441, p. 4
18. Materials on the land issue in Asian Russia, Vol. 1, Steppe region, Petrograd, 1917, p.58
19. Tursunbaev A. Socioeconomic posleds Twi I resettlement policy, p.59
20. CGA RK, f. 29, op. 1, d. 58, l. 66
21. The reference book and the address of the calendar of the Turgay region for 1914.Part II, Orenburg, 1914, p. 7
22. Kazakh economic management of its natural-historical and living conditions, M., 1926, p. 102
23. Atishev A.A. The political thought of Kazakhstan in the second half of the nineteenth and early twentieth centuries. Alma-Ata, 1979,
24. CGARK, f. 25, op. 1, d. 375, p. 38 об.
25. The reference book and the address of the calendar of the Turgay region for 1911 year. Orenburg, 1911, p. 134
26. Overview of Turgay district for 1914 year, Orenburg, 1915, p. 13 2
27. Reference book ... for 1914, p. 132

28. CGARK. ф. 29, оп. 1, д. 165, р. 1

29. Kazakh. 1913, 23 november; 1914, 23 january; 1915, 15 february; CSARK, ф. 25, оп. 1, д. 360, р.1

МРНТИ 03.20

ИДЕАЛ СОВЕТСКОГО ПАТРИОТИЗМА В ПОДВИГЕ ПАНФИЛОВЦЕВ

Д.А. МАЦЮК

Актюбинский региональный государственный университет им. К.Жубанова,

г.Актөбе, Казахстан

Аннотация. В данной статье исследуется явление войны как результат слабости дипломатических методов и как вид международных отношений с помощью военных приемов. Рассмотрен феномен интернационально-советского патриотизма сквозь анализ выдающегося подвига 28 героев-панфиловцев, нарушивших планы немецкой армии под Москвой 1941 г. Показан антинаучный подход к громким сенсациям, пытающимся усомниться в подлинности существования героев Великой Отечественной войны. Вместе с тем, приведены разные подходы к осознанию преступной направленности политики и идеологии фашизма. Показано бережное отношение казахстанцев к памяти земляков-панфиловцев.

Ключевые слова: война, дипломатия, интернациональный патриотизм, казахстанцы, идеология фашизма, победа.

Түйіндеме. Осы мақалада соғыстың құбылысы әлсіздік дипломатиялық әдістер мен түрі және халықаралық қарым-қатынастар нәтижесі ретінде әскери тәсілдер арқылы зерттеледі. 1941 ж. Мәскеу үшін шайқаста неміс әскерлерінің жолын бөгеген 28 батыр-панфиловшылар интернационалдық патриоттық феномені басым ерлік призмасы арқылы талдап қаралды. Ұлы Отан соғысы батырларының шынай өмірде бар жоқтығына күмән туғызатын өткен тарихты бұрмалауды әшкерелеу әрекеті жүзеге асырылады. Сонымен қатар, фашизмнің идеологиясы мен қылмыстық бағыттағы саясатын ұғынудың түрлі амалдары келтірілген. Жерлестеріміз-панфиловшылар рухы қазақстандықтардың жадында екені көрсетілген.

Түйінді сөздер: соғыс, дипломатия, халықаралық патриотизм, қазақстандықтар, фашизм идеологиясы, жеңіс.

Annotation. his article explores the phenomenon of war as a result of the weakness of diplomatic methods and as a form of international relations through military techniques. The phenomenon of international patriotism is considered through the prism of the analysis of the immortal feat of 28 Panfilov heroes who blocked the way for parts of the German army in the battle for Moscow in 1941. An attempt is made to expose the falsification of the historical past as an unreasonable attempt to doubt the existence of real heroes of the Great Patriotic War. At the same time, different approaches are given to the realization of the criminal orientation of the policy and ideology of fascism. Showing the careful attitude of Kazakhstan to the memory of fellow Panfilov.

Key words: war, diplomacy, international patriotism, citizens of Kazakhstan, the ideology of fascism, victory.

Прошлый XX век стал поистине кровавым столетием мировой истории, унесшим жизни огромного количества населения многих государств, в том числе и нашего. Уже в начале XX века стали происходить революции, гражданские войны, межгосударственные конфликты. Первая мировая война (1914-1918) показала опасность трансформации локальной войны в региональную. После ее окончания, невзирая на желание крупных государств, не допускать столь масштабного конфликта, спустя уже два десятилетия, началась Вторая Мировая война (1939-1945). Однако если Первая Мировая была захватнической, то в рамках Второй некоторые страны вели войну освободительную. Именно такой и была Великая Отечественная война (1941-1945), в рамках которой мир увидел истинное мужество и сплоченность советских граждан. Гитлеровская угроза обнажила опасность таких ранее слабых проявлений, как ксенофобия, национализм и государственный терроризм. Несмотря на то, что Великая Отечественная война явилась страшным бедствием для народов СССР, после ее окончания в мировой политике появился новый крупный геополитический игрок – СССР. Успешная борьба советских граждан с фашизмом произошла не столько из-за жестких директив сталинского режима, сколько за счет ценности межнациональной дружбы и понимания социальной опасности фашизма.

Советско-германский фронт одним из важнейших в рамках Второй Мировой войны, поскольку именно здесь был положен надлом и дальнейшее крушение Вермахта. Наша республика также внесла особую лепту в процесс достижения победы над сильнейшим врагом того времени. Важно отметить, что, несмотря на отсутствие театровоенных действий на самой территории Казахстана, республика одной из первых откликнулась на призыв к обороне советской страны. Поэтому, как людские, так и сырьевые ресурсы Советского Казахстана внесли огромный вклад в 5-летний процесс выживания Великой Победы. Исходя из статистических данных, в советскую армию в ходе войны было призвано 1 196 164 казахстанцев - около 20% от всего населения республики, достигавшего перед войной 6,5 миллиона человек [1]. А по материал Института истории государства КН МОН РК за годы военных действий республика потеряла около 400 000 человек [2]. В этой связи, практически каждую казахстанскую семью затронуло эхо войны. К сожалению, с каждым годом ветеранов становится все меньше и меньше. Горечь войны также разделили и другие среднеазиатские республики. Именно поэтому, праздник Великой Победы отмечают практически во всех постсоветских республиках, невзирая на наличие между ними определенных политических противоречий (Армения-Азербайджан, Россия-Украина, Молдавия-Приднестровье, Грузия-Россия и т.д.).

Скоро будет отмечаться 75-летний юбилей Победы в Великой Отечественной войне. Однако только после 1945 г. в рамках исследования широкого пласта архивных источников, отечественные историки выявили интересную закономерность – западные державы не совсем торопились вступать в антигитлеровскую коалицию с СССР. Более того, история показала, что еще до начала Второй Мировой войны, Великобритания, Франция и США не противодействовали милитаризации фашистской Германии сразу же после прихода в 1933 г. к власти А. Гитлера. Дело в том, что Германия продолжала в полной мере выплачивать им деньги по репарациям проигрыша в Первой Мировой войне. Более того, когда в 1938 г. Гитлер мирно захватил Австрию, а затем аннексировал всю Чехословакию, Великобритания и Францию продолжали делать вид, что нечего не произошло. Когда же Вторая мировая война докатилась до СССР, западные державы (в том числе США) оттягивали время для открытия «второго фронта», который был так необходим советской армии в суровые 1941-1943 гг. Некоторые историки полагают, что договор «Молотова-Риббентропа» 1939 г. был провальным, поскольку не смог удержать немецкую армию от нападения на нас. Однако это не совсем так, поскольку подписав с Гитлером договор о ненападении, наша страна получила два года для подготовки к надвигающейся войне. Хотя И.В. Сталин до конца не верил в начало войны, исторические документы подтверждают, что предвоенные маневры советской армии были направлены на усиление наших западных рубежей при одновременном внимании на восточные рубежи, где была угроза японской военной агрессии.

Большинство зарубежных и отечественных исследователей также сходятся во мнении, что СССР выиграл эту жестокую войну благодаря огромным людским и сырьевым ресурсам, а также широким территориальным просторам. По большей мере это так, поскольку практически все трудоспособное мужское население призывалось в действующую армию. Именно на это делали ставку гитлеровские эксперты, считая, что советская военная промышленность тем самым потеряет рабочие ресурсы. Однако их заменили старики, женщины и дети. Казахстан, в свою очередь, стал местом ширококомасштабной эвакуации гражданских фабрик и заводов, переориентирующих свое производство на военные нужды.

Казахстанская земля уже с первых дней откликнулась на призыв советского руководства защитить страну и столицу. Ведь спустя 3-4 месяца после начала войны, гитлеровцы вплотную подошли к Москве. Когда-то в далеком 1812 году русская армия оставила столицу, но только с целью осуществить перегруппировку войск и окончательно не потерять армию. В то время это было тактически необходимая мера. В 1941 г. данный шаг мог не только надломить дух патриотизма советских солдат, но и допустить явный перелом в пользу врага и его дальнейшего продвижения вглубь страны. Поэтому мобилизация

большого количества новых подразделений были просто необходимостью. Сформированной в г.Алма-Ате и Фрунзе 316-й стрелковой дивизии, названной впоследствии Панфиловской, выпала нелегкая задача противостояния на наиболее опасном участке возможного прорыва немецких войск. Ее состав был поистине интернациональным: против фашистов бок о бок сражались русские и казахи, киргизы и татары, украинцы и узбеки и др. Для тех советских воинов Москва была общей столицей единого государства. Для гитлеровцев же овладение Москвой было демонстрацией величия их армии. Поэтому недопущение подобного шага стало главной задачей осенне-зимней военной компании советских войск 1941 года.

Советский Союз был страной-участницей войны, чьи людские потери в долевого отношении были наибольшими. «На этом фоне потери Советским Союзом 14% населения, в том числе почти 10% гражданского» [3, с.61]. Однако, спустя более 70 лет, некоторые внуки и правнуки вчерашних фронтовиков, к сожалению, стали адептами неонацистской идеологии. Интересно то, что подобная картина происходит в странах-победителях коричневой чумы. Например, в одной из современных прибалтийских республик вышел закон, согласно которому в период празднования Дня Победы местным ветеранам запрещают одевать военную форму тех лет. Более того, осуждаются действия советских прибалтийцев-участников Красной Армии, боровшихся с прибалтийскими же пособниками фашистов. То есть насколько в цивилизованной Европе, с ее страхом перед фашизмом, меняется отношение к самим борцам с фашизмом. В другой, тоже бывшей советской республике, лидер антисоветского движения 1940-х годов и ярчайший носитель нацистской идеологии местной окраски с недавнего времени стал национальным героем, а его имя вписано в учебники местной истории. В этих же странах переписываются школьные учебники, на страницах которых советские войска уже представлены не в виде освободителей, а в качестве «оккупантов». Подобная тенденция весьма опасна, поскольку история в подобном случае перестает нести свою главную функцию – освещение прошлого с объективных позиций. История становится здесь субъективным взглядом, а порой и политическим заказом в угоду националистических сил.

Но дальше всех в этом направлении пошли польские власти. Их указы последних 10 лет привели к демонтажу памятников советских воинов-освободителей Польши. Безусловно, в течение 46 послевоенных лет Польша находилась под полным военно-политическим, экономическим, идеологическим нажимом Советского Союза. Но ведь полмиллиона погибших советских солдат отдали свои жизни ради того, чтобы Польша как государство не оказалась объектом масштабных гитлеровских бесчинств. Поэтому подобные проявления

являются антигуманными и противоречат рациональному пониманию деструктивной сущности фашистской политики и идеологии.

В 1944 г. уже ярко проявлялась тенденция угасания некогда былой мощи Третьего Рейха. К следующему году оставалось лишь до конца добить группировки немецко-фашистских войск и их союзников в Европе. Однако союзники были озабочены быстрым приближением Красной армии к главному оплоту фашистов – Берлину, поскольку этот город означал главный кубок в войне. Вместе с тем западные державы опасались дальнейшего геополитического укрепления СССР в Европе, а затем и в мире. Подобную ситуацию мы можем наблюдать и сегодня, когда «дружественный Запад» озабочен военными успехами российской армии в Сирии. Европа, к сожалению, до сих пор пребывает в состоянии того, когда победителя над фашизмом тогда и над международным терроризмом сейчас рассматривают как своего мирового конкурента. В этой связи до конца не может быть создана надежная система безопасности, как в Европе, так и на Ближнем Востоке. Должно быть единое понимание того, что борьба с религиозными радикалами должна представляться как борьба с так называемой умеренной вооруженной оппозицией (что мы по сей день наблюдаем в западных СМИ), ведь они есть настоящие бандиты. Безусловно, возможно в их рядах есть те, которые оказались там по принуждению, либо в силу трудных жизненно-экономических условий и т.д. Есть и те, которые готовы оставить данный преступный путь. Однако есть и ярые фанатики, с которыми переговоры или иные действия не принесут ничего. Поэтому процесс выстраивания тех или иных отношений сирийских властей с вооруженной оппозицией есть важная проблема, от решения которой будет зависеть дальнейшее налаживание гражданского диалога между всеми сирийцами в ближайшие годы.

У казахского народа и его предков (саков, гуннов, кыпчаков и др.) защита родины всегда было делом чести, поскольку в те суровые времена территория Казахстана находилась на пересечении Западной и Восточной цивилизаций, а проживавшие по соседству народы не раз мечтали поработить ее. К примеру, в XVII в. это были грозные кочевники-джунгары, в XVIII-XIX вв. – среднеазиатские эмиры, а затем Циньский Китай. В суровом 1941 г. опасность исходила уже от более мощного врага, который за предыдущие два года завоевал ряд стран Западной Европы и имел на то времена явное военно-техническое превосходство. Но для фашистской армии сила орудий не помогла в их захватнической политике. Ведь только дух патриотизма стал залогом нашей победы. Герои-панфиловцы на вверенном им опасном участке ценой собственных жизней продемонстрировали его на практике.

В наши дни у некоторых отечественных и зарубежных историков по-прежнему осталась плохая мода критиковать советскую эпоху, в особенности сталинский период. Однако до сих пор все удивляются феномену советского патриотизма, сумевшего сплотить людей различных национальностей в единое целое и дать отпор злейшему врагу. Безусловно, в ходе войны советская армия имела огромные людские потери, но никому даже в голову не приходила мысль критиковать за это советское правительство. Поскольку, во-первых, советские граждане понимали, что при возможных фашистских захватах они будут целиком истреблены. Во-вторых, в них жила надежда на лучшую жизнь после окончания войны. В-третьих, невзирая на жесткость фигуры И.В. Сталина, народ видел в нем подлинный символ страны, а его обращения в военные годы вселяли определенную уверенность предстоящей победы. Именно поэтому огромное количество фронтовиков (и особенно инвалидов), доживая свой век с большой физической и душевной болью, осознавали свою неотъемлемую причастность к советской армии – армии победителей. Не зря знаменитые лозунги: «За Родину! За Сталина!» стали слоганами тех военных лет. А фраза нашего земляка – политрука Ключкова: «Велика Россия, а отступать некуда – позади Москва» золотыми буквами вошли в советскую историю.

Однако среди советских граждан все же находились те, которые примыкали к фашистскому оккупационному режиму. Причины на то были разные – боязнь быть расстрелянными, ненависть к сталинскому режиму, попадание родственников в заложники, шантаж и т.д. Частично, благодаря советским коллаборационистам, фашисты имели возможность контролировать захваченные территории. «Но подобные отщепенцы не определяли духовный, морально-политический облик советского народа. Его определяли миллионы воинов, рабочих и колхозников, служащих, в огне войны доказавших свою беззаветную преданность Коммунистической партии и социалистическому государству» [4, с. 64].

К сожалению, спустя 75 лет после Великой победы, находятся псевдоисследователи, которые пытаются найти так называемые исторические сенсации и очернить истинные подвиги ушедших героев. Не обошло стороной данное явление и 28 воинов-панфиловцев. Так, 7 июля 2011 г. на страницах знаменитой газеты «Комсомольская правда» было опубликовано общественно-резонансное интервью под названием «Тайны государственного архива» с доктором исторических наук, директором данного архива Сергеем Мироненко, в котором он охарактеризовал подвиг 28-ми героев-панфиловцев как миф, полагая, что «не было никаких героически павших героев-панфиловцев», апеллируя тем, что после окончания войны «один за одним начали появляться люди, которые должны были лежать в могиле».

Однако на подобные заявления довольно смело дал ответ экс-министр обороны СССР, маршал СССР Д.Т. Язов: «Оказалось, что не все «двадцать восемь» оказались погибшими. Что из этого? То, что 6 из 28 названных героев, будучи ранеными, контуженными, вопреки всему выжили в бою 16 ноября 1941 года, опровергает тот факт, что у разъезда Дубосеково была остановлена танковая колонна врага, рвавшаяся к Москве? Нет. Как бы то ни было, подвиг 28 героев-панфиловцев в годы войны сыграл исключительную мобилизующую роль. Панфиловская дивизия потеряла в боях под Москвой 9920 человек (3620 убитыми и 6300 ранеными) из 11 700, числившихся к началу сражения» [5]. Несмотря на большие потери, панфиловская дивизия выполнила свою задачу по сдерживанию немецких войск под Москвой. О героизме панфиловцев писал даже немецкий генерал-полковник Э. Гёпнер в собственных донесениях, называя их «дикой дивизией ..., солдаты которой не сдаются в плен, чрезвычайно фанатичны и не боятся смерти» [6]. В иных военных архивах сохранилось достаточное количество документов, доказывающих истинность существования панфиловских подвигов.

Таким образом, несмотря на современные политические разногласия между вчерашними союзниками по войне, вполне определенно можно констатировать, что Великая Отечественная война сыграла огромную роль в жизни не только советского, но и всех народов мира. Именно она предопределила окончательный удар по фашистской угрозе. Среди республик СССР, Казахстан внес особый вклад в достижение победы, став промышленным центром функционирования военной экономики всей страны. В каждой казахстанской семье есть предок – участник той кровопролитной войны. Герои-панфиловцы стали отечественным символом боевой отваги. Кроме панфиловцев есть еще немало количество и других казахстанцев-фронтовиков. Все они, а также труженики тыла шаг за шагом приближали страну к победному завершению войны. И даже после распада Союза ССР праздник 9 мая не утратил своей патриотической ценности, и с годами он все более духовноинтегрирует народы СНГ. Поэтому общность недавней истории способствует нашей современной экономической интеграции. И какие бы «сенсации» не находили псевдоисследователи, им не отнять нашей настоящей интернациональной победы.

Список использованной литературы

1. Вклад Казахстана в победу [Электронный ресурс]. – 2014. – Режим доступа: https://www.inform.kz/ru/vklad-kazahstana-v-pobedu-v-velikoy-otechestvennoy-voyne-uchastvoval-o-okolo-20-procentov-naseleniya-respubliki_a2655463

2. Казахстан в период Великой Отечественной войны [Электронный ресурс]. – 2013. – Режим доступа: <http://e-history.kz/ru/contents/view/923>

3. Рыбаковский Л.Л. Людские потери СССР и России в Великой отечественной войне. М.: Экон-Информ, 2010. – 140 с.

4. Источники победы советского народа в Великой Отечественной войне 1941-1945. М.: Наука, 1985. – 312 с.

5. Маршал Дмитрий Язов: «28 героев-панфиловцев - выдумка? А кто же тогда немцев остановил?» [Электронный ресурс]. – 2011. – Режим доступа: <http://www.kp.ru/daily/25754.3/2739634/>

6. Дивизия Ивана Панфилова вступила в бой под Москвой [Электронный ресурс]. – 2018. – Режим доступа: <http://eurasia.expert/diviziya-ivana-panfilova-vstupila-v-boy-pod-moskvoy/>

МРНТИ 03.09.55

УОРРЕН ГАРДИНГ, 29-Й ПРЕЗИДЕНТ США: ОЧЕРК ПОЛИТИЧЕСКОЙ БИОГРАФИИ

А.Л. ПЕРЕВЕЗЕНЦЕВ, А. СУЛЕЙМЕНОВ

*Актыубинский региональный государственный университет им. К. Жубанова, г. Актобе,
Казахстан*

Аңдатпа. Мақала ел тарихындағы аса танымал емес президенттердің бірі – Америка Құрама Штаттарының 29-шы президенті, республикашыл Уоррен Хардингтің өмірі мен қызметіне арналған. Мәселенің ағылшын тіліндегі тарихнама сараптамасы негізінде авторлар оның шығу тегін, білімін, журналистік және саяси қызметінің басты кезеңдерін, сонымен қатар 1923 жылы президенттік міндеттерді орындау барысында аталмыш биографиялық очерктің басты кейіпкерінің қаза табу себептерін зерттейді. 1920 жылы президенттік сайлау кезінде орын алған У. Хардингтің жеңіске жету феномені, соғыстан кейінгі күрделі халықтың көңіл-күйіегжей-тегжейлі қарастырылады. Қорытынды бөлімінде Америка Құрама Штаттарының 29-шы Президентінің өмір жолы мен шығармашылық мұрасын бағалауда стереотиптерден алыстау, жүз жыл бұрынғы американдық тарихтағы оқиғаларға объективті талдау жасау қажет деген тұжырым жасалды.

Түйінді сөздер: АҚШ-тың жаңа тарихы, 29-шы президент, Уоррен Дж. Хардинг, өмірбаяны.

Аннотация. Статья посвящена жизни и деятельности одного из самых непопулярных президентов в истории страны – 29-го президента США, республиканца Уоррена Г. Гардинга. На основе анализа англоязычной историографии проблемы авторы исследуют особенности происхождения, образования, важнейших этапов журналистской и политической карьеры, а также обстоятельства трагической смерти главного героя данного биографического очерка в ходе исполнения президентских обязанностей в 1923 году. Подробно рассматривается феномен успеха У. Гардинга в ходе президентских выборов 1920 года, настроения,

преобладавшие в американском обществе в послевоенный период. В заключение сделан вывод о необходимости отхода от стереотипов в оценке жизненного пути и творческого наследия 29-го президента США, объективного анализа событий американской истории столетней давности.

Ключевые слова: новейшая история США, 29-й президент, Уоррен Г. Гардинг, биография.

Resume. The article is dedicated to the life and work of one of the most unpopular presidents in the history of the country - the 29th President of the United States, Republican Warren G. Harding. Based on an analysis of the English-language historiography of the problem, the authors study the features of origin, education, the most important stages of a journalistic and political career, as well as the circumstances of the tragic death of the protagonist of this biographical essay during the presidential duties in 1923. The phenomenon of success of W. Harding during the presidential election of 1920, the mood prevailing in American society in the post-war period is examined in detail. It was concluded that there is a need to move away from stereotypes in assessing the life path and creative heritage of the 29th President of the United States, an objective analysis of the events of American history a hundred years ago.

Key words: US Contemporary History, 29th President, Warren G. Harding, a biography.

Биографии любого из американских президентов неизменно вызывают значительный интерес как у специалистов, так и у рядовых членов современного общества, поскольку стать президентом США – означает подняться на самый верх политического Олимпа, стать (особенно в новейшее время) одной из самых могущественных фигур всемирной истории, от которой в современном мире зависит очень многое. А уж если эта история изобилует интересными поворотами, неожиданными взлетами и падениями, а также, как в данном конкретном случае, еще и драматически завершается трагической смертью главного героя биографического очерка, то устойчивый интерес к ней сохраняется даже несмотря на то, что после описываемых событий прошло уже более ста лет.

Методы исследования, историография проблемы.

Избранный нами в качестве основного биографический метод исторического исследования (наряду с ретроспективным, сравнительно-историческим и проблемно-хронологическим) предполагает не только анализ подробного (по возможности) жизнеописания главного героя данного очерка, но и рассмотрение историографии проблемы во всем многообразии существующих (и имевших место в прошлом) мнений, точек зрения, их столкновений в ходе научных дискуссий.

Начнем с того, что интерес к жизни и деятельности 29-го президента США У. Гардинга (1921 - 1923) по-прежнему велик, что подтверждается значительным количеством научных исследований, а также популярных биографических очерков, принадлежащих перу как современников Гардинга, членов его президентской администрации и т.п., так и современных специалистов-историков. О каждом из американских президентов написаны десятки научных трудов (в случаях с самыми известными и популярными из них – А. Линкольне, Дж. Вашингтоне, Ф.Д. Рузвельте, Д. Кеннеди и др. – речь идет о сотнях и даже

тысячах публикаций), и даже самые непопулярные стали героями множества книг и статей. К их числу, безусловно, следует отнести и главного героя нашего биографического очерка – во всевозможных рейтингах популярности, которые так любимы американцами, имя Уоррена Гардинга находится в самом низу соответствующих списков. Так, в известной работе американского историка Томаса Флэгела 29-й президент страны не включен ни в одну из престижных «топовых десятков» в плане популярности, всевозможных достижений и т.п., и упомянут лишь как один из самых заядлых любителей курения и выпивки [1, р. 17], а также в рубрике «крупнейшие скандалы» в связи с коррупционными преступлениями начала 1920-х гг., к которым был причастен один из членов его администрации, министр внутренних дел Альберт Фолл [1, р. 375]...

Другой известный американский историк, автор подробного справочника по истории США Грег Вард отмечает, что «хотя, по крайней мере, до своей преждевременной кончины Уоррен Гардинг пользовался большой симпатией общественности, сейчас о нем вспоминают, вероятно, как о самом худшем президенте США из-за коррупции и назначений на посты по знакомству» [2, с. 145].

Автор одного из популярных учебников по истории США, профессор Роберт Римини особенно беспощаден в оценке президентства У. Гардинга, а также его личностных качеств: «Пример всем коррупционерам... подавал сам президент, Уоррен Гамалиил Гардинг, в чьи личные предпочтения входили выпивка, азартные игры и секс, не обязательно в таком порядке. Президентство Гардинга отмечено множеством скандалов, связанных с его вопиющей безнравственностью...» [3, с. 281].

Тех, кто заинтересовался историографией проблемы и хотел бы изучить ее более детально, рекомендуем публикацию «Лучшие биографии Уоррена Гардинга», в которой американский исследователь предлагает изучить пять наиболее интересных, по его мнению, биографических работ о 29-м президенте США (историков Фрэнсиса Рассела, Эндрю Синклэйра, Роберта Мюррэя и др.), изданных в период между 1939 и 2004 гг., но в основном во второй половине 1960-х годов – видимо, к 100-летию У. Гардинга, родившегося в 1865 году [4]. Нам же хотелось бы добавить в этот список одну из наиболее ярких (и критичных, судя по названию и содержанию) работ – книгу известного американского историка Чарльза Л. Мее-младшего «Гангстер из Огайо. Мир Уоррена Гардинга» [5], которую мы будем в дальнейшем неоднократно цитировать.

Завершая краткий библиографический очерк, отметим тот факт, что подавляющее большинство западных исследователей являются сторонниками скорее негативной оценки жизнедеятельности У. Гардинга, особенно в отношении его личностных качеств, а вот

советские историки считали его одним из самых выдающихся президентов США, отмечая, что именно в период его неполного президентства (1921 – 1923 гг.) Советской России была оказана беспрецедентная гуманитарная помощь, способствовавшая преодолению страшного голода начала 1920-х годов – хотя объективности ради необходимо отметить, что колоссальная заслуга в этом принадлежала благотворительной организации АРА во главе с известным гуманитарием и политиком, будущим 31-м президентом Соединенных Штатов Гербертом Гувером...

Допрезидентский период биографии У. Гардинга.

Итак, начнем с ранней, допрезидентской биографии будущего 29-го президента США.

Уоррен Гардинг родился 2 ноября 1865 года в маленькой деревушке (в некоторых исследованиях указывают, что это была ферма) BloomingGrove (в переводе – «Цветущее растение») на севере штата Огайо – из этого штата, кстати, были родом 7 президентов страны – больше, чем из какого-либо другого. Он был старшим из 8 детей в семье Джорджа Трайона Гардинга (ленивого, непрактичного, несостоявшегося школьного учителя, ставшего со временем сельским доктором-гомеопатом) и Фиби Дикерсон Гардинг – глубоко религиозная женщина и деятельная домохозяйка [5, р. 40 - 42]. Отметим, что среди его предков были англичане, шотландцы и голландцы [6]. Школьные товарищи в шутку прозвали Уоррена «маленьким негром» – он был смуглым и темноволосым настолько, что ходили слухи о том, что кто-то из его предков был мулатом [5, р. 44]. В детстве мальчик был очень скромным и являлся любимчиком матери (сам Уоррен так любил свою мать, что приносил ей букеты цветов каждое воскресное утро), которая вложила в него много сил, обучая грамоте и литературе, приучая к доброте и красноречию. Красноречие было главным его достоинством, которое и определило его занятия на несколько лет вперед. В ходе учебы в школе будущий президент был очень активен – занимался плаванием, играл на кларнете и пел в школьном хоре. Школьные учителя считали его сообразительным от природы, и не напрасно. Окончив с отличием школу в возрасте 14 лет, Уоррен Гардинг поступает в Иберийский колледж, став по окончании в 1883 году одним из лучших его выпускников и получив профессию учителя.

Из университета Уоррен возвращается к своей семье, которая к тому времени переехала в небольшой (с 5-тысячным населением) городок Мэрион. Здесь он пытается работать учителем, но вскоре бросает это занятие. В поисках подходящей работы Уоррен пытается стать адвокатом, потом – страховым агентом, но все попытки тщетны. Вспомнив свой «талант к словам», Уоррен подается в редакторы, и это становится его первой успешной работой. Газета “Mirror” (Зеркало) на короткое время становится его домом, однако тяга

Уоррена к партии Республиканцев заставляет управляющего газетой, полковника Вогана, ярого сторонника демократов, в конце концов уволить Гардинга [5, р. 49].

Найдя занятие по душе, Уоррен решил попробовать выпускать свою собственную газету и, вместе со старыми друзьями, Джеком Ворвиком и Джонни Сикле, вскоре приобрел «Мэрион стар». Малоизвестная поначалу газета росла вместе с провинциальным городком – к Мэриону провели железную дорогу. Его газета была не единственной в городе, и между тремя изданиями разыгралась нешуточная борьба, но в конечном итоге победителем вышла «Мэрион Стар», которой к тому времени безраздельно владел Уоррен Гардинг. В течении более чем 10 лет он дневал и ночевал в редакции, занимаясь написанием и редактированием передовых статей, которые также принесли ему известность в политике. Затем он купил еще одну газету и основал издательство, которое стало успешным бизнесом. Кроме того, он состоял в правлении местного банка, телефонной компании и других фирм. Его дела в издательстве и в бизнесе шли вполне успешно.

Вращаясь в высших кругах города Уоррен Гардинг встретил свою будущую жену – Флоренс Клинг Девольф (1860 - 1924), дочь самого богатого человека в городе [5, р. 54]. Владелец банков, недвижимости, а также крупнейшего отеля в городе, Амос Клинг, самостоятельно построивший свой бизнес, изначально был против помолвки, и даже проклял их союз (отец невесты даже не явился на свадебную церемонию, что было настоящим скандалом – в Америке именно отец должен вести дочь к свадебному алтарю), однако с течением времени он признал Уоррена как мужа своей дочери.

Флоренс Клинг была не очень красивой молодой женщиной, к моменту знакомства с Гардингом успела побывать замужем и родить сына, была на 5 лет старше Уоррена, но главное – обладала очень сильным, властным, упорным и бескомпромиссным характером. Гардинг звал ее «Герцогиня», и это обращение весьма соответствовало ей. Она была энергичной и целеустремленной, в ней присутствовал дух высшего сословия. Будучи одной из самых волевых, целеустремленных и ярких «первых леди», Флоренс Гардинг ныне незаслуженно обойдена вниманием (благодаря непопулярности мужа), и это обстоятельство, безусловно, требует исправления. Этой яркой, интересной женщине необходимо посвятить отдельное биографическое исследование – только в этом случае, по нашему мнению, историческая справедливость может быть восстановлена в полной мере.

В 1981 году они поженились и были вместе до самого конца (супруга ушла из жизни через год с небольшим после мужа, в ноябре 1924 года, что также породило соответствующие кривотолки в американском обществе). Флоренс Гардинг ждала и требовала от мужа успеха, денег и власти, в тоже время всегда помогая и поддерживая его. По словам

самого Гардинга, он нуждался в ней, чтобы оградить себя от прихотей, лени, пассивности и деградации [5, р. 57]. Сразу же после свадьбы Уоррену пришлось серьезно заняться лечением беспокоившего его несварения желудка, уехав на два месяца в санаторий Батл Крик, штат Мичиган. Впоследствии ему приходилось регулярно проходить здесь курс лечения продолжительностью в несколько недель или даже месяцев.

Связав свою личную жизнь с Флоренс, УорренГардингтакже связал свою политическую жизнь с Республиканской партией, которая в 1899 году выдвинула его на пост сенатора от штата Огайо, что и послужило началом его политической карьеры. Успешно занимаясь деятельностью сенатора, Уоррен Гардинг в 1904 году был избран вице-губернатором штата Огайо, однако в это время его жена тяжело заболела, и он был вынужден вернуться в Мэрион, где занялся лечением жены [7]. В большую политику Уоррен Гардинг вернулся лишь в 1912 году в качестве сторонника У. Тафта на президентских выборах, победу на которых одержал демократ В. Вильсон.

Продолжая политическую карьеру, УорренГардингбыл снова выдвинут в сенат от штата Огайо, а также вошел в комитеты по обороне, торговле и международным отношениям. Являясь оппонентом В. Вильсона и критикуя его пацифистскую политику, Гардинг быстро набирал популярность как в узких, так и в широких кругах. Так, к началу предвыборной президентской кампании 1920 года Уоррен Гардинг пользовался поддержкой руководства Республиканской партии и после недолгой борьбы был выдвинут на пост кандидата в президенты. Гардингсо своим патриотическим кругозором соответствовал распространенному тогда образу мышления, а также обладал доверием делового мира, который ожидал от него восстановления нормальной мирной экономики. Соответственно, он вел предвыборную борьбу, критикуя либеральную политику Вильсона, выступая с консервативных позиций, националистически и против всякого радикализма. Итоги Первой мировой войны сложились не в пользу США – они не подписали Версальский договор с Германией, не вступили в Лигу Наций; союзники не выполняли обязательств и не возвращали долги... Предвыборная платформа республиканцев требовала снижения налогов, повышения пошлин, ограничения иммиграции, не одобряла забастовки, «которые бы велись против правительства», выступала, при этом, за равную оплату женского труда[8]. Американцев, сытых по горло участием в европейских делах, привлекали лозунги Гардинга «Вернуться к нормальной жизни» (returntonormalcy) и «Америка прежде всего» [3, с. 275]. Знаменитая речь Гардинга на встрече «Общества Огайо» – одна из самых ярких и запомнившихся речей президента.

«Назовите это эгоизмом национальности, если хотите, я думаю, что это вдохновляет патриотизм и преданность –

Защитить Америку в первую очередь.

Стабилизировать Америку в первую очередь.

Обеспечить процветание Америке в первую очередь.

Подумать об Америке в первую очередь.

Возвысить Америку в первую очередь.

Жить и почитать Америку в первую очередь» [5, p. 107].

Недолгий период президентства.

2 ноября 1920 года Гардинг победил на выборах с редкой однозначностью. Он получил большинство в 37 штатах, его противник от демократов Джеймс М. Кокс – только лишь в 11 штатах Юга (тогда в составе США было 48 штатов).

Всего за два года президентства Уоррен Гардинг смог заложить основу процветания послевоенной экономики США (начиная с сокращения бюджетного дефицита, регулирования внешнеторговых тарифов, отмены ограничений военных лет, снижения налогов и т.п.), а также улучшить дипломатические отношения с Мексикой, Венесуэлой, Кубой. Была проведена Вашингтонская конференция 1921 – 1922 гг. по вопросам сокращения морских вооружений и решению послевоенных проблем на Дальнем Востоке и в Тихоокеанском регионе. Расширились торговые отношения с Советской Россией, в частности, министр торговли Герберт Гувер поддерживал организацию помощи продовольствием голодающему российскому Поволжью в 1921- 1922 гг. [7].

С одной стороны, в состав его кабинета входили видные политики и бизнесмены – Гос. секретарь Чарльз Хьюз, министр финансов Эндрю Меллон, министр торговли Герберт Гувер и другие «выдающиеся умы», с другой – здесь нашлось место его коррумпированным друзьям, таким, как Альберт Фолл и Чарльз Форбс [9].

2 августа 1923 года президент Уоррен Гардинг, совершавший турне по Аляске и западным штатам в ходе так называемой «Поездки понимания» (на Аляске президент забил «золотой костыль», знаменующий окончание строительства Аляскинской железной дороги), скончался в Сан-Франциско вследствие апоплексического удара (по другой версии, отравившись или став жертвой отравления), что стало шоком для простых американцев и освещалось в газетах с большой и неподдельной скорбью. На сайте «History.com» отмечен тот факт, что, когда тело президента везли по железной дороге из Калифорнии в столицу страны, миллионы американцев стояли вдоль путей, отдавая дань уважения 29-му президенту Соединенных Штатов [10].

После смерти президента стали известны множественные скандалы, связанные с его администрацией, что, конечно же, нанесло огромный урон его репутации, однако, без сомнения, следует помнить о том, что именно Уоррен Гардинг был во главе страны в тяжелое послевоенное время и достиг значительных успехов в политике и экономике за столько короткое время.

Заклучение. Итак, Уоррен Гардинг, 29-й президент Соединенных Штатов Америки, занимает (заслуженно ли?) последние места в рейтинге лучших президентов этой страны. На занимательном сайте «Президентские биографии для детей» в качестве отличительных черт 29-го президента отмечено, что он был первым из президентов, выступившим по радио, имел самый большой размер обуви среди всех хозяев Белого дома, однажды проиграл в покер фарфоровый чайный сервиз, а также указано его прозвище (nickname) – “WobblyWarren” (в переводе – «шатающийся», «шаткий», «дрожащий») [11]. Несомненно, то, что лежит на поверхности, заставляет думать о нем как о непутевом человеке: достаточно вспомнить увлечение азартными играми и алкоголем, множественные внебрачные отношения, скандалы в администрации... Однако, по нашему мнению, следует различать личную жизнь политика и результаты его деятельности.

Несмотря на все его недостатки, этот человек был истинным патриотом своей страны, в меру своих сил и способностей трудившимся во благо народа Америки. Так, по словам главного капельдинера Белого дома Айка Гувера, который служил десяти президентам, Гардинг «работал усерднее и спал меньше, чем кто-либо другой» [1, р. 116]. С другой стороны, есть данные статистики, говорящие о том, что Уоррен Гардинг еще в допрезидентские времена был, мягко говоря, «далеко не лучшим» сенатором, зачастую просто отсутствуя на рабочем месте во время важных голосований в Конгрессе [12]. Все эти факты могут по-разному интерпретироваться в те или иные времена, с той или иной точки зрения, что еще раз говорит о том, что наши представления о 29-м президенте США, безусловно яркой и необычной личности, вошедшей навсегда в историю собственной страны, по-прежнему нуждаются в непредвзятости и подлинной объективности.

Список использованной литературы

1. Fligel, Thomas R. The History Buff's Guide to the Presidents: Top Ten Ranking of the Best, Worst, Largest and Most Controversial Facets of the American Presidency. Naperville, Illinois: Cumberland House, an imprint of Sourcebooks, Inc., 2012.
2. Вард, Грег. История США. – М.: Астрель, 2009. – 256 с.
3. Римини Р. Краткая история США. – М.: КоЛибри, Азбука-Аттикус, 2015. – 480 с.

4. The Best Biographies of Warren Harding. URL: <https://bestpresidentialbios.com/2015/10/29/the-best-biographies-of-warren-harding/> (дата обращения – 16.08.2019)
5. Mee, Charles L., Jr. The Ohio Gang. The World of Warren G. Harding. M.Evans and Company, Inc. – New York, 1981.
6. Warren G. Harding. Encyclopedia Britannica. URL: <https://www.britannica.com/biography/Warren-G-Harding> (дата обращения – 16.08.2019)
7. Motylev, Veniamin V. The US Presidents' Programmes. Warren Harding (1921 - 1923) and Calvin Coolidge (1923 - 1928)// Economic Parallels. – 2014. – P. 85-98.
8. Президент Уоррен Гардинг [Электронный ресурс]. URL: <https://ushistory.ru/populjarnaja-literatura/159-prezident-uorren-garding> (дата обращения 16.08.2019)
9. Warren G. Harding. URL: http://www.ohiohistorycentral.org/w/Warren_G._Harding (дата обращения 19.08.2019)
10. URL: <https://www.history.com/topics/us-presidents/warren-g-harding> (дата обращения 17.08.2019)
11. Biography. President Warren G. Harding. URL: <https://www.ducksters.com/biography/uspresidents/warrenharding.php> (дата обращения 17.08.2019)
12. Warren Harding. URL: <https://www.historycentral.com/Bio/presidents/harding.html> (дата обращения 19.08.2019)

ҒТАМР 332:574

**КЕҢЕС ӨКІМЕТІНІҢ АЛҒАШҚЫ ЖЫЛДАРЫНДАҒЫ
АГРАРЛЫҚ ӨЗГЕРІСТЕР 1920-1930 ЖЫЛДАРДАҒЫ ЗЕРТТЕУЛЕРДЕ**

А. КАЛЫБАЕВА

*Қ. Жұбанов атындағы Ақтөбе өңірлік мемлекеттік университеті, Ақтөбе қаласы,
Қазақстан*

Аңдатпа. Бұл мақалада кеңес өкіметінің алғашқы жылдарындағы аграрлық өзгерістері, 20-жылдардың екінші жартысынан бастап Қазақстанда жер мәселесі қайтадан шиеленісуін және де осы мәселедегі кеңестік шараларға қатысты айтыс-тартыстарда ұлттық мүддені қорғаған қайраткерлердің іс-әрекеттері жайлы кең мәліметтер келтірілген. Бұл ретте 20-жылдардағы аграрлық мәселені ұлт мүддесі тұрғысында көтерген Т.Рысқұлов, Ә.Бөкейханов, Н.Төреқұлов, Т.Шонанұлы, С.Сәдуақасов, М.Шоқай сынды қазақ зиялыларының

есімдерін атауға болады. Аталмыш қайраткерлер 20-жылдары басталған қазақ өлкесіндегі жер-су реформасы, егістік-шабындық жерлерді қайта бөліс мәселелеріне объективті баға беруге тырысты.

Түйін сөздер: аграрлық мәселе, жер-су реформалары, әміршіл-әкімшіл жүйе, Декрет, шаруалар.

Annotation. This article considers the exact details of agrarian changes in the first years of Soviet power, the complication of the land issue in Kazakhstan, as well as the actions of national leaders in an attempt to solve these problems. The names of Kazakh intellectuals, such as T. Ryskulov, A. Bukeichanov, N. Torekulov, T. Shonanuli, S. Saduakasov, M. Shokai, who raised the agrarian problem in the interests of the nation in the 20s. They tried to give an objective assessment of the reform of land and water resources in the Kazakhstan region, which began in the 1920s, and the redistribution of arable land.

Key words: agrarian question, land and water reforms, command-management system, Decree, peasants.

Аннотация. В данной статье рассматриваются точные детали аграрных перемены в первые годы советской власти, усложнение земельного вопроса в Казахстане, а также действия национальных лидеров в попытке решить эти проблемы. Здесь можно назвать имена казахстанских интеллектуалов, таких как Т. Рыскулов, А. Букейханов, Н. Торекулов, Т. Шонанулы, С. Садуакасов, М. Шокай, поднявших аграрную проблему в интересах нации в 20-е годы. Они пытались дать объективную оценку реформе земельно-водных ресурсов в казахстанском регионе, которая началась в 20-х годах, и перераспределению пахотных земель.

Ключевые слова: аграрный вопрос, земельно-водные реформы, командно-административная система, Декрет, крестьяне.

Тарихи-партиялық деп аталған ғылымда кеңестік ауыл шаруашылығы индустрияландырудың жетістіктеріне, жоғары техникаға негізделген жұмысшы табы мен шаруалардың одағын нығайтты деген концепция қалыптасты. Бірақ іс жүзінде кулактар мен байларды жою, отырықшылыққа көшіру және ұжымдастыру желеуімен шаруаларды қанау процесі жүргізілді. Шаруалар қазан төңкерісінің алғашқы күндерінен бастап-ақ азық-түлік отрядтары, дайындаушылар тарапынан тонауға ұшырай отырып, кеңес органдарының қуғындауы мен салықтарынан ылғи да қорқа отырып, елді, қала мен армияны асырады. Бұлардың барлығының нәтижесі ауыл шаруашылығының біртіндеп күйреуі, оның өнімдерінің төмендеуі, қазақ шаруаларының антикеңестік көтерілістері мен көшіп кетуі, аштық т.б. болды. Кеңес өкіметі өзінің аграрлық саясатын жаулардың бүлдірушілік әрекетімен бүркемелеп, сонымен қатар кедей шаруалар жөнінде қамқорлық жасай отырып жүргізді.

20-жылдардың екінші жартысынан бастап Қазақстанда жер мәселесі қайтадан шиеленісе бастады. Оған себеп кеңестік биліктің жерге отырықшыландыру, егістік және шабындық жерлерді бөлудегі жергілікті халықтың мүддесін есепке алмай, орталық биліктің қолдауына сүйеніп, отарлаудың жаңа кезеңін, жаңа формасын бастауды көздеген саясаты болатын. 1926 жылы 26 ақпанда БОАК 1925 жылы V өлкелік партия конференциясында бекітілген жерге орналастыру туралы шараларын жоққа шығаруды көздеген қаулы

қабылдайды. Орталық билікке арқа сүйеген жергілікті билік жерге орналастыру үдерісін ұлттық негізде емес, таптық негізде жүргізу туралы шешім қабылдайды.

Осы кезекте қазақ халқының мүддесіне қауіп төнгенін сезінген, отарлаудың жаңа түрінің пайда болғанын білген Ә.Бөкейханов оған жол бермеуді көздейді. Бұл реттегі Ә.Бөкейхановтың жасаған әрекеті қазақтарға қажет жер нормасын анықтау мақсатында жасақталған С.П.Швецов бастаған экспедицияның құрамына енуі болатын. Алайда жергілікті биліктің большевиктік идеологияға жат, «реакциялы алашордалық идеологияның» енуін болдырмау деген желеумен Ә.Бөкейхановтың жұмысына кедергі келтіруге тырысады. Ә.Бөкейханов 1927 жылы одақтық егіншілік комиссариатында С.П.Швецов ұсынған жер нормасын қорғап сөз сөйлеп, отаршыл пиғылдағы чиновниктерді әшкерелеп, сынға алады. Қазақстанға қоныс аударуды қолдаған Верещагинге жазбасында: «Профессор Верещагин бұрын да қазақтардың жерін тартып әперіп орыс помещиктерінің мүддесін қорғаған еді. Егер ол айтқандай Тула шаруалары шынымен де жерге мұқтаж болса, біз олармен Верещагин сияқтылар арқылы емес, тікелей келіссөз жүргізуді қалаймыз. РСФСР Егіншілік комиссариаты ұсынып отырған жер нормасын қазақтарды қанағаттандыра алмайды, өйткені ол көбірек артық жер шығаруды көздейді. Сондықтан да бұл нормалар болашақта Қазақстанда жаңа отарлау саясатын жүргізуге бағытталған», -деп жазады [2; 38-39 бб.].

20-жылдардың екінші жартысындағы өлкедегі жер мәселесіндегі кеңестік шараларға қатысты айтыс-тартыстарда ұлттық мүддені қорғаған қайраткерлердің бірі – Смағұл Сәдуақасов болды. С.Сәдуақасов 1927 жылы өлкелік партия комитетінің VI конференциясында сөйлеген сөзінде қазақ ауылының, шаруалардың хал-ахуалы жөнінде күрделі де өзекті мәселелерді алға тартады. Атап айтқанда республикадағы егістік-шабындық жерді бөлудегі таптық принциптердің негізге алынуы барысындағы жіберілген қателіктерге тоқталады. «Осы биыл егістік, шабындық жерлерді бөлу науқанын жүргіздік. Бәріміз де қазақта орташалар жоқ деп жүрдік. Егістік, шабындық жерлерді бөлу науқанының нәтижесі мұның дұрыс еместігін көрсетіп отыр», -деп «За партию» журналының 1927 жылғы 3-санындағы Рябокonnéның мақаласына Ақтөбе губерниясындағы жерді бөлу кезіндегі кедейдің ұтып, орташаның ұтылып отырғанын мысал ретінде көрсетеді. Одан әрі Қостанай округіндегі егістік-шабындық жерді бөлудегі таптық принциптің халықтың негізгі бұқарасының мүддесін қанағаттандырмағаны жөнінде: «Тағы да Қостанай округінде жүргізілген бөліс жұмыстарының нәтижесін ашайық. Егістік-шабындық жерлерді бөлу науқанына кірістірілген 24 250 шаруалардың жері жоқ, нағыз жалшылары 1 540, бұл 6 процент, жері аз, мөлшері өзінен артылғандар 10 145-41,6 процент болып отыр. Міне осы сандарға қарағанда егістік-шабындық жерлерді тегістеп бөлеміз деп жүргенде жері орта

мөлшерден артықтардың көбі жерінен айырылып отырғандығы байқалады. Осы сандардан халықтың едәуір бөлігі (бәлкім, негізгі бұқара) орташалар егістік-шабындық жерлерді тегістеп бөлу науқанында ұтылып отырғандығын көруге болады», -деп көрсетеді [5; 202-203 бб.].

Осы конференцияда С.Сәдуақасов байларды тәркілеу науқанына қатысты Ф.Голощекиннің пікіріне қарсы былай дейді: «Енді байларды тақымдау, оларға мықтылық көрсету керек деген мәселеге келейік. Голощекин жолдас «байларға мықтылық көрсету әбден керек, ауыл бұрынғы күйінен өзгерген жоқ, ауылда әлі күнге байлардың, ақсақалдардың үстемдігі жүріп келеді» дейді. Голощекин жолдастың осы сөзін қара басым дұрыс дегім келмейді» [Сонда, 204 б.].

20-жылдардың аяғы 30-жылдардағы елдегі аулы шаруашылығын ұжымдастыру, отырықшыландыру мәселелеріндегі асырасілтеушіліктер әне одан туындаған ашаршылық ақиқатын айтуда Т.Рысқұлов та қалыс қалмады. БК(б)К Орталық Комитетіне, БК(б)П Қазақстан өлкелік комитетінің басшысы Л.Мирозянға Қазақстандағы орын алған жағдайлар жөнінде хат жазды. Хатта қоныс аударған қазақтар саны, олардың жағдайы, мал басының кемуі, асырасілтеушіліктер мен көзбояушылықтар, қазақ қожалықтарындағы егіс көлемі, қазақтарды отырықшыландыру және тағы басқа мәселелер көтерілді. Хатта: «Жергілікті жерлерде партияның колхоз құрылысы жөніндегі бірқатар нұсқаулары өрескел бұзылып, сорақы асыра сілтеушіліктерге жол берілуі негізінен мал басының кеміп кетуіне және қазақтардың қоныстарынан аууына әкеліп соқтырды. Мұндай асыра сілтеушіліктерге себеп болған негізгі жайттар: коллективтендіру мен малды қоғамдастыруда жоғары процент қуушылық, жерді бірлесіп өңдеу серіктіктерін жойып, мал шаруашылығымен шұғылданатын аудандарда барлық жерде бірдей артельдер, тіпті коммуналар ұйымдастыруға, шамадан тыс алып колхоздар ұйымдастыруға әуестенушілік, 300-400 шаңырақты зорлықпен бір жерге жинап, қалашық жасау, қазақ колхоздарын орыс колхоздарына күштеп қосу, колхоз-совхоз комбинаттарын құру, қонысынан ауып кеткен бай-манаптардың төлеуге тиісті салығын көбінесе жарлы-жақыбайларға бөліп салу, бірқатар аудандарда революциялық заңдылықтардың жаппай бұзылуы, колхозшылардың тапсырған шикізатына ақы төлемеу, аудандарды жете білмеу, егістіктің көлемі мен малдың санын анықтауда есептен шатасу және соның салдарынан дайындау жоспарларын орындау жөніндегі түсініспеушіліктер т.с.с.», -деп жазды [1; 258 б.]. Қазақтарды отырықшыландыру жөніндегі хаттың толық мәтінін В қосымшасынан оқи аласыздар.

20-жылдардың басында республикадағы жер мәселесін Телжан Шонанұлы да көтерді. Өзінің «Қазақ жер мәселесінің тарихы» атты еңбегінің «Болашақта қазақ жерге қалай

орналасуы керек» деген бөлімінде төңкерістен кейінгі уақыттағы Қазақстандағы жер қатынастары саласындағы кеңестік биліктің заң, қаулыларына, қазақтардың жерге орналасуы, отырықшылыққа көшіру мәселелері қозғалады. Кеңес өкіметі орнағаннан кейінгі өлкедегі жер-су реформаларының барысын былай талдайды: «Қазақстанда кеңестік Кіндік комитеті өз еркінше тұрғын елдің салтына, тұрмысына, шаруашылығына қарай шешетін мәселенің бірі жер мәселесі болды. 1921 жылы 7 ақпанда Қазақстан Кіндік комитеті Декрет шығарды. 1917 жылға шейін қазақтан кесіп алынса да, қарашекпендер орналастырылмай бос жатқан жерлер еңбекшіл қазақ еліне қайтарылады деді. 1921 жылдың 19 сәуірінде Ертіс пен Ащышеп бойындағы 10 шақырымдық пен Жайық бойындағы ені 10 шақырымдық жерлер еңбекшіл қазақ халқына қайтарылсын деген тағы бір декрет шықты. Сонымен, көп жылдан бері үздіксіз таласа, тармаса, жалдап алып, ол қылып, бұл қылып неше қиындықтармен пайдаланып келе жатқан жерлеріне қазақ елдері қайтадан орналасатын болды» [3; 216-217 бб.].

Т.Шонанұлы өз еңбегінде бұл бөлімді Қазақстанға қоныс аударуды тоқтату, қазақ халқын жерге орналастыру, қазақ жерін зерттеу, егіншілікті дамыту, қазақтарды отырықшылыққа көшіру жөніндегі бірнеше ұсыныстармен аяқтайды. Сырттан қоныстандыруды тоқтату жөнінде: «Қазақстанның іші де сырттан колонизация дегенді ада-жұда жабу керек. Қазақстанды отарлауды тіпті жою керек. Олай болмаса, баяғы жерсіз қазақ жерсіз қала бермекші», -деп жазады [3; 221 б.]. Сондай-ақ қазақ шаруашылығын отырықшылыққа көшіру жөніндегі «бірден мал бағушылардың бәрін орналастыруға келмейді. Оған күш те, жер де жетіспейді. Бір себептермен көшпелілер көше алмай қалса, шексіз қырылады. Соның үшін олар бірте-бірте отырықшылыққа айналғанша, шаруасына жәрдем тигізіп отыру керек. Егінші, көшпелілерді орнықтыруға осы бастан қам қыла беру керек», -деп бір шаруашылықтан екінші бір шаруашылыққа көшуді ақырын байыппен жүргізу қажет деген Ә.Бөкейхановтың пікірін одан әрі қуаттай түседі [3; 223 б.].

Кеңес өкіметінің алғашқы жылдарындағы қазақ өлкесіндегі жер мәселесінің жағдайы туралы М.Шоқай өз еңбектерінде көтеріп, төңкеріске дейінгі және одан кейінгі уақыттағы Түркістан өлкесіндегі жер мәселесі, оның Ресейдегі жер қатынастарынан айырмашылығын жазады. М.Шоқай Ресейде жер мәселесі таптық мәселе болса, Түркістанда ұлттық мәселе болғандығын, себебі бұл өлкеде халықтың жерге қатысты мәселеде бір-біріне қарама-қарсы топқа бөлінбегенін айта отырып, кеңестік биліктің жер мәселесін тап күресі тұрғысында шешуді және де дәстүрлі шаруашылықты жоюды көздегенін тап басып көрсетеді. Алдымен төңкеріске дейінгі патшалықтың жер саясатына: «Орыс патшаларының үкіметі тақтың пірі саналатын байлардың ғасырлар бойғы «құқын» қорғай отырып, шаруалар бұқарасының өсіп

келе жатқан революциялық рухтағы қимылына қарсы күресті. Өршіп бара жатқан қиындықтан құтылудың амалы басқыншылық, яғни шаруаларды бұрын басып алынған орыс жерінен шеткері өлкелерге, Кавказға, Сібірге, әсіресе Түркістанға көшіру деп табылды. Патша үкіметінің ресми деректеріне қарағанда, тек қазіргі Қазақстан аумағында орыс қоныстанушыларына беруге тартып алынған жер 45 миллион гектар болғанының өзі орыс жерінен шеткері аймақтарда қанша жер тартып алынғанын көрсетуге жеткілікті мысал бола алады. Бұған осы 45 миллион гектар жер алынған өңірдегі бір миллионға жуық орыс қоныстанушыларын қосыңыз, Ресейдегі орыс шаруасы мен Түркістанға көшірілген орыс қоныстанушы шаруаларының арасындағы жағдайдың айырмасы көз алдымызға айқын елестейді. Бұған Түркістанда қоныстанған орыс шаруасы иеленген жерлерінің шынайы қожасы есептелгенін қосыңыз. Осы айла арқылы Ресейде үкіметке дұшпан болып, революциялық қимылға шыққан орыс шаруасы енді осы үкіметтің Түркістандағы тірегіне айналды. Шынында да жұмыс осылай жүргізілді», - деп баға береді [6; 300-301 бб.].

М.Шоқайдың пікірінше Түркістандағы жер мәселесінің Ресейдегіден мынадай айырмашылықтары болған: «Біріншіден, жер түркістандықтарды бір-бірімен қайшы дұшпан топтарға бөлген жоқ. Екіншіден, Түркістандағы жер тапшылығы Ресейдегідей кейбір байлардың айдын шалқар алқаптарды алып отырғандығынан емес, Түркістанда суармалы егіншіліктің түпкілікті тұрғындардың көбеюіне қарай ұлғаймағандығының нәтижесі еді. Үшіншіден, Түркістанда жердің жылдан жылға тарыла түсуі, біріншіден, орыс өкіметінің жерді орыс қоныстанушысына беруге тартып алынуынан, екіншіден, оның жауыздықпен жүргізген сұрқия саясатынан шыққан еді» [Сонда, 302 б.].

М.Шоқайдың кеңестік биліктің жер мәселесін тап күресіне айналдырғаны жөніндегі, ұлттық мүддені, оның ішінде жергілікті халықтың мүддесі ескерілмегені, ұлт зиялылары мен большевиктердің жер мәселесі төңірегіндегі тартыстарының себебі туралы тұжырымдарын мына пікірлерінен көруге болады: «Революциядан кейінгі Түркістандағы жер мәселесінің Ресейдегіден айырмасы осындай еді. Ресейде жер мәселесі әлеуметтік, таптық, саяси мәселе болатын. Ал Түркістанда бұл саяси әрі ұлттық мәселе еді. Ресейдегі революция мұжықтың пайдасын көздейтін. Сондықтан ол байлардың, дін басылары мен патша әулиеті жерлерінің бәрін оған алып бермекші еді. Түркістандағы революция түбінде орыс қоныстанушы мұжығының мүддесіне қарсы келетін. Өйткені ол патша үкіметі орыс қоныстанушы мұжығына тартып алып берген жердің бәрі болмаса да бір бөлігін күндердің күнінде қайтаратынын, өзінің осы кезге дейін пайдаланып келген төтенше құқынан айырылатынын әртүрлі жағдайда айқын аңғаратын. Орыс төңкерісшілдерінің үлкен бір тобы бұл айырманы мүлдем түсінбеді. Екінші тобы мұны түсіне тұрып, мойындамады. Орыс төңкерісшілері мен

біздің арамыздағы жер мәселесі үстінде шыққан кикілжіңнің себебі, міне, осы еді»[Сонда, 302 б.].

М.Шоқай 1931 жылы шілдеде Лондонда болып Орта Азияны қорғау қоғамында «Түркістан және Кеңес режимі» деген баяндама жасайды. Ондағы мақсаты-большевиктердің Түркістандағы екі жүзді саясатын әшкерелеу болатын. Автор төңкерістен кейінгі уақыттағы (1918-1919 жж.) Түркістан өлкесіндегі ашаршылықтың басты себебі үкіметтің отаршыл жер саясаты екендігін былай көрсетеді: «Түркістанда сол жылдары (1918-1919) болған соншама қорқынышты ашаршылықтың не себептері болды деп сұрауыңыз мүмкін. Соғыс алдындағы соңғы жылдары Түркістан әсіресе оның ең құнарлы аймағы-Ферғана,әсіресе жылдамдықпен мақта өсіру егістігіне айналдырыла бастады. Осыған сәйкес астық өсіруге арналған жер көлемі азайтылған. БҰның нәтижесінде Түркістанның Ресейден импортталатын бидайға тәуелділігі пайда болып, бұл тәуелділік жылдан-жылға арта берді. Сонымен 1917 ж, яғни революция кезінде (қазанның 11-іне дейін), Түркістанның импортталатын астықтың қажеттілігі шамамен 33 миллион пұт (1 пұт-36 фунт) деп бағаланған. Басқа жағынан қарайтын болсақ, ауыл шаруашылық мақсаттарына ең қолайлы жерлер байырғы халықтан тартып алынып орыс иммигранттарына берілген», -деп жазады [7; 19 б.].

Кеңестік биліктің алғашқы жылдарындағы экономикалық шаралары, жер-су реформаларына қатысты Н.Төреқұлов та өз пікірлерін білдіріп отырды. «Жизнь национальностей» журналының 1923 жылғы санындағы «Түркістан Автономиялық республикасы» атты мақаласында Түркістан өлкесінің төңкеріске дейінгі және одан кейінгі жылдардағы әлеуметтік-экономикалық және саяси мәселелерін талдайды. Кеңес өкіметінің алғашқы жылдарындағы халық шаруашылығының, ел тұрмысының әлеуметтік-экономикалық саладағы өзгерістерді цифрлық мәліметтер арқылы көрсетеді. Автор кеңес өкіметінің отырықшыландыру саясатын бірден қолданудың қажет емес, халыққа бұл ретте көмек көрсету қажеттігі туралы былай жазады: «Бірақ, кейбір кеңестік мәдениет қайраткерлерінің көкейіне қона кететін отырықшылыққа міндеттеу туралы декреттің қажеттігін құр мақұлдай беруге әлі ерте. Қоғамдық дамудың бір сатысынан екіншісіне қиналмай өту үшін қажетті көмек көрсету Кеңес үкіметінің абыройлы міндетінен саналады» [4; 191-193 б.].

Н.Төреқұлов 20-жылдардың басындағы аграрлық реформаға: «Кеңес үкіметінің жергілікті кедейлерді отырықшыландыруға ықпалы тиген шараларының бірі-1921 жылы негізінен Жетісуда жүргізілген жер реформасы болып табылады. Бұл іс-шараның саяси мәнін ескермеуге мүлдем болмайды. Патша үкіметі мен Уақытта үкіметтен Кеңес үкіметіне мұраға қалған «тарихи әділетсіздікті» түзету үшін 25 000 жергілікті батырақтар қоныс аударып

келген кулактардан тартып алынған жерлерге орнықты. Міне, осылайша жері жоқ немесе тым аз кедейлердің «Қосшы» атты революциялық одақтары құрылды. Бұл шара Кеңес үкіметіне буржуазиялық үкіметтердің ұлы державалық ұлттық кемсіту саясаты мүлдем жат екенін бұрынғы отарлаудың ащы дәмін татқандарға тамаша дәлелдеп берді, экономикалық тұрғыдан да кедей көшпелілердің отырықшылыққа бейімделуіне ықпалы тиді. Ал мал өсіруші ірі байлардың жұртты отырықшыландыруға бүйрегі бұра қоймағанын ескерсек, мұның таптық күрестің белгілі бір факторына айналғаны даусыз. Түркістан Коммунистік Партиясының таяудағы ҮІІІ конференциясында дұрыс аталып өткендей қазіргі кезеңдегі кеңес үкіметінің міндеті жер реформасы жүргізілген аудандардағы жаңа үлгідегі шаруашылықтарды мейілінше нығайту болып табылады», - деп баға береді [4; 193 б.]

20-жылдарда Қазақстанның қоғамдық-саяси өмірінде шаруалардың бұқаралық ұйымдары: қосшылар (кедей, жарлы) одағы, шаруалардың бұқаралық өзара көмек комитеттері және оған біріккен ауыл шаруашылық және орман жұмысшыларының одағы біріккен ауылшаруашылық және орман жұмысшыларының одағы маңызды орын алды.

Төңкерістен кейінгі кезеңде қазақ өлкесіндегі жер мәселесіне қатысты пікірлер ашық айтыла бастады. Бұған себеп әміршіл-әкімшіл жүйенің әлі күшіне енбегендігі болатын. Бұл ретте 20-жылдардағы аграрлық мәселені ұлт мүддесі тұрғысында көтерген Т.Рысқұлов, Ә.Бөкейханов, Н.Төреқұлов, Т.Шонанұлы, С.Сәдуақасов, М.Шоқай сынды қазақ зиялыларының есімдерін атауға болады. Сондай-ақ қазақ жер мәселесіне қатысты тұңғыш ғылыми-зерттеу еңбектері де жарық көре бастады.

Аталмыш авторлар 20-жылдары басталған қазақ өлкесіндегі жер-су реформасы, егістік-шабындық жерлерді қайта бөліс мәселелеріне объективті баға беруге тырысты. Сонымен қатар аграрлық саясаттағы бұрмалаушылықтарға қарсы шығып отырды. Алайда 20-жылдардың аяғында күшіне мінген әміршіл-әкімшіл жүйе көп ұзамай-ақ аграрлық мәселені талдауда тап күресін өрістетуге күш салды.

Пайдаланылған әдебиеттер тізімі

1. Қазақстанның қазіргі заман тарихы бойынша хрестоматия (1917-1939 жж.). I том. – Алматы: Қазақ университеті, 2007. -336 б.
2. Бөкейханов Ә. Шығармалар. –Алматы, 1994. -382 б.
3. Телжан Шонанұлы мұралары (шығармалар, зерттеулер және мақалалар).-Алматы: Ел-шежіре, 2007. -368 б.
4. Төреқұлов Н. Шығармаларының көп томдық жинағы. –Алматы: Ел-шежіре, 2007. 1-том. -256 б.

5. Сәдуақасұлы С. Екі томдық шығармалар жинағы. 2-том.-Алматы: Алаш, 2003. -360 б.
6. Шоқай М. Таңдамалы.-Алматы: Қайнар, Т.2. 1999. -520 б.
7. Мұстафа Шоқай. Түркістан және кеңес режимі. //Қазақ тарихы, №3. 2011. 17-21 бб.

ҒТАМР 03.20

ҚАЗАҚТЫ ҚЫРҒАН “ҚЫЗЫЛ ҚЫРҒЫН” ҚАСІРЕТІ

Ж. ОРАМАХ

*Қ.Жұбанов атындағы Ақтөбе өңірлік мемлекеттік университеті, Ақтөбе қаласы,
Қазақстан*

Аңдатпа. Мақалада КСРО-да және Қазақстанда қуғын-сүргін жылдарындағы жағдай, жазықсыз ұсталған және жазаланған зиялы азаматтар туралы деректер, сонымен қатар қуғын-сүргін көрген актөбеліктер туралы да мәліметтер молынан берілген.

Түйін сөздер: қуғын-сүргін, ату жазасы, «халық жауы», «сатқын», «тыңшы» т.б.

Аннотация. В докладе рассказывается политическое положение в Казахстане в годы репрессии. Проводятся многочисленные примеры аресты обвинив «врагами народа» казахских интеллигентов, простых людей в частности актыбинцев.

Ключевые слова: расстрел, «врага народа», предатель, агент и другие.

Annotation. The report describes the political situation in Kazakhstan during the year of repression. Numerous arrests are being made accusing Kazakh intellectuals, ordinary people including Aktobe residents of being «enemies of the nation»

Key words: repression, fusillade, enemies of the nation, traitor, agent and others.

Қазан революциясына дейінде, кезінде де Ленин мен оның саяси қарсыластары арасында кейінде елдің саяси, әлеуметтік-экономикалық даму жолдары мен социализмнің ірге тасын нығайту мәселелері жөнінде әртүрлі пікірлер мен айтыс –тартыстардың болғаны тарихтан белгілі. Солай болсада, Ленин саяси қарсыластарын қуғын сүргінге ұшыратқан жоқ, жазалаған да жоқ.

Сталин билікке келген кез, әрине әлеуметтік-экономикалық, саяси дамудың айтарлықтай қиыншылықтары болды. Аграрлы экономикасы жағдайында үкімет құрылымдарын құру, өнеркәсібі дамымаған жағдайда индустриализация саясатын, шаруаларды ұжымдастыру, әлеуметтік-мәдени құбылыстарды іске асыру оңайға түскен жоқ.

Әміршіл-әкімшіл жүйенің нығая түсуімен байланысты осы шаралардың бастамасы болған «Алаш» партиясы мен үкіметінің жұмыстарына қатысқандарды, сондай-ақ республиканың саяси-әлеуметтік және экономикалық даму мәселелері бойынша өзіндік

көзқарастары бар мемлекет қайраткерлерін қудалау күшейе түсті. Әсіресе, 1925 жылы Ф. Голощекиннің (қазақтар оны «кужақ» деп атады) Қазақстанға билік басына келуімен байланысты қудалау ерекше қатаң сипат алды. 1927-1929 жылдары әртүрлі сылтаулармен Т.Рысқұлов, С.Сәдуақасов, Н.Нұрмақов, С.Қожанов, М.Мырзағалиев, Ж.Сұлтанбеков және тағы басқалар қызметтерінен босатылып, республикадан шеттетілді. 1928 жылдың соңында «буржуазияшыл ұлтшылдар» деген жалған айыппен бұрынғы Алашорда қайраткерлерінің 44 адамы қамауға алынып, 1930 жылы қыркүйек айында олардың екінші толқыны тұтқындалды. Партия қатарында бірнеше қайтара тазалау жүзеге асырылды.

Осындай жағдайда 1936 жылы 5 желтоқсанда КСРО-ның жаңа Конституциясы қабылданып, онда: «ұжымдастыру қарсаңында кулактар соңғы қанаушы тап ретінде жойылды» деп әлемге жариялағанмен, азаматтардың демократиялық еркіндік пен құқықтарын мойындағанымен, іс жүзінде бұл ережелер өрескел бұрмаланды. Конституциядағы қанаушы тап жойылды дегенге қарамастан Сталин 1937 ақпан-наурыз пленумында жасаған баяндамасында: «социализм құру неғұрлым тереңдеген сайын тап күресі күшейе түседі» деген тезисінен кейін елде қуғын-сүргін кең етек алды. Қанаушы топ жойылса тап күресі қайдан шықты?

Бұл шын мәнінде ұлттардың қаймағы бетіне шыққан арыстарын қуғын-сүргінге ұшыратып, көзін құрту саясатын ұстануға жол ашып берді. Осы саясатты іске асыру үшін 20-жылдардың аяғы мен 30-жылдардың басында сталинизмнің идеологиялық аппараты халықтардың тарихи санасын, ұлттық интеллигенцияны жоюға бағытталған ауқымды шараларды жүзеге асыра бастады.

Қоғамда әміршіл-әкімшіл басқару жүйесі енді және авторы әрине, Сталин. Сөйтіп, оның жеке басына табынушылық басталды. Бұл бөлек әңгіме.

Конституция бойынша барлық азаматтардың құқықтары бірдей дегенмен Қауіпсіздік комитеті мен комиссариаты құрығына ілінген Одақ адамдардың жазасыз құтылғаны жоқтың қасы. Олардың бірнеше мыңы «халық жауы» ретінде атылды. Қазақстанда да 1937-1938 жылдары көрнекті мемлекет және қоғам, ғылым мен мәдениет қайраткерлері кінәсіз жазалаудың құрбаны болды. Тек, 1937 жылда ғана Қазақстан бойынша 100 мыңнан астам адам тұтқындалып, оның 22мыңы атылып кетті [1].

Көптеген қазақтың зиялы, парасатты адамдары тоталитаризмнің құрбаны болды. 1938 жылдың ақпан-наурыз айларының 15 күн ішінде ғана -631адам атылды [2]. Осылайша қазақ зиялыларының қаймағы жойылды. Олардың отбасындағы әйелі мен балаларына дейін қудаланып, туған жерлерінен аластатылды.

Белгілі ғалым Мекемтас Мырзахметовтың дерегі бойынша қуғын-сүргін кезінде құрбан болған қазақтың санын 25 мыңға жеткізеді. Қарандаршы, дәл осы кезде Тәжікстанда-1тәжік, Өзбекстанда-7өзбек, Қырғызстанда -30 қырғыз «халық жауы» ретінде ұсталған екен [3]. Қуғын-сүргінге ұшыраған тұлғаларға тағылған негізінен екі айып: «халық жауы» және «ұсақ буржуазияшыл ұлтшылдар».

«Халық жауы» деген атауды осыдан 1,5 ғасыр бұрын Француз журналисі Жан Поль Марат пайдаланып, кейін Генри Ибеннің, Владимир Ильич Лениннің, Максим Горькийдің ауызымен қалыптасып кетті. Көне өткен тарихта ешкім ешқашан өзінің халқына жау болған емес, нақ дұрысы – ол биліктің жауы. Рас, халқын сыйламаған, қомсынбаған бір бейбақ болды, ол: «егер мен құрыр болсам, онда неміс халқы да құрысын, ол маған лайықты болмай шықты!» - деген Гитлер.

Елімізде 953 лагер мен арнайы орындар болған. Олардың 33-і Қазақстанда («Карлаг», «Степлаг», «Алжир», «Балқашлаг» т.б. болған. Бұларда 58-баппен («халық жауы»)) сотталғандарды ғана ұстаған [4]. Олардың әлеуметтік-тұрмыс жағдайы туралы бір мақала емес кітапқада сыймайтынына байланысты бөлек әңгіме, бөлек зерттеу.

Қазақстанға Голощекиннен кейін келіп, 1934-1938 жылдары республиканы басқарған Левон Исаевич Мирзоян ашаршылықтың зардабын жою мақсатындағы істерге тікелей басшылық еткен, қуғын-сүргін кезінде қазақ зиялыларын қорғап қалуға қазақ халқының шын жанашыры ретінде көрінгенімен, қазақ зиялыларын ақтау кезінде табылған тарихи деректер керісінше дәлелдеп отыр.

Кеңес Одағы Коммунистік партиясы Орталық Комитетінің бас хатшысы Сталинге жолдаған бір хатында Кеңестік саясатқа қарсы жасалған әрекеттердің негізінде Қазақстан бірінші деңгей бойынша 8 мың адамды, екінші деңгей бойынша да 8 мың адамды ату жазасына кесуге рұқсат алдық. Арнайы ұйымдардың арқасында тағыда 1600 адамның китұрқы әрекетке баруға дайындалғандарын анықтадық, әшкерелдік. Сол себепті «халық жауы» ретінде бірінші деңгей бойынша 600 адамды, екінші деңгей бойынша 1 мың адамды ату жазасына кесу үшін рұқсат сұраймыз деген шифровкамен жазылған қатаң құпия хатқа сенсек Мирзоян қазақтың «Мырза-жаны» болмағанға ұқсайды. Бұл хаттың орыс тіліндегі нұсқасы «Ақтөбе» газетінде редакцияның интернет материалдары негізінде әзірленген[5]. Сталиннен қазаққа жаны ашыған адам атуға лимит сұрай ма? Демек, қазаққа да, Қазақстанға да азда болса жаны ашымаған. Оны қазақтар, Мырзажан демеген «Мырзажан» деп жүргендер, оның айналасындағы жағымпаз, жарамсақ, күнкөргіш, қуғын-сүргіннен құтылудың жолын іздеген халқын сатқан опасыздар арсыздар. Л.Мирзоян лимит арқылы 16 мың адамды атқызған. Демек, қазақты қорғаған жоқ, қорғау ойында да болмаған.

Ол қазақты қалай қорғайды? Белгілі ғалым, тарих ғылымдарының докторы, профессор Мәмбет Қойгелдиев «Жас алаш» газетіне қазіргі кезде жендеттерге көше атағын беру жөніндегі ойын білгісі келген сұхбатта былай деген: «Л.Мирзоянның әйелі Қазақстанда марксизм-ленинизм институтын басқарған. Басқара жүріп «халық жауы» ретінде айдалып кеткен. Сол тұста Мирзоян өзінің әйелін қорғап қала алмаған[6]. Мынандай да ой туады. Мирзоян әйелінен құтылудың бір амалы ретінде, кейбір жағымпаздарды пайдаланып, әйелін «халық жауы» етіп көрсеткен жоқ па деген.

Сталин Мирзоянды әр кезде сынап отырған: «Л.Мирзоянды қай жерге жібермеңіз, ол өзімен бірге (бұрынғы жұмыс жасаған жерінен—О.Ж.) 30-40 адамды ұдайы бірге ала жүреді. Барған жерінде бұл сұрқылтайларды ірі, жауапты, майлы қызметке қояды» деген. Қазақстанға келгенде де Армениядан, Азербайжаннан көптеген адамдарды бірге алып келіп, республикалық, облыстық, аудан-қала басшылығына тағайындаған. Осы кезде лаулап өсіп келе жатқан қазақ жастарын көзіне де ілген жоқ. Осы адамдарды мақтау, мадақтаудың бүгінгі таңда қандай қажеттігі бар деген ой туады.

1937-1938 жылдары қазақ зиялыларының қуғын—сүргінге ұшырауына атсалысқандардың бірі. Ақтөбе жерінде еңбек еткен, көп қазақтың түрін түстеп, атын атап көрсетіп берген Киселев екенін ғалым-тарихшы З.Байдосов мұрағат деректерінің негізінде дәлелдеген. Киселевтің көрсетуімен республика Орталық Атқару Комитетінің төрағасы Ұ.Құлымбетовті, Т.Жаманмұрыновты «халық жауы» деп ұстап жазалаған. Қаламыздың қақ орталығында онында атында көше бар. Көше атауын алуларына Мирзоян мен Киселев қандай еңбек сіңірді? Мақаламызда Мирзоянның қуғын-сүргін жылдары жазықсыз азаматтарды жазалауда «Сіңірген еңбегі» туралы айтылды. Ал, Киселев туралы көп мәлімет кездеспейді, бірақ оның XX ғасырдың басында Ырғыздағы Ы.Алтынсарин ашқан екі кластық орыс-қазақ мектебін басқарғаны, кейін Ырғызда, Торғайда Кеңес өкіметін орнатуға атсалысқаны туралы З.Байдосовтың еңбектерінде кездеседі. Демек, ол өңір-аймақты жақсы білгенге ұқсайды. Осыдан кейін облыс зиялыларын айнытпай ұстап беруге көмектескен болуы керек.

Жуырда өзімнің жинаған жеке мұрағаттық материалдарымды қарап отырып журналист Мейрамгүл Раахатқызының заңсыз қуғын-сүргінге ұшыраған азаматтарды ақтауға байланысты жүргізілген жұмыстар туралы «Ақтөбе» газетінде жарияланған материалды оқып шығып, ойпырмай сол жылдары облыс азаматтарының көпшілігі контрреволюциялық насихат жүргізіп өкіметке қарсы болғанба деген ойға тірелесін. Міне қараңыз, тексерілген бір құжатта (айып тағылған құжат) 2332 адамның 2021-не айып тағылған. Олардың ішінде-996 адамға ең ауыр жаза, «контрреволюциялық ұйымдарға қатысқаны үшін»-376 адам,

«отанын сатқаны үшін»-186 адам, «зиянын тигізгені үшін»-215 адам, «тыңшылық жасағаны үшін»-123 адам сотталған. Сотталғандардың ішінде 79партия мүшесі, 8 комсомол бар.

Қуғын-сүргінге ұшырағандардың жас жағынан 920-сы-40-қа толмағандар, 695-і 50-қа дейінгілер және 719- ы 50-жастан асқан азаматтар.

Осылардың әлеуметтік жағдайы бойынша: шаруалар-1212 адам, жұмысшылар-452, зиялы қауым өкілдері-182, дін өкілдері-73, кеңес қызметкерлері-72, әскери және милиция қызметкерлері-13, партия қызметкерлері-5 адам.

Ұлттық құрамы бойынша: қазақтар-1234, орыстар-459, украиндар-230, корейлер -115, немістер -59, басқа ұлт өкілдері -113 адам болған.

Ресми деректер бойынша зұлмат жылдары Ақтөбе облысы бойынша 7 мыңға жуық адам қуғын –сүргінге ұшырап, 1500-ден астамы ату жазасына кесілген «Саяси сенімсіз» деген желеумен Ақтөбе облысына қоныс аударған -3 мың орыс, 5 мың украин, 700 болгар, 6 шешен, 400 еврей, 1 поляк, 1,5 неміс және басқа ұлт өкілдері де қуғын- сүргінге ұшырады.

Ақтөбе қаласы бойынша-1340 адам, Шалқар ауданы бойынша-555, Байғанин ауданы бойынша-465, Темір ауданы бойынша-388, Ойыл ауданы бойынша-260, Ырғыз ауданы бойынша-236 адам қуғын-сүргінге ұшыраған. Облыс бойынша 1937 жылдың қазан айында Ежовтың нұсқауымен 156 «халық жауының» әйелдері, 562 балалары ұсталып түрлі лагерлерге, жазықсыз дегендерін үйлеріне жөнелтті [7].

Қуғын-сүргін жылдары ұлтпен ұлттардың, халықпен халықтардың, ағайын мен ағайындардың арасында сенімсіздік, қорқыныш тудырды. Әрине, олар жайдан- жай туындаған жоқ. Белсенділер өтірік жала жабу, айтқан сөздері теріс мағынада жоғарыға жеткізуді көп болмасада пайдаланды. 1937 жылғы желтоқсанда өткен КСРО Жоғары Кеңесінің сайлауы өтті. Менің әкемнің Тоқан есімді туған інісі болған. Сайлау күні дауыс беріп келе жатқанда дауыс беруге бара жатқан етене жақын ағайын, рулас аға жеңгесіне кездесіп қалғанда, олар: «Тоқан қайдан келе жатырсын, ертелетіп»-деген сұрағына ағамыз «Сайлау дейме, майлау дейме дауыс беріп келе жатырмын» дейді ғой. Кешке келіп сол күні ұстап алып кетеді. Сондағы таққан айыбы: «сен сайлауды майлау депсің, Иранның тыңшысын» деген айып тағылады. Ағамыз сауатсыз болған. Картадан Иранды тауып бер десе таба алмайтын, тіпті қай бағытта екенін де хабары жоқ. Сол ағамызға 1938 жылдың басында «халық жауы» деп ату жазасын берген. Бірақ, өткен ғасырдың 70-жылдарында ақталды.

Сөйтіп, 1937-1938 қуғын-сүргін жылдары «халық жауларын» әшкерлеуді сылтау жасап, ел үшін аянбай тер төккен ойлы да білімді Алаш белсенділері «қызыл қырғынның» тырнағына ілінсе, жай бұқара халықты да қуғын-сүргіннен шет қалдырмай жазықсыз

жазалады. Қуғын-сүргін елді интеллектуалдық әлеуетән әлсіретіп қоймай, адамдардың бойын үрей, қорқыныш, ертеңгі күнге сенбеу сияқты жағымсыз қылықтарды да ұялатты.

Пайдаланылған әдебиеттер тізімі

1. // Алтын Орда. Бас мақала. 2007, 31-мамыр-6 маусым.
2. Аяған Б.Ғ., Әбжанов Х.М., Махат Д.А. Қазіргі Қазақстан тарихы. «Раритет», Алматы, 2010.
3. Мырзахметов М. Қызыл қырғын. //Жас Алаш, 2015, 10 қараша.
4. //Алтын Орда. 2007, 11-17 мамыр.
5. Мирзоян мен Кисилев кіміміз еді? //Ақтөбе, 2014, 16 қаңтар.
6. Нұртайұлы Ә. Мырзаянның мырзалығы мен 316 мыңнан астам адам атылды. //Жас алаш, 2013, 28 қараша.
7. Рахатқызы М. Қасіретті құжаттардың құпиялары. //Ақтөбе, 2015, 28 мамыр.

ҒТАМР 02.15.61

ШӘКӘРІМ ҚҰДАЙБЕРДИЕВТІҢ “ҮШ АНЫҚ” ШЫҒАРМАСЫНЫҢ ФИЛОСОФИЯЛЫҚ ДҮНИЕТАНЫМЫ

Б.А. АМАНИЯЗОВА

*Қ.Жұбанов атындағы Ақтөбе өңірлік мемлекеттік университеті, Ақтөбе қаласы,
Қазақстан*

Аннотация: Бұл мақалада Шәкәрім Құдайбердиевтің қоғамдық – философиялық көзқарасында көрінетін ойшылдың дүниетанымын, көзқарастық идеяларын, яғни рухани әлемді білу. Шәкәрімнің туындыларынан автордың өзіндік дүниетанымын, суреткер ретіндегі қоғамдық қызыметін, өмірлік мақсат идеясын айқын тануға болатынын негіздей түседі. «Шәкәрімнің қоғамдық-философиялық дүниетанымдық көзқарастары, сан қилы өмір құбылыстары мен көріністеріне қатысты ой-сезімі дүниетанымдық көзқарастары, сан қилы өмір құбылыстары мен көріністеріне қатысты ой-сезімі, асыл армандары, көңіл-күйі, ынта-ықыласы бейнеленген, қоғамдық, әлеуметтік, философиялық, моральдық мәні бар».

Кілт сөздер: дүниетаным, рух, ұлт, мораль, өнер

Аннотация: В этой статье философские взгляды Шакарима Кудайбердиева отражают мировоззрение мыслителя, идею духовного мира, основанную на работах Шакарима, позволяющих четко определить собственное восприятие автора, общественную функцию художника, идею цели жизни. «Взгляды Шакарима на социально-философское мировоззрение, его мысли о широком спектре явлений и явлений жизни отражены в его взглядах на мировоззрение, его мыслях о многих явлениях и явлениях жизни, его мечтах, его увлечении, его увлечении, социальном, социальном, философском, это морально».

Ключевые слова: мировоззрение, дух, национальность, мораль, искусство

Annotation: In this article, ShakarimKudaiberdiev's philosophical views reflect the worldview of the thinker, the idea of the spiritual world. It is based on the works of Shakarim that it is possible to clearly define the author's own perception, the public function as an artist, the idea of the purpose of life. "Shakarim's views on social-philosophical outlook, his thoughts on a wide range of life phenomena and phenomena are reflected in his worldview views, his thoughts on many phenomena and phenomena of life, his dreams, his enthusiasm, his enthusiasm, social, social, philosophical, it is moral".

Key words: outlook, spirit, nationality, morale, art

Қазақ философиясы-қазақ халқының мәдени жетістіктерінің бөлігіжәне заңды жалғасы. Шәкәрім Құдайбердиевтің қоғамдық – философиялық көзқарасында көрінетін ойшылдың дүниетанымын, көзқарастық идеяларын, яғни рухани әлемді білу. Шәкәрім көрнекті өкіл болғандықтан, оның шығармашылық өсуі, көзқарасының қалыптасы, дүниетанымын бағдарлау,сараптау қиын емес. Себебі, оның бәрі ұлы ойшылдың, ірі-ағартушы-қайраткердің туындыларында мейлінше жеткілікті болып табылады.Шәкәрімнің туындыларынан автордың өзіндік дүниетанымын, суреткер ретіндегі қоғамдық қызыметін, өмірлік мақсат идеялын айқын тануға болатынын негіздей түседі:. «Шәкәрімнің қоғамдық-философиялық дүниетанымдық көзқарастары, сан қилы өмір құбылыстары мен көріністеріне қатысты ой-сезімі дүниетанымдық көзқарастары, сан қилы өмір құбылыстары мен көріністеріне қатысты ой-сезімі, асыл армандары, көңіл-күйі, ынта-ықыласы бейнеленген, қоғамдық, әлеуметтік, философиялық, моральдық мәні бар».[2.22]

Шәкәрім философиясындағы орталық фигура-қоғамда өмір сүріп жатқан, тіршілік иесі- адам, оның тәрбиесі, оның жан-дүниесі. Қазақ ағартушылығына байланысты ойшыл адамның мәні, «оның табиғаты мен қызметі білімде, шындықтың мәнін білуде жатыр»деп есептеледі. Бірақ шындық адамға сезім түрінде берілмеген, адам шындықты тек таным көзімен ғана көре алады, себебі басты шындық адам жаратылысының мәні мен себептерінің ақиқатында жатыр. Бұл әдеттегі нәрсе, себебі «...адамның ақылы оны ойламай тұра алмайды және адам жаңа бір нәрсе көрсе, мұны кім жасаған, бұл неге керек демей қоймайды. Яғни таным жолымен сауалға жауап табар кезде сезім дәрменсіз болып қалады және қандай да бір мәнді нәрсе айта алмай қалады [3.64]. Сөйтіп, Шәкәрім ауқымды дүниетанымдық мәселелерді қарастырып, осы кезден олардың шешімін таба бастайды.

Бұл ағартушы айтып кеткендей мәселені терең де, жүйелі түрде шешу үшін зерттеуші «өзінің шыққан діні, оқыған-ұғынғаны, қалыптасқан әдеті, құмар ісі бәлендей жақсы кісі айтты деп нанып қалған сөзіне біржола байланып қалмай, ақылмен әбден шын босатып, сол екі жолдағылардың жазған кітап, айтқан сөз, қылған істері һәм оларға айтылған сөздердің бәрін қалыптасқан науқассыз сау ақылмен сынау керек».[1.181] Шәкәрімнің бұл ақылы келешек философтарға керек, себебі,философ қалыптасқан дүние танымның мәселелерін

ойлы көзбен қарап, өз білім дәрежесіне сай қорытынды шығарып, қоғамға дұрыс-бұрысын жеткізіп отыру керек. Философтың өзі тәуелсіз және еркін, өз бетінше ойлады. Ол өз бетінше пәлсапалық ету-қауіпті және екіталай іс екенін білмеді, кейін сол үшін өзі жауап берді. Бірақ Шәкәрім өзінің көп жылғы ізденістері мен зерттеулері арқасында пайда болған пікірлерін қорғады, оған жиырма сегіз жыл бойғы еңбегінің жемісі – «Үш анық» философиялық шығармасы мен оған қосымша саналған «Мұсылмандық шарт» және өзіндік философиялық Эссе “Мұсылманның жазбалары” дәлел бола алады. Бұл еңбектерінде әлемдік діни, философиялық және жаратылыстану-ғылыми әдебиеттерден оқыған – білгенін түйіндеп, өз заманына сай мәнді, мағыналы жаңалық жасайды.

Шәкәрім философиясы ақиқат сенім мен ғылымды, білім мен дінді салыстыруға құрылды. Діни догматикаға ол сыни көзбен қарады:

«Пәнші дейді: -Қайда тәңірі ?

Дінші дейді :- Менде тұр...

Ғылым нанды бес сезімге,

Дінші (теолог) адасты жолынан», – деген сыншыл ой қорытындысы ретінде берілген дүниетанымды көрсетеді.[3.29].

Тікелей Шәкәрім философиясы недентұрады, неге бағытталған деген сауалға келейік. Бұл жерде белгілі философиялық идеялар мен ережелерге сай түсіндіруге салу қиын, Шәкәрім идеяларының материалистік, идеалистік, антагонистік, позитивистік, рационалдық идеялар деп аталып, анықтапалуға келмейді. Бұл жерде қараңғы халық арасында орынын таба алмай жүрген, қоғамнан озық туған, өз заманында пікірлес, тұстас адам іздеген, халық көкірегін білім сәулесімен нұрландырып, бірақ көп нәтиже шығара алмаған, ұстазы сияқты «жалығу мен жабығу» күн кешкен мұңды Мұтылғанның ойларын қарастыру керек. Шәкәрім теологияның жан-жақты жақтаушысы. Оның философиялық көзқарасы ұзақ эволюциялық дамуды басынан кешірді. Алғашқы кезде Абай философиясындағы деистік көзқарас қызықтырды. Ол Ешқашан аргументпен торланған сенімнен гөрі кейде материалистік философиямен жаратылыстануға көбірек көңіл бөлді. Негізінде «енді біліп жаратқан ие де жоқ, өлген соң өмір де жоқ деген жолдың түбінде осы барлық әлем неден бар болды деген ойдан шыққаны мәлім болды», - дей отырып, мұны ашып көрсетті. Ол: ескі заман білімділері әр нәрсенің түпкі негізгі төрт нәрсе деп білген. Онысы су, от, топырақ, ауа,»-деп, дүние жаратылысы туралы пікір білдіреді. Кейін ғана ежелгі грек философиясының негізінде бұл элементтерді одан да ұсақ бөлшектерге бөлгенін айтады, олар мұның пікірінше европалықтарда атом, арабша мадда немесе әсер деп аталады. «Үш анық» ол материализм пайдасына бес мықты дәлел келтіреді.

Олардың өзі былай көрсетіледі:

I. Қайта айналыс жолы. Бұл – барлық нәрсенің дамуының циклдық табиғатын мойындаумен байланысты дәлел;

II. Жаратылыс жолы. Бұл дәлел мәніне қарай түрлердің эволюциялық мен жаратылыстың таңдауы туралы Ч. Дарвиннің іліміне бұрып тұрса да, Шәкәрім оның Литерия атты философияның атымен байланыстыруға бейім;

III. Тұқымдастық жолы. Бұл дәлелде Майеннің жердегі жануарлар мен өсімдіктер әлемінің көп түрлігі теңіз арқылы пайда болған деген идеяларды дәлелдейді;

IV. Дене сезімі. Шәкәрім материалистердің әрбір затты адамдардың сезім арқылы түсінеді деген оймен санаса алмайды. Ос жерде ол Бюхнерге сүйенеді, бірақ ол танымның жалғыз және сенімді көзі санаған Абай идеяларына әкеліп соғады;

V. Әр түрлік. Бір-біріне ұқсамайтын табиғат денелері мен заттарының «әр нәрсе қалай болса, солай кезі келгендіктің себептеріне қарай жаратылып жатыр, дегенге куәлік етеді. [5.148]. Бұл дәлел Демокритке сүйеніп жасалған.

Материалистердің пайдасынпа келтірілген осындай көп дәлелдері бола тұра Шәкәрім олардың сенімін қабылдап, позициясына көшуге асықпады. Оған әрдайым материалистік теория жан табиғатына, адам жанына аз назар аударатындай көрінеді. Қиындық жағдайлар кезінде неше түрлі жұлдызшылар, емшілер, көріпкелдер, әулелер, діни сиқыршылар және жай ғана пайда тапқысы келген ұсақ пайдакүнімдер шығатыны секілді, XX ғасырға аяқ басқан адамзат өркениетінде де әлеуметтік катаклизимдер мәдинет пен сананың терең күйзелісіне алып келген қоғам сынасында оккультизм дамыды. Шәкәрім бұл күңгірт, әрі тұрақсыз уақытты дұрыстусінбеуі мүмкін, бірақ қатаң ғылымнан оккультизмге өту кезеңі ол дәл байқады: «... Бұл біліп жаратушы ие жоқ деген жол XIX ғасырдың аяқ шеніне дейін Европа ішіне көбірек жойылды,»- деп жазды ол. «Үш анық» автордың буддистер іліміне сүйендігі де көрінеді.» [4.41] Адам жанының мәңгілігі айта келіп, бұл идеялар брахмандардың жан түрін өзгерте отырып, құрмет те, қиыншылық та көреді деген іліміне ұқсайтынын айтады. Оның ілімінше жан қасиеттері дененің қасиеттеріне ұқсамайды. Адам жанының мәңгілігі туралы айта келіп, бұл идеялар брахмандардың жан түрін өзгерте отырып, құрмет те, қиыншылық та көрінеді деген іліміне ұқсайтының айтады. Оның ілімінше жан қасиеттері дененің қасиеттеріне ұқсамайды. Дене қанша өзгерсе де, жан өзгеріссіз қалады. Яғни, «жан денеше бір бұзылып, бір түзелмей, бірте-бірте жоғарлауына қарағанда, зор қасиетке ие болуы байқалады. Шәкәрімнің шындық концепциясы «ұждан» категориясын баса айтуға бағытталады. «Адам ынсап, әділет, мейірім-үшеуін қосып айтқанда мұсылманша ұждан, орысша совесть бар» [2.48] Ондан кейін ұжданға не екенің, оның қайдан шыққаның

түсіндіре отырып, «мен сол ұждан қайдан шығып тұр десем, оған жауап жоқ сияқты,» - деп өзінің дәлелді жауап бере алмайтының көрсетеді. Демек, «совесть»- жанның тілегі. Неге десеңіз, жан тіпті жоғалмайтын, бұзылмайтын нәрсе, барған сайын жоғарлайтын нәрсе. Сондықтан тезірек жоғарылауға себеп керек қылады». Яғни жан- мәңгілік, өзінің ерекше қасиеттері бар, ол кемелденуге, жоғарлануға мүмкіндігіне сенетін адамның ғана ұжданы бар. Сол ғана өзінің өмірде істеген зұлымдықтарына қинала алады, ал қайырымдылықтарына қуана алады. Керісінше, өлімнен кейінгі өмірге сенбейтін адамға ұждан жан екі өмірге бірдей керек таным екеніне сене алмаған кісінің жүрегін ешбір ғылым, өнер, ешбір заң жол тазарта алмайды», керісінше «бір адам жанның өлгеннен соңғы өмірі мен ұжданның соның азығы екеніне әбден нанса, оның жүрегін ешбір ғылым, өнер, ешбір нәрсе қарайта алмайды. Адам атаулыны бір бауырдай қылып, екі өмірде де жақсылықпен сүргізетін жалғыз жол – осы мұсылмандық жолы сияқты». [6.112]Сөйтіп, Ш. Құдайбердіұлының табиғат қарым-қатынастарының жаратушысы ие, мәңгілік жан мен ұждан турал барлық күрделі сауалдарына берген жауаптарын қорытындылай отырса, онда оның уақытында екі ақиқат болады: болмыс және оның мәні. Ол бұл шындықтың адамды бұзық моральдық ойлармен, істермен тазарта алмайды деп етіп, оларды өзі 30 жыл шамасында (1898-1928) қарталы еңбекпен іздеп табу шындығымен алмастыруды сұрайды. Бұл шындық себеп барлық әлемді жанның мәңгілігі мен ұжданы, жаратушыны мойындаумен байланысты. Сондықтан «Шәкәрімнің барлық үш анығын осы анықтамаға кіргізуге болады».[4.155]Оның айтуынша, бірінші анық-жаратушы мен жанның мәңгілігіне сенім. Бірақ бұл шындық сенімге сүйенгендікен және ешқандай ғылыми негіз алмағандықтан көп адамдар оны қабылдамады. Екінші анық-реционалдық ойлау мен сезімдік қабылдауға құрылған. Бірақ ғылымның дәлелдері бір жақты болмады. Сондықтан олар кейінгі өмірде дамымай қалады, сол себепті оны адам жанының бастауы ретінде түсіндіре алмады. Үшінші анық-жан, ал ұждан оның субстанциялық негізін түсіндіреді. Ұждан жанның алғашқы қажеттілігі ретінде, моральдық ластықтан тазалап, адамды түзу жолға салатын шындық. Сондықтан Шәкәрімжанның мәңгілігі мен оның өзгеру қасиетін адамның бақытқа жету шарттары ретінде қарастырып, осы анықты негіздеу үшін бар күшін салады.

Шәкәрімнің үш анығын былай да қарастыруда болады:

- бірінші анық- материалистік дүние таным,
- екінші анық- діни дүниетаным,
- үшінші анық- ұждан.

Осы теория философтардың арасында қолдау тапқан теория. Бірақ ойшыл «Мұтылғанның өмірі» философиялық эссесінің мазмұнынан үш анықты философияның

адамның моральдық рухани кемелденуіне бағытталғанын көреміз. Шәкәрімнің бұл философиялық шығармасынан басқа мазмұндағы өлеңдері де болды, олар: «Дүние мен өмір», «Тау басындағы ой», бұл кездегі діндердің бәрі нашар», «Тәңірі мен жол» т.б. Бұл өлеңдері мен басқада тарих, психологиялық еңбектерін қарай отырып, оныңбүкіл өмірінің кредосы секілді «Үш анығын» басқаша іздеуге болады, бірақ ол сайып келгенде «білім, еңбек, терең ой» соғатыны белгілі. Оның еңбектері өз заманына сай жазылғанымен, қазір де ешқандай маңызын жоғалтқан жоқ, қайта қазақ халқы тарихының әр кезеңгі көзқарастарының, дүние танымының жарқын куәсі ретінде жарыққа шығып, танылды. Бұл ретте қазақ халқының экономикалық, әлеуметтік, қоғамдық жағдайларын көрсететін «Түрік, қырғыз, қазақ һәм хандар шежіресі» үлкен роль атқарады. Шәкәрімнің «үш анық» шығармасындағы бейнеленген ойларға қорытынды жасай келе, менің ойымша, адамның жақсы өмір сүруінің негізі-адал еңбек, адамгершілік сана, жылы жүрек». Міне бәрінің үстінен қарайтын нәрсе. Оларсыз дүниеде бейбітшілік пен келсімге келу мүмкін емес деп ойлаймын. Әрине, бір мақала көлемінде Шәкәрімді толық танып білу мүмкін емес. Мүмкін үш анық осы шығар. Не дегенмен де Шәкәрім адамды зұлымдық пен жаман ойдан аластату жолын іздеуден тынбады. Ол бұл сұраққа жауап табу үшін екі шартты орындау керек деді: «Мемлекеттің басшылары әділетті, ақылды, пайда ойламайтын адам болу керек». Екінші: «Адамдарды еңбектенуге үйрету керек, оларға білім беру керек; Адам тәрбиесі процесінде ұждан ғылымын қосу керек. Бұл үшін ақылдылар ойлау керек. Олар бәріне ортақ тәртіптің теориясын жасау керек». Дегенді тұжырымдап көрсетті. Шәкәрім шығармаларынан көретініміз, соның ішінде оның философиялық идеясының орталық фигурасы- адамды тәрбиелеуге құрылғандығын көреміз. Өткен ғасыр басында өмір сүрген қайталанбас тұлғалардың шығармашылық рухын зерделеу, ұлт мүдесі үшін жасаған еңбектерін айту қасиетті әрі басты парызымыз. Шәкәрім Құдайбердиевтің бейнесі, оқу- білімге шақырған үні жадымызда сақталып, ұрпақтан ұрпаққа өз жалғасын тауып, жете беруі тиіс деп ойлаймын. Шәкәрім Құдайбердінің қайталанбас туындылары мен, әрбір зиялы адам үшін қажетті ойларымен, өмірлік ұстанымымен, қазақ мәдениетінен өзіндік ерекше орынды иеленеді.

Пайдаланылған әдебиеттер тізімі

1. Қасабеков А.Қ. Қазақ философиясы дамуының кейбір ерекшеліктер. //Философия сериясы. - 1993 ж. - №2. – Б.181
2. Құдайбергенов Б. Қ. Шәкәрімнің философиялық- әлеуметтік ізденістері.// Философия сериясы. - 1993 ж. - №2. – Б. 22-48

3. Құдайбердіұлы Ш. Мұсылмандық шарттары. -А, 1993 ж. – 125 б.
4. Ислам. Энциклопедиялық анықтамалық. –Алматы, 1998 ж. – 452 б.
5. Құдайбердіұлы Ш. Үш анық. -А, 1991ж.-148 б.
6. Кішібеков Д., Сыздықов Ұ. Философия. -А, 1994ж.-112 б.

ҒТАМР 02.71

АҚТӨБЕ ОБЛЫСЫНДАҒЫ ДІНИ АХУАЛ ХАҚЫНДА

А.Т. МӘДЕН, А.Қ. ҚОЙМҰРАТ

*Қ.Жұбанов атындағы Ақтөбе өңірлік мемлекеттік университеті, Ақтөбе қаласы,
Қазақстан*

Аңдатпа. Мақалада Ақтөбе облысындағы қазіргі діни ахуал, өңірде өткен ғасырдың 90-жылдардың басында дәстүрлі емес діни ұйымдардың пайда болу тарихы, қазіргі уақыттағы діни білім беру, дінтанушы мамандарды дайындау мәселелері қарастырылады.

Түйін сөздер: дін, діни ахуал, діни ұйым, діни білім, дінтану.

Аннотация. В статье рассматриваются современная религиозная ситуация в Актюбинской области, история появления нетрадиционных религиозных объединений в начале 90-х годов, преподавание религиозного образования, а также проблема подготовки специалистов-религиоведов.

Ключевые слова: религия, религиозная ситуация, религиозное объединение, религиозное образование, религиоведение.

Annotation. The article discusses the contemporary religious situation in the Aktobe region, the history of the emergence of non-traditional religious associations in the early 90s, the teaching of religious education, as well as the problem of the training of religious experts.

Key words: religion, religious situation, religious association, religious education, religious studies.

Қазіргі таңда Ақтөбе облысы еліміздегі экономикасы қарыштап дамып, халқының саны күннен-күнге өсіп келе жатырған өңір. Өңірдің дамуының негізгі драйвері Ақтөбе қаласы болып табылады. Елбасымыз Н.Ә.Назарбаевтың өзі Ақтөбені еліміздегі тұрғындары миллионнан асуы тиіс қалалар қатарына қосып, орнын айқындап берді. Облыстың халқының саны артқан сайын оның діни сипаты да алуан түрлі болатындығы түсінікті. Бұл жағдайға өңіріміздің өркениеттер қиылысында, әртүрлі этникалық, экономикалық, саяси, мәдени процестердің астасып жатқан аймағында орналасуы да ықпал ететіндігі сөзсіз. Сондықтан, бүгінгі мақаламызда облысымыздағы осы діни ахуалға шолу жасауды мақсат етіп отырмыз.

Ақтөбе облысының дін істері басқармасының 2018 жылдың II-тоқсанына арналған есебіне сенсек, бүгінгі таңда Ақтөбе облысы аумағында 10 конфессияны қамтитын 91 тіркелген діни бірлестіктер мен филиалдар қызмет атқаруда. Олардың 67-сі мұсылман

қоғамы болса, 8-і – православие, 2-уі – католик, 13-і – протестанттық, 1-уі – дәстүрлі емес («Кришна санасының Ақтөбе қоғамы») бағытында жұмыс жасайды [1].

Жалпы облыс аумағында дәстүрлі емес діни ұйымдардың біршама таралғандығын атап өткен жөн. Олардың негізгі дені Ақтөбе қаласында шоғырланған. Жоғарыда аталған Дін істері басқармасының тағы бір мәліметі бойынша Ақтөбе қаласында протестанттық бағыттағы «Рим-католиктік «Қайырымды Пастор» қауымы», «Евангелдік христиан-баптистердің «Үміт» Ақтөбе шіркеуі», «Христиандық евангелшіл елуіншілердің «Өмір бұлағы» шіркеуі, «Ақтөбе қаласының жетінші күн христиан адвентистерінің жергілікті шіркеуі», «Ақтөбе облысындағы Христиандық Новоапостолдық шіркеуі» және жоғарыда аталған «Кришна санасының Ақтөбе қоғамы» [2] сынды діни ұйымдар қызмет етіп отыр. Бұл діни ұйымдар жергілікті тұрғындар, соның ішінде жастар арасында белсенділік танытуда.

Тарихқа үңілсек бұл дәстүрлі емес діни ұйымдар облыс аумағына өткен ғасырдың 90-жылдарының басында келгендігі байқалады. Ол жөнінде жергілікті Ақтөбе облысының мемлекеттік архивінде бірнеше құжаттар сақталған. Соның бірі бойынша Ақтөбе қаласы әкімшілігі басшысының 1992 жылғы 25 наурыздағы №79 шешімі бойынша «Ақтөбе қаласының Новоапостоль шіркеуінің» Жарғысы тіркеледі. Оны тіркеу жөніндегі арызды ұйымның сол кездегі басшылары В.П.Варкентин мен В.К.Миллер берген. Халық депутаттары Ақтөбе облыстық кеңесі атқару комитетінің діни ұйымдармен байланыс бөлімінің қорытындысындағы мәліметтерге қарасақ, бұл ұйым Германиядан келген миссионерлер Ж.Адам мен В.Ленцтің миссионерлік қызметінен кейін пайда болған [3, 153-155 пп.]. Осы ұйымға қала әкімшілігі басшылығының 1992 жылғы 21-қазандағы №925 шешімі бойынша шіркеу құрылысын жүргізу үшін Транспортная көшесінен 1300 шаршы метр жер берілген [4, 66 п.].

Жарғысы тіркелген келесі діни ұйым «Жетінші күн адвентистерінің шіркеуі» болды. Тіркеу жөніндегі арызды шіркеу пасторы Я.А.Рольгойзер берген. Ұйымның Жарғысының 1990 жылы 17 қарашада қабылданғандығы көрсетілген. Бұл ұйым Жарғысы қала басшысының 1992 жылғы 1 сәуірдегі №86 шешімі бойынша тіркеледі [5, 238-239 пп.].

Көріп отырғанымыздай, еліміз тәуелсіздік алғаннан кейін бос қалған діни вакуумды осындай жат жерлік дәстүрлі емес діни ұйымдар (ашығын айтқанда секталар) толтыруға тырысты. Өткен ғасырдың 90-жылдарының басында осы мақсатты көздеген шет елдік миссионерлер елімізге ағылды. Жоғарыда аталған дәстүрлі емес конфессиялардың барлығының түпкі шыққан тегі христиандық болса, исламдық бағыттағы деструктивті ағымдар да қарап қалмады. Елімізде тараған исламдық жана діни ағымдар қатарында қазіргі кезеңдегі сопылық, уаһхабшылдық, Бахаи сенімі және т.б. атап өтуге болады. Жалпы, өткен

ғасырдың 90-жылдары мен жаңа ғасырдың алғашқы он жылдығында мұндай дәстүрлі емес діни ұйымдардың қызметіне, кейбір асыра діншіл азаматтарымыздың іс-әрекеттеріне елімізде ешқандай бақылау болмағандығын мойындауымыз қажет. «Діни сенім бостандығы» деген ұранмен көп уақытты жіберіп алдық. Халықтың осы уақыттағы дінге деген жаппай сұранысын қанағаттандыра алмадық, жүйелі діни сауаттандыруға бағытталған іс-шараларды қабылдау мүмкін болмады. Соның салдарынан жастарымыз адаса бастады, жат діни ағымдарға бас ұрды. Осы жағдай ақырында 2012, 2016 жылдары еліміздің батысында, және басқа аймақтарда орын алған террористік актілерге алып келді. Сол оқиғалардан кейін үкімет, күштік құрылымдар дін, діни ұйымдар мәселесіне жаңаша қарай бастады. Дер кезінде қабылданған іс-шаралардың (заңнамаларды өзгерту, діни ұйымдардың қызметіне бақылауды күшейту, т.б.) нәтижесінде елдегі діни ахуалды тұрақтандыруға мүмкіндік туды.

Дәстүрлі емес діни конфессиялар, миссионерлік қызмет мәселесін жалғастырсақ, Дін істері басқармасының мәліметінше облыста 5 шет мемлекеттерден (Польша, Испания, Италия, Молдова, Египет) келген 4 конфессия тарапынан 16 миссионер қызмет атқаруда. Жоғарыда аталған дәстүрлі емес діни бірлестіктер мен миссионерлердің барлығы да ресми тіркеуден өтіп, жұмыс жасап жатыр. Дегенмен, олардың қызметіне үнемі бақылау орнатып, мониторинг жүргізіп отыру қажет.

Діни ахуалды тұрақтандыру, деструктивті құбылыстардың алдын-алу бағытындағы маңызды мәселе – ол халықтың діни білімге деген сұранысын қанағаттандыру, жастарды діни сауаттандыру болып табылады. Осы орайда, қазіргі таңда айтарлықтай деңгейде шешімін тауып келе жатырған сұрақ – ол облыстағы мешіттерді діни білімі бар имамдармен қамту мәселесі. Өйткені, дінге бет бұрған жастар арнайы білімі бар имамнан уағыз тыңдап, діни сауатын арттыру тиіс.

Дін істері басқармасының есебі бойынша 2018 жылдың басында Ақтөбе облысында 67 мешіт тіркелген. Оларда жоғары және арнаулы орта діни білімді (медресе) және теологиялық курстардан өткен 105 дін мамандары (имам, наиб-имам, азаншы, молда, мешіт ұстаздары) қызмет атқаруда. Солардың 63 %-нің жоғары және арнаулы орта теологиялық білімдері бар. Бұл көрсеткіш өткен жылмен салыстырғанда 19 %-ке өскен (2017 жылы – 44 %). Бүгінгі таңда өңір мешіттері діни қызметкерлермен, имамдармен толық қамтылған. Демеушілердің көмегімен олардың біліктілігін арттыру, имамдардың жалақысын көтеру және қосымша шәкіртақылар тағайындау жұмыстары да қолға алынуда. Жалпы алғанда, мешіттерді 100 % арнайы діни білімі бар діни қызметкерлермен қамту көзделіп отыр.

Облыс көлемінде қызмет атқарып жүрген 8 православтық және 2 католиктік діни бірлестіктерінің 8 (6 православтық және 2 католиктік) ғимараты халыққа қызмет көрсетуде.

Православие бағытындағы діни бірлестіктер жоғары және орта білімді мамандармен қамтылған. Жергілікті православие өкілдері деструктивті ағымдардың алдын алу мақсатында облыс көлемінде жүргізіліп жатқан шараларда кеңінен қолданылуда [1].

Жергілікті атқарушы билік тарапынан өңірге қажетті діни мамандарды дайындау ісіне де мүмкіндігінше көңіл аударылып келеді. Діни қызмет атқаратын мекемелерді одан әрі кадрмен қамтамасыз ету мақсатында 2018 жылы Ақтөбе облысынан «Нұр Мүбәрак» университетінде 48, Қазан қаласындағы Ресей Ислам университетінде 22 студент тегін білім алуға. Білім алушылардың оқу ақысын жергілікті атқарушы орган төлеп отыр.

Діни мамандарды дайындау ісіне Ақтөбе облысының Алға ауданына қарасты Бестамақ ауылында орналасқан Ақтөбе медресе колледжі де атсалысып келеді. Колледж 2008 жылы орталық мешіт жанынан ұйымдастырылған медресе негізінде құрылған. «Ақтөбе медресе колледжі» 2016 жылдың 12 тамызында жеке мекеме ретінде қайта тіркеліп, білім беру қызметімен айналысуға мемлекеттік лицензиясын иеленді (2016 жыл 20.12 № KZ16LAAA00007964). «Ақтөбе медресе колледжі» жеке мекемесінің директоры – теология магистрі Дәуренбеков Әбдімүтәлі Қайназарұлы.

«Ақтөбе медресе колледжі» жеке мекемесінің оқу процесі ҚМДБ бекіткен дәстүрлі Ислам дінінің сүнниттік Әбу Ханифа мәзһабымен оқытылады. Сонымен қатар, шәкірттердің өндістірік тәжірибе алмасулары ҚМДБ мен «Ақтөбе медресе колледжі» арасындағы келісім шарт негізінде жүргізіледі. 2017-2018 оқу жылында аталмыш мекемеде 1 курста – 21 студент, 2 курста – 22 студент, 3 курста – 14 студент, жалпы саны – 57 студент білім алуға. Сонымен бірге, аталмыш мекеменің сырттай бөлімінде Ақтөбе, Батыс Қазақстан, Атырау, Қызылорда, Оңтүстік Қазақстан, Жамбыл және Маңғыстау облыстарының 47 мешіт қызметкері білім алуға.

«Ақтөбе медресе колледжіндегі» кітапхана қоры 7360 кітапты құрайды. Барлық діни кітаптар Қазақстан Республикасы Дін істері және азаматтық қоғам министрлігінің сараптамасынан өткізіліп, оң қорытынды алған.

Колледждегі ұстаздар саны 9 адам [1], сондай-ақ, аталмыш мекемеде Қазақстан мұсылмандары діни басқармасының шақыртуымен шетелдік ғалымдар, еліміздегі діни білім беретін жоғары оқу орындарының ғалымдары дәріс беріп тұрады.

Бүгінгі күні жастардың, оның ішінде, мектеп жасындағы жеткіншектердің діни білімге деген сұранысын қанағаттандыру маңызды мәселе болып отыр. Еліміздің жалпы орта білім беретін мектептерінде соңғы жылдардан бастап «Дінтану негіздері» пәні енгізілгендігі белгілі. Қазіргі таңда ол пән «Зайырлылық және дінтану негіздері» деп аталады. Міне, мектептегі осы пәнді оқытатын арнайы білімі бар мұғалімдер жоқ. Ол пәнді оқушыларға

тарихшылар немесе басқа мамандық иелері оқып жүр. Сол үшін Білім және ғылым министрлігі тарихпен қатар осы пәнді жүргізетін мұғалімдер дайындау үшін білім бағытында бакалавриаттың 5B013000-«Тарих-Дінтану» мамандығын енгізді. Осы мамандық бір жыл бұрын Қ.Жұбанов атындағы Ақтөбе өңірлік мемлекеттік университетінің Тарих және дінтану кафедрасының базасында ашылды. 2018-2019 оқу жылына алғашқы талапкерлер қабылданды. Осы мамандықты бітіріп шыққан түлектер мектепте тарих және дінтану пәндерінен сабақ беруге мүмкіндік алады.

Өңірдегі діни ахуалдың тұрақты болуында, дәстүрлі емес мәзһабпен жүрген азаматтарды дұрыс жолға түсіруде «Аңсар» ақпараттық талдау орталығының қызметі маңызды. «Аңсар» ақпараттық талдау орталығы» коммуналдық мемлекеттік мекемесі Ақтөбе облысы әкімінің 2014 жылдың 3 наурызындағы №53 қаулысымен «Ақтөбе облысының дін істері басқармасы» мемлекеттік мекемесі жанынан құрылған болатын.

Мемлекеттік мекеме қызметінің мақсаты – қоғамдық бірлестіктер мен мемлекеттік органдардың конфессияаралық келісімді нығайтудағы және діни төзбеушілік пен экстремизм көріністеріне қарсы бірлескен тиімді іс-қимылды қамтамасыз ету және тұрғындардың толеранттық санасын қалыптастыру. Сонымен қатар, діни сауаттылықты көтеру, діни экстремизм және терроризм көріністерінің алдын алу болып табылады.

Мекемеде штаттық кесте бойынша жалпы саны 15 қызметкер жұмыс жасайды. Соның ішінде 12 қызметкер орталықта болса, қалған 3 қызметкер діни ахуалы күрделі деп танылған аудан (Шалқар, Темір, Мұғалжар) орталықтарында қызмет етуде [6].

«Аңсар» орталығы Дін істері басқармасы ұйымдастыратын барлық шараларға қатысады. Бірінші кезекте, ел арасында теріс ағым жетігінде жүрген азаматтарды оңалту, дәстүрлі ислам дінін насихаттау шараларын жүзеге асырады. Осы мақсатта облыс бойынша оннан астам (облыстық, қалалық және аудандық) ақпараттық-түсіндіру топтары қызмет атқарып келеді. Облыстағы ақпараттық-түсіндіру топтарының қызметін жүйелі және тиімді ұйымдастыру мақсатында тоқсан сайын «Аңсар» орталығы тарапынан топ мүшелеріне арнайы семинарлар ұйымдастырылады. Ақпараттық-түсіндіру топтары мүшелерінің қатысуымен өтетін іс-шаралардың басым көпшілігі жамағаттар мен жастарға бағытталған мақсатты кездесулер болып табылады.

Облыс аумағында орналасқан қылмыстық-атқару жүйесі мекемесінің түзету орындарында діни экстремизм, лаңкестік және сепаратизм ілімінің таралуына қарсы және оның алдын алу мақсатында бекітілген жұмыс кестесіне сәйкес жергілікті ҚМДБ өкілдері мен «Аңсар» орталығы теологтардың қатысуларымен тұрақты шаралар ұйымдастырылады.

Жалпы облыс көлемінде атқарылып жатқан шаралар дәстүрлі емес ағымдардың ықпалын бәсеңдетуге және өңірдегі діни ахуалдың тұрақтануына өз үлесін қосуда.

Көріп отырғанымыздай, облыстағы діни ахуалды тұрақтандыру бағытында ауқымда іс шаралар жүзеге асырылуда. Бұл шаралар екінші жағынан Қазақстан Республикасында діни экстремизм мен терроризмге қарсы іс-қимыл жөніндегі 2018-2022 жылдарға арналған Мемлекеттік бағдарламаны іске асыруға бағытталған. Облыс көлемінде әлі де болса дінге қатысты күрмеуі шешілмеген мәселелер баршылық. Олар жалпы халықтың діни сауатының төмендігі, жастардың жат ағымдардың жетегінде кетуі, кейбір азаматтардың әсіре діншілдігі, соның негізінде қыздардың мектепке, орта арнаулы және жоғары оқу орындарына орамал тағып келуі, балаларына екпе салғызбауы және тағы басқалар. Дегенмен, қабылданған тиісті шаралардың нәтижесінде ондай ата-аналардың саны азайып келеді.

Қорыта айтқанда, Ақтөбе облысындағы қазіргі діни ахуал тұрақты деп айтуға толық негіз бар. Жыл сайын мешіттерді арнайы білімі бар діни қызметкерлермен қамту үлесі артып келеді. Жалпы облыста арнайы діни білімі бар мамандар мен қызметкерлерді дайындау дұрыс жолға қойылған. Дегенмен, бұл бағыттағы жұмыстар жүйелеуді қажет етеді. Жоғарыда атап өткеніміздей, мектептерде, орта арнаулы оқу орындарында және тіпті жергілікті жоғары оқу орындарында білікті мамандар жетіспейді. «Дінтану», «исламтану» және «теология» мамандықтары бойынша бакалавриат, магистратура және докторантура деңгейінде мамандар дайындау қажет деп есептейміз. Аталған мамандықтар бойынша дайындалған кадрлардың келуі дін саласындағы күрделі мәселелерді шешуге мүмкіндік береді.

Пайдаланылған әдебиеттер тізімі

1. Ақтөбе облысының дін істері басқармасының 2018 ж. II тоқсанындағы есебі // <http://din.aktobe.gov.kz/kk/node/59572>
2. Дәстүрден тыс конфессиялар туралы бұл ақпарат Ақтөбе облысының дін істері басқармасынан алынды.
3. Ақтөбе облысының мемлекеттік архиві (АОМА). 715-қор, 1-тізбе, 1-іс.
4. АОМА. 715-қор, 1-тізбе, 10-іс.
5. АОМА. 715-қор, 1-тізбе, 1-іс.
6. Ақтөбе облысының дін ахуалы // Ақтөбе газеті <http://aktobe.gov.kz/kk/>

ЭКОНОМИКА ЖӘНЕ ҚҰҚЫҚ

ЭКОНОМИКА И ПРАВО

ECONOMICS AND LAW

FTAMP 316.422:338.2

МЕМЛЕКЕТТІК-ЖЕКЕ МЕНШІК ӘРІПТЕСТІК МҮМКІНШІЛІКТЕРІН

ӘЛЕУМЕТТІК САЛАДА ҚОЛДАНУ

М.Ә. ТҮРҒАНБАЕВ

*Қ. Жұбанов атындағы Ақтөбе өңірлік мемлекеттік университеті, Ақтөбе қаласы,
Қазақстан*

Аңдатпа. Ғылыми жұмыста еліміздің әлеуметтік-экономикалық дамуында маңызы күннен-күнге артып келе жатқан мемлекеттік-жеке меншік әріптестігінің мүмкіншіліктерін әлеуметтік сала мәселелерін шешуде қолдану проблемалары қаралған. Әлеуметтік салада мемлекеттік-жеке меншік әріптестігі дамуының қазіргі ахуалына талдау жасалынып, оның болашағы жөнінде бірқатар ұсыныстар жасалған.

Түйін сөздер: мемлекеттік-жеке меншік әріптестігі, әлеуметтік сала, институционалдық орта, әлеуметтік жоба, инфрақұрылым, жеке меншік сектор, әлеуметтік мәселелер.

Аннотация. В научной работе рассматриваются проблемы использования возможностей государственно-частного партнерства в решении проблем социальной сферы, которые становятся все более значимыми в социально-экономическом развитии страны. Проведен анализ современного состояния развития государственно-частного партнерства в социальной сфере, выработан ряд предложений по его перспективному развитию.

Ключевые слова: государственно-частное партнерство, социальная сфера, институциональная среда, социальный проект, инфраструктура, частный сектор, социальные вопросы.

Annotation. The scientific work deals with the problems of using the opportunities of public-private partnership in solving the problems of the social sphere, which are becoming increasingly important in the socio-economic development of the country. The analysis of the current state of development of public-private partnership in the social sphere, developed a number of proposals for its long-term development.

Key words: public-private partnership, social sphere, institutional environment, social project, infrastructure, private sector, social issues.

ҚР тұңғыш Президенті Н.Ә.Назарбаевтың 2018 жылғы 5 қазандағы «Қазақстандықтардың әл-ауқатының өсуі: табыс пен тұрмыс сапасын арттыру» Жолдауында елдің әлеуметтік-экономикалық дамуының алдағы жылдарға арналған маңызды міндеттері айқындалып, осы міндеттер санатында халықтың әл-ауқатын жақсарту үшін мемлекеттік-жеке меншік әріптестігінің мүмкіншіліктерін пайдаланудың маңыздылығы, әлеуметтік «секторға жеке инвесторларды тарту үшін жағдай» жасаудың қажеттігі атап өтілген болатын [1].

Қазақстанда мемлекет пен бизнестің әріптестік қатынастары енді басталып, даму үстінде, өйткені елдің әлеуметтік-экономикалық құрылымында мемлекеттік-жеке меншік әріптестіктің (МЖӘ) институттары мен институционалдық ортасы әлі толық қалыптаспаған. Бұл мемлекеттік биліктің бизнеспен институционалдық өзара іс-қимылының нысаны ретінде МЖӘ мәнін ғылыми негіздеудің, оның қоғамды дамытудағы рөлін, МЖӘ іске асырудың нысандары мен тәсілдерін айқындау қажеттігін дәлелдейді.

Ғылыми әдебиетте мемлекеттік-жеке меншік әріптестіктің анықтамалары мен мазмұндық ұғымдарының ауқымы өте зор.

Мемлекеттік-жеке меншік әріптестік ұғымының дефинициясын талдау кезінде бір зерттеушілер МЖӘ мазмұнына мемлекет пен жеке меншік сектор арасындағы кез келген қарым-қатынасты (кең түсінік) салатыны анықталды, басқа ғалымдар мемлекеттік сатып алу мен жекешелендіру сияқты ұғымдардан бөліп қарап, мемлекеттік-жеке меншік әріптестікті тең құқықты серіктестік қарым-қатынастар ретінде (тар түсінік) түсіндіреді [2].

Бірақ МЖӘ бойынша көзқарастардың белгілі бір айырмашылықтарына қарамастан, авторлар мемлекет пен жеке сектордың бірлескен жобаларын қоғамдық маңызды құбылыс деп анықтайды [2]. Мемлекеттік және жеке секторлардың бірлескен күш-жігерімен қол жеткізілуі мүмкін экономикалық және әлеуметтік пайда едәуір дәрежеде әрбір тараптың жекелеген нәтижелерінен асып түседі.

Біздің ойымызша, мемлекеттік-жеке меншік әріптестік тар мағынада - жеке қаржы ресурстарын мемлекеттік меншік объектілеріне инвестициялап, кейіннен оларды бірлесіп басқарудан көрінетін билік пен кәсіпкерлік құрылымдардың өзара тиімді ұзақ мерзімді серіктес іс-қимылының тетігі. МЖӘ кең мағынада - әлеуметтік маңызды міндеттерді бірлесіп шешу үшін мемлекеттік билік және жеке кәсіпкерлік органдарының қаржылық-инвестициялық, ұйымдастырушылық-басқарушылық және зияткерлік ресурстарының ұзақ мерзімді тұрақты заңды кооперацияланған институты.

1-кестеде мемлекеттік-жеке меншік әріптестік ұғымының мазмұнын айқындайтын бірыңғай, базалық сипаттамалар берілген.

Кесте 1. Мемлекеттік-жеке меншік әріптестік ұғымы сипаттамалары

	Сипаттамалары
1	МЖӘ қатысушыларының әріптестігі ресми құжатпен міндетті түрде бекітіледі.
2	Мемлекет жобаларда жеке бизнеске жай ғана қосылмай, МЖӘ нысандарын дамыту үшін қоғамдық маңызы бар игіліктерді іске асыруға ықпал ететін қажетті жағдайлар жасайды.
3	МЖӘ екі тараптың – мемлекеттік құрылымдар мен жеке бизнестің қатысуы.

4	МЖӘ жобалары экономикалық және әлеуметтік бағытта болады.
Ескерту: [3]-ші дереккөз негізінде құрастырылған	

МЖӘ - ні ерекше тетік әрі әлеуметтік-экономикалық институт ретінде қарау осы ұғымды түсіндірудегі белгілі бір қайшылықтарды жоюға мүмкіндік береді. Атап айтқанда, қазіргі Қазақстанда МЖӘ тетіктері кезең-кезеңімен іске асырылуда, алайда МЖӘ-нің толыққанды институты туралы әзірше айта алмаймыз, өйткені МЖӘ-нің институт ретіндегі маңызды белгілері (арнайы, қарама-қайшы емес заңнаманың және құқық қолдану тәжірибесінің болуы, дамыған инфрақұрылым, МЖӘ-нің тұтастай алғанда мемлекеттің әлеуметтік-экономикалық дамуына елеулі әсері) қазіргі уақытта қалыптаспаған. МЖӘ институттануы ғана осы механизмнің жаппай сипат алуына мүмкіндік береді.

Шет елдерде мемлекет пен бизнестің әріптестік өзара іс-қимылын жекешелендіру процесінің баламасы ретінде қарастырады, өйткені МЖӘ мемлекеттік билік органдарына мемлекеттік объектілерді бақылауды жоғалтпай жеке сектор қаражатын тартуға мүмкіндік береді. Осы елдерде іске асырылатын мемлекеттік-жеке меншік әріптестік жобаларының негізгі массасын инфрақұрылымдық объектілермен байланысты жобалар құрайды, оларды жекешелендіру көптеген елдерде халықтың әлеуметтік-экономикалық дискриминациясын болдырмау үшін немесе басқа да себептерге байланысты стратегиялық тұрғыда орынсыз деп танылады [4].

Қазақстан Республикасында мемлекеттік-жеке меншік әріптестік механизмі 1991 жылы заңды түрде енгізілді, ал 2006 жылы Қазақстанда "Концессиялар туралы" ҚР жеке Заңы қабылданды, ол оның заңнамалық базасын одан әрі дамыту үшін негізгі құжат болды. 2015 жылы "Мемлекеттік-жеке меншік әріптестік туралы " ҚР Заңы қабылданды. Бұл Заң әлеуметтік бағыттағы жобаларды жүзеге асырудағы жеке сектордың рөлін арттырды.

Қазақстанда МЖӘ көбінесе мемлекет дәстүрлі түрде жауапты болатын жобаларды іске асыру кезінде пайдаланылады. Бұлар құрылыс және тұрғын үй-коммуналдық саланы, білім беру және денсаулық сақтауды, әлеуметтік инфрақұрылымды, көлік желілерін дамытуды, бірлесіп пайдалану субъектілерін қайта құру мен ұстап тұруды қамтиды.

Мемлекеттік-жеке меншік әріптестікті қалыптастырудың әлеуетті саласы ретінде әлеуметтік салаға жүргізілген зерттеу МЖӘ жобаларының белгілі бір ерекшелігі бар екендігін көрсетті, оған мыналарды жатқызуға болады:

- әлеуметтік сала қызметтері бойынша мемлекеттік-жеке меншік әріптестік жобаларында саланың және нақты мекеменің мәні мен негізгі функционалдық міндеттерін көрсететін әлеуметтік мақсат басым болады;

- әдетте, әлеуметтік мақсат мемлекеттік әріптестің мақсаты болып табылады, ал экономикалық – жеке меншік әріптестің. Әріптестік келісімінде мұндай мақсаттар нақты бөлінуі және бір-біріне қайшы келмеуі тиіс;

- әлеуметтік саладағы мемлекеттік-жеке меншік әріптестік нысаны, әдетте, жиынтық объект (әлеуметтік, экономикалық және рухани) болып табылады, өйткені әлеуметтік саладағы әрбір қызмет түрі, іс жүзінде, рухани, әлеуметтік игіліктерді құрумен және таратумен байланысты болады;

- әріптестік объектісінің күрделілігі, әлеуметтік мақсаттың орындалуын жан-жақты бақылау және қадағалау қажеттілігі бақылау индикаторларын мұқият іріктеуді талап етеді;

- әлеуметтік сфераның салалары мен қызмет түрлеріндегі табыстылықтың төмендігі салдарынан пайда табудың күрделілігі және әлеуметтік сала объектілерінің салыстырмалы түрде төмен инвестициялық тартымдылығы әріптестік объектісінің жұмыс істеуі процесінде инвестор үшін табыс табуда қосымша мүмкіндіктерді есепке алу қажеттілігін анықтайды.

Бұл ерекшеліктер тараптардың әлеуметтік саладағы жобаларда айрықша қатынастарын қалыптастырады, сондықтан оларды МЖӘ жобаларын дайындау және іске асыру кезінде ескеру қажет.

Қазақстанда мемлекеттік-жеке меншік әріптестік күн сайын халық арасында дамып келеді, бірақ барлық тұрғындар оның жаппай жүзеге асырылуын түсінбей отыр. Әріптестіктің осы механизмі жеке және мемлекеттік сектор арасындағы өз қаражатын игеру және әлеуметтік инфрақұрылымды басқару жөніндегі ұзақ мерзімді қатынастарға негізделеді. Егер әлеуметтік маңызы бар объектілерге жеке кәсіпкерлер өз қаражатынан инвестициялар салған болса, онда мемлекет бюджетті оңтайландыра алады, өзінен қаржылық ауыртпалықты алып тастайды және сонымен бірге жеке бизнеске "мемлекеттік" нарыққа кіруге мүмкіндік береді.

Мемлекеттік әлеуметтік бастамаларды іске асыруға белсенді қатысатын жеке компаниялар, ұйымдар мемлекетпен өзара әрекеттестіктен бәсекеге қабілеттілікті, мемлекеттің серіктесі ретінде имиджді, бизнестің тиімділігі мен тұрақтылығын айтарлықтай арттыруға мүмкіндік беретін бірқатар пайда алады, осының арқасында олардың тәуекелдері төмендейді және менеджмент сапасы едәуір артады.

Сонымен бірге елімізде 2016 жылдан бастап ағымдағы жылға дейін мемлекеттің қатысуымен жұмыс жасайтын жеке меншік кәсіпорындар санының азаюы байқалады. 2019 жылдың қаңтар айының соңына қарай мемлекет қатысатын тіркелген жеке компаниялардың саны 784-ті құрап, өткен жылдың осы кезеңімен салыстырғанда 6,3% - ке төмендеді. Бұл елдегі барлық тіркелген жеке компаниялардың 0,2%. Оның ішінде 663 компания жұмыс

істейді, олардың тіркелген кәсіпорындардағы үлесі — 84,6%. 2018 жылы жұмыс істеп тұрған компаниялар саны 690 — ға жетті, жылдық өсім 7,6% - ке жетті (1-суретті қараңыз).

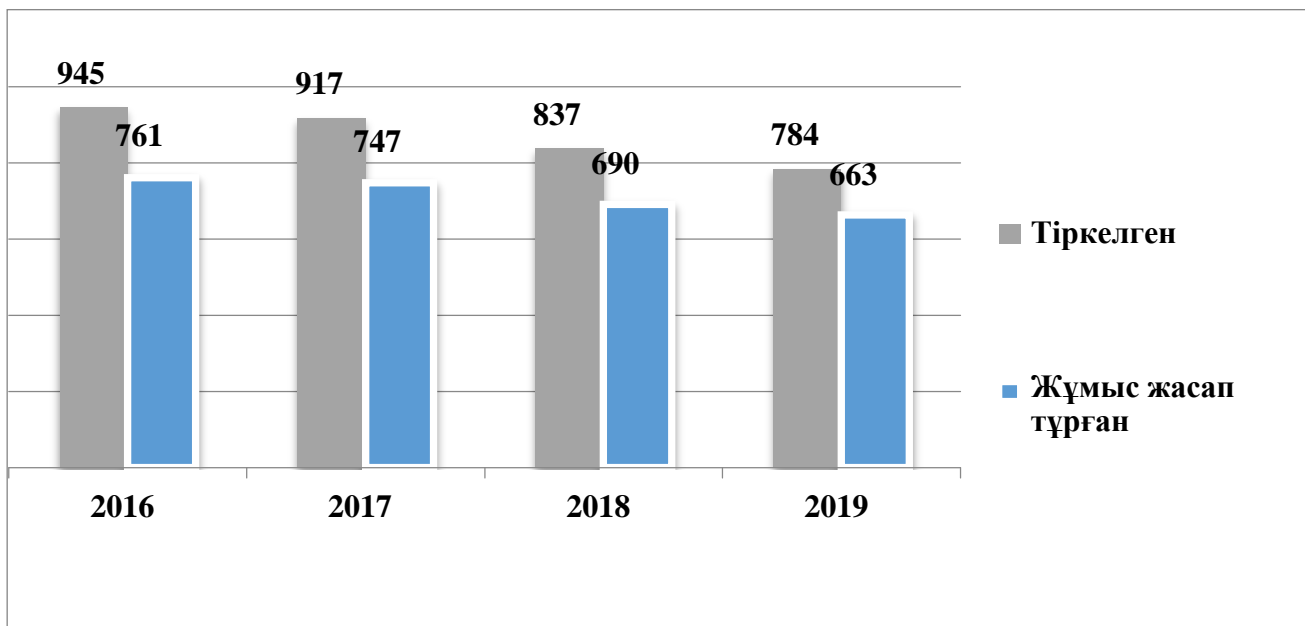

1 сурет. Мемлекет қатысымы бар жеке кәсіпорындар (қаңтар 2019 ж.)

[5]-шы дереккөз негізінде құрастырылды

Сала бойынша қарасақ, МЖӘ жобаларының басым саны білім беру саласына тиесілі — 55,7%, денсаулық сақтау саласының үлесіне барлық жобалардың 21,6% келеді, ал дене шынықтыру және спорт саласы көшбасшылардың үштігін жабады — 8,9% (2-суретті қараңыз).



2 сурет. Мемлекет қатысымы бар жеке меншік кәсіпорындар

[5]-шы дереккөз негізінде құрастырылды

Талдаудан мемлекеттік-жеке әріптестіктің сфералар бойынша біркелкі дамымай отырғанын көреміз. Сондықтан бұл мәселені шешу үшін кәсіпкерлермен неғұрлым тығыз ынтымақтастық орнату, мемлекеттік-жеке меншік әріптестік тетіктерін белсенді дамыту, олардың құнын қысқарту қажеттілігіне назар аудара отырып, жаңа жобаларды іздестіру жөніндегі жұмысты күшейту қажет. Мемлекеттік-жеке меншік әріптестіктің басты өлшемі - бюджет қаражатын үнемдеу. Мемлекеттік-жеке меншік әріптестік жобаларының мерзімі, біздің ойымызша, объектінің сапасына зиян келтірмей, оның ерекшелігі мен әлеуметтік маңыздылығына қарай анықталуы тиіс. Содан кейін бұл ғимараттарды коммуналдық меншікке беруге болады, тек сонда ғана қаражат тұрақты негізде игеріледі.

Соңғы жылдары мамандар тарапынан мемлекеттік-жеке меншік әріптестікті дамыту үшін мынадай шаралар ұсынылуда: біріншіден, қазынашылық органдар қазір мемлекеттік міндеттемелер көзделмеген шарттарды тіркемеуі керек. Инвесторлардың мемлекеттік-жеке меншік әріптестік жобаларына қызығушылығын арттыру және жасалған әріптестік шарттардың статистикасын жүргізу үшін Қаржы министрлігіне мемлекеттік-жеке меншік әріптестік шарттарын тіркеу ұсынылады. Екіншіден, Ұлттық экономика министрлігіне сапа өлшемдері бойынша бағалауды енгізу және әріптестік жобаларын дайындау мерзімін бақылау ұсынылады. Үшіншіден, салалық мемлекеттік органдар мен жергілікті органдар қабылдаған шешімдерді ескере отырып, әріптестік бойынша жол карталарын жаңарту, сондай-ақ әріптестік салаларын кеңейту ұсынылады. Төртіншіден, мемлекеттік органдарға Қазақстандағы әріптестік орталығымен бірлесіп, қызметкерлердің әріптестік мәселелері бойынша біліктілігін арттыру ұсынылады.

Мемлекеттік-жеке меншік әріптестік нысандарын дамытудың күрделілігі жеке бизнестің тез пайда алуға ғана мүдделі болып, ал әлеуметтік саланы, қоғамды, ел экономикасын дамыту мәселелері оны аз дәрежеде толғандыратынымен де түсіндіріледі. Кез келген бизнес (ұсақ, орташа, үлкен) бюджет жүйесінің кез келген деңгейіндегі бюджеттен қаражат алып, мемлекет экономикасының құрылымын жақсартпай, табыс алуға дайын екендіктерін білдіреді. Мұндай жағдайдың болуы түсінікті, өйткені ол жалпы Қазақстандағы бүгінгі жеке бизнестің ерекшелігін көрсетеді. Жетілген әріптестік әріптестікті дамытуды басқарудағы стратегия мен тактиканың ашықтығы мен айқындығы жағдайында ғана мүмкін болады.

Қазір қоғамдық функцияларды іске асыруды түсіну процесі өте маңызды, отандық зерттеулер мемлекеттің қоғамдық функцияларын арнайы қарастырмайды. Осының салдарынан басқару саласында қоғамдық функциялар мен мемлекеттік меншік арасында

байланыс жоқ. Қалыптасқан жағдайда мемлекет пен жеке сектор арасындағы өкілеттіктерді бөлу өте қиын.

МЖӘ дамуы өңірлер экономикасына да тікелей байланыстылығын атап өткен жөн. Мемлекеттің басқару функцияларын оңтайландыру және өңірлік экономикалардың әлеуетін кеңейту мақсатында мемлекеттік деңгейде мемлекеттік-жеке меншік әріптестік нысандарының бірыңғай тізбесін қалыптастыру қажет деп санаймыз.

Өңірлік бюджеттердің экономикалық мүмкіндіктеріне сүйене отырып, Қазақстанның қандай да бір өңірінің мемлекеттік басқару органдары аумақтың экономикалық әлеуетін арттыруға мүмкіндік беретін әріптестік қатынастар нысандарының басымдықтарын айқындауы тиіс.

Ғылыми әдебиетті талдау мемлекеттік-жеке меншік әріптестік саласына экология объектілері, қоғамдық көлік, коммуналдық қызметтер жататынын көрсетті. Оларды тұтастай алғанда қоғамдық қызмет көрсету саласындағы объектілер тобына біріктіруге болады. Белгіленген салалардан басқа, сондай-ақ темір және автомобиль жолдарын, құбыр көлігі мен электр беру желілерін, энергетикалық кәсіпорындарды, құбыр-су көлігін, теңіз, өзен және жел порттарын қамтитын өндірістік инфрақұрылым объектілерін де жатқызуға болады.

Ұсынылған нысандардың барлығы бірдей Қазақстанның жеке өңірінде іске асырыла бермейтінін атап өткен жөн. Мемлекет пен жеке бизнестің өзара іс-қимыл нысандарын мемлекеттік-жеке меншік әріптестікті іске асыру барысында Қазақстан өңірлерінің әлеуметтік-экономикалық жағдайы мен даму ерекшеліктерімен байланыстырған жөн. Қазақстанның көптеген аймақтарында бюджеттік шектеулерге байланысты барлық қажетті халықтық инфрақұрылымды дамытуды тек бюджет қаражаты есебінен тиімді басқару мүмкіндігі жоқ. Әлемдік практика мен салыстырмалы түрде уақыт бойынша аз жинақталған тәжірибе көрсетіп отырғандай, өңір экономикасының өсімін басқаруда мемлекеттік-жеке меншік әріптестік экономиканы дамыту және нарықты қоғамға қажетті өніммен молықтыру үшін жеке кәсіпкерлік механизмі мен бастамасын оңтайлы пайдалануға мүмкіндік береді. Өңір экономикасының дамуын тиімді басқару мақсатында мемлекеттік-жеке меншік әріптестіктің түрлі нысандарын кеңінен және белсенді пайдалану қажет. Өңір экономикасын дамытуды басқаруда мемлекеттік-жеке меншік әріптестік тетігін өңірлік деңгейде пайдалану механизмі қазіргі уақытқа дейін дұрыс жолға қойылмаған.

Сондықтан мемлекеттік-жеке меншік әріптестікті дамыту бойынша мынадай шараларды ұсыну орынды деп санаймыз:

1) өңірлер деңгейінде тұжырымдамаларды қабылдау үшін іргелі негіз болатын мемлекеттік-жеке меншік кәсіпорынды дамыту тұжырымдамасын ұлттық деңгейде

жетілдіру. Өз кезегінде өңірлер тұжырымдаманың негізін ескеруге және өздерінің тұжырымдамаларын әлеуметтік-экономикалық басымдықтармен толықтырып отыруға тиіс;

2) мемлекеттік-жеке меншік әріптестік жобаларын іске асыру жөніндегі қызметті реттейтін экономикалық және құқықтық актілердің бір өңір шеңберінде өзара, сондай-ақ Қазақстан өңірлері арасында келісілгендігі жөнінде зерттеу жүргізу;

3) "Мемлекеттік-жеке меншік әріптестік туралы" ҚР Заңында МЖӘ іске асыру нысандары нақты белгіленіп, жүйелендірілуі тиіс. Сондай-ақ ұлттық деңгейде заңға тәуелді нормативтік актілер - шарттардың үлгілік нысандары, жобаларды іске асыру жөніндегі нұсқаулықтар, экономикалық қызметтің нақты түрлерінің ерекшеліктерін және жобаларды іске асыру тетіктерін, меншік құқықтарын мемлекеттен бизнеске беруді регламенттейтін ережелер қабылдануы тиіс;

4) мемлекет деңгейінде мемлекеттік-жеке меншік әріптестікті үйлестіру және бақылау жөніндегі кеңес құрылған дұрыс. Мұндай кеңестер барлық өңірлерде құрылып, олардың іс-әрекеттері алқалы түрде үйлестірілуі тиіс;

5) мемлекеттік-жеке меншік әріптестік шеңберінде кез келген жобаларды жүзеге асырғанда халықтың өмір сүру деңгейін арттыру, бөлінетін ресурстарды ұтымды және тиімді пайдалану басты басымдық болуы керек. Бұл шараларды іске асыру мемлекеттік-жеке меншік әріптестікке барлық қатысушылардың мүдделерін, оның ішінде тәуекелдер түрлерін бөлу мәселелері бойынша, үйлестіретін басқарушылық шешімдерді әзірлеу үшін уақыт пен басқа да ресурстарды талап етеді. МЖӘ туралы келісімдерді іске асыру кезінде қатысушылардың тәуекелдерін түпкілікті анықтау мүмкін емес, бірақ олардың өңір экономикасына әсерін жеңілдету және оларды азайту мақсатында экономикалық қызметтің жекелеген түрлері бойынша мемлекеттік-жеке меншік әріптестік шеңберінде келісімдер жасау қажет. Бұл өте тиімді болуы мүмкін. Тәуекелді төмендету және азайту мақсатында мемлекеттік-жеке меншік әріптестік жобасының іске асырылуын бақылауды жобаның бүкіл өмірлік циклі бойы жүзеге асыру қажет.

Пайдаланылған әдебиеттер тізімі

1. ҚР тұңғыш Президенті Н. Назарбаевтың «Қазақстандықтардың әл-ауқатының өсуі: табыс пен тұрмыс сапасын арттыру» Жолдауы. 2018 жылғы 5 қазан // <http://www.akorda.kz>
2. Матаев Т.М. Перспективы развития форм государственно-частного партнерства в Республике Казахстан // Российское предпринимательство. – 2011. – Том 12. – № 12. – С. 187-192.

3. Шатерникова А. Государственно-частное партнерство в Казахстане // Казахстанская еженедельная газета «Панорама». – 2012. - № 32. - С. 3.

4. Варнавский В.Г. Государственно-частное партнерство: некоторые вопросы теории и практики / В. Варнавский // Мировая экономика и международные отношения. - 2011. - № 9. - С. 41-50.

5. Қазақстан Республикасы Ұлттық экономика министрлігі Статистика комитетінің ақпаратты-талдамалы жүйесі // www.taldau.stat.kz

ҒТАМР 71.37.75

АҚТӨБЕ ОБЛЫСЫНЫҢ ТУРИСТІК РЕКРЕАЦИЯЛЫҚ ДАМУ ПОТЕНЦИАЛЫНА БАҒА БЕРУ

М.Ж. ӨМІРЗАҚОВА, А.С. НҮРҒАЗИНА

*Қ. Жұбанов атындағы Ақтөбе өңірлік мемлекеттік университеті, Ақтөбе қаласы,
Қазақстан*

Аңдатпа. Туристік рекреациялық әлеуетті интегралдық бағалау аумақты туристік игерудің ерекшеліктерін анықтау бойынша бастапқы зерттеулерді жүзеге асыру үшін, туристік ресурстармен қамтамасыз ету бойынша әр текті ақпаратты ретке келтіру үшін қажет. Сонымен қатар, ол туристік бизнесті Стратегиялық жоспарлау кезінде бастапқы ақпараттық база ретінде әрекет етеді. Туризм мен рекреацияның экономикалық мәнін зерделеудің ресурстық тәсілі ғылымның қалыптасуындағы алғашқы зерттеушілерді толғандыра бастады. Осы уақытта туристік-рекреациялық процестерді зерттеудің ресурстық қағидатының негізгі ғылыми-әдіснамалық ережелері қалыптасты. Көптеген жылдар бойы өңірлік деңгейде жіті зерттеу пәні болып табылатын туризм мен рекреацияның ресурстық базасының әртүрлілігін жоғары бағалаған жөн. Зерттеушілердің көпшілігі ресурстар қазір немесе болашақта нақты аумақтың пайдаланылатын объектілері мен құбылыстары ретінде анықталады деген пікірді ұстанады, әлеует осы ресурстардың жиынтығын және ортаның (табиғи, экономикалық) қалған барлық жағдайларының әсерін білдіреді. Бұл контекст ғалым - географтар ортасында зерттеу міндеттеріне қарай ауытқу үлесімен басым болады және бір аумақтардың потенциалдарын ұқсас ресурстармен басқалармен салыстыруға мүмкіндік береді.

Түйінді сөздер. Туристік рекреациялық әлеует, туризм, рекреация, дестинация, тепе-теңдік балансы

Аннотация. Интегральная оценка туристского рекреационного потенциала необходима для осуществления первоначальных исследований по определению особенностей туристского освоения территории, упорядочения разнородной информации по обеспечению туристскими ресурсами. Кроме того, он выступает в качестве исходной информационной базы при стратегическом планировании туристского бизнеса. Ресурсный подход к изучению экономической сущности туризма и рекреации начал волновать первых исследователей в становлении науки. В настоящее время сформированы основные научно-методологические положения ресурсного принципа исследования туристско-рекреационных процессов. На протяжении многих лет следует высоко оценивать разнообразие ресурсной базы туризма и рекреации, которая является предметом интенсивного исследования на региональном уровне. Большинство исследователей придерживаются мнения о

том, что ресурсы определяются как используемые в настоящее время или в будущем объекты и явления конкретной территории, потенциал представляет собой совокупность этих ресурсов и влияние всех остальных условий среды (природных, экономических). Этот контекст преобладает в среде ученых - географов с долей отклонений в зависимости от задач исследования и позволяет сравнивать потенциал одной территории с аналогичными ресурсами с другими.

Ключевые слова: Туристский рекреационный потенциал, туризм, рекреация, дестинация, баланс равновесия

Abstract. Integrated assessment of tourist recreational potential is necessary for the implementation of initial studies to determine the characteristics of tourist development of the territory, the ordering of heterogeneous information on the provision of tourist resources. In addition, it acts as an initial information base for strategic planning of tourist business. Resource approach to the study of the economic essence of tourism and recreation began to excite the first researchers in the formation of science. At present, the basic scientific and methodological provisions of the resource principle of research of tourist and recreational processes are formed. Over the years, the diversity of the resource base of tourism and recreation, which is the subject of intensive research at the regional level, should be appreciated. Most researchers are of the opinion that resources are defined as currently or in the future used objects and phenomena of a particular territory, the potential is the totality of these resources and the impact of all other environmental conditions (natural, economic). This context prevails among geographers with a share of deviations depending on the objectives of the study and allows you to compare the potential of one territory with similar resources with others.

Key words: Tourism recreational potential, tourism, recreation, destination, balance of equilibrium

Ақтөбе облысының аудандары ішкі туризмді дамытуда өзіндік әлеуетке ие. Облыс облыстық бағыныстағы 12 ауданға бөлінген. Көптеген аудандарда ішкі туризмді дамытуға ықпал ететін өздерінің мәдени және табиғи объектілері бар. Оның дәлелі туристерге қызығушылық тудыратын әртүрлі көрікті жерлер, сәулет, тарих және табиғаттың бірегей ескерткіштері, діни нысандар болып табылады. Мысалы, батырлардың Отаны-Алтын Орда кезеңінің ескерткіші Абат – Байтақ қорымы, Қобда ауданындағы Қобыланды батыр кесенесі, Әйтеке би ауданындағы Ұлы хан Әбілқайыр Хан моласы, қолбасшы, билеуші және XIII ғасырдың саясаты, Мұғалжар ауданындағы Мұғалжар – ежелгі вулкандардың отаны, Айдарлыаша-халықаралық маңызы бар геологиялық тілік, Хромтау ауданындағы карбон және пермь эталоны.

Туристік орындардың транспорттық желімен қамтамасыз етілу деңгейі бойынша сөз қозғайтын болсақ, Ақтөбе облысының көлік инфрақұрылымы су көлігінен басқа барлық көлік түрін қамтиды. Облыс аумағында еліміздегі үшінші ірі әуежай орналасқан. Бұл әуежай әуе тасымалының барлық түрлерін қабылдайды. Жылына 4000 – нан астам рейс жүргізеді. Сонымен қатар облыс аумағында темір жол вокзалы жұмыс жасайды. Вокзал күніне 17 рейске дейін 34 бағытта жүзеге асырады [1].

Рекреация табиғи ресурстарды пайдаланудың маңызды бағытына айналады, олардың әртүрлілігі осы саланы қалыптастырудың елеулі факторы болып табылады. Табиғи рекреациялық ресурстарды басқару, өңірде туризмді дамыту және осы саланың аумақтық құрылымын жетілдіру процесі, бірінші кезекте, табиғи рекреациялық ресурстардың сапасы мен таралуы туралы кең ақпаратты меңгеруді білдіреді. Бұдан басқа рекреациялық қызмет Табиғи ортаны қорғауды және оның жай-күйін жақсарту жөніндегі іс-шараларды ынталандыруға қабілетті. Дамудың ұтымды тәсілі кезінде ол табиғат пайдаланудың неғұрлым экологиялық түрлерінің біріне жатады, өйткені қолайлы экологиялық жағдай, сақталған табиғи ландшафтардың кең таралуы туристік қызметтің негізгі талаптарының бірі болып табылады.

Аумақтың рекреациялық әлеуеті өте өзгермелі, және ол аумақ орналасқан шектегі әлеуметтік-мәдени білімнің ерекшеліктеріне байланысты болып табылады [2].

Туризм және рекреация қазіргі заманғы әлемдік шаруашылықтың ең ірі, жоғары табысты және неғұрлым серпінді салаларының бірі болып табылады. Шаруашылық саласы және қызмет түрі ретінде рекреация және туризм анық айқындалған ресурстық бағдарға ие салалар мен қызмет түрлерінің тобына жатқызады. Туристік және рекреациялық ресурстар- бұл туристік-рекреациялық әлеуеттің маңызды құрамдас бөлігі болып табылады.

Қазіргі уақытта туризмді дамыту облыс үшін өзекті мәселе болып табылады. Ақтөбе облысының туристік рекреациялық әлеуетінің біркелкі болмауы, облыс аумағында бағалау жұмыстары қызметін одан әрі арттырады. Облыстың туристік рекреациялық даму потенциалына баға беруде біз тарихи мәдени блок бойынша, туристік блок бойынша, әлеуметтік – экономикалық блок бойынша және жағымсыз жағдайлар блогі бойынша баға берген болатынбыз. Облыстың туристік рекреациялық әлеуетін кешенді бағалау Гудковских М.В. бойынша тепе-теңдік балансы арқылы жүргізілді[3].

Кесте 1. Ақтөбе облысының ТРӘ деңгейін бағалау нәтижесі

Аудан аты	ТМБ	ТБ	ӘЭБ	Оң факторлар	ЖЖБ	Теріс факторлар	Жиынтық	Пайыздық үлесі
Алға ауданы	25,5	8	35,5	69	14	14	55	8,3
Әйтеке би ауданы	22,5	4	27,5	54	13	13	41	6,2
Байғанин ауданы	29	9	30,5	68,5	13	13	55,6	8,4
Бірғыз	22	8	27	57	12	12	45	6,8

ауданы								
Карғалы ауданы	21	8	35,5	64,5	14	14	50,5	7,7
Мартөк ауданы	13,5	8	38	59,5	14	14	45,5	6,9
Мұғалжар ауданы	23	7	35,5	65,5	16	16	49,5	7,5
Темір ауданы	16	6	33	55	12	12	43	6,5
Ойыл ауданы	22	7	27,5	56,5	11	11	45,5	6,9
Қобда ауданы	26	7	33,5	66,5	11	11	55,5	8,4
Хромтау ауданы	18	9	37,5	64,5	12	12	52,5	7,9
Шалқар ауданы	22	6	30	58	11	11	47	7,1
Ақтөбе қаласы	27,5	33	48	108,5	16	16	92,5	14,04
Барлығы:	271	120	436,75	827,75	169	169	658,75	100

ТМБ – Тарихи-мәдени блок, ТБ – туристік блок, ӘЭБ – әлеуметтік экономикалық блок, ЖЖБ -жайсыз жағдайлар блогі. Автор құрастырған және жасаған.

Ақтөбе облысының туристік – рекреациялық әлеуетін бағалау нәтежиесінде облыстың жалпы жиынтық баллы 658,75-ке тең болды. Зерттеу нәтежиесінде бізге белгілі болған мәліметтерге сүйенсек негізгі туристік рекреациялық әлеуеті өте жоғары деңгейде көшбасшы болып – Ақтөбе қаласы анықталады – 14,04 %. Ақтөбе қаласы туристік блок, әлеуметтік – экономикалық блок және тарихи мәдени блоктар бойынша қарсылас аудандардың барлығын басып озды. Бұл көрсеткіш Ақтөбе қаласының өзінің қалыптасқан маршруттар, дестинациялар жүйесі және дамыған инфрақұрылымы бар басты туристік орталық ретінде көрінетінін ескере отырып, толығымен ақталды.

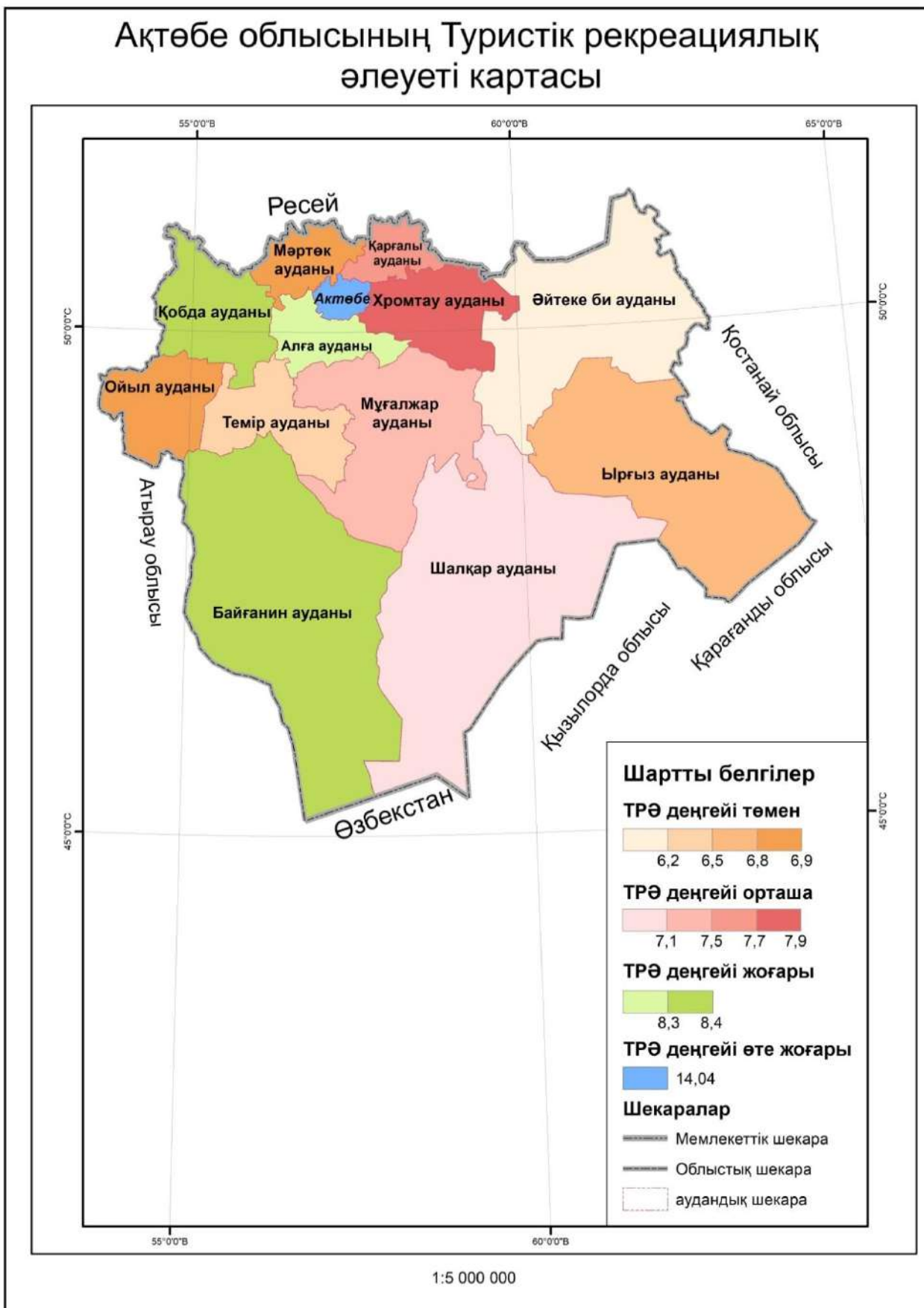

Сурет 1. Ақтөбе облысының ТРӘ деңгейін бағалаудың қорытынды нәтижесі

ТРӨ бағалау деңгейі бойынша жоғары деңгей 8,3-8,4 % аралықтарын қамтиды. Көрсетілген аудандардың қатарына Байғанин және Қобда ауданы – 8,4 % және Алға ауданы – 8,3 % жатады. Байғанин ауданы Қобда ауданынан тарихи мәдени блок пен туристік блокта алған шығатын болса, Қобда ауданы әлеуметтік – экономикалық блокта алдыға шығып, пайыздық есепті теңестірді. Сонымен қатар пайыздық есептің аталған екі аудан арасында теңесуіне Байғанин ауданының теріс факторлар бойынша алдыға шығуы себепші болды.

ТРӨ бағалау деңгейінің орташа деңгейі – 7,1 – 7,9 % аралықтарын қамтиды. ТРӨ дамуының орташа деңгейі – Шалқар ауданы (7,1 %), Мұғалжар ауданы (7,5 %), Қарғалы ауданы (7,7 %), Хромтау ауданы (7,9 %) тән. Тарихи – мәдени блок бойынша аталған топтың ішінде Мұғалжар ауданы көш бастаған болса, туристік және әлеуметтік – экономикалық блок бойынша Хромтау ауданы көш бастады.

Ресурстық әлеуетте әлсіз позициялары бар, бірақ өңірдің басты туристік орталықтарына жақын жерде немесе жанданған трассаларда тиімді жағдайы бар кейбір аудандар, мысалы (Мәртөк, Әйтеке би аудандары және т. б.) одан әрі демалудың түрлі нысандарын ұйымдастыру үшін жақсы перспективаларға ие. ТРӨ - нің халық шамасына тәуелділігі бар, мәселен өз аумағында бар Туризм және рекреация объектілері бар аудандар (Әйтеке би ауданы, Ырғыз ауданы, Ойыл ауданы) әлеуеті төмен топқа жатады, көп жағдайда халық санының төмен болуына байланысты.

ТРӨ бағалау деңгейінің төмен деңгейі – 6,2 - 6,9% көрсеткіштері аралықтарын қамтиды. Аталған аудандарға жататындар: Әйтеке би ауданы -6,2%, Темір ауданы – 6,5%, Ойыл және Мәртөк аудандары – 6,9%.

Туристік рекреациялық әлеуеттің шамасы уақыт өте келе өзгереді. ТРӨ нәтижелері аумақтың бастапқы ұстанымдарын білдіреді, нақты туристік ағындар айтарлықтай дәрежеде әлеуетті пайдалануға байланысты.

Туризм индустриясын белгіленген облыс аумағында дамыту мемлекет алдына ең алдымен туристік дестинация құру мақсатын қояды. Яғни, бұл мақсат аз урбандалған және демалыс көбірек табиғатпен байланыс арқылы өтетін территориялармен байланысты болып табылады. Өз кезегінде көзделген мақсат ауыл туризмінің дамуын да бір сатыға жоғары көтереді. Клиенттің өмір салтының ерекшелігі және оның жаңа психологиялық бағдары демалыс пен бос уақытты ұйымдастыруға жаңа көзқарасты талап етеді, яғни туризм индустрия үшін жаңа тұжырымдаманы және турөнімді жаңа толықтыруды қажет етеді.

Сұранысты іске асыру тұрғысынан Ақтөбе облысының туризм индустриясын дамыту мүмкіндігі салыстырмалы түрде орташа деңгейден жоғары болуына байланысты Ақтөбе облысын ішкі туризмді дамытуға қолайлы аймақ ретінде қарастыруға негіз бола алады.

Облыста 2017 жылғы санақ бойынша 854 520 адам тұратын болса, оның ішінде 429 462 облыс орталығындағы Ақтөбе қаласының тұрғындары болатын болса, 86 720 адам кіші қалалар тұрғындары. Аталған көрсеткішке байланысты облыс тұрғындарының 60 % қала тұрғындары екені анықталатын болса, өз кезегінде бұл көрсеткіш ішкі туризмді дамытуда Ақтөбе облысының мүмкін болатын сұраныс деңгейінің жоғарылығын анықтайды.

Ішкі туризмнің ұсынысты іске асыру тұрғысынан алатын болсақ, туристерді қабылдайтын ауылдық қоныстарда тұратын адам саны өте аз болмауы қажет. Туристік қызметі ұйымдастыру үшін жеткілікті еңбек қорларының болуы маңызға ие. Сонымен қатар, ауылдық қоныстардың тұрғындар саны шамадан тыс көп болуы да туристік қызметтің ұйымдастырылуына кері әсерін тигізеді. Бұл жағдай, туристердің демалыс орындарының адам санының көп жерде ұйымдастырылуы демалыстың негізгі мақсаты – тыныштыққа қол жеткізудің мүмкін болмайтынымен түсіндіріледі.

ТРӘ - ні кешенді бағалауды зерттеу нәтижелері оларды әртүрлі пайдалануға, қолдануға, түсіндіруге мүмкіндік береді. Бірінші нәрсе ақылға бірден келеді, бұл әдістеме келесі жұмыстар үшін кең өріс болып табылады. Мысалы, жеке потенциалдардың үлкен санын анықтау бойынша жекелеген ғылыми ізденістер жүргізу, мысалы, мұражай әлеуетін зерттеу, емдеу-сауықтыру немесе балалар туризмінің мүмкіндіктерін зерттеу, яғни жиналған материалдар одан әрі зерттеулер мен жобалардың көптеген түрлері үшін деректер базасы болып табылады.

Өңірде туризмді дамытудың практикалық тарапы туристік-рекреациялық ресурстарды бағалай отырып, жүйеленген тізбені білдіретін өңірдің туристік-рекреациялық ресурстарының бірыңғай кадастрын (тізілімін) құруды қажет етеді. Осы идеяны іске асыру үшін IT мамандарының жұмысын қосу қажет.

Анықталған нәтижелердің қолданбалы мәні оларды ұйымдар мен мекемелердің Ақтөбе облысында және оның әкімшілік аудандарында туризмді дамытудың мақсатты бағдарламаларын, стратегиялары мен тұжырымдамаларын әзірлеу немесе түзету үшін пайдалану мүмкіндіктерінен тұрады. Облыстың ТРӘ бағалау нәтижелерін мұқият талдау, сауатты жұмыс істеу және инвестициялау кезінде жаңа туристік объектілер пайда болуы мүмкін аумақтар туралы дұрыс мағұлмат береді.

Пайдаланылған әдебиеттер тізімі

1.Көліктік әлеует. [Электрондық ресурс]. Ақтөбе облысы әкімдігінің ресми сайты. URL: <https://Aktobe.gov.kz/> (қаралған күні 04.09.2019)

2.Монтанер Х.М. Структура туристического рынка.//Под ред. Н. С. Мироненко. Смоленск, НИК. 2000. 247с.

2.Гудковских М.В. Туризм в Тюменской области: Потенциал и территориальная организация//Автореферат на соискание ученой степени кандидата географических наук. – Пермь, 2018. – 23с.

МРНТИ 87.03

ОХРАНЯЕМЫЕ ПРИРОДНЫЕ ТЕРРИТОРИИ КАК ВАЖНЕЙШИЕ ОБЪЕКТЫ ФОРМИРОВАНИЯ И РАЗВИТИЯ ЭКОЛОГИЧЕСКОГО ОБРАЗОВАНИЯ И ВОСПИТАНИЯ ПОДРАСТАЮЩЕГО ПОКОЛЕНИЯ (НА ПРИМЕРЕ АКТЮБИНСКОЙ ОБЛАСТИ РЕСПУБЛИКИ КАЗАХСТАН)

Г.Т. КУБЕСОВА

*Актыюбинский региональный государственный университет им. К. Жубанова,
г. Актобе, Казахстан*

Аннотация. Статья посвящена роли и значению охраняемых природных территорий в развитии экологического образования и воспитания подрастающего поколения. Важнейшие аспекты формирования и развития экологического образования и воспитания подрастающего поколения рассмотрены на основе изучения охраняемых природных территорий. Сделана попытка предоставить населению возможность общения с местными уникальными объектами природы. Отмечен недостаточный уровень развития образовательного аспекта в экотуризме, необходимость помимо показа природных достопримечательностей, принятия участия в решении экологических проблем. Проведен анализ деятельности образования, культуры, экологии. Показана роль экологических троп в восприятии пейзажного разнообразия местности. Даны рекомендации по поиску и реализации мероприятий направленные на охрану природных систем и биологического разнообразия, повышение экологической культуры, сохранение исторических, духовных, культурных традиций, подъем жизненного уровня местного населения.

Ключевые слова: экологическое мышление, туристская привлекательность, экологическая культура, экологическая тропа, биологическое разнообразие, памятников природы.

Аннотация. Мақала өскелең ұрпақты экологиялық білім беру мен тәрбиелеудегі қорғалатын табиғи аумақтардың ролі мен маңызына арналған. Өскелең ұрпақты экологиялық білім беру мен тәрбиелеуді қалыптастыру мен дамытудың маңызды аспектілері қорғалатын табиғи аумақтарды зерттеу негізінде қаралды. Халыққа табиғаттың жергілікті бірегей объектілерімен қарым-қатынас жасауға мүмкіндік беруге әрекет жасалды. Экотуризмде білім беру аспектісінің дамуының жеткіліксіз деңгейі, табиғи көрікті жерлерді көрсету, экологиялық проблемаларды шешуге қатысу қажеттілігі атап өтілді. Білім беру, мәдениет, экология қызметіне талдау жүргізілді. Білім беру, мәдениет, экология қызметіне талдау жүргізілді. Жердің пейзаждық әртүрлілігін қабылдаудағы экологиялық соқпақтардың ролі көрсетілген. Табиғи жүйелер мен биологиялық әртүрлілікті қорғауға, экологиялық мәдениетті арттыруға, тарихи, рухани, мәдени дәстүрлерді сақтауға, жергілікті халықтың өмір сүру деңгейін көтеруге бағытталған іс-шараларды іздестіру және іске асыру бойынша ұсынымдар берілді.

Түйінді сөздер: экологиялық ойлау, туристік тартымдылық, экологиялық мәдениет, экологиялық соқпақ, биологиялық әртүрлілік, табиғат ескерткіштері.

Annotation. The article is devoted to the role and the significance of the safeguarding natural resources zones in the development of the ecological education and upbringing of younger generation, particularly, of the growing generation. The important aspects of the formation and the development of the ecological education and upbringing of younger generation are reviewed on the base of the study of the safeguarding natural resources zones. The attempt has been done to give the possibility for the communication with the local unique objects of the nature. The insufficient level of the development of the educational aspect in the ecotourism has been remarked, it is necessary, besides the show of the natural sightseeings, to take part in the solving of the ecological problems. The analysis of the educational, cultural and ecological activity has been conducted. There is shown the role of the ecological paths in the acceptance of the variety of the landscape in this territory. The recommendations are given on the search and facilitating of the events for the safeguarding of the natural systems and the biodiversity, the improvement of the ecological culture, the safety of the historical, the spiritual values, the cultural traditions, the increasing of the life level of the local population.

Key words: the ecological thinking, the tourist attractions, the ecological culture, the ecological paths, the biodiversity, of the memorials of nature.

В развитии экологического образования, воспитания подрастающего поколения неопределима роль и значение охраняемых природных территорий. Предоставить возможность лично соприкоснуться с уникальными ландшафтами природы, участвовать в их сохранении, является одним из способов формирования знаний естественно-научного цикла, охраны природы и развития экологического просвещения, образования, воспитания.

Вопросы, связанные с экологическим образованием, экотуризмом рассмотрены в трудах Дроздова А.В., Чижиной В. П., Алиевой Ж.Н. [1-2,5] и др.

Анализ научной литературы позволяет сделать вывод о том, что настоящее время наблюдается интенсивное увеличение количества исследований, посвященных вопросам экологии, некоторых проблем экологического всеобуча. Однако недостаточно работ по вопросам применения знаний об охраняемых природных территориях своей местности выступающих в качестве главного фактора развития экологического образования, воспитания.

Цель работы: показать и оценить роль и значение охраняемых природных территорий в развитии экологического образования, воспитания подрастающего поколения, на примере, Актыбинской области Республики Казахстан.

Основными задачами являются рассмотреть взаимосвязи в природы, образовательное, воспитательное, природоохранное значение уникальных объектов природы региона, отметить роль экологического туризма в развитии образования, экологической культуры

населения, особенности деятельности учреждений образования, экологии и дать рекомендации по направлениям экологического образования, просвещения, воспитания.

Основными методами исследования: сравнительно-географический, наблюдения, изучение опыта, системного анализа.

Решение экологических проблем требуют прочных знаний в области экологии, биологии, географии. В связи с этим экологические знания стали не только основой в формировании экологической культуры, но и явились составной частью общечеловеческой культуры.

Целесообразно применение полученных экологических знаний на местности, на примере охраняемых природных территорий. При этом в процессе формирования экологической культуры и воспитания вырабатывать и развивать:

- знания экологической обстановки своего населенного пункта и прилегающих территорий;
- умение организовать экскурсии и походы с экологической направленностью, оказывать практическую помощь природе;
- умение проводить работу по экологическому воспитанию во внешкольных учреждениях, загородных летних лагерях.

Велико значение различных форм и видов туризма. Видом деятельности, обращенным к природе, не наносящим ущерб природной среде, нацеленным на экологическое образование и просвещение, заботящимся о сохранении местной социокультурной среде, экономически эффективным, по мнению Дроздов А.В., должен стать именно экологический туризм.

Экотуризм тесно связан с туристско-рекреационным потенциалом территории. Достаточно привести в качестве примера уникальные объекты природы Актыбинской области.

На территории области сосредоточены 6 памятников «живой природы» и «Иргиз - Тургайский государственный природный резерват».

Своеобразна и своему уникальна северная часть территории Актыбинской области, которую можно рассматривать как классический пример распространения «настоящих степей», сохранившихся в верховьях рек Саукаин, Кыил и др. Памятники «живой природы» областного значения детально изучены и рекомендованы для установления официального статуса ботаниками Актыбинского педагогического института (С.А.Айпеисовой и др.) в 1980-1990гг. Среди степных экосистем в виде памятников «живой природы» представлены

лесные участки: ольшанники, березово-осиновые колки и другой редкой растительности (Шевченковский лес, Шокпарсай и др.).

Наука, просвещение, туризм и природоохранная деятельность успешно сочетается в «Иргиз - Тургайском государственном природном резервате» в Иргизском районе, единственной особо охраняемой природной территорией (ООПТ) республиканского значения Актюбинской области.

Основными задачами резервата являются: сохранение и восстановления численности сайги; сохранение водно-болотного угодья и биологического разнообразия степных экосистем[3]. На территории резервата ведется работа по направлениям устойчивого, щадящего использования природных ресурсов. Разработаны туристские маршруты, охватывающие привлекательные ландшафты (система Малайдарских озер). Все штатные сотрудники резервата имеют высшее образование, окончившие специальности «Туризм», «География», «Экология» АРГУ имени К.Жубанова.

Резерват, являясь важным природоохранным объектом, благоприятствует формированию экологической культуры, патриотического воспитания населения, перспективен в развитии экологического туризма и стать фактором роста регионального развития.

Обучающиеся легко приобщаются к разным видам туризма (рекреационный, экскурсионный, научно-исследовательский). Походы или поездки рекреационного и экскурсионного туризма направлены на развитие активного отдыха. При этом человек имеет возможность повысить свой образовательный уровень, получить эстетическое наслаждение от красоты природы и культурных ценностей, укрепить здоровье. Составляются и организуются походы в места, где расположены памятники природы, историко-архитектурные и другие достопримечательности.

Научно-исследовательский туризм осуществляется путем составления программы, плана мероприятий, организации учебно-полевых работ, археологических раскопок, наблюдений за флорой и фауной, изучением почвенного профиля, горных пород, особенностей рельефа, климатических показателей, поверхностных и подземных вод и природных явлений.

В формировании культуры здоровья огромная роль принадлежит также экологическому туризму, так как практическое достижение здорового образа жизни невозможно без взаимодействия человека с окружающей средой. Навыки по технике и тактике активных видов туризма полно раскрываются и формируются непосредственно в период экологически ориентированных туристских поездок. К тому же, данный вид туризма

способствует развитию физического здоровья, выносливости вовремя пешеходных маршрутов, положительно влияет на нервную систему, психическое здоровье человека.

В Актыбинской области осуществляется комплекс работ в области экологического образования, различных форм экологического воспитания подрастающего поколения.

Туристской фирмой «Зере Тур» разработано и функционирует по различным видам туризма более 50 туристско-экскурсионных маршрутов практически по всем административным районам области [4]. Туры по изучению природы и истории включают совокупность экскурсий, пролегающих по специально образованным экологическим маршрутам практически по всей территории Актыбинской области. Часто в процессе участия в таких турах школьники и студенты посещают многочисленные исторические объекты, большая часть которых находится почти в первичных природных условиях.

Наиболее массовой из форм экотуризма являются однодневные экскурсии экологической направленности, совершаемые либо жителями городов, либо туристами в других местах отдыха. Судить об этом позволяют сведения о посещаемости охраняемых объектов, например, национальных парков. Чаще учет числа посетителей объектов со стороны администраций, туроператоров практически не ведется. Подобное положение характерно и для большей части территории Казахстана с неповторимой природой. Следует отметить, что по сравнению с особо охраняемыми природными территориями (ООПТ) стран Западной Европы, наполняемость подобных отечественных объектов на 5-6 порядка ниже. Однако в последние годы в связи с некоторым ростом туристской сферы ситуация в национальных парках Казахстана изменилась в лучшую сторону. К тому же немногие программы предусматривают активное вовлечение их участников в природоохранную деятельность.

В Актыбинской области достаточно объектов природного и историко-культурного наследия для организации экскурсий, туров. Они распределяются на территории области неравномерно, наибольшая часть объектов находится на севере. Следует отметить, что большинство их относятся к познавательному экскурсионному туризму, не требуют особой физической нагрузки от участников.

Все более популярными в системе дополнительного образования становятся летние экологические лагеря, где они инициируются, как правило, либо в системе станций детско-юношеского туризма, либо областных экологических школ. В настоящее время образовательный аспект в казахстанском экотуризме развит слабо. Чаще экскурсии или туры вместо оказания помощи в решении каких-то экологических проблем, направлены на показ природных достопримечательностей.

Определенные успехи достигнуты учреждениями дополнительного образования Актыобинской области. Первые попытки в данном направлении, в частности, по созданию и реализации круглогодичных туристских маршрутов, в том числе, 3-х дневных зимних туров по территории Орь-Илекской возвышенности Уральских гор (Каргалинский район) сделаны Актыобинской городской станции юных туристов.

Актыобинской областной станцией юных натуралистов совместно с самарскими коллегами проводится целенаправленная работа по изучению передового опыта орнитологов, ботаников, которые в качестве экскурсоводов поводят тематические экскурсии для школьников. Юные натуралисты имеют возможность пройти по экологическим тропам, ознакомиться с красотами природы, посетить экскурсии, участвовать командой в различных соревнованиях, конкурсах, фестивалях, нацеленных на расширение, популяризацию знаний, выработку умений и навыков по экологии, географии, туризму, краеведению. Подобные виды работ благоприятно сказываются на результатах деятельности станции по направлениям биологии, экологии и краеведческой работы.

Одной из распространенных форм воспитания является организация экологической тропы, в том числе и в пределах территории охраняемых объектов Актыобинской области. Ориентировочно средняя протяженность их составит 250 км, на данных территориях имеются обустроенные или находящиеся в процессе обустройства маршруты. Небольшие туристские тропы, расположены в экологически чистых местах с живописными пейзажами и хорошо подходят для организации пешеходных туров, их в основном посещают школьники, студенты местных вузов.

Экологическая тропа (тропы природы) представляет собой разработанный маршрут, проложенный через различные объекты природы, истории, культуры, имеющие познавательную или иную значимость, на которой обучающиеся, туристы получают обширную информацию об этой территории.

Главная задача экологических троп - формирование культуры поведения людей в природных условиях, проведение мероприятий по охране природы. Экологические тропы направлены на более детальное изучение окружающей среды (особенности геологического строения, рельеф, растительность, животный мир и др.); проявление физико-географических закономерностей в формировании природных процессов; знакомство «биологическим разнообразием», «фаунистическим разнообразием», «флористическим разнообразием». Все перечисленное, способствует развитию ответственности за охрану окружающей среды, патриотическому воспитанию, чувства уважения к своей Малой родине.

Для создания экологических троп познавательного типа целесообразно прокладывать их вблизи интенсивно посещаемых рекреационных районов, объектов, обладающих высокой

степенью туристской привлекательности. Это позволяет направить основной поток отдыхающих по определенному маршруту и ослабить антропогенную нагрузку на природную среду. Посетители могут пополнять свои природоведческие знания.

Рекомендации при выборе экологической тропы (на примере Актыбинской области):

- район тропы должен быть достаточно знаком местным населению, доступен в транспортном отношении, например, территория бассейна реки Жайык, Уил и др.;
- маршрут следует прокладывать по существующей «дорожке» - тропинойной сети, например, на участках Орь-Илекской возвышенности;
- учитывать привлекательность окружающего ландшафта (отдельные объекты в Мугоджарах и др.);
- избегать участков с монотонными однотипными природными сообществами, целесообразно чередование открытых пространств с тропинками, уголков нетронутой природы с участками, которые подверглись значительному антропогенному воздействию.

Наряду с привлекательностью, другим важнейшим качеством тропы является ее информативность. Получаемую здесь информацию условно можно разделить на познавательную «просветительную» и предписывающую. Каждому виду информации соответствуют «свои» объекты на маршруте и свои знаки - символы (напоминающие дорожные знаки). Натуральные объекты выступают источником преимущественно познавательной информации. Это виды растений, животных, формы рельефа, почвы и другие элементы живой и неживой природы. Наибольшей популярностью у участников тура пользуются местности с пейзажного разнообразием, биологические объекты: растения, животные. Поскольку именно они наиболее подвержены воздействию со стороны человека, чаще в зонах отдыха. В связи с этим необходимо, чтобы наблюдаемый процесс позволял в достаточной мере показать его значимость в формировании или поддержании экологического состояния среды.

Итак, охраняемые природные территории Актыбинской области, обладающие достаточной степенью туристской привлекательности, представляют огромный интерес в формировании и развитии экологического образования и воспитания подрастающего поколения, а также экологического туризма. Следует отметить, что применяя экологические знания на местности, среди степной экосистемы, речных долин целесообразно детальное объяснение и отражение понятий, таких как, «фаунистическое разнообразие», «пейзажно-разнообразие» местности и др.

Список использованной литературы

1. Алиева Ж.Н. Географические аспекты роли экологического туризма в устойчивом развитии /Вестник КазГУ.31(10). - 2000. - С.172-179
2. Дроздов А.В. Физико-географические процессы и структура географической оболочки: взгляды А.А. Григорьева и их развитие в наше время. /Известия АН СССР, серия географическая, №3– 1989. - С.51 – 57
3. Материалы РГУ «Иргиз-Тургайский ГПР»), 2019
4. Материалы Туристской фирмой «Зере Тур»,2019
5. Чижова В.П. Экологический туризм: географический аспект: учебное пособие для студентов высших учебных заведений, обучающихся по специальности 020802 - Природопользование / В.П. Чижова, Л. И. Севостьянова. - Йошкар-Ола: Марийский гос. технический ун-т, 2007. - 275 с.

FTAMP 73.01.09

ҚАЗАҚСТАН РЕСПУБЛИКАСЫНДА ЛОГИСТИКАНЫҢ ДАМУ МӘСЕЛЕЛЕРІ ЖӘНЕ БОЛАШАҒЫ

Н.Н. СЕРГАЗЫ

*Қ.Жұбанов атындағы Ақтөбе өңірлік мемлекеттік университеті, Ақтөбе қаласы,
Қазақстан*

Аңдатпа. Мақалада көліктік логистика теориясының жай-күйі мен даму перспективаларын айқындаудың қазіргі заманғы тәсілдері нақты сипатталған. Сонымен қатар, жүйелік талдау негізінде, логистикалық тәсілге сүйене отырып, тасымалдау процесін жедел жоспарлау алгоритмі негізделген.

Түйін сөздер: логистика, процесс, логистикалық жүйе, жүк, материал ағымы, жүк ағыны, көлік.

Аннотация. Статья посвящена современным тенденциям и перспективам развития теории транспортной логистики. Анализируется системный алгоритм оперативного планирования процесса трансформации, основанный на логистическом подходе.

Ключевые слова: логистика, процесс, логистическая система, груз, материальный поток, грузопоток, транспорт.

Annotation. The article is devoted to modern trends and prospects of development of transport logistics theory. The system algorithm of operational transformation planning analyzed based on the logistics approach.

Key words: logistics, process, logistics system, cargo, material flow, cargo flow, transport.

Логистика индустриялық дамудың өзіндік катализаторы болып табылады, оны жетілдіру біздің еліміз үшін үлкен маңызға ие. Бұл процесс мемлекетаралық интеграцияның негізі болып табылады. Әр түрлі интеграциялық процестердің белсенді жақтаушысы болып

табылатын Қазақстанның маңызды артықшылығы бар - оның геосаяси және экономикалық ресурстары транзиттік әлеуетті, Азия мемлекеттерінің Еуропамен құрлықтық көлік байланысының ең оңтайлы нұсқасы ретінде сәтті іске асыруға мүмкіндік береді [1].

Қазіргі уақыттағы логистиканың өзектілігі бірнеше факторларға байланысты:

- экономикалық, өйткені қазіргі уақытта компанияның басты басымдығы компанияның кірісін арттыру және сапасын арттыру, тұтынушыларға бірқатар қызметтер көрсету үшін өндіріс шығындары мен бөлу шығындарын азайту мүмкіндіктерін іздеу болып табылады, сондықтан нарықтық қатынастардың дамуы жағдайында «есептеу + пайда + тұтынушы» қағидаты логистика маңыздылығының артуына әкеледі;

- ақпараттық, өйткені информатика нарық пен логистиканы тығыз байланыстырады, өйткені логистикалық процестердің мәні, құралы және компоненті ақпараттық ағындар болып табылады;

- техникалық, өйткені техникалық фактор, логистиканың менеджмент жүйесі ретінде, оның субъектілері мен объектілері қоймалар және басқару саласындағы техникалық жетістіктер негізінде дамиды (басқаруды автоматтандыру және компьютерлендіруде).

Өндіріс саласында логистиканы пайдалану:

- 1) материалдық ағындар қозғалысының бүкіл жолындағы қорларды азайтуға;
- 2) жеткізу тізбегі бойымен тауарлардың транзиттік уақытын азайтуға, тасымалдау шығындарын азайтуға;
- 3) қол еңбегінің құнын және жүкпен байланысты жұмыстарға байланысты шығындарды азайтуға мүмкіндік береді [2].

Көлік логистикасы - бұл қажетті уақыт мөлшеріне оңтайлы бағдар бойынша және ең аз шығынмен қажетті тауар мөлшерін қажетті орынға жылжыту. Көлік логистикасының ең танымал тұжырымдамаларының бірі - «дәл уақытында» (jbst-in-time, JIT) ұғымы. Ол өнімді жеткізудің өте қарапайым логикасына негізделеді, онда материалдық ресурстардың материалдық ағындары уақытты және дайын өнімді өндіру кестесін ескере отырып, олардың сұраныстарымен мұқият синхрондалады. Жүйені пайдалану (jbst-in-time, JIT) сізге материалдық ресурстарды немесе дайын өнімді қажет болған сәтте жеткізу тізбегінің белгілі бір нүктесіне жеткізуге мүмкіндік береді [3].

Көліктік логистикалық жүйені қолданудың нәтижесі «логистиканың алты ережесін» орындаудың жоғары ықтималдығы болып табылады: қажетті жүктеме, керекті жерде, қажет уақытта, қажетті мөлшерде, дұрыс сапада, ең төменгі құны бойынша.

Көлік процесін ұйымдастырудың екі негізгі әдісі бар:

- 1) дәстүрлі;

2) логистикалық (мультимодальды тасымалдау операторының қатысуымен) [4].

Мемлекет басшысының ««Қазақстан-2050» стратегиясы: қалыптасқан мемлекеттің жаңа саяси бағыты» атты Қазақстан халқына Жолдауында Қазақстан арқылы транзиттік жүк ағынын 2020 жылға дейін екі есе және 2050 жылға қарай 10 есе арттыру міндеті қойылды. 2020 жылға дейінгі көліктік инфрақұрылымды дамытудың мемлекеттік бағдарламасы осы негізгі міндеттерді жүзеге асыруға бағытталған.

Қазақстан халықаралық дәліздердің тоғысында Еуропа мен Азияны байланыстыратын негізгі логистикалық буын болуға барлық алғышарттарға ие. Республикада көлік қызметтерінің сапасын жақсарту бойынша жүйелі жұмыстар жүргізуде. Біріншіден, бұл тасымалдау уақытын қысқарту, тасымалдау шығындарын азайту, тарифтерді оңтайландыру, жүктердің қауіпсіздігі және ең бастысы, бүкіл логистикалық жүйенің қалыпты жұмыс істеуін қамтамасыз етуге арналған жоғары сапалы кадр әлеуетін дайындау.

Қазақстан Республикасында логистикалық компаниялардың құрылуына кедергі келтіретін негізгі факторлардың бірі - қазіргі заманғы қойма терминалдарының күрт жетіспеуі. Мамандандырылған компаниялар тауарлардың қозғалысының мінсіз сызбаларын жасай алады, бірақ тиісті логистикалық инфрақұрылымсыз - қызмет көрсетілетін аумақта заманауи қойма кешендерінің желісі жоқ. Қазіргі бизнестің сипаты қорлардың тез айналымын және тапсырыстардың тез орындалуын талап етеді. Бұл талаптарға жауап беру үшін логистикалық жүйе икемді болуы керек. Әр түрлі сарапшылардың мәліметтері бойынша, бүгінде қала мен оның маңындағы аудандарда 200 мыңнан 1 миллион шаршы метрге дейін ұойма орындары. Алайда, олардың көпшілігі бұрынғы өндіріс орындары немесе базалар. Мұндай қондырғылар халықаралық талаптарға сәйкес келмейді және заманауи логистикалық қызметтерді ұсыну үшін қажетті жағдайларды қамтамасыз ете алмайды. Тиісті инфрақұрылымсыз, Қазақстан аумағы арқылы транзитті, сондай-ақ көліктік логистиканы дамыту мүмкін емес.

Көптеген мемлекеттер логистикаға экономикалық дамудың басты факторы ретінде аса көңіл аударады. Қазіргі жағдайда логистика елдің индустриялық дамуы үшін шешуші рөл атқарады, өйткені Қазақстандағы барлық жүк тасымалы және Қазақстаннан жеткізілетін тауарлар логистикалық схемаларға байланысты. Табысты экономикалық дамудың ажырамас - Қазақстанның логистикалық картасын жүзеге асыру болып табылады. Бұл, бүкіл көліктік-логистикалық жүйені жоспарлау құралы көптеген өнеркәсіптік кәсіпорындарға ұзақ мерзімді негізде кірістер мен шығыстардың болжамын жасауға, ұзақ мерзімді маркетингтік саясатты жүргізуге және қаржылық тұрғыдан барлық жағымды факторларды ескеруге мүмкіндік береді. Оның құрылымы бизнес, жеке компаниялар және мемлекеттік органдар үшін қолайлы болуы керек. Қазақстан транзитіне бағытталған «Қазақстан - жаңа Жібек жолы»

жобасын іске асыру маңызды сыртқы құрал болуы керек. Транзиттік әлеуетті елдің экономикалық өсу нүктесі ретінде қарастыруға болатындығын айта кету керек. Осы мақсатта ТМД-да заманауи және тиімді көлік логистикалық жүйені құруды, қызметтердің кең спектрін ұсынуды ескере отырып, кез-келген көлік түрінде көлік-логистикалық операцияларды жетілдіруді, бәсекеге қабілетті тарифтер ұсынуды, кіріс және шығыс жүк ағындары үшін оңтайлы жағдайлар мен инфрақұрылымды дамытуды қамтамасыз ету қажет. Бұл Қазақстанның транзиттік әлеуетін барынша арттыру үшін орындалуы керек міндеттердің толық тізімі емес екенін айта кету керек. Осының барлығы жүзеге асырылған жағдайда, Қазақстан көлік логистикасының экономикалық дамуға қосқан үлесінен үлкен пайда көреді.

Пайдаланылған әдебиеттер тізімі

1. Логистические транспортно-грузовые системы: Учебник / Под ред. В.М. Николашина. - М.: Академия, 2003. - 242 с.
2. Громов Н.Н., Персианов В.А. Менеджмент на транспорте. Учеб. пособие. - М.: Академия, 2003. - 186 с.
3. Савенкова Т.И. Логистика: Учеб. пособие - М.: Омега, 2008. - 225 с.
4. Джонсон Дж.С. Современная логистика. - М., СПб., Киев: Вильямс, 2005. - 386 с.
5. Назарбаев Н.А. Программа «Стратегия «Казахстан - 2050»: новый политический курс состоявшегося государства // [ЭР]. Режим доступа: online.zakon.kz

ПЕДАГОГИКА ЖӘНЕ ПСИХОЛОГИЯ
ПЕДАГОГИКА И ПСИХОЛОГИЯ
PEDAGOGICS AND PSYCHOLOGY

МРНТИ 77.03.09

**РЕГУЛЯЦИЯ ЭМОЦИОНАЛЬНОГО СОСТОЯНИЯ СРЕДСТВАМИ ФИЗИЧЕСКОЙ
КУЛЬТУРЫ КАК ВАЖНОГО ФАКТОРА ПСИХИЧЕСКОГО И ФИЗИЧЕСКОГО
ЗДОРОВЬЯ СТУДЕНТОВ В СОВРЕМЕННОЙ СИСТЕМЕ ФИЗВОСПИТАНИЯ**

Ф. ТУРМАНОВА

*Актюбинский региональный государственный университет им. К. Жубанова, г. Актөбе,
Казахстан*

Аннотация. В статье рассматриваются вопросы структуры и механизма влияния эмоций на организм, управление эмоциональным состоянием студентов на занятиях по физвоспитанию.

Ключевые слова: Компонент, стресс, факторы, регуляция, психическое, мышечное, соматическое

Аңдатпа. Мақалада дене тәрбиесі сабақтарында эмоцияның ағзаға әсер ету механизмі мен құрылымы, студенттердің эмоционалдық жағдайын басқару мәселелері қарастырылады.

Кілт сөздер: Компонент, стресс, факторлар, реттеу, психикалық, бұлшықет, соматикалық

Annotation. The article deals with the structure and mechanism of the influence of emotions on the body, management of the emotional state of students in physical education classes.

Key word: Component, stress, factors, regulation, mental, muscular, somatic

Введение. Студенческий возраст характеризуется интенсивной работой над формированием собственной личности, это этап самопознания, самоутверждения, самоопределения, самовоспитания, проявления самостоятельности. В этот период происходит формирование характера и мировоззрения, стиля поведения. Жизнь современного студента осложнено многими стрессовыми факторами: экономической нестабильностью, мировым кризисом, бурными политическими событиями в мире, экологическими и природными катаклизмами [1]. Все эти внешние воздействия усиливают психологическое напряжение, которое испытывает молодежь в студенческие годы. Новый режим обучения, увеличение объема и интенсивности учебных нагрузок, изменение места и условий жизни, формирование новых социальных отношений в учебном коллективе и в быту, усиление ответственности за принятые самостоятельно решения и действия – все эти изменения ломают привычный образ жизни, и, по мнению психологов, сами являются немалым стрессом. В этом возрасте крайне важно поддерживать психологическое здоровье

вместе с физическим, регулировать психоэмоциональное состояние и управлять им, знать способы снятия стресса.

Методы исследования. Анализ научно-методической литературы по проблеме исследований.

Результаты исследования. Эмоция является своеобразным индикатором, способом, с помощью которого организм сообщает нам в какой жизненной ситуации мы находимся. Когда внешние обстоятельства отвечают нашим потребностям, возникают положительные эмоции, когда есть диспропорция между потребностями и их реализацией – негативные.

Выдающийся ученый П.К. Анохин определяет эмоцию не только как психическое переживание, а как трехчленное образование – психическое, мышечное, соматическое, в котором мышечный и соматический компоненты играют главную роль. Без мышечного компонента – напряжение или расслабление мышц в момент реагирования – ни одна эмоция не может существовать. Для удовлетворения возникшей потребности необходимо усилие, только потом может произойти расслабление. У высших организмов скелетные мышцы контролируются нервами, которые начинаются от сознательных участков мозга, и все сознательные движения контролирует Эго. Мышечная система расположена близко к поверхности тела, поддается волевому контролю и является естественной защитой организма. Каждый импульс, рвущийся к самовыражению должен задействовать систему скелетных мышц. Это позволяет управлять экспрессией данного импульса, может даже заблокировать его через напряжение соответствующих мышц, что сделает невозможным его проявление. Заблокированный таким образом импульс не может породить ощущение, потому что неспособен достичь поверхности и превратиться в восприятие. Хроническое напряжение мышц придает телу жесткость и подавляет его грацию, блокируя процесс возбуждения. Все, что уменьшает чувствительность и способность различать, замедляет реакции на раздражители.

Соматический компонент эмоции обеспечивает работу внутренних органов, которая также необходима для удовлетворения потребности. Регуляцию работы внутренних органов осуществляет вегетативная нервная система, состоящая из двух разделов: симпатической, отвечающей за работу, и парасимпатической, которая контролирует отдых. Эти два раздела работают только в противофазе, если одна активизируется, другая – отдыхает. Негативная эмоция страха или гнева, возникающая в результате стресса, сообщает нам об опасности, о возникшей потребности и должна быть удовлетворена. Эта эмоция является сигналом для организма. Для решения проблемы необходима мобилизация: напряжение мышц, чтобы «сбежать или напасть», и обеспечение их большим количеством кислорода и питательных

веществ. Вегетативная нервная система увеличивает частоту и силу сердечных сокращений и кровяное давление, дыхание ускоряется и становится поверхностным, увеличивается потоотделение для предотвращения теплового удара – таким образом симпатическая нервная система заставляет организм работать. В результате возникновения положительных эмоций парасимпатическая нервная система заставит организм отдыхать [2].

Психологический компонент эмоции – это вершина айсберга, непосредственно связанный с сознанием, два других компонента эмоции сознанием не контролируются. Большинство стрессов современного человека являются внутри психическими-существуют только в нашем сознании. Отсутствие реальной опасности не дает возможности организму задействовать два нижних компонента эмоции. Мы не спешим действовать (драться или бежать), мы подавляем мышечный и соматический компоненты эмоции, но они существуют и их подавление в ситуации страха приводит к хронической мышечной напряженности и психосоматическим болезням, то есть болезням телесным, возникающим в результате психологических причин.

Хроническое мышечное напряжение, возникшее под влиянием негативных эмоций, на которые не произошло соответствующей реакции тела, приводит к возникновению в подсознании постоянного и устойчивого очага возбуждения. Напряженные мышцы посылают в мозг сигнал о том, что мы находимся в состоянии стресса. Таким образом подсознание сообщает сознанию о сложившейся ситуации. А сознание в свою очередь начинает искать причины для оправдания напряжения мышц, наше представление обрисовывает угрозы уже не реальные, а виртуальные. Хронические мышечные блоки наносят вред нашей психике. Чувственное восприятие является продуктом работы нашего воображения. Наша психика не может различать реальные и вымышленные образы – это научно доказанный факт. Наше восприятие перешло из мира внешнего к миру внутреннему. Инстинкт самосохранения создает в нашей психике различные угрозы, используя способность к запоминанию и абстракции, сохраняет в сознании большое количество образов опасности, он игнорирует информацию, поступающую из внешнего мира. Наше восприятие отказывается воспринимать настоящую действительность, в которой отсутствуют реальные угрозы; оно осуществляет бесконечную ротацию внутренних образов опасности, что приводит к сплошной невротизации нашей психики.

От состояния телесных функций напрямую зависит наше эмоциональное состояние – жизнь нашего подсознания. Именно телесные функции (мышечное напряжение и вегетативная регуляция работы внутренних органов) определяют самочувствие нашего подсознания, именно здесь локализируются все базовые центры, именно отсюда осуществляется управление жизнедеятельностью организма; именно в подсознании скрыты

наши динамические стереотипы, здесь рождаются доминанты, отсюда развивается наша психическая жизнь. Сознание лишь подлаживается к внутренним ощущениям и подыскивает причины их возникновения. Информация, поступающая снизу вверх – из подсознания к сознанию-существенно искажается потому, что они говорят на разных языках: сознание оперирует знаками, словами, понятиями, а подсознание-ощущениями и эмоциями. При этом ошибки в толковании слов является непреодолимым препятствием к адекватному поведению. В сознании человека, можно выделить всего три типа мыслей: мысли-прогнозы, благодаря которым мы представляем себе свое будущее; мысли-требования, благодаря которым мы определяем наши желания; мысли-пояснения, которые обосновывают наши прогнозы и желания [3]. На самом деле в действительности нам ничто не грозит, кроме случайности, все внешние обстоятельства являются нейтральными, это только сигналы. Все наши страхи – это только наши прогнозы. Мы требуем от других людей и даже от мира неживого, чтобы они соответствовали нашим ожиданиям. Наши требования и прогнозы были бы невозможны, если бы не существовали мнения-объяснения. Нельзя оправдывать собственные негативные реакции, необходимо только изменить привычку реагирования, то есть свой динамический стереотип.

Конечно, в ситуации стресса есть объективные причины дискомфорта – нарушение привычного жизненного стереотипа, столкновение желаний с возможностями среды. Все остальное – лишь привычка реагирования. В каждой конкретной стрессовой ситуации необходимо видеть, слушать, чувствовать все то, что действительно происходит в данный момент времени и пространства, без оценок; необходима фиксация на жизни, а не на собственных опасениях. Конфликт при оценивании ситуаций возникает потому, что есть эмоциональное состояние, в котором мы находимся, и есть наши мысли по этому поводу; фактическая реальность и наши фантазии о ней – это разные вещи.

Поведение нашего тела и его состояние является одним из важных факторов психического здоровья. Если наши мышцы страдают от хронической напряженности, которую мы уже даже не замечаем, если подавление реакций организма становится привычкой и наша вегетативная нервная система находится в состоянии дисбаланса, рассчитывать на душевное равновесие невозможно.

Необходимо научиться пользоваться своим телом, прислушиваться к сигналам, которые посылает наш организм. Все, что мы думаем, чувствуем, видим и слышим, имеет эмоциональное измерение и постоянно влияет на органы нашего тела. Оно разговаривает с нами каждый день всеми доступными способами с помощью симптомов, которые связаны с эмоциями и воспоминаниями прошлого и настоящего, являются знакомыми для нас. Все

вещи в жизни окрашенные или радостью или любовью, или гневом или печалью. В зависимости от жизненного опыта и жизненных впечатлений у нас формируется определенная система восприятия мира – модель зашифрована в памяти мозга и тела. Как только мы видим или слышим что-то пугающее, этот образ кодируется и поступает в миндалевидного тела мозга, которое придает ему эмоциональную окраску и интегрирует наше отношение соответствующим образом, предоставляя ярлык, который читается как страх. Далее миндалевидное тело посылает сигнал о воспоминаниях, связанных со страхом, к гипоталамусу, который является главным центром управления организма. Он моделирует соответствующие реакции организма с помощью изменения уровня гормонов. Если мы испытываем эмоции, связанные со стрессом, мозг освобождает гормон кортизол. Под его воздействием надпочечники трансформируют эмоции в симптомы, вызывая изменения в функционировании внутренних органов – изменяются кровяное давление и частота сердечных сокращений, происходят изменения в иммунной системе. Хронический стресс и мышечное напряжение вызывают повышение уровня кортизола, в результате избыточное количество антител подрывает иммунную систему и начинает разрушать тело.

Эмоция – универсальное проявление всех форм жизни. Даже одноклеточные организмы реагируют на стимулы расширением или сжатием. У высших животных прототипом такого движения является расширение физического пространства в предчувствии удовольствия или сжатие с целью уйти от неприятной ситуации. У человека процессы расширения и сжатия регулируются вегетативной нервной системой, импульсы которой достигают всех органов и мышц тела, регулируют обмен энергии, кровообращение, дыхание, пищеварение, работу сердца, сексуальные функции. В норме эти процессы ритмичны и ощущаются человеком как приятные ощущения в теле. Пребывание в ситуации стресса нарушает саморегуляцию организма. Только преодолевая мышечное напряжение и восстанавливая свободу движений, человек может рационально и адекватно взаимодействовать с окружающей средой. Тело способно ритмично и с удовольствием функционировать, вернуть радость жизни только после того, как выпустит свои заблокированные импульсы наружу. Обязательным является освобождение эмоции от блокирующего ее напряжения. Только при этом условии человек сможет по-новому ощутить свое тело, адекватно оценивать себя и окружающий мир.

Процесс построения связи с внешним миром является энергетическим. Известный психотерапевт В. Райх, автор теорий биоэнергетики, рассматривает личность человека как пирамидальную структуру, на верхушке которой находится сознание и эго, а у основания, на самом глубинном уровне – энергетические процессы, которые заставляют человека действовать. Эти процессы проявляются в движениях, которые вызывают эмоции и

завершаются мыслями. В центре внимания лежат энергетические процессы – энергетический потенциал человека и способы его использования. Движения не могут быть механическими, случайными, они должны быть направленными особой формой чувствительности к окружающей среде, потому что каждый организм постоянно изучает свое окружение. Это процесс приближения и отступления как частей пульсационной активности, это стремление к еде, любви, приятных контактов и отступление перед опасностью или болью. Субъективное ощущение здоровья – это чувство удовольствия, полученного от тела, которое иногда достигает степени радости. Именно в таком состоянии человек ощущает связь со всеми живыми существами и со всем миром.

Здоровье человека проявляется в грациозных движениях ее тела, в его «мягкости, тепле, сиянии». Движения животных в природе свободны и грациозны. Животная грация в человеке должна дополняться сознательным выбором между добром и злом, душевным обаянием как чувство наивысшего порядка – считает ученый Олдос Хаксли. Здоровья непременно связано с духовностью. Тело без духа имеет низкий уровень жизненной силы, его движения-механические, а мысли-абстрактные. Понять проблемы эмоциональной жизни, которые нарушают здоровье, можно лишь сосредоточив внимание на доброте и обаянию как на критериях здоровья. «Дух и материя соединяются в понятие обаяния, доброты, целостности, связи с жизнью и с тем, что божественно» [4]. Духовность тела проявляется в чувстве единения со Вселенной. Чувства не являются мнением или убеждением, это нечто более значительное, чем функция ума, потому, что охватывает все тело. Чувство состоит из деятельности тела и восприятия сознанием этой деятельности

Важным шагом в восстановлении здоровья является развитие чувственного осознания тела. Примитивные народы, которые еще не имели языка для общения, выражали свои чувства через движения собственного тела в танце, в которых воспроизводились ритмы природы и космоса. С этой точки зрения можно сказать, что движение появилось от внутреннего ритма, от музыки, что в танце можно ощутить первобытную радость движений. Такой естественный динамичный ритм движений можно использовать и в современных условиях для оздоровления. Движение не только является средством выражения эмоций, он способствует возникновению чувства благополучия и самооздоровления.

«Двигательная характеристика является неизбежной реакцией чувств» [1, стр.38]. Аспект выражения во многом соответствует собственному социальному потенциалу. У тех, кто занимается, через совместный коллективный опыт, когда чувства выражаются в движениях, появляется чувство солидарности, единения, принадлежности к группе. Находясь в совместной ритмической действия, можно идентифицировать собственные

чувства с чувствами других, также выявить собственную неповторимую индивидуальность. Выполняя движения с применением музыки соответствующего ритма и характера, можно создать у тех, кто занимается, определенное настроение, передать им новые положительные чувства в отношении собственного тела. «Человек является не только субъектом переживаний, но и субъектом действий» [1, стр.40]. Невозможно преодолеть эмоцию, если ее не выразить. Для правильного выражения эмоции необходимо отнестись к ней объективно, определить ее, принять ответственность за свою реакцию, воспринять это как руководство к действию, мобилизоваться. В организме человека существует центр синхронизации мыслей, настроения, работы мышц. Не проявленные эмоции – те, что были проигнорированы или подавлены – «оседают в клетках нашего тела и изменяют химические процессы» [2, стр. 214]. Путь самооздоровления – это путь к своему первоначальному Я, освобождение от ложных представлений и эмоциональных блоков в теле. Взрослому человеку необходимо вернуть собственной жизни радость бытия и непорочность восприятия. Образ здорового человека собирает в монолит все необходимое – знания, эмоции, навыки, оценку себя и ситуации.

Выводы. Анализ исследований ученых по вопросам изучения эмоций дает повод с другой стороны посмотреть на предмет физическое воспитание и рассматривать физические упражнения не только как средство развития двигательных качеств и поддержанию здоровья, а в первую очередь как незаменимое средство выработки энергии, выражения и регуляции эмоций, создание положительного эмоционального состояния, стимулируют весь организм. Положительный эффект работы мышц помогает развивать интеллект, создавать настроение, укрепляет психическое здоровье и потом влияет на силу и выносливость тела.

Задача преподавателя – создание соответствующей организации занятий по физическому воспитанию, включающий подбор упражнений для снятия мышечного напряжения, поддерживает эмоциональный фон для психической разрядки и преодоления проявлений стресса. Важным является поддержание мотивации и интереса к занятиям путем возможности выбора вида занятий, разнообразию упражнений, применение аэробики, музыки, современного инвентаря для фитнеса. Необходимой составляющей в системе физического воспитания должна быть подготовка высококвалифицированных преподавателей, способных своим личным примером, высокой культурой движений, привлекать студентов к активным занятиям спортом, не только предоставлять знания о обычных физических движениях, но и формировать у молодежи творческий подход к решению волнующих проблем повседневности, обеспечить развитие моральных и духовных качеств, интеллекта, коммуникабельности, доброжелательного отношения друг к другу.

Здоровому человеку важны такие психические качества как готовность действовать ради удовлетворения собственных жизненных потребностей и умение отличать их от «вторичной страсти», способность по собственному выбору содержать или выражать чувства, умение контактировать с людьми, свобода от беспокойства при ложной опасности и способность действовать при реальной угрозе. Создание положительной мотивации, что включает в себя мысли, эмоции, настроение, возможность индивидуального самовыражения в коллективных занятиях является необходимым условием поддержания психического здоровья студенческой молодежи.

Список использованной литературы

1. Баскаков В. Свободное тело / Баскаков В. – М.: Институт общегуманитарных исследований. – 2004. – 220 с.
2. Бурбо Л. Слушай свое тело – твоего лучшего друга на Земле / Бурбо Л. – М. : «София». – 2008. – 208 с.
3. Курпатов А. Как управлять собой и своей жизнью / Курпатов А. – М. : «ОЛМА». – 2007. – 256 с.
4. Лоуэн А. Психология тела / Лоуэн А. – М. : Институт общегуманитарных исследований. – 2006. – 253 с.

ҒТАМР 14.07.05

ҚҰДАЙБЕРГЕН ЖҰБАНОВТЫҢ МҰРАЛАРЫНДАҒЫ ПАТРИОТТЫҚ ТӘРБИЕ ИДЕЯЛАРЫ

А.Қ. ДҮЙСЕНБАЕВ

С. Бәйішев атындағы Ақтөбе университеті, Ақтөбе қаласы, Қазақстан

Аңдатпа. Аталған мақалада Құдайберген Жұбанов мұраларындағы патриоттық тәрбие идеялары мен білім беру мәселелері жан-жақты талданған.

Түйін сөздер: патриотизм, Қ. Жұбанов, тіл білімі, лексика

Аннотация. В данной статье анализируются проблемы патриотического воспитания и образования в наследиях Кудайбергена Жубанова.

Ключевые слова: патриотизм, Қ. Жұбанов, языкознание, лексика

Annotation. This article analyzes the problems of patriotic upbringing and education in the heritage of Kudaibergen Zhubanov.

Key words: patriotism, K. Zhubanov, linguistics, vocabulary

Қазақ тарихының қай бетін ашсақ та ұрпақ санасына ұлағат ұялатар сара жолдарға ұласқан соқпақтар сайрап жатыр. Елі мен жерін, діні мен тілін сақтап қалу үшін жан аямай еңбек етіп, жанқиярлық ерлік көрсеткен тұлғалардың маңдай тері мен төгілген қанының табы айғызданған сүрлеулер ел жадында мәңгі сақталған. Мұны біз тарихи кезеңмен айтар болсақ, 1917 жылғы Қазан төңкерісі Ресей мемлекетінің бодандығында барлық ұлттар мен ұлыстардың саяси санасына өзіндік ықпал етті. Эсер-кадеттік, большевиктік, меньшевиктік саяси ағымдар қазақ зиялыларының тәжірибесіз саяси көзқарасының қалыптасуына өзі әсерін тигізді. Ғасырдың бас кезіндегі Столыпин реформалары, I дүниежүзілік соғыс, 1916 жылғы ұлт-азаттық көтеріліс, елдегі басқа да саяси оқиғалар қарапайым бұқараны бей-жай қалдырмай, қоғамдық-саяси өмірге араласуына итермеледі. Әр заман өз дәуірінің дарыны мен ғұламасын, ақыны мен жазушысын, ағартушылары мен педагогтарын даралап шығаруы – тарихи ақиқат.

Қазақ халқының тарихи тұлғалары мен ойшылдарының мұраларындағы тәлім-тәрбие, әдептілік, имандылық туралы зерделеу мәселелері ғасырдан ғасырға ұласып келе жатқан ұлы мақсат-мұраттардың ішіндегі ең негізгілерінің бірі болып саналады. Ал қазіргі таңда сол бір ұрпақтан-ұрпаққа жалғасып келе жатқан халықтық тәрбиенің мақсаты – түркілік рух, азаматтық парыз, Отан алдындағы борыш, елдік пен бірлік ұстанымдары болып табылады. Демек, мұндай тағылымдық өнегелердің дені қазақ ойшылдары мен қоғам қайраткерлерінің мұраларындағы жастарды адамгешілікке, ізгілікке, әдептілікке, отансүйгіштікке тәрбиелеудегі ұлттық идеяларымен байланысты. Мұндай өнегелік идеяларды біз «Ел тарихын әйгілі тұлғалар арқылы зерделеу – қазақтың таным-түсінігінде ертеден қалыптасқан үрдіс. Қазақтың қария сөздерінде, яғни шежірелік зердесінде тарих ұдайы жеке тұлғалардың өмір дерегі арқылы танылып отырады. Қоғамның саяси-әлеуметтік, мәдени-рухани ахуалы ұдайы жеке тұлғалар болмысы арқылы көрініс табады. Содан болу керек, қазақтың дәстүрлі философиялық пайымдауында өмірді өзгертуден бұрын, алдымен адам санасын шыңдауға көбірек мән беріледі. Дәл сол сияқты шежірелік дәстүрде де қоғам дамуының жалпы ахуалынан бұрын, алдымен адам туралы мағлұмат беру басты нысана болып отырады» деген дәстүрге сәйкестендіреміз [1, 3-б.].

Қайшылығы мол кезеңде өмір сүріп, ұлтына адал еңбек етіп, қағидаға айналған қанатты сөздері мен өшпес атын, саналы ұрпақ тәрбиелеудегі ұлағатты ойларын қалдырған асыл азаматтарымыздың бірі Құдайберген Қуанұлы Жұбанов 1899 жылы Орал облысы (Қазіргі Ақтөбе болысы) Темір уезі Орқаш болысы Қосуақтам елді мекенінде орташа шаруа отбасында дүниеге келген. Құдайберген Жұбанов 1914 жылы «Хусайния» медресесінде оқу үшін Орынбор қаласына барады. Мұнда ол дүниәуи ғылымдарға көңіл қойып, орыс тілін үйренеді. Осы жерде ана тілін оқыту әдістемесінің теориялық курсының негізін

салушылардың бірі Шамғали Харесұлы Сарыбаев сияқты достар табады. 1916 жылы Құдайберген Жұбанов Жұрын екі сыныптық орыс мектебінің төртінші сыныбын бітіреді, бір жылдан кейін, яғни 1918 жылы 5 және 6-сынып бағдарламаларын бір оқу жылында қатар өтіп, Елек училищесін үздік бітіреді. Осымен Құдайберген Жұбановтың білім алуының бірінші кезеңі аяқталады. Ол оқуын «Оспан-ишан» мешітінде Құраннан бастап, орта білімді Елек орыс училищесінің қабырғасында аяқтайды. Құдайберген Жұбановтың бастапқы кезде алған білімі оның тілші-ғалым болып қалыптасуына негіз болғанын айта кетуіміз керек. Өйткені ол осы жылдары араб және парсы, сондай-ақ орыс тілі сияқты құрылымы өзге тілдерді меңгереді. Он сегіз жасында-ақ Құдайберген Жұбанов түркі, араб және парсы тілдерінің сөйлеу, сондай-ақ жазба тілдерін меңгеріп шығады. Құдайберген Жұбанов бала кезінен әдебиетке қызығып, кейбір шығыс тілдерін білгендіктен, көптеген араб-парсы әдебиетін, атап айтқанда, Фирдоусидің «Шахнамасының», Сағдидің «Гүлістанының», Низамидің «Ләйлі мен Мәжнүнінің» және т.б. классикалық туындылардың түпнұсқасын оқиды. Классикалық Шығыстың тілі мен әдебиетінен алған білімі оған кейіннен Абай атындағы Қазақ педагогикалық институты қазақ тілі кафедрасының профессоры болып, Орта Азия мен Қазақстан халқының мәдениеті мен өнеріне арналған әртүрлі мәселелерге қатысты көптеген іс-шараларға белсенді қатысқан кезінде көп пайдасын тигізді.

1925 жылы Құдайберген Жұбанов Ақтөбе ГубОНО-сында инспектор-әдіскер болып жұмыс істейді. Ол сол кездің өзінде бірден үш шет тілін – неміс, ағылшын және француз тілдерін үйренуге бар ынтасын салады. Алғашқыда оған қала мектептерінің оқытушылары мен жеке адамдар сабақ берсе, кейін өз бетінше оқып, толық меңгеріп алады. Осы кездері академик И.П.Павловтың, В.М.Бехтеревтің және басқа да көрнекті орыс ғалымдарының еңбектері бойынша психология, педагогика, педагогика, логика және рефлексология пәндерін үлкен қызығушылықпен оқиды, Мәскеу, Қазан, Баку, Ташкент, Ленинград сияқты қалалардан Е.Д.Поливанов, В.А.Богородицкий, И.И.Мещанинов, Агамалы-оглы және т.б. көптеген ғалымдарымен хат алысады.

1928 жылдың көктемінде Құдайберген Жұбановты Қазақстан Республикасының сол кездегі астанасы Қызылорда қаласына шақырады, онда ол Халық Ағарту комиссариатының (Наркомпрос) инспекторы болып жұмыс істейді. 1929 жылы қаңтар айында ғалымды Ленинград қаласындағы Шығыстың түркі тілдері институтына түркологиялық семинар бойынша аспирантураға жібереді. Құдайберген Жұбанов өз бетінше жалпы тіл білімі және түркітану саласында ғылыми-зерттеу жұмыстарын жүргізеді. Ол жаңа латын әліпбиіне өтуге арналған іс-шараларға белсене араласады, 1929 жылы маусым айында қазақ орфографиясының негізгі қағидаттарын әзірлеу мәселесіне қатысты. Ол Қызылорда

қаласында шақырылған ғылыми-орфографиялық конференцияда сөз сөйлейді. 1930 жылы Құдайберген Жұбанов Алматы қаласында өткен Қазақстанның Бірінші өңіртану құрылтайында «Смыслы бессмысленных слов» деген тақырыпта баяндама жасайды. Бұл баяндама оның бірнеше түркі тілін салыстыра зерттеген тиянақты ғылыми ізденістерінің нәтижесі ретінде көрінді. Ал «Шаруашылық одағайлары» («Скотоводческие междометия казахов») атты баяндамасы үй жануарларына қаратылып айтылатын қазақ одағайларын талдауға арналған. Кейбір деректерге сүйенсек, 1937 жылы Құдайберген Жұбановтың «Материалы к научной грамматике» (том I, Фонетика), «Еще раз о глаголе» және т.б. бірнеше жұмысы жарық көруі тиіс болатын. Бірақ олар туралы деректер жоқ. Құдайберген Жұбанов түркі және басқа тілдердің білгірі ғана емес, қабілеті ерекше публицист болатын.

Сонымен қатар, Құдайберген Жұбанов оқу-ағарту саласында, білім беру жүйесінде мектеп өмірін жаңарту қажеттілігіне орай құнды пікірлерін кәсіби біліктілікпен педагогикалық тұрғыдан талдап, өз ұстанымдарын айқын, анық айта білген. Мектеп – жүйелі оқу бағдарламалары арқылы оқушыларды ғылыми тұрғыдан нақты оқытатын және тәрбиенің негізгі бағытын беретін білім мен тәрбие ортасы болып саналады. 1920-1930 жылдары мектеп жүйесін педагогикалық негізге сай жасақтау өз маңызын арттырып, білім және тәрбие берудегі қажетті жолдарды және олардың әдістерін дамыту басты міндет болып есептелген. «Мектеп үйлері өте аз, оның ішінде ауыл мектептері сорақы аз», - деп мектептердің тұрмыс-тіршілігіне тоқталған Құдайберген Жұбанов: «Әсіресе, қазақ ауылындағы мектептердің күйлері адам аяғандай, терезелері кішкентай, парталардың ішінде жарамды қара парталар жоқ, иесіз үй сияқты, аз уақыттың ішінде-ақ сау баланы ауру қылып шығаруға болады. Тазалыққа үйренген бала болса, дереу арада тазалықпен қоштасуы қиын емес. Ал тазалыққа үйретуді ойламай-ақ қоюға болады деп, мектеп өміріндегі қиыншылық жағдайларды ерекше ескерткен»? Тазалық – денсаулық кепілі деген халық тұжырымына сәйкес дені сау балаға сапалы білім беруге болатындығы айқын еді [2].

Мектептер мен басқа да оқу-тәрбие орындарында шешілмеген түйінді жәйттердің көптігін анықтаған Құдайберген Жұбанов мұғалімдердің білім сапасының деңгейіне де сандық сараптама жасайды. Сонымен қатар қазақ мектептеріне арнап бастауыш сынып балаларының тіліне икемді, сөздік қорын жетілдіруге арналған әліппе туралы зерттеулер жүргізген болатын. Дерек бойынша: «Жаңа әліппені үйрен! Жаңа әліппе сабақтары: жаңа әліппенің әріптері, бірінші сабақ, екінші сабақ. Жаңа кітаптар: 1. Жаңа әліппе туралы, 2. Жаңа әліппе сабағы. Губерния ішінде. Округтың жаңа әліппе комитетінде. Қ. Ж. «Кедей» газеті, № 35, 36, 1928 жыл, ноябрь» баспасөзде жарық көрді. 1929 жылы қазақ жазуы латын графикасына көшіріліп (бұл мәселе алғаш рет 1924 жылғы білімпаздар съезінде сөз болады), жаңа жазуға көз жаттықтыру, қол үйрету, жаңа жазуға дағдыландыру, төселдіру қажет

болғандықтан әрі 1929 жылғы емле конференциясының қаулысына сәйкес емледе көптеген өзгеріс болуына байланысты әліппе қоғам сұранысы бойынша жазылған. Әліппе ХХ ғасырдың басында жиі қолданылған әдістің бірі – тұтас сөз әдісімен жазылған. Дидактиканың «жеңілден – қиынға, түсініктіден – түсініксізге» принципі басшылыққа алынып, балалардың жазуына, оқуына жеңіл болуына ерекше мән берілген. Қиындығына қарай бастапқыда бір буынды сөз (а), онан соң екі буынды сөз (а-на), соңынан үш буынды сөз (а-на-ма), кейін көп буынды сөздер оқытылған. Соған сәйкес әуелі екі дыбысты ашық буын (дауысты дыбыс буын соңында а-на), сонан соң екі дыбысты бітеу буын (ат), онан соң ортасы дауысты буын (нан, мал), соңынан төрт дыбысты буын (қарт, төрт) оқытылған. Әліппеге енген материалдар (лексикалық минимум) да сол ұстанымды негізге алған: үй іші, мектеп, мектеп тәртібі, күзгі жұмыс пен жаратылыс, қысқа қамдану, қыс басы. Кітап соңында кеспе әліппе берілген. Әліппе кітабы атына заты сай қазақ мектебі үшін, оқытушылар үшін жаңа, тың дүние болғандықтан, оның әдіс-тәсілдерін мұғалімдерге де үйрету қажет» деп келтіреді [3, 56-57 бб.].

Қоғам қайраткері, лингвист, ғалым Құдайберген Жұбановтың тіл білімі, педагогика, этнопедагогика және ұлт мектебі туралы жарық көрген еңбектерінің дені әлі жарыққа шығып үлгірмеген болатын, оларды конфискациялап, өртеп жібереді. Оның «Қазақ тілінің грамматикасы», «Қазақ тілінің емлесі мен әліппесіне кіргізілетін өзгерістердің жобасы», «Термин-сөздердің спецификасы жөнінде» және емле, әліпби, дидактика, педагогикалық терминология жүйесі т.б. мәселелерді қарастырған ғылыми еңбектері қолымызға жетті. Қорыта келе, болашақта қоғам қайраткері, профессор Құдайберген Жұбановтың мұраларын зерттеп, оның өмірі туралы тың деректер тауып, ғылыми айналымға енгізу қажеттілігі зор деп білеміз.

Пайдаланылған әдебиеттер тізімі

1. Елтұтқа. Ел тарихының әйгілі тұлғалары. Оқу құралы / Құраст. М.Жолдасбекұлы, Қ.Салғараұлы, А.Сейдімбек. – Астана: «KULTEGIN», 2001. – 357 б.
2. Жұбанов Қ. Сауатсыздықты жоятын нұсқаушы мектеп // Кедей, 14 қазан, № 62. 1925 ж.
3. Жұбанов Қ. Қазақстан жаңа әліппешілерінің тұңғыш конференциясы / (1928 ж., декабрь 9-12). Жұбанұлының сөзі (Ақтөбеден), 27-29 және 56-57 беттерде. Қазақстан баспасы – 1930 ж., Қызыл-Орда, (ВІЦКНТА заказы бойынша).

ӨНЕР, МӘДЕНИЕТ ЖӘНЕ СПОРТ
ИСКУССТВО, КУЛЬТУРА И СПОРТ
ART, CULTURE AND SPORT

SRSTI 77.29.25

THE INTRODUCTORY PART OF THE LESSON OF PHYSICAL CULTURE

K.ZH. MARDENOV, T.KH. UTEGALIEV

K. Zhubanov Aktobe Regional State University, Aktobe, Kazakhstan

Аннотация. Сабақ-педагогикалық процесті ұйымдастырудың негізгі формасы. Педагогикалық үдерісті ұйымдастыру формасы ретіндегі сабақтың артықшылығы педагогикалық қызметтің барлық құралдары мен әдістерін ұштастыруға қолайлы мүмкіндіктері бар; мұғалімге материалды жүйелі және жүйелі түрде баяндауға мүмкіндік береді; танымдық және қозғалу қабілеттерінің дамуын басқару; студенттерде ғылыми дүниетанымды қалыптастыру; оқушылардың басқа да іс-әрекеттерін, соның ішінде сыныптан тыс және Үй іс-әрекеттерін ынталандыру. Сабақта студенттер меңгереді ғана емес білімдер жүйесін. сонымен қатар танымдық іс-әрекет әдістерімен де. Сабақ тәрбие міндеттерін педагогикалық қызметтің мазмұны мен әдістері арқылы тиімді шешуге мүмкіндік береді. Сабақ оның бастауына немесе сабақтың кіріспе дайындық бөлігіне байланысты. Сабақтың кіріспе бөлігі қандай болуы керек, біздер осы мақалада сөйлескім келеді.

Кілттік сөздер: сабақ, дене тәрбиесі мұғалімі, моторлық режимдер, жылыту, жүктеме.

Аннотация. Урок-основная форма организации педагогического процесса. Преимущества урока как формы организации педагогического процесса состоит в том, что он имеет благоприятные возможности для сочетания всех средств и методов педагогической деятельности; позволяет учителю систематически и последовательно излагать материал; управлять развитием познавательных и двигательных способностей; формировать научное мировоззрение у студентов; стимулировать другие виды деятельности учащихся, в том числе внеклассную и домашнюю. На уроке студенты овладевают не только системой знаний, умений и навыков, но и самими методами познавательной деятельности. Урок позволяет эффективно решать воспитательные задачи через содержание и методы педагогической деятельности. Урок зависит от его начала, или вводной подготовительной части урока. О том, какой должна быть вводная часть урока, нам и хочется поговорить в данной статье.

Ключевые слова: Урок, преподаватель физического воспитания, двигательные режимы, разминка, нагрузка.

Abstract. The lesson is the main form of organization of the pedagogical process. The advantages of a lesson as a form of organization of the pedagogical process are that it has favorable opportunities for combining all the means and methods of pedagogical activity; allows the teacher to systematically and consistently present the material; manage the development of cognitive and motor abilities; form the scientific worldview of students; stimulate other types of student activities, including extracurricular and home activities. In the lesson, students master not only the system of knowledge, skills, but also by the methods of cognitive activity. The lesson allows you to effectively solve educational problems through the content and methods of teaching.

Key words: lesson, teacher physical culture, motor modes, warm up, load.

The lesson depends on its beginning, or the introductory preparatory part of the lesson. We would like to talk about what the introductory part of the lesson should be in this article. The introductory part of the lesson provides the prerequisites for the productive activities of those engaged in the main part. Tasks and content of the introductory part: the initial organization involved (construction, report on readiness for classes, drill exercises on the spot); creating a target installation (message lesson tasks); providing a favorable mental and emotional state (exercise frontally, using small equipment or game method); general warming up, gradual drawing in and moderate activation of body functions (performance of previously acquired or easily mastered simple physical exercises, various combinations of walking, jogging, jumps with gradually increasing but moderate exercise). [1, p.190.]

At the lesson of physical culture in the introductory part of the lesson is always a warm-up. This is the most important step in preparing the body for the load on the lesson. Before classes, the body must be prepared for the load. Warming up helps to raise the overall tone of the body, charge it with energy, activate muscles, improve blood circulation.

In the introductory-preparatory part of the lesson, exercises are performed that increase the efficiency of the body, its systems and organs, stimulate the function of the aerobic system, and contribute to preparing for the main part of the occupation of almost all body systems, especially the cardiovascular and respiratory systems.

This allows, on the one hand, to perform more intense loads, and on the other, to reduce the risk of their damaging effects. To perform a warm-up correctly, it is important to understand its physiological mechanisms. Simple movements without large amplitude and burdens cause the release of synovial fluid into the joint cavity, which protects the articular cartilage from direct friction and thus from their damage. This allows, on the one hand, to perform more intense loads, and on the other, to reduce the risk of their damaging effects. To perform a warm-up correctly, it is important to understand its physiological mechanisms. Simple movements without large amplitude and burdens cause the release of synovial fluid into the joint cavity, which protects the articular cartilage from direct friction and thus from their damage. You cannot start the lesson with running, as there are not enough synovial fluid in the knee, hip, ankle, spinal joints, and during the run after the flight phase in each step, a touchdown occurs with a fairly strong shock wave on the leg and spine joints, so before running it is necessary to perform elementary movements in the joints of the legs and spine (squats, lifts on toes, swinging movements of the legs, bends and turns of the body and neck).

Occupation begins in a benevolent tone. The greeting sets the lesson and to some extent makes the students think about the meaning of the statements.

The theme, tasks of the lesson is announced. Be sure to remind students about the observance of safety measures in the classroom.

At the beginning of the study of a topic, you must give theoretical information related to the topic of the lesson. For example, if the program begins the study of basketball, then we find out in which year and in which country this sport appeared; what basketball teams are in Kazakhstan; who is currently the champion of Europe, the world, the Olympic Games. In another class, you can go to the well-known players, vivid episodes from basketball competitions, etc.

Next begins the warm-up, which should be the first link in the logical chain of the lesson.

The content of the workout should correspond to the topic of the lesson. It should be the best way to prepare exactly the muscle groups that will be most fully involved in the main part of the lesson. For example, if the topic of the lesson is "Athletics", then the warm-up should focus on the joints and muscles of the legs. If gymnastic exercises are studied in the lesson, then during the warm-up, more attention should be paid to the muscles of the abdominals, back and shoulder girdles, etc.

If someone performs exercises with errors or is not attentive, by means of a change in intonation and loudness of a voice, indicate this to him, and usually the practitioners correct their movements.

To pay attention to the correctness of the exercises, so that students realize that they are in a physical education class. Effective control over the work of students is also carried out when they perform exercises for the account. For example, when performing an exercise, tilt, at the expense of "one, two" and instead of the score "three", say: "Tilt", and instead of the score "four", say: "Deeper" and continue to continue the account "one, two, three, four" . So we help to fix other inaccuracies in the implementation of exercises.

When performing exercises before the last count, you should always say: "And", so that the students understand that the exercise is over.

When conducting a warm-up in the ranks, the teacher must show exercises in a mirror image (if the motor action must be performed to the left, the teacher shows it to the right). When performing exercises in a circle, the teacher stands in a circle for a better view, the exercises are shown as usual.

Weather conditions affect the duration of the warm-up in the open air. In sunny, calm weather, exercises are performed with fewer repetitions and intensity. If it is cool and windy, then warming up is carried out for a longer time with greater intensity.

More important for students, especially first-year students, is how the teacher shows the exercises.

At the lessons in senior courses, the most prepared students do the warm-ups, for which the corresponding homework is given.

We offer several types of warm-ups, which, of course, does not exhaust the variety of other options.

Varant I (in motion).

Build. Report.Greeting.

Post lesson tasks.

1. Exercises in place. Turns on the right, on the left, around.
2. Walking:
 - on the toes, arms up,
 - on the heels, hands behind the head,
 - on the inside, outside of the foot, hands on the belt.
3. Slow running 10-15 minutes
4. Running with the implementation of tasks: with a high raising of the thigh, with the overrun of the lower leg, with the abduction of straight legs forward, back.
5. I. p. - right hand up; change the position of the hands of arcs forward at each step. Run 12-15 times.
6. I. p. - hands to shoulders, circular movements of the arms in the shoulder joint 1-4 forward; 5-8 - back. Repeat 8 times.
Dial a distance.
7. I. p. - hands on the belt; forward tilts for each step: one tilt forward; two and n. Run 15-20 times.
8. I. p. - hands behind the head; time step left foot, turn left; two-step right, turn right; three or four the same. Run 10-12 times.
9. I. p. - hands forward straight; kick your feet; fold left foot to right hand; two and P.; three-max right foot to the left hand; four ip Run 12-15 sweeps.
10. Jumps forward and up and back. Run 15-20 jumps.
Go one step, regain your breath.

Varant II.

Build. Report.Greeting.

Post lesson tasks.

1. Drill exercises in place. Turns on the right, on the left, around.
2. Move by step; hands on the belt, go on the heels; hands up, go on the toes, on the outside of the foot hands on the belt, on the inside of the hand on the belt,

walking with the transition to slow running.

3. Slow running with the use of running exercises, running with added steps, jumping exercises.

Rebuilding into a column of four. Perform general developmental exercises.

4. I. p.-Feet shoulder-width apart, hands on the belt: fold head tilted forward; two-back; three left; four to the right. Run 16-18 times.

5. I. p.-Feet shoulder-width apart, hands on a belt: fold shoulders; two and P.; three-lift shoulders; four and n. Run 16-18 times.

6. I. p.-Legs shoulder-width apart, arms up; one-two-circle hand rotation right; three-body tilt to the right, arms up; four and n. Then the same to the left. Run 8-10 times.

7. I. p. Legs wider than shoulders, hands on a belt; one-half squat on the right, inclination to the left, touch the foot with the tassels; two and P.; three-half squat on the left, tilt to the right; four and n. perform 10-12 times

8. I. p. - sitting on the right, left side, hands free. Transferring the center of body mass from one foot to the other. Run 10-12 times.

9. I. p., Lunge right forward, hands on the belt, changing the position of the legs with a jump. Run 12-15 times

10. I. p. - hands forward, kick your feet; fold max right foot to left hand; two and P.; three-max left foot to right hand; four and n. Run 10-12 times.

11. Jumping on the spot with the movement of hands on each jump to the shoulders, up; to the shoulders to the starting position. Perform 15-20 jumps.

12. Walking on the spot. Restore breath.

Varant III

Build. Report.Greeting.

Post lesson tasks.

1. Drill exercises in place. Turns on the right, on the left, around

2. Moving in increments on toes, on heels, on the outside and inside of the foot. Warm up hands, elbow joints.

3. Easy running on the socks; arms on a belt, assignment of direct legs forward and in the parties. Movement with the cross steps to the left and right.

4. Rebuilding into a column of two. Doing exercises in pairs.

5. I. p. - facing each other, the partners' hands are locked in a "lock", the right leg is in front. Movement of hands back and forth with resistance. Run 10-12 times.

6. I. p. - back to each other, legs apart, arms above head are coupled with partner's hands; Step to the left while tilting to the right, do not release the hands; two- I. p. ; three- simultaneously with the inclination to the left step to the right; four –and. n. Run 10-12 times.

7. I. p. - legs apart widely, facing each other at arm's length. Hands put your hand on your shoulders. To bend forward, helping each other, pressing hands on the partner's shoulders.

8. I. p. - feet shoulder-width apart, back to each other, arms above, locked with partner's hands. Without uncoupling your hands, turning the body, start one partner to the left, the other to the right. Run 6-8 times in both directions.

9. I. p. - facing each other, legs wide apart, hands at the level of the abdomen are locked in a lock, once - on the right leg, hands do not disengage; two- I. p. ; three to left foot; Four- I. n. Run 8-10 times

10. I. p. - back to each other, hands are coupled at the elbow joints with the hands of a partner. Squat 12-15 times.

11. I. p. - shoulder to each other at arm's length, hand on partner's shoulder. Swing feet. Run 15-20 times.

12. Jumping on one leg; pushing each other shoulder, forcing the partner to stand on both legs. Perform on time 30 seconds on 3 series. Walking on the spot.

References

1. Ашмарина Б.А. Теория и методика физического воспитания. М., Просвещение, 1979.- 190с.
2. Карашкин В.М. Методика физического воспитания. М.,Просвещение, 1980.-66с.
3. Палыга В.Д. Гимнастика. М., Просвещение, 1982г.-36с.
- 4.Талага Е.В. Энциклопедия физических упражнений. М.: ФиС, 1998 – 412 с.

ҒТАМР 77.03.05

СПОРТШЫ ЖАСӨСПІМДЕРДІҢ ЖЕКЕ ТҰЛҒАСЫН ТӘРБИЕЛЕУДІҢ МАҚСАТТАРЫ

Н.А. УМИРЗАКОВ, З.А. ЖАНГЕРЕЕВ, М.К. УМАРОВ

*Қ.Жұбанов атындағы Ақтөбе өңірлік мемлекеттік университеті, Ақтөбе қаласы,
Қазақстан*

Аңдатпа. Жас-жеткіншектердің спорттық белсенділікке тәрбиелеудің маңызды міндеті - спорттың негізгі құндылықтарына байланысты мотивациялық жүйені дамыту болып табылады. Балалардың спортқа деген құлшынысын қалыптастырумен қатар жас-жеткіншектердің қарсыласына белсенді әрекет етуіне,

физикалық зандылықтарды сақтауға және жоғары спорттық нәтижелерге қол жеткізуге даярлау. Ал ең алдымен, дене шынықтыру мен салауатты өмір салтын қалыптастыру адамның әртараптандырылған қабілеті және рухани құндылықтарымен үйлесімді болуы тиіс. Яғни адамдар арасындағы өзара түсіністік. Мұндай құндылық бағдарлылығы баланың гуманистік құндылықтарға толығымен сәйкес келетін мінсіз спортшы ретінде қалыптасуына үлкен әсерін тигізеді.

Түйін сөздер: спорт, жаттығу, дене шынықтыру, мотивация

Аннотация. Важнейшей задачей обучения подростков спортивной деятельности является разработка системы мотивации, основанной на базовых спортивных ценностях. Наряду со стремлением детей к спорту они готовы активно участвовать в соревнованиях молодежи, поддерживать физическую форму и достигать высоких спортивных результатов. И в первую очередь, формирование физической культуры и здорового образа жизни должны гармонизировать с разнообразными человеческими способностями и духовными ценностями. То есть, взаимопонимание между людьми. Эта ценностная ориентация сильно влияет на формирование ребенка как идеального спортсмена, полностью совместимого с гуманистическими ценностями.

Ключевые слова: спорт, упражнения, физическая культура, мотивация

Summary. The most important task of teaching adolescents sports activities is the development of a motivation system based on basic sports values. Along with the desire of children for sports, they are ready to actively participate in youth competitions, keep fit and achieve high sports results. And first of all, the formation of physical culture and a healthy lifestyle should be in harmony with a variety of human abilities and spiritual values. That is, mutual understanding between people. This value orientation strongly influences the formation of a child as an ideal athlete, fully compatible with humanistic values.

Key words: sports, exercises, physical training, motivation

Спорттық іс-шараларды өткізу кезінде жеке тұлғаны тәрбиелеудің бірінші міндеті - спорттық қызметтің гуманистік, мәдени маңызы: моральдық, эстетикалық, қарым-қатынас, эвристикалық және басқа да гуманистік аспектілерді толық және терең түсінуді қамтамасыз ететін білім жүйесін дамыту болып табылады. Спорттың дене шынықтыру мен салауатты өмір салтын қалыптастырудағы рөлі - жеке тұлғаның әртараптандырылған және үйлесімді дамуы туралы басқа гуманистік мұраттар мен құндылықтарды іске асыруға ықпалы. Баланы спорттық белсенділікке тәрбиелеудің екінші маңызды міндеті - спорттың негізгі құндылықтарына байланысты мотивациялық жүйені (мүдделер, қажеттіліктер, көзқарастар, құндылық бағдарлары және т.б.) дамыту болып табылады. Бұл спортта жүзеге асырылатын қондырғыны дамытуда спорттың басқа түрлеріне емес, эстетикасына деген қызығушылыққа, дене шынықтыру мен рухани (зияткерлік, рухани, моральдық, эстетикалық) қабілеттерге аса үлкен мән беріледі. Демек, сіз балалардың спортқа деген құлшынысын қалыптастырумен қатар жас-жеткіншектердің қарсыласына белсенді әрекет етуіне, физикалық зандылықтарды сақтауға және жоғары спорттық нәтижелерге қол жеткізуге даярлайсыз. Ал ең алдымен, дене шынықтыру мен салауатты өмір салтын

қалыптастыру адамның әртарапандырылған қабілеті және рухани құндылықтарымен үйлесімді болуы тиіс. Яғни адамдар арасындағы өзара түсіністік. Мұндай құндылық бағдарлылығы баланың гуманистік құндылықтарға толығымен сәйкес келетін мінсіз спортшы ретінде қалыптасуына үлкен әсерін тигізеді.[1]

- Спорттық іс-әрекеттегі баланың тұлғасын тәрбиелеудің үшінші міндеті - сезім мен эмоциялық реакциялардың тиісті жүйесін жасау (мысалы, спорттың гуманистік құндылықтарын жүзеге асыру, спорттың эстетикалық сұлулығы, спорттың кез-келген моральдық бұзылуымен байланысты наразылық сезімі және және т.б.)

- Төртінші міндеті - спорттағы гуманистік құндылықтарды барынша тиімді іске асыратын спортпен айналысу, осындай қасиеттер мен қабілеттерді (дағдыларды) қалыптастыру. Жасөспірім денені шынықтыру және спортпен айналысу барысында жоғары моральдық мінез-құлқын, эстетикалық қабілетін тежеуі тиіс және жаттықтырушылармен, төрешілермен және спортшылармен дұрыс байланыса болуы қажет. Жас спортшының жеке және әлеуметтік маңызды қасиеттерін тәрбиелеуге ықпал ететін әдістер:

- тренер-мұғалімнің, баланың ата-анасының, жас спортшының құрама үлгісі;
- белгілі бір сапа немесе сапалық топты көрсетуге шақыратын жасанды түрде немесе табиғи жағдайдағы жаттығулар;
- педагогикалық талап (ескерту, сұраныс, кеңестер, сөгіс, тапсырыс, талап орнату, ескерту, тыйым салу,);
- жаттықтырушыдан ілеспе психологиялық қолдауымен акцияны өткізу;
- бүкіл команданың жетекшісі болып табылатын жас спортшы көшбасшысының рөлін атқарады (бала басшы ретінде өз қабілеттілігін көрсетуі керек), соның ішінде билік өлшемі, жауапкершілік шарасы, рөлдің басталуы және тапсырма шекаралары бар тапсырма;
- еркін таңдау жағдайлары (талап етілетін сапаны көрсету немесе көрсетпеу, басты себептері қандай болуы керек, басқалардың қажеттіліктерін қанағаттандыру);
- өз көзқарастары мен сенімдерін белгілеу мүмкіндігін талқылау, әртүрлі көзқарастардың өмір сүру мүмкіндігін анықтау;
- әрбір бала үшін қол жеткізілген нәтиженің мінсіз бейнесі жеке және жалпы команда үшін жасалатын ұжымдық әңгіме; негізгі және кішігірім жарыстар; «Біз қорқынышты жеңеміз!» [2].

Ұжымдық әңгімесінің үзіндісі - Алдымен, қорқыныш деген не? Біріншіден- «Мен жеңіліске ұшыраудан қорқамын»; екіншіден «қарсыласынан қорқады»; үшіншіден, «Мен қателесуден қорқамын»; Төртіншіден, «Мен күш-қуатым жоқ деп қорқамын»; бесінші -

«Сенім жеткіліксіз деп қорқамын»; алтыншы - «Мен команданың үмітін ақтамаймын»; жетінші - «Мен қарсыластың кенеттен шабуылынан қорқамын»; сегізінші - «Бір қарқынды сақтап қалудан қорқамын»; тоғызыншы - «Мен қорықпаймын, нәтиже қажет емес»; оныншы - «Біздің ұстанымымыздағы жағдайға қанағаттанамын». Бұл балалар штаттарының позициялары. Әрбір бала оның күмәнін дәлелдейтін сұрағына нақты жауап беруі керек. Біріншіден, барлық адамдармен қарым- қатынас жасау үшін командаға бірыңғай еніп, жеке тұлғаның тұтас ұжымдық бейнесі ретінде қалыптасуы керек.

Балалық шаққа қарсы күресте қозғаушы күш қандай болады? Көптеген сұрақтарға жауап беру және бірнеше рецепттерді беру үшін баланың жан дүниесін білетін жаттықтырушы мұғалім керек.

Жеке және әлеуметтік маңызды қасиеттерді тәрбиелеу түрлі нысандарда және әдістерде тікелей немесе жанама түрде ұйымдастырылуы қажет. Төменде келтірілген тақырыптар жаттықтырушының таңдап алынған кестесін қарастырады.

6-8 жас аралығындағы спортшылармен өзара әрекеттесуді ұйымдастыру ерекшеліктері:

- баланы қабылдау сипатын, мінез-құлық үлгісін анықтау; елеулі тәжірибелерді талдау (осы тақырыпқа қатысты барлық мәселелердің тәжірибелері);
- баланың өзіне және қоршаған ортаға қатысты құндылықтары мен басымдықтарын айқындау, қызметті ұйымдастырудың психологиялық ыңғайлы кезеңдерін анықтау;
- баланың эмоционалды кеңістігін қанықтыру, ұжымдық - шығармашылық белсенділікті арттыру;
- баланың, жеке тұлғаның негізгі идеологиялық және әдістемелік ұстанымдарын: рухани, моральдық, мәдени, психологиялық (ерікті, интеллектуалды), қызметті қозғалу ұйымының сипатын анықтау;
- Әрбір баланың әлеуметтік рөлдерін ойнау үшін күтілетін нәтижелермен әрекеттерді таңдау: «жеңімпаз», «көшбасшы», «ортақ шаруа», «эмоционалдық көшбасшы», «бизнес көшбасшысы», «өзі», «бөтен», «белсенді», «пассивті», «оппозиция», «ұйымдастырушы», «жасаушы», «топтық ерік», «топтық ар-намыс», «топтық қуаныш», «Жазушы», «суретші», «әнші», «режиссер», «халық шеберлері» және т.б .;
- команда құру және команданы тәрбиелеу;
- спорттық іс-әрекеттегі физикалық және функционалдық жүктемелерге бейімделу;
- күйзеліс жағдайларын анықтау; күйзеліс әсерін барынша азайту жолдарының рөлі; еріктілік қабілеттерін дамыту, өзін-өзі бақылау қабілеті; балаларды қоғамдағы кейбір адамдардың мінез-құлқының ортақ түрі ретінде төрешілік субъективтілігін таныстыру;
- білім беру нәтижелерін күтетін гетерохроника;

- дүниетанымның мазмұнын және баланың жеке құрамының қызмет компоненттерін (бейресми) бақылау;

- әуесқойлық іс-шараларда (бірінші кезеңде - өздігінен, содан кейін ұжымдық түрде ұйымдастырылған) балаларға жұмыс уақытының 30% -ын (оқу және қосымша оқыту) арнау;

Педагогикалық процесте мұғалім-жаттықтырушы рөлінің мобильді өзгеруі;

- таңдап алынған спорт түрлеріндегі қозғалтқышты, үйлестіруді, функционалды, психологиялық мінез-құлық үлгілерін пайдаланып, әртүрлілік әлеуетін, мүмкіндіктер қорын құрайтын құралдарды пайдалану арқылы оқу үрдісін ұйымдастыру. [3]

8-11 жас аралығындығы спортшылармен өзара әрекеттесуді ұйымдастыру ерекшеліктері:

- жаттықтырушының мінез-құлқын бақылау, баланың және ата-аналардың байсалды бақылауы;

- өзін-өзі растау мен қызмет аясындағы қажеттіліктер, мүдделер, көзқарастар мен мақсаттар арқылы жас спортшы тұлғаның құндылық бағдарларының бастапқы күйін талдау;

- Мотивацияның ішкі компонентіне назар аудару арқылы құнды бағдарланған тренингтер ұйымдастыру, олардың әлсіз тұстарын жеңу, ал жарыстар барысында мотивацияның сыртқы компонентін анықтау. (жарыстарда жеңіс);

- темперамент қасиеттеріндегі құндылық бағдарларын дамытуға мүмкіндік береді: қауіпсіздік, өзін-өзі тану, қажеттіліктер; жасөспірімдер үшін - өзін-өзі тану, эстетикалық, когнитивтік, қауіпсіздікке деген қажеттілік үшін өзін-өзі жетілдіруге, қауіпсіздікке, эстетикалық қажеттіліктерге; флегматикалық тұлғалар үшін керек-жарақтарға, эстетикалық мұқтаждықтарға және сипаттың типологиялық ерекшеліктеріне сәйкес құндылық бағдарларын қалыптастырудағы жеке педагогикалық тәсілге қажеттіліктер;

- жас спортшының жеке басының психологиялық, эмоционалдық, әлеуметтік мәртебесін қарастыру;

- Тартымды, ақыл-ой, физикалық, техникалық, тактикалық жағдайларға байланысты емес, спорттық емес, идеологиялық шешім аясында шығармашылық іздестіру жүйесін құру, келеңсіздік тудыратын себептерді жою арқылы ынтымақтастық педагогикасын пайдалану; сабаққа қатысты құндылықтардағы дағдарыс кезеңдерін күтіп алу және баламалы нұсқаларды жобалау; әкімшілік қысымды барынша азайту арқылы ішкі ұжымдық өзара талаптарды қолдану;

- құнды білім мен іс-әрекеттің теориялық, әдістемелік және практикалық көлемдерінің қатынасы өзін-өзі ақпараттандыру деңгейін, оның мақсатын түсіну дәрежесін және оған жету жолдарына байланысты; психикалық қабілеттерін дамыту деңгейі туралы; оқу процесінің міндеттерінің сапасы туралы;

- бала мен жаттықтырушы арасында тығыз байланыс болуы керек;
- команданың әлеуметтік-психологиялық құрылымының құрамдас бөліктерінің ойынға және спортшылардың мәртебелі-рөлдік өзара әрекеттерін түзету;

- балалармен рухани сәйкестендіру және мұғалімнің мінез-құлқын жаттықтырушы кодексіне сәйкестендіру;

- жаттықтырушының, баланың және оның отбасының қарым-қатынасы;
- тұлғааралық қатынастарды ұйымдастыру. Спорттық жаттығулар жүйесінде жас спортшыларды тәрбиелеу процесін ескере отырып, баланың қызметі, эмоционалдық, интеллектуалдық, адамгершілік, белсенділік ортасы ұйымдастырылған атмосфераның маңыздылығын тағы бір рет атап өту қажет. Ресейлік ұлттық хоккей командасының қақпашысы *Максим Соколов* былай деді: «Біздің хоккей әлсіз, атмосфераның өзі әлсіз. Тиісті шарттар жоқ. Бұл командада жылдан жылға өсетін өз студенттерінің, жергілікті жігіттердің командасы болуы керек. Бір күндік командалар жоқтығы өте маңызды. Жаттықтырушы нәтиже бойынша жұмыс жасайды ... Мен бұл адамдарды түсінемін. Дегенмен, бапкер - жаттықтырушы болуы керек. Біз әрқашан талаптарды жоғары деңгейде ұстауымыз керек ... жаман ойын болған жағдайда баспасөздерде жарияланады. Бірақ Ресей жеңіс туралы ойлауы керек. Тек осындай жігерлендіру арқылы жеңімпаз команда өседі. Мен балаларымның спортпен шұғылданыуын қалаймын, ол тәртіпке үйретеді. Менің басты міндетім - балаларды өз елінің лайықты азаматтары ретінде тәрбиелеу.

Жас спортшының ережелері;

1. Егер қиын болса, дереу түзетпеңіз, бірте-бірте түзетіңіз.
2. Ең қарапайым кемшілікті таңдап алыңыз, алдымен сонымен жұмыс жасаңыз.
3. Ұзақ уақыт бойы жетістік немесе тіпті ешқандай нәтиже болмаса да, сіз мойымаңыз.
4. Өзіңе тым жеңіл жағдайлар жасама, бірақ жеңіске жету үшін ол жағдайлар жеткілікті болуы қажет.
5. Кез-келген нәрсені тез қабылдай алсаңыз, тым көп қуанбаңыз; жүре пайда болған кемшіліктерден құтылу оңай, бірақ туа біткен кемістіктерден құтылу қиын.
6. Өзің сүйетін және үйренген қимылды жасау ерік-жігеріңнің артуына көмектеседі.

[4]

Пайдаланылған әдебиеттер тізімі

1. Губа В.П., Основы распознавания раннего спортивного таланта: [учеб. пособие] / В.П.Губа. - М.: Тера-спорт, 2003.-208 с.
2. Матвеев Л.П., Общая теория спорта: [Учебная книга для завершающих уровней высшего физкультурного образования] /Л.П. Матвеев. - М.:4-й филиал Воениздата, 1997.- 304 с.
3. Платонов В.Н., Подготовка юного спортсмена: пособие /В.Н. Платонов, К.П.Сахновский. - К.,Рад. шк., 1988-288 с.
4. Филин В.П., Тренировка юных спортсменов /В.П. Филин. - М.: Физкультура и спорт, 1965- 352 с.

ҒТАМР 13.07.25

БОЛАШАҚ МУЗЫКАНТ – ХОРМЕЙСТЕРДІҢ КӘСІБИ ҚЫЗМЕТІНІҢ МӘСЕЛЕЛЕРІ

А.К. АЛИЕВА, С.К. МУХТАРОВА

*Қ.Жұбанов атындағы Ақтөбе өңірлік мемлекеттік университеті, Ақтөбе қаласы,
Қазақстан*

Аңдатпа. Мақалада болашақ музыкант – хормейстердің кәсіби қызметінің мәселелері қарастырылған. Қазіргі таңдағы музыка мұғалімінің қызметі, сабақты өту барысы, жаңа технологиялар мен инновациялық әдістерді қолдануы. Музыка мұғалімінің кәсіби әрекетінің құрылымдық элементтері қарастырылған. Педогогтың белгілі музыкалық және педогогикалық қабілеттеріне тоқталып өтілген.Жалпы және музыкалық мәдениеттің деңгейін жоғары сатыға көтерудің және жастардық көркемдік эстетикалық көзқарасы мен талғамын, рухани дүниесін дамытудағы бірден – бір тиімді жолы – хор өнері. Хор айтудың, хорға жетекшілік етудің өзіне тән ерекшеліктері, ережелері, үйрету принциптері болады. Хорға жетекшілік ете білу – аса жауапкершілікті талап ететін жұмыс.

Түйінді сөздер: музыка, хор, хор жүргізу, өңдеу, педагогика, зерттеу, ұғым, таным, эстетика,ұйымдастырушылық,гностикалық,коммуникативтік, хормейстер, педагог, музыкатанушы, орындаушылық, бейімдік, ұйымшылдық, ерік, қасиет, мақсат, қуат, инициативті, әдіс – тәсіл, репертуар, әдіснама, шеберлік, мотивация, диалог, тұлға.

Аннотация. В статье рассматриваются проблемы профессиональной деятельности будущего музыканта-хормейстера. Деятельность современного учителя музыки, ход проведения урока, использование новых технологий и инновационных методов. Предусмотрены структурные элементы профессиональной деятельности учителя музыки. Известно пройденные музыкальные способности и педагогическое Педогогтың остановилс. Одним из эффективных путей повышения уровня общей и музыкальной культуры на высшую ступень и развития молодого художественного эстетического вкуса и вкуса, духовного мира является хоровое

искусство. Хоровое произношение, руководство хором имеют характерные особенности, правила, принципы обучения. Умение руководить хором-работа, требующая особой ответственности.

Ключевые слова: музыка, хоровод, хоровод, обработка, педагогика, исследование, понятие, познание, эстетика, организационная, гностическая, коммуникативная, хормейстер, педагог, музыковед, исполнительская, склонность, организованность, воля, свойство, цель, сила, инициативность, метод – подход, репертуар, методология, мастерство, мотивация, диалог, личность.

Annotation. The article deals with the problems of professional activity of the future musician-choirmaster. The activity of a modern music teacher, the course of the lesson, the use of new technologies and innovative methods. Structural elements of professional activity of the music teacher are provided. Known passed musical skills and teaching Pedagogy stopped. One of the effective ways to raise the level of General and musical culture to the highest level and to develop young artistic aesthetic taste and taste, spiritual world is choral art. Choral pronunciation, choir management have specific features, rules, principles of teaching. The ability to lead a choir is a job that requires special responsibility. In the system of professional training of the future music teacher provides a deep understanding and full and comprehensive perception of various artistic techniques, wide possibilities of choral scores, the sound of the choir.

Key words: music, round dance, round dance, processing, pedagogy, research, concept, knowledge, aesthetics, organizational, Gnostic, communicative, choirmaster, teacher, musicologist, performing, inclination, organization, will, property, purpose, strength, initiative, method – approach, repertoire, methodology, skill, motivation, dialogue, personality.

Біздің зерттеуімізде ерекше орын алатын педагогикалық шығармашылық мәселесі. Бұл көкейкесті мәселе И.В. Загвязинскийдің, И.Ф. Исаевтің, Н.Д. Никандровтың жұмыстарында кеңінен ашылады. Зерттеушілердің ойынша педагогикалық шығармашылық, педагогикалық шынайылықтың қайшылықтарынан туындайды: бір қырынан алғанда алдын – ала болжауға болмайтын педагогикалық жағдайдың дамуы, келесі қыры жағынан жеткілікті деңгейдегі қатал шектеулер.

Мұғалімнің шығармашылық әрекеті тұлғаның пелагогикалық бағыттылығы мен педагогикалық әрекетке қабілеттілігіне тәуелді, сонымен қатар оның кәсіби біліктілігі мен педагогикалық техниканы меңгеруіне тікелей байланысты болуы.

Жалпы орта білім беретін мектептегі хор жетекшісінің жұмысын терең түсініп, ұғыну үшін музыка мұғалімінің кәсіби қызметінің барлық жиынтығын қарап шығу қажет.

Л.Г. Арчажникованың [1] пікірі бойынша музыка – педагогикалық әрекет, шығармашылық белсенділікті танытатын және өз білімін бір жүйеге келтіре алатын, жинақтап қорытуға қабілетті, педагогикалық, музыкатанымдық, хормейстерлік, музыкант – орындаушылық және зерттеушілікті біріктіретін педагог жұмысы.

В.И.Муцмахер [2] музыка мұғалімінің кәсіби қызметінің құрылымын мінездейтін компоненттерді келесідей бөліп қарастырады:

Гностикалық (зерттеушілік) – музыка мұғалімінің танымдық кәсіби – шығармашылық белсенділігімен байланысты, музыка – педагогикалық репертуарды үйренуі және талдауы, мұғалімнің кәсіби дайындығы жөнінде сұрақтар бойынша ғылыми – әдістемелік әдебиеттерді оқып, танысуы, өзінің зерттеу жұмысы.

Конструктивтік (сындарлы) – білім алушының (оқушының немесе студенттің) музыкалық дамуының мақсат және міндеттерін ұзақ кезеңге жоспарлауы, әріптестер бірлестігінде шығармашылық жұмыс атмосферасын орнатуы, сабақ құрылымын даму мақсаты мен білім алушының өздік дамуы мақсатына ұштастыра сәйкестендіруі, жоспарланған нәтижесіне жетуді қамтамасыз етуге педагогикалық амалдарды және оқу материалдарын дұрыс таңдай білуі.

Ұйымдастырушылық – конструктивтік компоненттік мақсат, міндеттерінің практикалық іске асуы. Музыкаға қызығушылығын қолдау, назарын реттеудегі оқушының немесе білім алушының әрекетін ұйымдастыру. Жекеше музыкалық сабақтарды өткізу, ансамбль, хор, оркестр және тағы басқа шығармашылық ұжымдарды ұйымдастыру. Сабақтан, сыныптан тыс музыка – эстетикалық әрекетті ұйымдастыру және қосымша біліммен қаруландыру.

Коммуникативтік (қатынастық) – білім алушымен педагогикалық орынды қарым – қатынас орнату: ұқсастыру немесе теңестіру қабілеті; білім алушының жекелей ерекшелігіне сезімталдықпен қарау; оқушылармен, әріптестермен, әкімшілікпен, ата – аналармен, қоғаммен екі жақты байланыс түрі арқылы қарым – қатынас орнату.

Жоғарыда көрсетілген кәсіби қызметтің компоненттері оның мамандығына қарамай кез – келген педагогтың әрекеті сипатында жалпыпедагогикалық жағынан қарастырылады. Музыка мұғалімі – ол музыка және педагогика тығыз ұштасқан, көркем шығармашылық түрі ретінде музыкалық өнермен байланысқан спецификалық ерекше кәсіп. Сондықтан болашақ музыка мұғалімінің кәсіби музыка – педагогикалық әрекеті жалпыпедагогикамен тең, мұғалімнің музыка – педагогикалық, музыка – теориялық, музыка – орындаушылық және музыка – ағартушылық функциялармен тікелей байланысты спецификалық компоненттерді қажет етеді. Музыка мұғалімінің кәсіби еңбегі осы бір маңызды ұстаным компонентін В.И. Муцмахер [2] «музыкалық - шығармашылық» - деп атады. Ол музыка мұғалімінің барлық әрекетін қамтитын және мектептегі практикалық жұмысқа қажетті дағды мен шеберліктің өзара байланысы және өзара себепшісі – кешен деген пайымдау жасайды:

- музыка – педагогикалық (музыкалық психология, педагогика, музыка мұғалімінің әдіснамалық мәдениеті, музыкалық тәрбие әдістемесі және тағы басқа);

- музыка – теориялық (сольфеджио, гармония, музыка тарихы, музыкалық формалардың түрлері) талдау және тағы басқа;

- музыка – орындаушылық (хорды дирижерлау, хорға жетекшілік жасау, аспаптық музицирлеу, орындаушылық, сүйемелдеушілік және тағы басқа);

- музыка – ағартушылық (музыканы қабылдау ерекшеліктері, концерттік – ұйымдастыру әрекеті, орындалатын музыканың ауызша аннотациясы, музыка өнерін насихаттау).

Музыка мұғалімінің кәсіби әрекетінің құрылымдық элементтері.

Жалпы педагогикалық және арнайы (музыка - шығармашылық) компоненттер, тұлғаның практикалық әрекетіне қажетті басқа да компоненттермен байланысты, жоғары мотивациялық (шығармашылық әрекеттің кез-келген түрі сияқты) болып келеді және жоғары оқу орнында болашақ музыка мұғалімін кәсіби даярлаудың негізін қалаушы.

Г.И.Шевченко, Э.К.Сэт, Л.В.Яркиналардың [4,5] зерттеулері жасалған эксперимент көрсеткендей, дирижерлау сыныбында студенттің кәсіби-шығармашылық белсенділігін қалыптастырудың әсерлі құрамының бірі, негізгі дидактикалық принциптерге сәйкес студентпен бірге оқу әрекетін жобалау болып табылады. Ол болашақ музыка-хормейстер мұғалімінің қалыптасуының негізі ретінде және педагогқа оқу процесін оңтайлы етуде студенттің маңызды: рефлексия, колизия (қайшылық), орталандыру, сыни, толеранттық және тағы басқа тұлғалық қасиеттерін дамытып, бірлесе әрекет жасауына рұқсат береді. Оқу репертуры музыкадағы түрлі стиль мен бағыттарды бейнелей отырып, студенттің музыкалық қорының толықтырылуын қамтамасыз етеді, музыкалық шығармалардың стилистикасы мен драматургиясын, көркемдігі мен саздылығын түсінуге көмектеседі.

Дирижерлау сыныбындағы кәсіби-шығармашылық белсенділіктің негізгі көрсеткіштер *дирижерлау пәніне тұрақты қызығушылық, хормен ән айту мәдениетімен* байланысты және дирижер мамандығының белсенділігіне күмәнданбау; дыбыстық материалы ұйымдастыруда конструктивті (құрылымды) – логикалық ойлаумен байланысты, музыкалық-интеллектуалды ойлау деңгейі, ұқсастықтар мен айырмашылығын таба білу қабілеті, дыбыс ағынының байланысын орнатып, талдау және синтездеу (жинақтау); ерік күшінің тұрақтылығы: қайсарлық, мақсаттылық, табандылық, өз-өзін ұстай білу, инициатива және де ерік сферасымен музыкалық естуді елестетудің байланысы; музыка өнеріне ену деп түсіндірілетін оқудың құндылық мотиві, сонымен қатар педагог-музыкант дәрежесін алу; кәсіби білім, дағды және шеберлікті игеру деңгейі, музыкалық қабілеттің, әсіресе музыкалық әрекеттің кез-келген түрінде (шығарманы ойнауды, дирижерлауды, ән айтуды, шығаруды және тағы басқа) жан-жақты дамуы; орындаушылық

әрекетке әрдайым дайын болуда байқалатын, өздігінен білім алу қажеттілігі мен өздік жұмысы.

Студентті дирижерлауға оқытуда, педагог оның музыкалық, интеллектуалдық және креативтік қабілеттерін дамытуға тырысады. Қолайлы психологиялық жағдайды орната отырып, педагог студентте өзінің тұлғалық қабілетін реттеу қажеттілігін оятады.

Диалог, әріптестік, қызметтестік, шығармашылық жағынан байланыс студентке әсіресе оқудың бастапқы сатысында маңызды, бұл кезде олар әлі хормейстерлік мамандық жайлы еш хабары жоқ, сондықтан өздігінен шығарманы талдай алмайды, техникалық, көркем-бейнелік және музыкалық міндеттерді де шеше алмайды.

Маманның қалыптасу процесіндегі шығармашылық белсенділік деңгейінің бірнешеуін сипаттап өтейік:

а) алғашқы деңгей оқудың қанағаттанарлық мотивімен сипатталады, фактілер мен болжамды елестету деңгейінде білім жүйесін меңгеру; ерік сферасы шапшаңдықпен, жеңіл-желпі қараумен, жылдамдықпен, ішінара өз-өзін бақылаумен айқындалады;

ә) екінші деңгейге тән мінездеме, студент үшін оқу жағдайын жақсарту құралы ретінде: студенттердің игерген білімі сүйеніш ұғымы, ал әрекеттену алгоритм деңгейінде болады; бұнда ерік сферасы тапсырманы орындау және тырысу арқылы көрінеді;

б) үшінші деңгей – оқу мотивациясы тұрақты, қанағаттанарлық; студенттер жинақы, өздік жұмысқа бейім, ұйымшыл; еріктік қасиеттері мақсаттық бағыттылығымен, жауапкершілігімен, өздік жұмыс жасай алумен мінездемеленеді;

в) шығармашылық белсенділіктің төртінші деңгейі- кәсіпті терең оқып-танысуға қажеттіліктің нақты көрінуімен сипатталады; студент өзі оқудың мақсатын қояды және оған жету жолдарын таңдайды, оқу әрекетінде инициативті, қуатты, өткір бола отырып, өздік жұмысына өзгерістер енгізеді [6].

Алайда шығармашылық белсенділіктің қалыптасуындағы кез-келген деңгейінде оқытушының алатын орнының маңыздылығын ұмытпаған жөн: ол оқу процессін ұйымдастырушы және оны қадағалаушы.

Қорытындылай келе кәсіби қызметін тәрбиелеу процессі ұзақ және педогогтың өзінен де шығармашыл болуды талап етеді. Егер педогог өзі қалыпты ғана жұмыс жасаса, онда студенттің шығармашылық тұлға қасиеттерін игеруі қаншалықты талпынса да бос әурешілік болмақ. Педогогикада барлығына бірдей әріптестікті тәрбиелейтін әдістер жоқтың қасы. Әрине әдістердің жоқтығы педогог жұмысын қиындататыны сөзсіз, бірақ өзінің шығармашылық ауқымын үнемі кеңейтуге: хормен жұмыс барысында өзіне ғана тән әдіс-тәсілдерді табуға, музыкалық репертуарын кеңейтуге, белсенді оқу формаларын

қолдана отырып өзінің студенттерімен ары қарай жұмыс істеуде басқа педогогтардың жаңалығын сараптауға тәуелді етеді. Десекте, бұл жағдайда педогогтың белгілі музыкалық және педогогикалық қабілеттері ғана емес, сонмен қатар белгілі әдіснамалық мінездеме ұстанымдарына сүйене отырып, шығармашылық белсенділікке қажетті материалды мүшелеп талдауға көмектесетін білім мен шеберлікті игерген болу қажет.

Пайдаланылған әдебиеттер тізімі

1. Л.Г. Арчажникова «Профессия – учитель музыки». –М., 1984ж. – 260 стр
2. В.И. Муцмахер «Формирование профессионально значимых качеств личности будущего учителя музыки общеобразовательной школы в процессе его специальной подготовки» Дисс. п.г.д. 1989 ж.- 295б.- 150 с.
3. Қыдырбаева К. Хор және хормен практикалық жұмыс. -Қызылорда, 2011ж.- 125 б.
4. Е.А.Петелина «Формирование профессионально-творческой активности студентов-будущих педогогов-хормейстеров ». -Дисс... п.г.к. -1988 г.- 165 с. .
5. Г.И.Шевченко. Развитие творческой активности студентов факультетов начальных классов в процессе музыкальной подготовки.- Дисс. п.г.к. 1988ж.- 184 с.
6. Л.В.Ларкина. Педагогические условия формирования умения экспрессивного воздействия хормейстера на певческий коллектив». -Дисс... п.г.к., 2001ж.- 187 с.

МРНТИ 77.03

ДИНАМИКА УРОВНЯ ПОКАЗАТЕЛЕЙ ФИЗИЧЕСКОЙ ПОДГОТОВЛЕННОСТИ СТУДЕНТОВ

Н.О. ОТЕГЕНОВ

*Актюбинский региональный государственный университет им. К. Жубанова, г. Актөбе,
Казахстан*

Аннотация. Деятельность современной студенческой молодежи характеризуется постоянным ростом объема информации, высокой интенсивностью процесса обучения, низким уровнем двигательной активности, что приводит к снижению показателей физической подготовленности и ухудшению здоровья.

В данной статье изучена динамика уровня физической подготовленности студентов основных медицинских групп Актюбинского регионального государственного университета им. К. Жубанова технического факультета во время обучения. Отмечена тенденция снижения уровня физической подготовленности студентов до окончания курса занятий по физическому воспитанию. Эффективность физической подготовки в процессе физического воспитания в высших учебных заведениях требует

усовершенствования, направленного на повышение уровня физической подготовленности для обеспечения надлежащего состояния здоровья, а также необходимого для будущей успешной трудовой деятельности.

Ключевые слова: студент, физическая подготовленность, тестирование, оценка.

Аңдатпа. Қазіргі студент жастардың қозғалыс белсенділігінің төмен деңгейі, ақпарат қызметі көлемінің тұрақты өсуімен, оқыту процесінің жоғары қарқынымен сипатталады, бұл студенттердің дене дайындығы көрсеткіштерінің төмендеуіне және денсаулықтың нашарлауына әкеп соғады.

Бұл мақалада Қ. Жұбанов атындағы Ақтөбе аймақтық мемлекеттік университетінің техникалық факультетінің негізгі медициналық топтары студенттерінің оқу кезіндегі дене дайындығы деңгейінің динамикасы зерттелген. Дене тәрбиесі пәні бойынша сабақтар курсы аяқтағанға дейін студенттердің дене дайындығының деңгейі төмендеу үрдісі байқалды. Жоғары оқу орындарында дене тәрбиесі процесінде студенттердің дене дайындығының тиімділігін денсаулық жағдайына тиісті қамтамасыз ету үшін және олардың табысты еңбек қызметіне қажетті дене дайындығының деңгейін арттыруға бағытталған жетілдіруді талап етеді.

Түйінді сөздер: студент, физикалық дайындық, сынақ, бағалау.

Abstract. The activity of modern students is characterized by a constant increase in the amount of information, high intensity of the learning process, low level of motor activity, which leads to a decrease in physical fitness and poor health.

This article examines the dynamics of the level of physical fitness of students of the main medical groups of Aktobe regional state University K.. Zhubanova technical faculty during training. The tendency of decrease of level of physical readiness of students before the end of a course of occupations on physical education is noted. The effectiveness of physical training in the process of physical education in higher educational institutions requires improvement aimed at improving the level of physical fitness to ensure proper health, as well as necessary for future successful employment.

Key words: student, physical training, testing and evaluation.

Введение. Многочисленные данные литературных источников [1-5], отмечают, что среди актуальных вопросов физического воспитания студентов основных медицинских групп ведущее место занимает вопрос уровня их физической подготовленности во время обучения, что позволяет сформировать основу сохранения и улучшения состояния здоровья и обеспечить высокую работоспособность в течение многих лет жизни. Как утверждается в научных исследованиях этого вопроса [2], в процессе физического воспитания основных медицинских групп нужно определять уровень физической подготовленности студентов, что позволит сделать сравнительный анализ абсолютных показателей, познать закономерность становления организма, определить оптимальные физические нагрузки, составить индивидуальные программы оздоровительных занятий и определить их эффективность [3].

На сегодня физическое состояние студентов основных медицинских групп является одним из важных предметов многих исследований, которые в целом отмечают тенденцию к

его ухудшению [4]. Основная масса исследований констатирует общую закономерность увеличения количества студентов, имеющих определенные заболевания, снижение уровня их физической подготовленности и морфологического состояния [5]. Отметим, что определение уровня физической подготовленности и состояния здоровья студентов является важной задачей для обоснования направленности физического воспитания основных медицинских групп в вузах. Необходимость его оценки вызывается необходимостью адекватного выбора методики в системе занятий физической культурой. В основу этого утверждения положен опыт отечественных и зарубежных специалистов [1], их предложения и научно-методологические положения организации физического воспитания студентов основных медицинских групп. Несмотря на многочисленные исследования в этой области, проблема остается нераскрытой.

Цель исследования – проанализировать динамику уровня физической подготовленности студентов основных медицинских групп технического факультета Актюбинского регионального государственного университета им. К. Жубанова во время учебы.

Методы исследования - педагогическое тестирование уровня физической подготовленности студентов, методы математической статистики.

Организация исследования. Согласно определенной цели исследование было проведено на базе кафедры "Физической культуры и спорта" Актюбинского регионального государственного университета им. К. Жубанова в течение двухлетнего курса определенной дисциплины. Все студенты в количестве 220 человек, в равном количестве девушек и парней, на период проведения исследования (2017-2019гг.) по результатам медицинского осмотра, относятся к основной медицинской группы.

Результаты исследования и обсуждения. Для оценивания физической подготовленности обследуемых были использованы общепринятые тесты и нормы оценивания учебной программы по дисциплине «Физическое воспитание. Процесс тестирования включает ряд контрольных упражнений, результаты которых позволяют объективно оценить уровень развития силы, скорости, длительности, гибкости и ловкости. Основной методологический подход к организации исследования базировался на использование комплекса указанных показателей, которые позволяют описать структуру физической подготовленности обследованных.

Полученные данные педагогического эксперимента позволяют проследить динамику уровня физического подготовленности студентов основных медицинских групп во время обучения.

Таблица 1. Результаты оценки физической подготовленности студентов

Оценка тестирования физической подготовленности	Группы	Результаты тестирования		Достоверность разногласий показателей между тестированиями
		в начале занятий (%)	по окончании занятий (%)	
Отлично	Ю	19	18	$p>0,05$
	Д	7	4,5	$p>0,05$
Хорошо	Ю	38	35	$p<0,05$
	Д	22	20	$p<0,05$
Удовлетворительно	Ю	35	38	$p<0,01$
	Д	56	56,5	$p>0,05$
Неудовлетворительно	Ю	8	9	$p>0,05$
	Д	15	19	$p<0,01$

Анализ полученных результатов тестирования показал, что у ребят первого курса уровень физической подготовленности значительно лучше, чем у девушек. В то же время наблюдается устойчивая тенденция к снижению качественного оценивания тестирования в течение обучения в группах ребят так и в группах девушек. Учитывая данные распределения студентов по уровням физической подготовленности, следует отметить, что количество ребят и курса, которые имели высокий уровень физической подготовленности уменьшилось в течение срока обучения на 1% и составляло в группе уже 18%. Количество ребят и курса с низким уровнем физической подготовленности увеличилось в таких пределах (9%). Рассматривая особенности распределения девушек, следует отметить характерную тенденцию к снижению их количества с высоким уровнем физической подготовленности (-2,5 %), что является весомее чем у ребят. При этом следует отметить, что в целом количество девушек с высоким уровнем физической подготовленности значительно меньше, чем парней. В то же время с низким уровнем физической подготовленности количество девушек вдвое больше по сравнению с юношами. На I курсе зафиксировано 15% девушек с низким уровнем физической подготовленности, до окончания курса физического воспитания это количество возросло до 19%. Считается, что основными факторами снижения уровня физической подготовленности студентов основных медицинских групп являются:

- увеличение учебной нагрузки и стрессов во время обучения в высшем учебном заведении;
- ухудшение здоровья студенческой молодежи еще до поступления в вуз;
- несовершенство процесса физического воспитания в общеобразовательных школах;

- снижение количества тех, кто занимаются спортом начиная со школы и во время обучения в высшем учебном заведении;
- уменьшение интереса к физическому воспитанию и своему здоровью;
- низкий уровень специальных знаний относительно здорового образа жизни;
- ограниченное количество академических занятий по физическому воспитанию;
- отсутствие вне академических занятий и потребности у студентов к регулярным самостоятельным упражнениям;
- низкий уровень мотивации студентов по занятиям физической культурой;
- отсутствие агитации студентов по занятиям физической культурой, недостаточное количество физкультурно-спортивных мероприятий.

Как мы уже отмечали, в специальной литературе имеется большое число данных о наличии негативной тенденции к ухудшению уровня физической подготовленности студентов основных медицинских групп во время обучения [2, 5]. Наши исследования подтвердили их результаты. Анализ исследования динамики физической подготовленности студентов основных медицинских групп современной высшей школы убеждает в том, что основную целевую установку занятий в этих группах – способствовать эффективному решению вопросов улучшения физического состояния этих студентов – невозможно решить в рамках академических занятий по физическому воспитанию в этих группах. Подтверждено мнения многих авторитетных ученых [2, 4, 5] о том, что действующая сегодня в Республике система физического воспитания студентов основных медицинских групп малоэффективна и не способствует повышению уровня физической подготовленности. Для детального анализа динамики уровня физической подготовленности студентов основных медицинских групп технического факультета во время учебы подаем качественное распределение результатов тестирования. (табл. 2, 3).

Таблица 2. Распределение результатов тестирования (юноши)

№ п/п	Тестирование	I курс				II курс				III курс			
		Отлично	Хорошо	Удовлетворительно	Неудовлетворительно	Отлично	Хорошо	Удовлетворительно	Неудовлетворительно	Отлично	Хорошо	Удовлетворительно	Неудовлетворительно
1	Силовые способности	3,2	12,1	36,3	48,4	3,1	10,7	27,4	58,8	2,1	11,0	26,4	60,5
2	Общая выносливость	6,6	14,2	29,5	49,7	6,3	12,9	26,9	53,9	6,3	12,9	24,4	56,4
3	Гибкость	55,8	14,5	15,2	14,5	60,0	15,6	16,0	8,4	60,4	15,9	16,1	7,6

4	Ловкость	26,1	31,4	40,7	1,8	26,1	30,2	41,1	2,6	26,0	30,9	40,4	2,7
5	Скорость	14,0	16,4	47,8	21,8	15,4	16,7	49,2	18,7	14,5	13,5	53,1	18,9

Полученные результаты педагогического эксперимента позволяют провести сравнительный анализ уровня развития физических качеств у студентов, участвовавших в тестировании. Наблюдается четкая тенденция к незначительному ухудшению результатов тестирования юношей в течение срока обучения в вузах. Исключением стали лишь результаты тестирования силовых способностей, которые улучшились на 0,9 % по окончании курса. По всем другими показателями результаты снизились в пределах до 1,5 %. Отметим очень низкий уровень результатов в тестировании гибкости, что объясняется, прежде всего, половыми особенностями. В то же время отметим, что недостаточный уровень гибкости в суставах ограничивает в свою очередь проявление таких физических качеств как выносливость, сила, скорость.

Таблица 3. Распределение результатов тестирования (девушки)

№ п/п	Тестирование	I курс				II курс				III курс			
		Отлично	Хорошо	Удовлетворительно	Неудовлетворительно	Отлично	Хорошо	Удовлетворительно	Неудовлетворительно	Отлично	Хорошо	Удовлетворительно	Неудовлетворительно
1	Силовые способности	3,2	12,1	36,3	48,4	3,1	10,7	27,4	58,8	2,1	11,0	26,4	60,5
2	Общая выносливость	6,6	14,2	29,5	49,7	6,3	12,9	26,9	53,9	6,3	12,9	24,4	56,4
3	Гибкость	55,8	14,5	15,2	14,5	60,0	15,6	16,0	8,4	60,4	15,9	16,1	7,6
4	Ловкость	26,1	31,4	40,7	1,8	26,1	30,2	41,1	2,6	26,0	30,9	40,4	2,7
5	Скорость	14,0	16,4	47,8	21,8	15,4	16,7	49,2	18,7	14,5	13,5	53,1	18,9

Сравнение результатов проведенных тестирований у студентов выявило значительное превосходство парней над девушками в развитии мышечной силы и выносливости, что объясняется половыми особенностями и статически подтверждено ($P > 0,05$). До окончания курса физического воспитания подавляющее большинство студенток (60,5 %) не способны составить контрольный тест на силовые способности, то есть в них значительно снижены показатели силы по сравнению с другими физическими качествами. В то же время отметим, что девушки достаточно хорошо сдают тест на гибкость: до начала курса подавляющее большинство студенток (55,8 %) сдали тест на «отлично», а по окончании курса это количество несколько увеличилось – на 4,6 %, что статически подтверждено ($p > 0,05$). Не наблюдается разница в юношей и девушек по

тестированию ловкости, до окончания курса занятий практически отсутствуют изменения в результатах тестирования этого качества.

Вывод. Полученные результаты проведенного исследования в целом доказывают отрицательную динамику уровня физической подготовленности студентов основных медицинских групп технического факультета Актюбинского регионального государственного университета им. К. Жубанова во время обучения обуславливают высокую актуальность научных исследований в этой области, с другой – необходимость совершенствования работы в направлении поиска грамотного подхода и выбора учебной программы. Проведенное экспериментальное исследование позволило подтвердить результаты литературного анализа относительно недостаточной эффективности учебного процесса по физическому воспитанию студентов основных медицинских групп в высших учебных заведениях. Анализ полученных результатов исследования показывает низкую эффективность занятий согласно действующей программы занятий курса. У студентов, участвовавших в исследовании, зафиксированы определенные существующие в динамике физической подготовленности, однако они мало интенсивны, не всегда статистически подтверждаются. Следовательно, при таком подходе решить проблемы, связанные с состоянием физической подготовленности этих студентов, невозможно. Недостаточность вузовской системы физического воспитания в объеме двух часов в неделю для обеспечения оптимального психофизического состояния студентов обуславливает необходимость комплексного сочетания академических и самостоятельных занятий физическими упражнениями в свободное время. Обеспечение такого комплексного подхода к занятиям позволит студентам основного медицинского отделения успешно повышать уровень физической подготовленности для обеспечения надлежащего состояния здоровья.

Список использованной литературы

1. Дутчак М. Система привлечения населения к двигательной активности в Украине во второй половине XXст./ Дутчак М. // Теория и методика физического воспитания и спорта. – 2007. - №4. – С. 45-54
2. Губка П. И. Особенности взаимосвязей сонографических параметров сердца с антропосоматотипологическими показателями и компонентным составом массы тела здоровых городских девушек мезоморфного соматотипа / П. И. Губка, О. В. Лупало, С. Г. Копчикова //мир медицины и биологии. – 2012. – № 1. – С. 55 – 58
3. Круцкевич Т. Экспресс – контроль физической подготовленности детей и подростков в условиях физкультурно-оздоровительных занятий /Круцкевич Т.//Теория и методика физического воспитания и спорта. - №1. – 2007. – С. 64-69.

4. Мудрик В. И. Теоретическая профессионально-прикладная подготовка студентов / В. Мудрик // Москва: МГФКУ, 2014. – С. 234-237.

5. Литвин О. Т. основные направления построения отечественной системы физического воспитания /Литвин О. Т. // сб. Докладов IX Междунар. научного конгресса «Олимпийский спорт и спорт для всех», 20 -23 сентября, 2005 г., Киев, Украина. –К. : Олимпийская литература, 2005. –С. 588.

МРНТИ 77.03.05

АНАЛИЗ УРОВНЯ ФИЗИЧЕСКОЙ ПОДГОТОВЛЕННОСТИ СТУДЕНТОВ I - III КУРСОВ ТЕХНИЧЕСКОГО ФАКУЛЬТЕТА

Р.А. ШОКАНОВ

*Актыбинский региональный государственный университет им. К. Жубанова, г. Актобе,
Казахстан*

Аннотация. В статье рассматриваются вопросы развития отдельных профессионально-важных физических качеств: силы, выносливости, скорости - студентов I-III курсов технического факультета и уровень их мотивации к занятиям физическим воспитанием.

Ключевые слова: студенты, физическая подготовленность, профессионально-необходимые физические качества, мотивация к занятиям физическим воспитанием.

Аннотация. Мақалада жеке кәсіби-маңызды физикалық қасиеттерді дамыту мәселелері қарастырылады: күш, шыдамдылық, жылдамдық - техникалық факультетінің I-III курс студенттері және олардың дене тәрбиесімен айналысуға мотивациялық деңгейі.

Түйінді сөздер: студенттер, дене дайындығы, кәсіби-қажетті физикалық қасиеттері, дене тәрбиесімен айналысуға ынталандыру.

Annotation. The article deals with the development of certain professionally important physical qualities: strength, endurance, speed-students of the I-III courses of the technical faculty and the level of their motivation to engage in physical education.

Key words: students, physical readiness, professionally necessary physical qualities, motivation to physical education.

Введение. В генетической программе каждого человека изначально заложен огромный запас прочности. Вместе с тем, мы знаем, что сейчас здоровье населения является важнейшей проблемой государства.

Установлено, что во время обучения студентов вузов подготовительная и специальная медицинские группы растут от 5,36% на первом курсе до 14,46% на четвертом курсе. Соответственно наблюдается уменьшение из основной группы с 84,0% до 70,2%.

При разработке программ по физической культуре отечественная система физического воспитания не ориентируется на интересы отдельных слоев населения, в том числе и студентов, более того, она эти интересы не учитывает и при разработке программ по физической культуре.

Комплексный контроль уровня физического развития и физической подготовленности. Одним из обязательных компонентов в управлении физическим состоянием студентов на занятиях по физическому воспитанию. Во время исследования на основе полученных результатов является возможность дать объективную информацию об индивидуальном уровне физической подготовленности студентов и их мотивацию к занятиям.

Цель исследования. Выявить уровень развития отдельных физических качеств, которые необходимы для будущих специалистов технических специальностей АРГУ им. К. Жубанова, и их мотивации к занятиям физическим воспитанием.

Методы исследования. Анализ научно-методической литературы, анкетный опрос, методы математической статистики. В исследованиях приняли участие 145 юношей I-III курсов по предмету физическая культура технических специальностей АРГУ им. К. Жубанова. Недельный объем занятий по физическому воспитанию составил 4 часа.

Результаты и их обсуждение. Оптимальным двигательным режимом студенческой молодежи является такой, при котором юноши уделяют занятиям физическими упражнениями 8 часов в неделю, это доказано учеными, то есть для нормальной жизнедеятельности студентам нужно 2,5 часа ежедневной двигательной активности. Гипотетически считается студент занимается до 4 часов в неделю, то есть получает физическую нагрузку только во время учебных занятий. Как известно наибольшее влияние на функциональные и физические возможности человека, его работоспособность имеет уровень развития выносливости. Анализ результатов бега на 1000 м. зафиксировал лучший показатель у студентов 1 курса, который составил 3,43 мин, студенты второго курса показали несколько более низкие результаты – 4,07 мин, на третьем курсе было отмечено улучшение результатов 3,52 мин (табл.1).

Силовая динамическая выносливость определялась с помощью следующих тестов: сгибание – разгибание рук в упоре лежа от пола, подтягивание на перекладине и поднятие в сед за 1 минуту. Что касается результатов тестового упражнения подтягивания на перекладине, то в среднем на первом курсе они составили 13,48 раз, на втором – 12,83, на третьем – 13,06 раз. Средние результаты поднятия в сидя за 1 мин. На I и II курсах – 48,48 и 48,65 раз соответственно, на третьем – 51,25, что соответствует уровню «высокий». В показателях статической силовой выносливости, которые

оценивались по результатам вися на согнутых руках, самый низкий средний показатель был зафиксирован у студентов II курса – 44,91 с, у студентов I и III курса эти показатели составили 47,91 с и с 50,56 и соответствовали уровню выше среднего и высокому.

Таблица 1. Показатели уровня физической подготовленности студентов I-III курсов

Курс	Подтягивания на перекладине, раз	Сгибание и разгибание рук в упоре лежа, раз	Поднимание в сидя за 1 мин, раз	Вис на согнутых руках, сек	Бег 100м, сек	Бег 1000м, мин
I	13,48+/- 0,50	40,17+/- 4,37	48,48+/- 3,84	47,91+/- -9,39	13,49+/- -0,52	3,43+/- 0,22
II	12,83+/- 2,24	39,7+/- 3,83	48,65+/- 5,03	44,91+/- -11,92	14,04+/- -0,59	4,07+/- 0,57
III	13,06+/- 2,34	40,94+/- 4,08	51,25+/- 5,7	50,56+/- -10,28	13,39+/- -0,73	3,52+/- 0,29

Среди различных качеств, которые должны воспитываться в процессе физического воспитания студенческой молодежи, большое значение имеет развитие скорости, которая оценивалась нами с помощью бега на 100м. Полученные средние результаты на I курсе составляют 13,49 с, на втором и третьем – 14,04 и 13,39 с соответственно.

Деятельность студента по овладению профессией протекает успешнее при наличии у него заинтересованности в ее конечных результатах.

Для характеристики иерархии мотивов студентов к занятиям по физическому воспитанию как одной из составляющих учебно-воспитательного процесса мы провели опрос и по совокупности мотивов выбрали только первые четыре, которые больше всего влияют на их отношение к занятиям и поведение (Табл.2)

Таблица 2. Структура мотивов студентов к занятиям по физическому воспитанию

Студенты, которые систематически посещают занятия по ФВ	Студенты, которые посетили около 75% занятий по ФВ	Студенты, которые имеют 50% и больше пропусков занятий по ФВ
I группа	II группа	III группа
1. Хочу получить зачет. 2. Полученные навыки и умения помогут быстрее «адаптироваться» к профессии. 3. Имею желание самоутвердиться. 4. Интересное проведение занятий.	1. Хочу получить зачет. 2. Мне нужен диплом о высшем образовании. 3. Имею желание самоутвердиться. 4. Полученные навыки и умения помогут быстрее «адаптироваться» к профессии	1. Хочу получить зачет. 2. Мне нужен диплом о высшем образовании. 3. стараюсь избежать неприятностей во время сессии. 4. Хочу общаться с друзьями.

Полученные результаты свидетельствуют, что студенты по-разному относятся к занятиям по физическому воспитанию, и соответственно имеют разные мотивы. Учитывая эту особенность, мы распределили студентов на три группы в зависимости от систематичности посещения ими занятий по физическому воспитанию, успешности усвоения материала и отношение к занятиям. Для всех III-х групп общей чертой является наличие мотива «получить зачет», который занимает верхнюю строчку мотивации студентов. Этот мотив является одной из задач деятельности студента, которое тесно связано и средствами его достижения и определяет направления его решения, о чем говорит II-ой и III-й мотивы.

Так, для студентов I группы на II-ом месте стоит мотив профессиональной самореализации, в основе которой лежат сроки адаптации к профессии, а интересное проведение занятий позволяет получить удовольствие и обеспечить себя ценным материалом для дальнейших самостоятельных занятий физической культурой. Одним из основных мотивов студентов второй группы является получение диплома, что говорит о желании реализовать свои будущие жизненные планы.

Выводы. Из рассмотренного материала, мы можем констатировать, что знание мотиваций студентов к занятиям физическим воспитанием и уровня физической подготовленности поможет индивидуализировать процесс применения физических упражнений с учетом особенностей будущей профессии. Можно отметить, что уровень физической подготовленности студентов I-III курсов технических специальностей находится на достаточном уровне.

Мотивация трех групп студентов:

I- мотивация положительная и устойчивая к занятиям физическим воспитанием;

II-мотивация положительная, но не стойка;

III-мотивация негативна к занятиям физическим воспитанием.

Список использованной литературы

1. Булатова М. здоровье и физическая подготовленность населения Украины / М. Булатова, О. Литвин // Теория и методика физического воспитания и спорта. – 2004. – С. 3-9.

2. Дутчак М. Система привлечения населения к двигательной активности в Украине во второй половине XXст./ Дутчак М. // Теория и методика физического воспитания и спорта. – 2007. - №4. – С. 45-54

3. Круцкевич Т. Экспресс – контроль физической подготовленности детей и подростков в условиях физкультурно-оздоровительных занятий /Круцкевич Т.//Теория и методика физического воспитания и спорта. - №1. – 2007. – С. 64-69.

4. Литвин О. Т. основные направления построения отечественной системы физического воспитания /Литвин О. Т. // сб. Докладов IX Междунар. научного конгресса «Олимпийский спорт и спорт для всех», 20 -23 сентября, 2005 г., Киев, Украина. –К. : Олимпийская литература, 2005. –С. 588.

АВТОРЛАР ТУРАЛЫ МӘЛІМЕТ
СВЕДЕНИЯ ОБ АВТОРАХ
INFORMATION ABOUT THE AUTHORS

Аймағанбетова Зухра Куралиевна – Қ. Жұбанов атындағы Ақтөбе өңірлік мемлекеттік университетінің «Физика» кафедрасының аға оқытушысы, PhD, Ақтөбе, Қазақстан

Алиева Арайлым Куандықовна – М. Өтемісов атындағы Батыс Қазақстан университетінің «БМ010600 – Музыкалық білім» мамандығының 2 ші курс магистранты, Орал, Қазақстан

Аманиязова Бағдагүл Айтбайқызы – магистр, Қ. Жұбанов атындағы Ақтөбе өңірлік мемлекеттік университетінің, Қазақстан халқы Ассамблеясы және әлеуметтік-саяси пәндер кафедрасының оқытушысы, Ақтөбе, Қазақстан

Әбдрашит Асылбек Мирамханұлы – техника ғылымдарының магистрі, Қ.Жұбанов атындағы Ақтөбе өңірлік мемлекеттік университетінің «Металлургия және тау-кен ісі» кафедрасының оқытушысы, Ақтөбе, Қазақстан

Bayzhanova Rakhat – master student of Astana International University, Nur-Sultan, Kazakhstan

Istlyaup Assel - teacher of chair of Physics of K. Zhubanov Aktobe Regional State University, Aktobe, Kazakhstan

Жазықова Мақпал Қожабековна – п.ғ.к., доцент, Қ. Жұбанов атындағы Ақтөбе өңірлік мемлекеттік университетінің Педагогика, психология және бастауышта оқыту кафедрасының доценті, Ақтөбе, Қазақстан

Жақсылықова Маржангүл – Қ. Жұбанов атындағы Ақтөбе өңірлік мемлекеттік университетінің 5В011000 – Физика мамандығының 4 курс студенті, Ақтөбе, Қазақстан.

Жангереев Зинур Амангелдиевич - преподаватель, кафедры «физическая культура и спорт» Актюбинский региональный государственный университет им. К.Жубанова г. Актөбе, Казахстан

Жұбанов Асқар Құдайбергенұлы – ф.ғ.д., профессор, А.Байтұрсынұлы атындағы Тіл білімі институтының бас ғылыми қызметкері, Ақтөбе, Қазақстан

Жұмағалиева Рита Рахманқызы – магистр, Қ. Жұбанов атындағы Ақтөбе өңірлік мемлекеттік университетінің «Қазақ әдебиеті» кафедрасының аға оқытушысы, Ақтөбе, Қазақстан.

Кайырмагамбетов Тимерлан Талгатулы – магистрант Международного университета «Астана», Нур-Султан, Казахстан

Қалиева Айгул Кокамановна - б.ғ.к., доцент, Қ. Жұбанов атындағы Ақтөбе өңірлік мемлекеттік университетінің Биология кафедрасының аға оқытушысы, Ақтөбе, Қазақстан

Kalybaeva Ainur Zhakupovna – master of history, lecturer of the chair “The homeland history and historic disciplines” of K. Zhubanov Aktobe Regional State University

АВТОРЛАР ТУРАЛЫ МӘЛІМЕТ
СВЕДЕНИЯ ОБ АВТОРАХ
INFORMATION ABOUT THE AUTHORS

Қалыбаева Асылай Мүсілімқызы – Қ. Жұбанов атындағы Ақтөбе өңірлік мемлекеттік университетінің 7M01502 Физика білім бағдарламасының 1 курс магистранты, Ақтөбе, Қазақстан

Карагулова Балкенже Сагидуллаевна – ф.ғ.к., Қ.Жұбанов атындағы Ақтөбе өңірлік мемлекеттік университетінің «Теориялық және қолданбалы тіл білімі» кафедрасының меңгерушісі, Ақтөбе, Қазақстан

Келаманов Б.С. - Қ. Жұбанов атындағы Ақтөбе өңірлік мемлекеттік университетінің «Металлургия және тау кен ісі» кафедрасының меңгерушісі, т.ғ.к., доцент

Қоймұрат Асылбек Қожаназарұлы – Қ. Жұбанов атындағы Ақтөбе өңірлік мемлекеттік университетінің 5B011400-Тарих мамандығының 4-курс студенті, Ақтөбе, Қазақстан

Кубесова Гульнар Тынышбаевна – кандидат географических наук, доцент кафедры «Географии и туризма» Актюбинского регионального государственного университета им. К. Жубанова, Актобе, Казахстан

Кукенов Жалгас Жулмуханович – магистр естествознания, преподаватель кафедры «Биология» Актюбинского регионального государственного университета им. К. Жубанова, Актобе, Казахстан

Lushchik Alexander – doctor, professor, the head of the laboratory of ionic crystals of Tartu University, Estonia, Tartu.

Малбақов Мырзаберген Малбақұлы – филология ғылымдарының докторы, профессор, А.Байтұрсынұлы атындағы Тіл білімі институты тіл тарихы және диалектология бөлімінің меңгерушісі, Ақтөбе, Қазақстан

Манкеева Жамал Айтқалиқызы – ф.ғ.д., профессор, А.Байтұрсынұлы атындағы Тіл білімі институтының Бас ғылыми қызметкері, Алматы, Қазақстан

Мәден Асылбек Төреханұлы – т.ғ.к., Қ.Жұбанов атындағы Ақтөбе өңірлік мемлекеттік университетінің «Тарих және дінтану» кафедрасының аға оқытушысы, Ақтөбе, Қазақстан

Mardenov Kazbek Zhanatovich – senior lecturer of the chair “Physical culture and sport” of K. Zhubanov Aktobe Regional State University, Aktobe, Kazakhstan

Мацюк Дмитрий Анатольевич - кандидат исторических наук, старший преподаватель кафедры «Ассамблеи народов Казахстана и социально-политических дисциплин» Актюбинского регионального государственного университета им. К. Жубанова, Актобе, Казахстан

Миров Мұхтар – ф.ғ.к., доцент, С.Бәйішев атындағы Ақтөбе университеті, Ақтөбе, Қазақстан

АВТОРЛАР ТУРАЛЫ МӘЛІМЕТ
СВЕДЕНИЯ ОБ АВТОРАХ
INFORMATION ABOUT THE AUTHORS

Мухтарова Сандуғаш Конратбаевна – магистр, Қ. Жұбанов атындағы Ақтөбе өңірлік мемлекеттік университетінің «Музыка және хореография» кафедрасының оқытушысы, Ақтөбе, Қазақстан

Myasnikova Lyudmila – associated professor, c.ph.-m.s., the head of the scientific center “Radiation Physics of Materials” of K. Zhubanov Aktobe Regional State University, Aktobe, Kazakhstan

Нургазина Айжаркын Султанбековна – туризм магистрі, «География және туризм» кафедрасының аға оқытушысы, Қ. Жұбанов атындағы Ақтөбе өңірлік мемлекеттік университеті, Ақтөбе, Қазақстан

Орамах Жанжигит Орамахович – тарих ғылымдарының кандидаты, Қ. Жұбанов атындағы Ақтөбе өңірлік мемлекеттік университетінің «Тарих және дінтану» кафедрасының профессоры, Ақтөбе, Қазақстан

Osmanov Mirat – master student of specialty 6M060400 – Physics of K. Zhubanov Aktobe Regional State University, Aktobe, Kazakhstan

Отегенов Нұртас Өмірбайұлы – магистр, Қ. Жұбанов атындағы Ақтөбе өңірлік мемлекеттік университетінің Дене шынықтыру және спорт кафедрасының аға оқытушысы, Ақтөбе қаласы

Өмірзақова Мирослава Жамбылқызы - География мамандығы бойынша педагогика магистрі, «География және туризм» кафедрасының оқытушысы, Қ. Жұбанов атындағы Ақтөбе өңірлік мемлекеттік университеті, Ақтөбе, Қазақстан

Перевезенцев Александр Леонидович – к.и.н., доцент кафедры История и религиоведение Актюбинского регионального государственного университета им. К. Жубанова, Актөбе, Казахстан

Сабыр Мұрат Бөкенбайұлы – ф.ғ.д., профессор, Батыс Қазақстан инженерлік-гуманитарлық университеті, Орал, Қазақстан

Садуақасова Жанна – магистрант Международного университета «Астана», Нур-Султан, Казахстан

Садуақас Нурбол Абдуллаұлы – филология ғылымдарының кандидаты, Қ.Жұбанов атындағы Ақтөбе өңірлік мемлекеттік университетінің «Теориялық және қолданбалы тіл білімі» кафедрасының доценті, Ақтөбе, Қазақстан

Сергазы Нурсултан Нургазыұлы - Қ. Жұбанов атындағы Ақтөбе өңірлік мемлекеттік университетінің ғылыми-педагогикалық бағыттағы 6M050700 – «Менеджмент» мамандығының 2 курс магистранты, Ақтөбе, Қазақстан

Скурыдин Вадим Львович – директор ТОО «Академия Феникс», Ақтөбе, Казахстан
Сулейменов Азизбек – студент 4 курса бакалавриата специальности 5B020300 - "История"

АВТОРЛАР ТУРАЛЫ МӘЛІМЕТ
СВЕДЕНИЯ ОБ АВТОРАХ
INFORMATION ABOUT THE AUTHORS

Актюбинского регионального государственного университета им. К.Жубанова, Актобе, Казахстан

Сырымбетов Серим Тыныштыкбаевич – техника ғылымдарының магистрі, Қ.Жұбанов атындағы Ақтөбе өңірлік мемлекеттік университетінің «Биология» кафедрасының аға оқытушысы, Ақтөбе, Қазақстан

Тайжанов Алтай– философия ғылымдарының докторы, профессор, Марат Оспанов атындағы Батыс Қазақстан Мемлекеттік медицина университеті, Ақтөбе, Қазақстан

Тұрғанбаев Мұқанбетқали Әбдіқадірұлы – э.ғ.к., Қ. Жұбанов атындағы Ақтөбе өңірлік мемлекеттік университетінің «Мемлекеттік басқару және маркетинг» кафедрасының доценті, Ақтөбе, Қазақстан

Тұрғанбай Жайнагул Әлмұратқызы – магистр, Қ. Жұбанов атындағы Ақтөбе өңірлік мемлекеттік университетінің «Металлургия және тау-кен ісі» кафедрасының аға оқытушысы, Ақтөбе, Қазақстан

Yessetov Nurlan – PhD student of 2-nd year of K. Zhubanov Aktobe Regional State University by the specialty “History”, Aktobe, Kazakhstan

Турманова Фариза – преподаватель кафедры «Физическая культура и спорт» Актюбинского регионального государственного университета им. К. Жубанова, Актобе, Казахстан

Умаров Малик Капенович - преподаватель, кафедры «физическая культура и спорт» Актюбинский региональный государственный университет им. К.Жубанова, г. Актобе, Казахстан

Умирзаков Нурлан Адилжанович – старший преподаватель, кафедры «физическая культура и спорт» Актюбинский региональный государственный университет им. К.Жубанова, г. Актобе, Казахстан

Утарбаева Нұрлыгүл Асылбековна – Қ. Жұбанов атындағы Ақтөбе өңірлік мемлекеттік университеті «Биология» кафедрасының оқытушысы, Ақтөбе, Қазақстан

Utegaliyev Tulegen Khaidarovich - teacher at Physical culture and Sport Department of K. Zhubanov Aktobe Regional State University, Aktobe, Kazakhstan

Ұлықпанова Әлия Жолдасқалиқызы - магистр, Қ.Жұбанов атындағы Ақтөбе өңірлік мемлекеттік университетінің «Теориялық және қолданбалы тіл білімі» кафедрасының оқытушысы, Ақтөбе, Қазақстан

Шоканов Руслан Айткалиевич – доцент кафедры Физической культуры и спорта Актюбинского регионального государственного университета им. К. Жубанова, п.ғ.к., Актобе, Казахстан

**АВТОРЛАР ТУРАЛЫ МӘЛІМЕТ
СВЕДЕНИЯ ОБ АВТОРАХ
INFORMATION ABOUT THE AUTHORS**

**«Қ.ЖҰБАНОВ АТЫНДАҒЫ АҚТӨБЕ ӨңІРЛІК МЕМЛЕКЕТТІК
УНИВЕРСИТЕТІНІҢ ХАБАРШЫСЫ»
ғылыми журналына мақалалар беру тәртібі**

Мақаланың рәсімделуі

1. Мақалалар компьютерде терілген жазбалар түрінде, бір данамен қабылданады. Сонымен қатар мақаланың Microsoft Word 2010 жүйесінде, жадыда электрондық нұсқасы да ұсынылады.
2. Қолжазбаларды авторлар мұқият тексеріп, қатесіз тапсыруы керек.
3. Мақала көлемі компьютерде терілген мәтінмен 3-10 бет (мәтін Times New Roman қарпімен теріледі, қаріп өлшемі-12) жадағай ара қашықтықта, абзацтық шегініс-1 см. Сондай-ақ мынадай жиектік өлшемдері сақталған болуы шарт: жоғарғы және төмен- 2 см. және сол жағы мен оң жағы-2 см.

Мақала құрылымының жалпы тәртібі

ҒТАМР (12 қаріп өлшемімен).

Мақаланың атауы (12 қаріп өлшемі, бас, қою әріптермен).

Автордың(лардың) аты-жөні. (12 қаріп өлшемімен, қою қаріптермен).

Аннотация үш тілде (10 қаріп өлшемімен, ашық курсивпен, көлемі -100 әріп белгісінен артық емес).

Мақаланың түйіндемесі және кілт сөздері болуы керек. (қазақ, орыс және ағылшын тілдерінде, 10 қаріп өлшемімен, тік қаріппен, сөздер – ашық курсивпен).

Мақалаға ғылым докторының немесе кандидаттың пікірі беріледі.

Автордың аты-жөні (толық), ғылыми дәрежесі, ғылыми атағы, жұмыс орны көрсетілуі керек. Сонымен қатар автор(лардың) пошталық мекен-жайы, қызметтік және мобильді телефон нөмірлері, электрондық поштасы қосымша ұсынылады.

Мақаланың мәтіні 12-ші қаріп өлшемімен басылады. Тәжірибелік сипаттағы мақалалар мынадай бөлімдерге бөлінеді: Кіріспе (бас тақырыпсыз), Материал және Зерттеу әдістемесі, Нәтижелер және оны талқылау, Тұжырым. Егер тақырыпшалар бар болса 12-ші қаріп өлшемімен, қою курсивпен теріледі. «Жаратылыстану ғылымдары» айдарында көрсетілетін өсімдіктер мен жануарлардың латынша атаулары мәтінде курсивпен көрсетіледі.

Суреттер мен кестелер мәтінде келтірілген тәртіп бойынша нөмірленеді, әр кесте мен суреттің жеке тақырыбы болуы керек, тақырып қою қаріппен жазылады.

Қысқартулар. Жалпыға белгілі өлшем бірліктерінің (физикалық, математикалық, химиялық терминдердің, т.б..) қысқаша аталуын көрсетуге болады. Барлық қысқартулар мен шартты шамалардың мәтінде толықтай атауы (10 қаріп өлшемімен) көрсетілуі керек. Мекемелердің атаулары мәтінде алғаш кездескенде толығымен жазылып, қасына жақшаның ішіне қысқартылған түрі көрсетіледі.

Әдебиеттер

Әдебиеттер 12-ші қаріп өлшемімен нөмірленіп, мақаланың ішіндегі сілтемелер төртбұрышты жақшалар арқылы көрсетіледі.

Пайдаланылған әдебиеттер тізімі 7.14-84. МЖСТ бойынша рәсімделуі керек, мысалы:

- 1) Автор. Мақаланың атауы//Журналдың атауы. Шыққан жылы. Томы. (мысалы, Т.2) Нөмірі (мысалы, №3).-Беттері (Б.34. немесе Б.15-24.)
- 2) Автор. Кітаптың атауы. Басылған жері. Баспа атауы. Шығарылған жылы. Беті.
- 3) Автор. Диссертацияның атауы. Қорғалған қала және ел атауы. Жоғары оқу орны атауы. Жылы.

*Мақаланың ішіндегі сілтемелер төртбұрышты жақшалар арқылы көрсетіледі.

Журналдың тақырыптық айдарлары

Физика-математика ғылымдары
Жаратылыстану ғылымдары
Техника ғылымдары
Филология ғылымдары
Тарих, философия және әлеуметтану
Экономика және құқық
Педагогика және психология
Өнер, мәдениет және спорт

Порядок приема статей в научный журнал «ВЕСТНИК АКТЮБИНСКОГО РЕГИОНАЛЬНОГО ГОСУДАРСТВЕННОГО УНИВЕРСИТЕТА ИМ. К. ЖУБАНОВА»

Оформление рукописи

1. Статья должна быть представлена в электронном виде (на съемных накопителях) или по электронной почте. Электронная версия записывается в формате Microsoft Word 2010.
2. Рукописи должны быть тщательно выверены и отредактированы авторами.
3. Объем статей должен составлять 3-10 страниц (текст набирается шрифтом Times New Roman; размер кегля -12; межстрочный интервал – полуторный; абзацный отступ -1 см.) Поля: верхнее, нижнее – 2 см; левое, правое – 2 см.

Общий порядок расположения частей статьи

МРНТИ (12 кегль)

Название статьи (12 кегль, жирн., прописные)

Инициалы, фамилия автор(ов) (12 кегль, жирн., прописные)

Место работы. (12 кегль, светлый курсив)

Аннотация на трех языках (на казахском, русском и английском, 10 кегль, объем не более 100 знаков)

Ключевые слова на трех языках (на казахском, русском и английском, 10 кегль, прямым шрифтом, сами слова – светлым курсивым)

К статье прилагается рецензия доктора или кандидата наук.

Ф.И.О автора(ов) указываются без сокращений, место работы, почтовый и электронный адрес, а также служебные и мобильные номера телефонов.

Текст статьи (12 кегль). В статьях экспериментального характера должны быть разделы: Введение (без заголовка), Материал и методика исследований, Результаты и их обсуждение, Выводы. Подзаголовки набираются по центру. (12 кегль, жирным курсивым)

В рубрике «Естественные науки» латинские названия растений и животных, приводящиеся в тексте выделяются курсивым.

Таблицы и рисунки нумеруются в порядке упоминания их в тексте, каждая таблица и рисунок должны иметь свой заголовок (жирным строчным шрифтом), текст таблицы 10 шрифтом.

Сокращения. Разрешаются лишь общепринятые сокращения – названия мер, физических, химических и математических величин и терминов и т.п. Все сокращения должны быть расшифрованы, за исключением небольшого числа общеупотребительных. Названия учреждений при первом упоминании их в тексте даются полностью и сразу же в скобках приводится общепринятое сокращение.

Литература

Список использованных источников должен быть оформлен в соответствии с ГОСТ 7.1-84.

Например:

- 1) Автор. Название статьи//Название журнала. Год издания. Том. (например, Т.26) Страница. (С.34. или С.15-24)
- 2) Автор. Название книги. Место издания. Издательство. Год издания. Страница.
- 3) Автор. Название диссертации. Название города и страны. Название ВУЗа. Год.

*Номера литературных источников указываются в квадратных скобках.

Тематические рубрики журнала:

Физико-математические науки

Естественные науки

Технические науки

Филологические науки

История, философия и социология

Экономика и право

Педагогика и психология

Искусство, культура и спорт

Rules of submitting articles for publication in the scientific journal

“BULLETIN OF AKTOBE REGIONAL STATE UNIVERSITY NAMED AFTER K. ZHUBANOV”

Registration of the manuscript

1. The article is to be submitted in electronic form (on mass storage devices) or by e-mail. The electronic version is to be made in Microsoft Word, 2010 format.
2. The manuscripts are to be carefully verified and edited by the authors.
3. The length of articles is to make up 3-10 pages (the text is typed by the Times New Roman font; font size-12; a line spacing – one-and-a-half; paragraph indentation -1 cm). Margins: top, lower – 2 cm; left, right – 2 cm.

General order of an arrangement of parts of article

- *SRSTI (font size 12)
- * Headline of the article (font size 12, bold type, capital letters)
- * Initials, authors' surnames (font size 12, bold type, capital letters)
- *Place of employment (font size 12, light italic)
- *Abstracts in three languages (Kazakh, Russian and English, font size 10, length up to 100 units)
- * Key words in three languages (Kazakh, Russian and English, font size 10, upright font, words – in light italic)
- * A referee report of a Doctor or Candidate of Sciences is to be attached to the article.
- *The author(s)' names are to be written in full form, place of employment, a postal and e-mail address, and also office and mobile phone numbers.

The text of the article (font size 12). Articles of experimental character are to contain the following sections: Introduction (without heading), Material and technique of research, Results and their discussion, Conclusions. Subtitles are printed on the center. (font size 12, bold italic type). In the heading "Natural Sciences" the Latin names of plants and animals which are provided in the text are printed in italic type. .

Tables and drawings are numbered as their mention in the text, each table and drawing have to have the heading (bold lower case font), the text of the table is to be printed by font 10..

Abbreviations. Only the standard abbreviations – names of measures, physical, chemical and mathematical values and terms, etc. are allowed. All abbreviations are to be expanded, except for a small number of the most common ones. Names of institutions are to be given fully at their first mention in the text and at once the standard abbreviation is to be given in brackets.

List of references

The list of the sources used is to be issued according to National State Standard 7.1-84.

For instance:

- 1) Author. Name of article//Name of the magazine. Publication date. Volume. (for example, V.26) Page. (P. 34. or Page. 15-24)
- 2) Author. Name of the book. Publication place. Publishing house. Publication date. Page.
- 3) Author. Name of the thesis. Name of the city and country. Name of Higher education institution. Year.

* Numbers of references are specified in square brackets.

Thematic sections of the journal:

Physical and Mathematical Sciences
Natural Sciences
Technical Sciences
Philological Sciences
History, Philosophy and Sociology
Economics and Law
Pedagogics and Psychology
Art, Culture and Sport

Қ.Жұбанов атындағы Ақтөбе өңірлік мемлекеттік университетінің

ХАБАРШЫСЫ ВЕСТНИК

Актюбинского регионального государственного университета им.К.Жубанова

2005 жылдан бастап шығады

Издается с 2005 года

Үш айда бір рет шығады

Выходит один раз в три месяца

Редакция мекен-жайы:
030000, Ақтөбе қаласы,
Ә. Молдағұлова д-лы, 34
Қ. Жұбанов атындағы
Ақтөбе өңірлік мемлекеттік
университеті

Адрес редакции:
030000, город Актөбе,
пр-т А. Молдагуловой, 34
Актюбинский региональный
государственный университет
имени К. Жубанова

Телефон, факс: 8(7132) 241831, e-mail: vestnikarsu_aktobe@mail.ru

Жауапты редактор: Жантурина Н.Н.
Корректорлар: Голубева Н.Н.
Кунарова А.Б.

Шығарылған күні 20.09.2019
Форматы А4. Көлемі 34,0 баспа табақ. Таралымы 300 дана.
Тапсырыс № 708 Бағасы келісім бойынша.
Қ. Жұбанов атындағы Ақтөбе өңірлік мемлекеттік университетінің
Медиа орталығында басылды.
Мекен-жайы: Ақтөбе қаласы, Ә. Молдағұлова даңғылы, 34

Дата выхода 20.06.2019
Формат А4. Объем 34,0 п.л. Тираж 300 экз.
Заказ № 708 Цена договорная.
Отпечатано Медиа центре
Актюбинского регионального государственного университета имени К. Жубанова
Адрес: г. Актөбе, пр-т А. Молдагуловой, 34

Жарияланған мақала авторларының пікірі редакция көзқарасын білдірмейді.
Мақала мазмұнына авторлар жауап береді.

Опубликованные материалы авторов не отражают точку зрения редакции.
За содержание статьи ответственность несут авторы.